

# LI-ION POWER HTA 700

D	Originalbetriebsanleitung 4
GB	Original operating instructions 11
F	Notice d'instructions d'origine 18
I	Istruzioni per l'uso originali 25
NL	Originele gebruiksaanwijzing 32
DK	Originale driftsvejledning 39
FIN	Alkuperäinen käyttöohjekirja 45
N	Originale driftsanvisningen 51
S	Originalbruksanvisning 57
CZ	Originální návod k obsluze 63
H	Eredeti üzemeltetési útmutató 70
PL	Oryginalna instrukcja obsługi 77
HR	Originalna uputa za rad 84
SK	Originálny návod na obsluhu 90
SLO	Izvirno navodilo za obratovanje 97
BG	Оригинално упътване за експлоатация 104
RUS	Оригинальная инструкция по эксплуатации 111
RO	Instrucțiuni de funcționare originale 118
TR	Orijinal işletme kılavuzu 125
GR	Αυθεντικές οδηγίες χειρισμού 131

## LI-ION POWER HTA 700

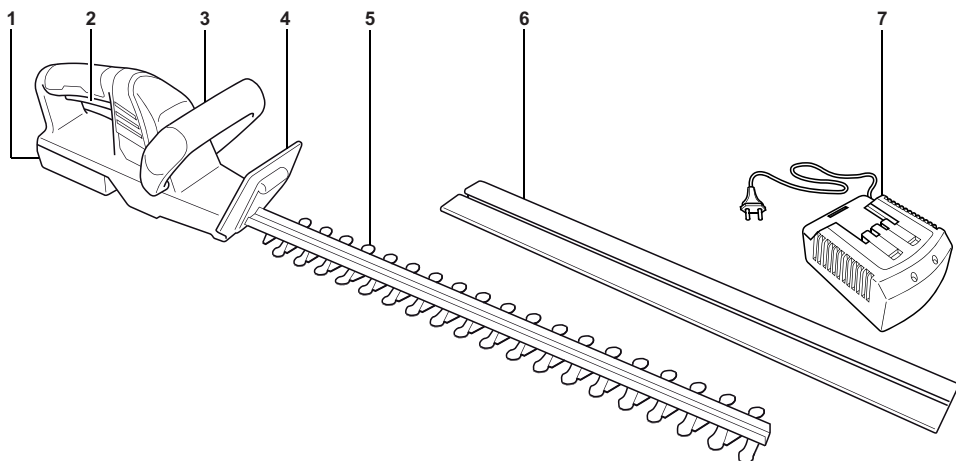

- (D)**
- 1 Akku
  - 2 Ein-/Ausschalter
  - 3 Bügel mit Sicherheitschalter
  - 4 Schutzschild
  - 5 Messer
  - 6 Messerköcher
  - 7 Ladegerät
- (GB)**
- 1 Accu
  - 2 On/off switch
  - 3 Grip with safety switch
  - 4 Protection shield
  - 5 Blade
  - 6 Blade scabbard
  - 7 Charger
- (F)**
- 1 Accumulateur
  - 2 Interrupteur marche/arrêt
  - 3 Poignée avec commutateur de sûreté
  - 4 Écran de protection
  - 5 Lames
  - 6 Étui de rangement
  - 7 Chargeur
- (I)**
- 1 Batteria
  - 2 Interruttore on-off
  - 3 Archetto con interruttore di sicurezza
  - 4 Scudo di protezione
  - 5 Lama
  - 6 Portalama
  - 7 Caricabatterie
- (NL)**
- 1 Accu
  - 2 Aan/Uitschakelaar
  - 3 Beugel met Beveiligingsschakelaar
  - 4 Beschermpap
  - 5 Mes
  - 6 Mesfoedraal
  - 7 Acculader
- (DK)**
- 1 Akku
  - 2 Tænd-/sluk-kontakt
  - 3 Bøjle med sikkerhedsafbryder
  - 4 Beskyttelseskærm
  - 5 Knive
  - 6 Knivskede
  - 7 Ladeapparat
- (FIN)**
- 1 Akku
  - 2 Päälle-/Poiskytkin
  - 3 Turvakytkimellinen kahva
  - 4 Suojakilpi
  - 5 Terä
  - 6 Teräkotelo
  - 7 Ilatauslaite
- (N)**
- 1 Akku
  - 2 På-/Av-bryter
  - 3 Bøyle med sikkerhetsbryter
  - 4 Verneemring
  - 5 Kniv
  - 6 Knivkogger
  - 7 Ladeapparat
- (S)**
- 1 Akku
  - 2 Strömbrytare
  - 3 Bøyle med säkerhetsbrytare
  - 4 Skyddskåpa
  - 5 Svärd
  - 6 Svärdsrskydd
  - 7 Laddningsaggregat
- (CZ)**
- 1 Akumulátor
  - 2 Vypínač
  - 3 Držadlo s bezpečnostním vypínačem
  - 4 Ochranný štít
  - 5 Nůž
  - 6 Pouzdro na nůž
  - 7 Nabíječka
- (SK)**
- 1 Batéria
  - 2 Vypínač
  - 3 Obľúčk s bezpečnostným spínačom
  - 4 Ochranný štít
  - 5 Nôž
  - 6 Puzdro noža
  - 7 Nabíjačka
- (SLO)**
- 1 Akumulator
  - 2 Stikalo za vklop/izklop
  - 3 Ročaj za varnostnim stikalom
  - 4 Ščitnik
  - 5 Režilo
  - 6 Tok
  - 7 Polnilnik
- (H)**
- 1 Akku
  - 2 Ki-/bekapcsoló gomb
  - 3 Kengyel biztonsági kapcsolóval
  - 4 Védőpajzs
  - 5 Kés
  - 6 Késtok
  - 7 töltőkészülék
- (PL)**
- 1 Akku
  - 2 Włącznik/wyłącznik
  - 3 Uchwyt z wyłącznikiem bezpieczeństwa
  - 4 Osłona
  - 5 Nóż
  - 6 Futerał na nóż
  - 7 Ładowarka
- (HR)**
- 1 Baterija
  - 2 Gumb za ukl./isklj.
  - 3 Držak sa sigurnosnom sklopkom
  - 4 Zaštitna ploča
  - 5 Nož
  - 6 Zaštitne korice za nož
  - 7 Punjač
- (RO)**
- 1 Akumulator
  - 2 Comutator Pomire/Oprire
  - 3 Bridă cu comutator de siguranță
  - 4 Mască de protecție
  - 5 Cuțit
  - 6 Suport cuțite
  - 7 Încărcător
- (TR)**
- 1 Akü
  - 2 Açma/Kapama şalteri
  - 3 Emniyet şalterli mandal
  - 4 Koruyucu levha
  - 5 Bıçaklar
  - 6 Bıçak kılıfı
  - 7 Şarj cihazı
- (GR)**
- 1 Συσσωρευτής ενέργειας
  - 2 Διακόπτης on/off
  - 3 Αγκιστρο με διακόπτη ασφαλείας
  - 4 Προστατευτική ασπίδα
  - 5 Λεπίδα
  - 6 Περιβάμμα λεπίδας
  - 7 Φορτιστής

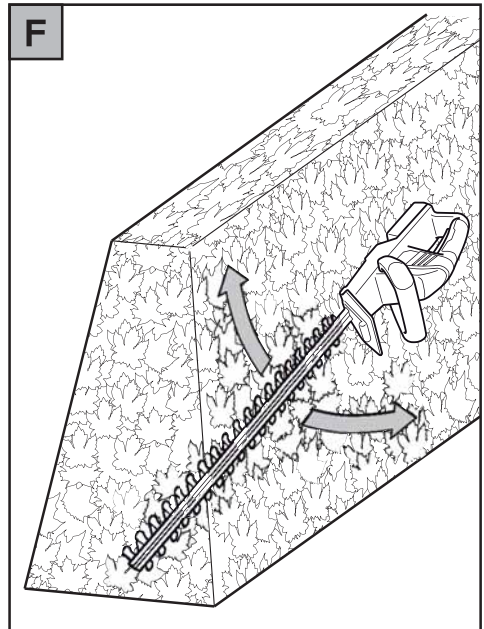
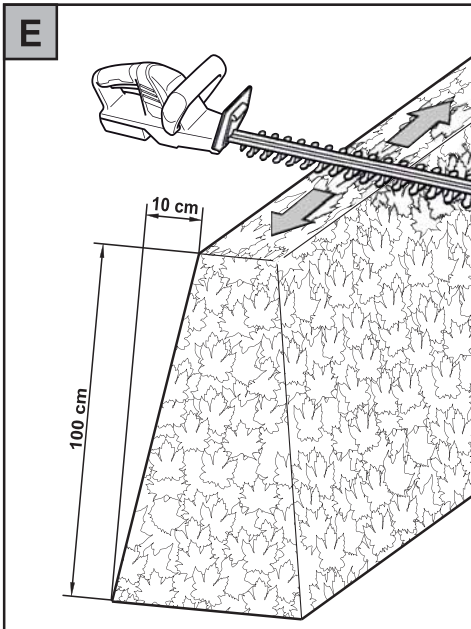
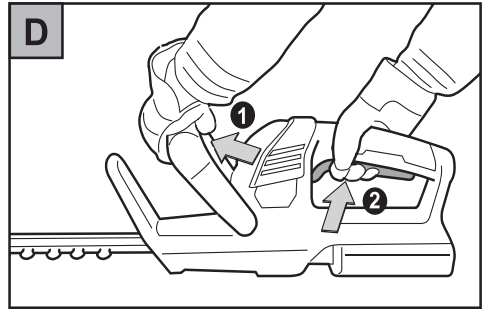
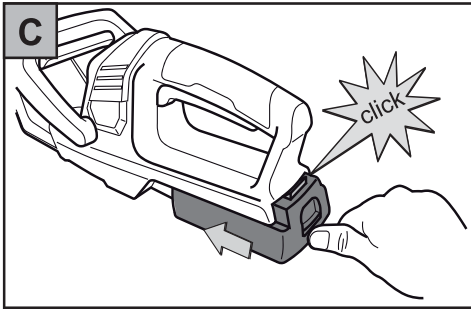
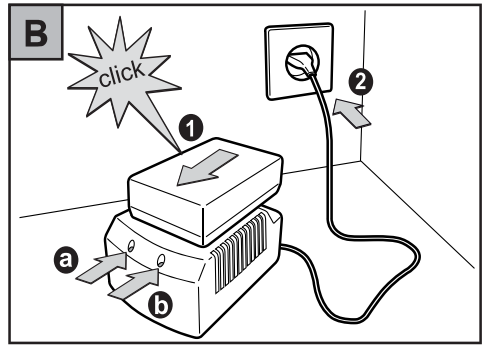
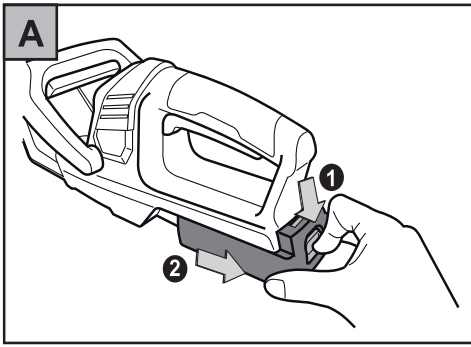

# Herzlichen Glückwunsch zum Kauf Ihres WOLF-Garten Produkts



Lesen Sie die Gebrauchsanweisung sorgfältig, und machen Sie sich mit den Bedienungselementen und dem richtigen Gebrauch des Gerätes vertraut. Achtung! Beim Gebrauch von Elektrowerkzeugen sind zum Schutz gegen elektrischen Schlag, Verletzungen und Brandgefahr, nachstehende Sicherheitshinweise zu beachten. Der Benutzer ist verantwortlich für Unfälle mit anderen Personen oder deren Eigentum.

## Inhalt

Sicherheitshinweise . . . . .	4
Betrieb . . . . .	8
Wartung . . . . .	9
Beseitigung von Störungen. . . . .	9
Ersatzteile . . . . .	10
Garantie . . . . .	10

## Sicherheitshinweise

### Bedeutung der Symbole



Augen- und Gehörschutz tragen!



Schutzhandschuhe tragen!



Nicht dem Regen aussetzen!

### Allgemeine Sicherheitshinweise für Elektrowerkzeuge



**WARNUNG! Lesen Sie alle Sicherheitshinweise und Anweisungen.**

Versäumnisse bei der Einhaltung der Sicherheitshinweise und Anweisungen können elektrischen Schlag, Brand und/oder schwere Verletzungen verursachen.

- **Bewahren Sie alle Sicherheitshinweise und Anweisungen für die Zukunft auf.**
- Der in den Sicherheitshinweisen verwendete Begriff "Elektrowerkzeug" bezieht sich auf netzbetriebene Elektrowerkzeuge (mit Netzkabel) und auf akkubetriebene Elektrowerkzeuge (ohne Netzkabel).

### Arbeitsplatzsicherheit

- **Halten Sie Ihren Arbeitsbereich sauber und gut beleuchtet.** Unordnung oder unbeleuchtete Arbeitsbereiche können zu Unfällen führen.
- **Arbeiten Sie mit dem Elektrowerkzeug nicht in explosionsgefährdeter Umgebung, in der sich brennbare Flüssigkeiten, Gase oder Stäube befinden.** Elektrowerkzeuge erzeugen Funken, die den Staub oder die Dämpfe entzünden können.
- **Halten Sie Kinder und andere Personen während der Benutzung des Elektrowerkzeugs fern.** Bei Ablenkung können Sie die Kontrolle über das Gerät verlieren.

### Elektrische Sicherheit

- **Halten Sie Elektrowerkzeuge von Regen oder Nässe fern.** Das Eindringen von Wasser in ein Elektrowerkzeug erhöht das Risiko eines elektrischen Schlages.

### Sicherheit von Personen

- **Seien Sie aufmerksam, achten Sie darauf, was Sie tun, und gehen Sie mit Vernunft an die Arbeit mit einem Elektrowerkzeug. Benutzen Sie kein Elektrowerkzeug, wenn Sie müde sind oder unter dem Einfluss von Drogen, Alkohol oder Medikamenten stehen.** Ein Moment der Unachtsamkeit beim Gebrauch des Elektrowerkzeuges kann zu ernsthaften Verletzungen führen.

- **Tragen Sie persönliche Schutzausrüstung und immer eine Schutzbrille.** Das Tragen persönlicher Schutzausrüstung, wie Staubmaske, rutschfeste Sicherheitsschuhe, Schutzhelm oder Gehörschutz, je nach Art und Einsatz des Elektrowerkzeuges, verringert das Risiko von Verletzungen.
- **Vermeiden Sie eine unbeabsichtigte Inbetriebnahme. Vergewissern Sie sich, dass das Elektrowerkzeug ausgeschaltet ist, bevor Sie es an die Stromversorgung und/oder den Akku anschließen, es aufnehmen oder tragen.** Wenn Sie beim Tragen des Elektrowerkzeuges den Finger am Schalter haben oder das Gerät eingeschaltet an die Stromversorgung anschließen, kann dies zu Unfällen führen.
- **Entfernen Sie Einstellwerkzeuge oder Schraubenschlüssel, bevor Sie das Elektrowerkzeug einschalten.** Ein Werkzeug oder Schlüssel, der sich in einem drehenden Geräteteil befindet, kann zu Verletzungen führen.
- **Vermeiden Sie eine abnormale Körperhaltung. Sorgen Sie für einen sicheren Stand und halten Sie jederzeit das Gleichgewicht.** Dadurch können Sie das Elektrowerkzeug in unerwarteten Situationen besser kontrollieren.
- **Tragen Sie geeignete Kleidung. Tragen Sie keine weite Kleidung oder Schmuck. Halten Sie Haare, Kleidung und Handschuhe fern von sich bewegenden Teilen.** Lockere Kleidung, Schmuck oder lange Haare können von sich bewegenden Teilen erfasst werden.
- gen. Diese Vorsichtsmaßnahme verhindert den unbeabsichtigten Start des Elektrowerkzeuges.
- **Bewahren Sie unbenutzte Elektrowerkzeuge außerhalb der Reichweite von Kindern auf. Lassen Sie Personen das Gerät nicht benutzen, die mit diesem nicht vertraut sind oder diese Anweisungen nicht gelesen haben.** Elektrowerkzeuge sind gefährlich, wenn Sie von unerfahrenen Personen benutzt werden.
- **Pflegen Sie Elektrowerkzeuge mit Sorgfalt. Kontrollieren Sie, ob bewegliche Teile einwandfrei funktionieren und nicht klemmen, ob Teile gebrochen oder so beschädigt sind, dass die Funktion des Elektrowerkzeuges beeinträchtigt ist. Lassen Sie beschädigte Teile vor dem Einsatz des Gerätes reparieren.** Viele Unfälle haben ihre Ursache in schlecht gewarteten Elektrowerkzeugen.
- **Halten Sie Schneidwerkzeuge scharf und sauber.** Sorgfältig gepflegte Schneidwerkzeuge mit scharfen Schneidkanten verklemmen sich weniger und sind leichter zu führen.
- **Verwenden Sie Elektrowerkzeug, Zubehör, Einsatzwerkzeuge usw. entsprechend diesen Anweisungen. Berücksichtigen Sie dabei die Arbeitsbedingungen und die auszuführende Tätigkeit.** Der Gebrauch von Elektrowerkzeugen für andere als die vorgesehenen Anwendungen kann zu gefährlichen Situationen führen.

## Verwendung und Behandlung des Elektrowerkzeuges

- **Überlasten Sie das Gerät nicht. Verwenden Sie für Ihre Arbeit das dafür bestimmte Elektrowerkzeug.** Mit dem passenden Elektrowerkzeug arbeiten Sie besser und sicherer im angegebenen Leistungsbereich.
- **Benutzen Sie kein Elektrowerkzeug, dessen Schalter defekt ist.** Ein Elektrowerkzeug, das sich nicht mehr ein- oder ausschalten lässt, ist gefährlich und muss repariert werden.
- **Ziehen Sie den Stecker aus der Steckdose und/oder entfernen Sie den Akku, bevor Sie Geräteeinstellungen vornehmen, Zubehörteile wechseln oder das Gerät weg-**

## Verwendung und Behandlung des Akkuwerkzeugs

- **Laden Sie die Akkus nur in Ladegeräten auf, die vom Hersteller empfohlen werden.** Für ein Ladegerät, das für eine bestimmte Art von Akkus geeignet ist, besteht Brandgefahr, wenn es mit anderen Akkus verwendet wird.
- **Verwenden Sie nur die dafür vorgesehenen Akkus in den Elektrowerkzeugen.** Der Gebrauch von anderen Akkus kann zu Verletzungen und Brandgefahr führen.
- **Halten Sie den nicht benutzten Akku fern von Büroklammern, Münzen, Schlüsseln, Nägeln, Schrauben oder anderen kleinen Metallgegenständen, die eine Überbrückung der Kontakte verursachen könnten.**

Ein Kurzschluss zwischen den Akkukontakten kann Verbrennungen oder Feuer zur Folge haben.

- **Bei falscher Anwendung kann Flüssigkeit aus dem Akku austreten. Vermeiden Sie den Kontakt damit. Bei zufälligem Kontakt mit Wasser abspülen. Wenn die Flüssigkeit in die Augen kommt, nehmen Sie zusätzlich ärztliche Hilfe in Anspruch.** Austretende Akkufflüssigkeit kann zu Hautreizungen oder Verbrennungen führen.

---

## Service

- **Lassen Sie Ihr Elektrowerkzeug nur von qualifiziertem Fachpersonal und nur mit Original-Ersatzteilen reparieren.** Damit wird sichergestellt, dass die Sicherheit des Elektrowerkzeuges erhalten bleibt.

---

## Gerätespezifische Sicherheitshinweise für Heckenscheren

- **Halten Sie alle Körperteile vom Schneidmesser fern. Versuchen Sie nicht, bei laufendem Messer Schnittgut zu entfernen oder zu schneidendes Material festzuhalten. Entfernen Sie eingeklemmtes Schnittgut nur bei ausgeschaltetem Gerät.** Ein Moment der Unachtsamkeit bei Benutzung der Akkuscherer kann zu schweren Verletzungen führen.
- **Tragen Sie die Heckenschere am Griff bei stillstehendem Messer. Bei Transport oder Aufbewahrung der Akkuscherer stets die Schutzabdeckung aufziehen.** Sorgfältiger Umgang mit dem Gerät verringert die Verletzungsgefahr durch das Messer.
- **Halten Sie das Kabel vom Schneidbereich fern.** Während des Arbeitsvorgangs kann das Kabel im Gebüsch verdeckt sein und versehentlich durchtrennt werden.
- **Die Maschine ist ausschließlich zum Schneiden von Hecken bestimmt.** Eine andere oder darüber hinausgehende Benutzung gilt als nicht bestimmungsgemäß. Für hieraus resultierende Schäden haftet der Hersteller/Lieferer nicht. Das Risiko trägt allein der Anwender.
- **Halten Sie das Elektrowerkzeug nur an den isolierten Griffflächen, da das Schneidmesser in Berührung mit verborgenen Strom-**

**leitungen kommen kann.** Der Kontakt des Schneidmessers mit einer spannungsführenden Leitung kann metallene Geräteteile unter Spannung setzen und zu einem elektrischen Schlag führen.

- Versuchen Sie niemals eine unvollständige Maschine zu benutzen oder eine, die mit einer nicht genehmigten Änderung versehen ist.
- Wählen Sie die Arbeitshöhe so, dass das Messer nicht mit dem Boden in Kontakt kommt.
- **Gegenläufige Messer**  
Beim Blockieren der Messer, z. B. durch dicke Äste usw., muss die Heckenschere außer Betrieb gesetzt werden:
  - Akku entfernen.
  - Nicht an laufende Schneiden greifen.
  - Ursache der Blockierung beseitigen.
- Schalten Sie das Gerät erst ein, wenn die Hände und Füße ausreichend weit von den Schneidmessern entfernt sind.
- Beachten Sie, dass auch bei entladenen Geräten beim Einschalten grundsätzlich eine Verletzungsgefahr durch Restladung besteht.
- Diese Geräte sind nicht dafür bestimmt, durch Personen mit mangelnder Erfahrung und/oder mangels Wissen benutzt zu werden oder durch Personen mit eingeschränkten physischen, sensorischen oder geistigen Fähigkeiten, es sei denn, sie werden durch eine für ihre Sicherheit zuständige Person beaufsichtigt oder erhalten von ihr Anweisungen, wie diese Geräte jeweils zu benutzen sind.
- Jugendliche unter 16 Jahren dürfen die Geräte nicht bedienen.
- Es ist zu vermeiden, dass das Gerät bei schlechten Wetterbedingungen betrieben wird, insbesondere bei Blitzgefahr.

---

## Wartung

- Wartungs- und Reinigungsarbeiten am Gerät dürfen nur bei stillgesetztem Motor vorgenommen werden.
- Reinigen und ölen Sie die Messer (Empfehlung WD-40 Multifunktionsöl) nach jedem Schneiden.
- Decken Sie beim Transportieren und bei der Lagerung die Schneideinrichtung immer mit dem Messerschutz ab.

## Ladegerät

- Schliessen Sie ein nassgewordenes Ladegerät nicht im feuchten Zustand an eine Steckdose an.
- Verwenden Sie das Ladegerät nur in trockenen Räumen.
- Trennen Sie Kabelverbindungen nur durch Ziehen am Stecker. Ziehen am Kabel könnte Kabel und Stecker beschädigen und die elektrische Sicherheit wäre nicht mehr gewährleistet.
- Benutzen Sie niemals das Ladegerät, wenn Kabel, Stecker oder das Gerät selbst durch äußerliche Einwirkungen beschädigt sind. Bringen Sie das Ladegerät zur nächsten Fachwerkstatt.
- Öffnen Sie auf keinen Fall das Ladegerät. Bringen Sie es im Fall einer Störung in eine Fachwerkstatt.
- Während des Betriebes dürfen Sie die Akkuschere nicht aufladen.

## Akku

- Bei beschädigtem und unsachgemäßem Gebrauch des Akku-Packs können Dämpfe austreten. Führen Sie Frischluft zu und suchen Sie bei Beschwerden einen Arzt auf. Die Dämpfe können die Atemwege reizen.



### Brandgefahr!

- Akku nie in Umgebung von Säuren und leicht entflammaren Materialien laden.
- Akku nur zwischen 5 °C bis 45 °C laden. Nach starker Belastung Akku erst abkühlen lassen.



### Explosionsgefahr!

- Gerät vor Hitze und Feuer schützen.
- Nicht auf Heizkörpern ablegen oder längerer Zeit starker Sonneneinstrahlung aussetzen.
- Gerät nur in einer Umgebungstemperatur zwischen 5 °C bis 45 °C verwenden.



### Kurzschlussgefahr

- Bei Entsorgung, Transport oder Lagerung muss der Akku verpackt werden (Plastiktüte, Schachtel) oder die Kontakte müssen abgeklebt sein.
- Der Akku-Pack darf nicht geöffnet werden.

## Akkus umweltgerecht entsorgen



- WOLF-Garten Akkus sind nach aktuellem Stand der Technik zur Energieversorgung stromnetzunabhängiger Elektrogeräte am besten geeignet. Li-Ion-Zellen sind umweltschädlich, wenn Sie mit anderem Hausmüll entsorgt werden.
- WOLF-Garten möchte das umweltfreundliche Verhalten der Verbraucher fördern. In Zusammenarbeit mit Ihnen und den WOLF-Garten Fachhändlern garantieren wir die Rücknahme und die Wiederaufbereitung verbrauchter Akkus.
- WOLF-Garten Akkus sind Li-Ion Akkumulatoren und daher entsorgungspflichtig. Defekte Akkus vom Fachhandel entsorgen lassen. Akkus müssen aus dem Gerät entfernt werden, bevor es verschrottet wird.

## Entsorgung



- Elektrogeräte gehören nicht in den Hausmüll. Gerät, Zubehör und Verpackung einer umweltfreundlichen Wiederverwertung zuführen.

# Betrieb

## Betriebszeiten

- Bitte regionale Vorschriften beachten.
- Erfragen Sie die Betriebszeiten bei Ihrer örtli

## Laden **A B C**



**Achtung! Ladegerät nur in trockenen Räumen anwenden.**

Vor dem ersten Gebrauch muss der Akku ca. 1,2 Stunden aufgeladen werden.

Verwenden Sie nur das Original WOLF-Garten Ladegerät (Teil-Nr. 41A30--E650)!

1. Nehmen Sie den Akku aus dem Gerät **A**.
2. Stecken Sie den Akku in das Ladegerät **B** **1**.
3. Schließen Sie das Ladegerät an die Netzspannung an **B** **2** (LED **a** leuchtet grün auf).



**Hinweise zum Ladegerät **B**:**

- LED **b** leuchtet rot: Akku wird geladen
- LED **b** leuchtet grün: Ladevorgang abgeschlossen
- LED **b** blinkt rot: Störung (z. B. Akku zu heiß)



**Selbstentladung der Akkus! Entnehmen Sie den Akku aus dem Ladegerät, sobald er voll geladen ist.**



**Allgemeine Hinweise zum Akku:**

Im Interesse einer langen Lebensdauer des Akkus, sollten Sie folgende Punkte beachten:

- Bei geringer Akku-Spannung schaltet das Gerät automatisch ab. In diesem Fall muss der Akku geladen werden.
- Der Lithium-Ionen-Akku muss vor langen Pausen z. B. vor der Lagerung im Winter aufgeladen werden.
- Die Ladezeit beträgt bei vollständig entladendem Akku 1,2 Stunden.
- Der Lithium-Ionen-Akku kann in jedem Ladezustand geladen werden und die Ladung kann jederzeit unterbrochen werden, ohne dem Akku zu schaden (kein Memory-Effekt).

## Heckenschere ein-/ausschalten

- Achten Sie auf einen sicheren Stand, besonders wenn Sie über Kopfhöhe arbeiten.
- Halten Sie die Messer vom Körper weg.

### Motor ein **D**

1. Halten Sie den Sicherheitsschalter am Bügelgriff **1** gedrückt.
2. Drücken Sie gleichzeitig den Ein-/Ausschalter am Handgriff **2**.

### Motor aus **D**

- Lassen Sie einen der beiden Schalter los.

## Tipps zum Schneiden **E F**

- Bitte beachten Sie die Brutzeiten der Vögel!
- Die ideale Form zum Heckenschnitt ist die Trapezform **E**, welche für ausreichende Licht- und Luftzufuhr in allen Bereichen der Hecke sorgt.
- Um bei jungen Hecken den Dichtwuchs zu fördern, sollten neue Triebe nur zur Hälfte gekürzt werden.
- Hat die Hecke bereits Ihre gewünschte Höhe erreicht, können neue Triebe ganz entfernt werden.
- Um eine gleichbleibende Höhe der Hecke zu erzielen, können Sie eine Richtschnur auf gewünschter Höhe spannen und entlang dieser Schnur schneiden.
- Schnittzeiten:
  - Laubhecken: Mai/Juni und Oktober (Rückschnitt um ca. 1/3 der Gesamthöhe im Winter vornehmen)
  - Nadelholzhecken: April und Oktober
  - Koniferen: April und Oktober



# Wartung

## Allgemein



### Achtung! Gegenläufige Messer

Vor allen Wartungs- und Reinigungsarbeiten:

- Akku entfernen.
- Nicht an laufende Schneiden greifen.

## Reinigung

- Reinigen Sie die Heckenschere, insbesondere die Lüftungsschlitze, nach jedem Einsatz mit einem trockenen Tuch bzw. bei starker Verschmutzung mit einer Bürste.

- Sprühen Sie die Messer nach dem Einsatz mit Pflegeöl ein.
- Spritzen Sie die Heckenschere keinesfalls mit Wasser ab.

## Lagerung

- Heben Sie die Heckenschere im mitgelieferten Messerköcher auf.
- Lagern Sie die Heckenschere an einem trockenen Ort, außerhalb der Reichweite von Kindern.

# Beseitigung von Störungen

Problem	Mögliche Ursache	Abhilfe
Messer werden heiß	<ul style="list-style-type: none"><li>• Messer stumpf</li><li>• zuviel Reibung aufgrund fehlender Schmierung</li></ul>	<ul style="list-style-type: none"><li>• WOLF-Garten Service Werkstatt aufsuchen.</li><li>• Messer ölen</li></ul>
Unruhiger Lauf, starkes Vibrieren des Gerätes	<ul style="list-style-type: none"><li>• Messer schadhaft</li><li>• Messer in der Befestigung gelöst</li></ul>	<ul style="list-style-type: none"><li>• WOLF-Garten Service-Werkstatt aufsuchen.</li><li>• WOLF-Garten Service-Werkstatt aufsuchen.</li></ul>
Gerät schaltet ab	<ul style="list-style-type: none"><li>• Akku zu heiß (über 45°C)</li><li>• Akku entladen</li></ul>	<ul style="list-style-type: none"><li>• Akku abkühlen lassen</li><li>• Akku aufladen</li></ul>
Gerät lässt sich nicht einschalten	<ul style="list-style-type: none"><li>• Akku entladen</li><li>• Akku defekt</li></ul>	<ul style="list-style-type: none"><li>• Akku aufladen</li><li>• Akku austauschen</li></ul>
Ladegerät: kein Ladevorgang (rotes Dauerlicht)	<ul style="list-style-type: none"><li>• Akkutemperatur außerhalb von 5 °C bis 45 °C</li><li>• Akku defekt</li></ul>	<ul style="list-style-type: none"><li>• Akku abkühlen lassen, bzw. erwärmen</li><li>• Akku austauschen</li></ul>
Ladegerät: Störung (rotes Blinklicht)	<ul style="list-style-type: none"><li>• Kontakte verschmutzt</li><li>• Akku defekt</li></ul>	<ul style="list-style-type: none"><li>• Kontakte reinigen</li><li>• Akku austauschen</li></ul>

Im Zweifelsfall immer eine WOLF-Garten Service-Werkstatt aufsuchen.



Heckenschere vor jeder Prüfung oder vor Arbeiten am Messer abstellen, und Akku entfernen.

---

## Ersatzteile

Bestell-Nr.	Artikel-Bezeichnung	Artikel-Beschreibung
41A20--L650	LI-ION POWER Pack 5	Akku 18 V / 1,5 Ah
41A30--E650	LI-ION POWER CA 700	Ladegerät

**Lieferung über Ihren Händler**

---

## Garantie

In jedem Land gelten die von unserer Gesellschaft oder dem Importeur herausgegebenen Garantiebestimmungen. Störungen beseitigen wir an ihrem Gerät im Rahmen der Gewährleistung kostenlos, sofern ein Material- oder Herstellungsfehler die Ursache sein sollte. Im Garantiefall wenden Sie sich bitte an Ihren Verkäufer oder die nächstgelegene Niederlassung.

# Congratulations on the purchase of your WOLF-Garten product!



Please read the instructions carefully and familiarize yourself with the different control elements and how to operate the device properly. Attention! When using power tools it is important to observe the following safety advice in order to protect yourself against electrical shock. The operator is responsible for accidents involving other persons and/or their property.

## Contents

Safety instructions . . . . .	11
Operation . . . . .	15
Maintenance . . . . .	16
Fixing problems. . . . .	16
Spare parts . . . . .	17
Warranty . . . . .	17

## Safety instructions

### Meaning of symbols



Use eye and ear protection!



Wear protective gloves!



Do not expose to rain!

### General safety instructions for electric tools



**WARNING! Read all safety warnings and instructions.**

If the safety instructions are not strictly adhered to, there is a risk of serious injury, electric shock or damage by fire.

- **Keep the safety instructions for future reference.**
- The term "electric tool" used in the safety instructions refers to both mains-powered electric tools (with mains cable) and battery-operated tools (without mains cable).

### Workplace safety

- **Keep the working area tidy and ensure that it is properly illuminated.** Working in cluttered or poorly lit areas can lead to accidents.
- **Do not use the electric tool in explosive atmospheres containing flammable liquids, gases or dusts.** Electric tools might generate sparks that can ignite dust or vapors.
- **Keep electric tools away from children and do not operate them when other persons are standing near you.** When distracted, you might lose control over the tool.

### Electric safety

- **Protect all electric tools against rain and dampness.** There is an increased risk of electric shock, if water enters the electric tool.

### Personal safety

- **When working with the electric tool, ensure that your full attention is on the task in hand, do not let yourself be distracted and apply common sense. Do not use the electric tool when you are tired, or when you are under the influence of drugs alcohol or medication.** Even brief moments of inattention can lead to serious injury.
- **Wear personal protective equipment and protective goggles.** Wearing personal protective equipment such as dust mask, safety footwear, hard hat and hearing

protection reduces the risk of injury. Whether this equipment is necessary depends on the type of the electric tool.

- **Avoid inadvertent start-up of the electric tool. Ensure that the electric tool is switched off before carrying it or disconnecting/connecting it to the power supply (mains or battery).** When carrying the electric tool, do not place your finger on the switch and do not connect it to the power source while it is switched on, as this could cause injury.
- **Before switching on the electric tool, remove all adjusting tools such as spanners, etc.** Tools or spanners left on a rotating part can cause injury.
- **Avoid unnatural postures. Ensure that you are standing on firm ground and avoid a posture where you could lose your balance.** This ensures that you will be able to control the electric tool even in unexpected situations.
- **Wear suitable clothing. Do not wear loose clothing or jewelry. Keep your hair, clothing and gloves away from moving parts.** Loose clothing and jewelry and long hair can be caught in moving parts.

---

### Proper use of electric tools

- **Do not exceed the maximum load of the tool. Use the tool only for the intended purpose.** To ensure safe and efficient working, operate the electric tool only within the specified power range.
- **Do not use electric tools whose switches are defective.** Electric tools that cannot be properly switched on or off are dangerous and must be repaired without delay.
- **Before adjusting the tool, changing accessory parts or putting the tool away for storage, disconnect the power plug from the socket or remove the battery.** This safety measure reduces the risk of inadvertent tool start.
- **Store the electric tool outside the reach of children. Do not allow persons who have not read these instructions to operate the tool.** When operated by inexperienced persons, electric tools can be very dangerous.

- **Handle the electric tool with care and service it regularly. Ensure that all moving parts can work properly and are not jammed and regularly inspect the tool for defective or damaged parts that might impair its function. Have damaged parts repaired before you start the tool.** Many accidents are caused by insufficiently maintained electric tool.
- **Keep the cutting parts sharp and clean.** Carefully maintained cutting tools with sharp cutting edges will rarely get jammed and are easier to operate.
- **When using the electric tool, the accessories and replacement parts, strictly adhere to the instructions in this manual. Take into account the actual working conditions and the task in hand.** The use of electric tools for purposes other than the intended can lead to dangerous situations.

---

### Proper use of battery-powered tools

- **Recharge the battery only with chargers that have been specifically recommended by the manufacturer.** If a different charger is used, there is a risk of fire.
- **Operate the electric tool only with the battery provided for this task.** The use of other batteries can lead to injury or fire.
- **Ensure that the battery is never in contact with metal objects such as paper clips, coins, keys, nails or screws, as they could short-circuit the contacts.** Short-circuiting the battery contact can lead to fire and injury from burns.
- **If the battery is used incorrectly, fluid might leak out. Avoid contact with the fluid. In event of accidental contact, rinse with water. In case of fluid contact with the eyes, consult a doctor.** Leaking battery fluid can cause irritation of the skin and burns.

---

### Service

- **If the electric tool needs to be repaired, have the repair carried out by specialist personnel and instruct them to use only original spare parts.** This ensures the operational safety of the electric tool.

---

## Tool-specific safety instructions for hedge shears

- **Keep all body parts away from the cutting blade. Never attempt to remove any cuttings or hold material to be cut while the blade is still running. Do not remove cuttings that have become stuck unless the tool is switched off.** A moment of carelessness while using the battery-powered shears may cause serious injury.
  - **Only carry the hedge shear by its handle and if the blade is standing still. Always slip on the protective cover when transporting or storing the battery-powered shears.** Handling the tool carefully reduces the risk of injury caused by the blade.
  - **Keep the cable away from the cutting range.** While working, you may inadvertently cut the cable as it may be hidden by the shrubbery.
  - **The machine is designed exclusively for cutting hedges.** Use for purposes other than those intended qualify as improper use. The manufacturer/supplier is not responsible for any damages that result from improper use. The operator is solely responsible for assuming all risks.
  - **Only hold the electrical tool at the insulated handles since the cutting blade may come into contact with concealed or hidden electrical lines.** When the cutting blade comes into contact with a live line, metallic parts of the device may become live and cause an electric shock.
  - Never attempt to use a machine that is not fully assembled or one that has been altered in a manner that is not permitted.
  - Work at a height where you do not run the risk of the blade coming into contact with the ground.
  - Reverse blade
  - If the blade becomes jammed by thick branches, for example, the hedge shears must be shut off:
    - Remove battery.
    - Do not touch running blades.
    - Remove the cause of the blockage.
  - Do not switch on the tool until your hands and feet are far enough away from the cutting blades.
- Please note that there is always a risk of injury due to residual charge when switching on the device even after it has been discharged.
  - These tools are not intended to be used by persons with insufficient experience and/or lack of skills or persons with limited physical, sensory or mental abilities unless these persons are supervised or instructed on the use of the tools by a person responsible for the safety of these persons.
  - Young adults below the age of 16 may not use the tools.
  - Using the device must be avoided under poor weather conditions, particularly when there is the risk of lightning.

---

## Maintenance

- Do not clean or carry out any maintenance work on the tool until after you switch the motor off and pull the mains plug.
- Clean and oil the blades (we recommend using WD-40 multi-purpose oil) after each use.
- Use the blade guard to sheath the cutting unit before transport and storage.

---

## Charger

- Do not connect the charger to the power socket if it has become wet or damp.
- Use the charger in dry rooms only.
- Disconnect it from the power supply by removing the plug from the socket. Do not pull the plug by the cable as this could damage the equipment so that its electrical safety might be impaired.
- Never use the charger, if there is visible damage to the cable, the plug or the charger itself. In this case, have the charger repaired at a specialized workshop.
- Never open the charger housing. In the event of malfunction, have the charger repaired by a specialized workshop.
- Do not charge the battery-powered shears while using them.

---

## Battery

- In the event of improper use of the battery pack, there is a risk of escaping hazardous vapors. Always ensure proper ventilation and

immediately consult a doctor, if you feel unwell. The vapors might irritate the respiratory track.



#### **Risk of fire!**

- Never charge batteries near acids or flammable materials.
- Charge battery only at a temperature between 5 °C - 45 °C. After heavy use, allow battery to cool down before charging it.



#### **Risk of explosion!**

- Protect the battery-powered trimmer from direct exposure to heat and fire.
- Do not place the battery on radiators. Avoid prolonged direct exposure to sunlight.
  - Operate the tool only at temperatures between 5 °C to 45 °C (41 °F to 113 °F).



#### **Risk of short circuit**

- For disposal, transport or storage, pack the battery in a plastic bag or a cardboard box, or isolate the contacts with adhesive tape.
- Do not open the battery pack.

---

## **Safe disposal of batteries**



- WOLF-Garten batteries are designed according to the latest state of technology and optimized for the use in electric tools. Lithium ion cells contain hazardous substances and may therefore not be disposed off with normal household waste.
- WOLF-Garten batteries are lithium ion cells and are therefore subject to special disposal regulations. Bring defective batteries to your specialist dealer. Before disposing of the tool, remove the battery.
- WOLF-Garten wishes to encourage users to act in an environmentally friendly manner. It therefore guarantees to take back and recycle old BATTERIES that are returned to WOLF-Garten dealers.

---

## **Disposal**



- Electric tools must not be disposed with household waste. Bring the device, accessories and packaging to a recycling centre for proper recycling and disposal.

# Operation

## Times of operation

- Please consult regional/local regulations.
- Inquire about the operating times at your local regulatory agency.

## Charging **A** **B** **C**



**Attention! Only use battery charger in dry places.**

Before first use, the battery needs to be charged for about 1,2 hours.

Use only the original WOLF-Garten charger (part no. 41A30--E650)!

1. Remove the battery from the device **A**.
2. Insert the battery into the charger **B** **1**.
3. Connect the charger to the mains voltage **B** **2** (LED **a** lights up green).



**Notes on charger **B** :**

- LED **b** lights up red: Battery is charging
- LED **b** lights up green: Charging completed
- LED **b** blinks red: Fault (e.g., battery is too hot)



**Self-discharge of batteries! Remove the battery from the charger once it is fully charged.**



**General instructions:**

regarding the battery In order to maintain the long service life of the battery, always follow the instructions below:

- The lawn trimmer are automatically switched off when the battery voltage is low. The battery must then be recharged before the shears can be used again.
- Always recharge the lithium-ion battery prior to any prolonged period of non-use, i.e. before storing the shears away in autumn.
- The charging time is 1,2 hours for a battery that is completely empty.
- The lithium-ion rechargeable battery can be charged at any charge level and charging can be interrupted at any time without damaging the battery (no memory effect)

## Switching the hedge shears on/off

- Make sure that your hands are steady when working above head height.
- Hold the blade away from your body.

## Motor on **D**

1. Hold down the safety switch on the bowed handle **1**.
2. Press the on/off button on the hand grip **2** at the same time.

## Motor off **D**

- Release one of the two buttons.

## Tips for cutting **E** **F**

- Please observe the brooding season of the birds!
- The ideal hedge cutting form is the trapezoid **E**, which provides for adequate light and ventilation for all parts of the hedge.
- In order to promote thick growth of young hedges, only half of new shoots should be cut.
- If the hedge has already reached the desired height, new shoots can be completely removed.
- In order to achieve a steady hedge height you can string up a guide wire at the desired height and cut along this wire.
- Cutting seasons:
  - Deciduous hedges: May/June and October (cutback to approx. 1/3 of the total height in winter)
  - Conifer hedges: April and October
  - Conifers: April and October

# Maintenance

## General



### Attention! Reverse blade

Before all maintenance and cleaning work:

- Pull out the power plug.
- Do not touch moving blades.

## Cleaning

- Clean the hedge shears with a dry towel, particularly the ventilation slits, after each use or using a brush in the case of heavy soiling.
- Spray the blades with oil after each use.
- Under no circumstances spray the hedge shears off with water.

## Storage

- Store the hedge shears in the blade scabbard provided.
- Store the hedge shears in a dry location out of the reach of children.

# Fixing problems

Problem	Possible cause	Solution
Blade gets hot.	<ul style="list-style-type: none"><li>● Blunt blade.</li><li>● Too much friction due to inadequate lubrication</li></ul>	<ul style="list-style-type: none"><li>● Go to a WOLF-Garten Service location.</li><li>● Oil blades</li></ul>
Jittery operation, heavy vibration of the device	<ul style="list-style-type: none"><li>● Blade damaged</li><li>● Blade not firmly in stabilizer.</li></ul>	<ul style="list-style-type: none"><li>● Go to WOLF-Garten Service location.</li><li>● Go to WOLF-Garten Service location.</li></ul>
Secateurs switch off inadvertently	<ul style="list-style-type: none"><li>● Battery overheating (temperature exceeding 45°C)</li><li>● Battery flat</li></ul>	<ul style="list-style-type: none"><li>● Allow battery to cool down</li><li>● Recharge battery</li></ul>
Secateurs cannot be switched on	<ul style="list-style-type: none"><li>● Battery flat</li><li>● Battery defective</li></ul>	<ul style="list-style-type: none"><li>● Recharge battery</li><li>● Replace battery</li></ul>
Charger: No charging (red LED constantly on)	<ul style="list-style-type: none"><li>● Battery temperature below 5 °C or above 45 °C</li><li>● Battery defective</li></ul>	<ul style="list-style-type: none"><li>● Allow battery to cool down or heat up</li><li>● Replace battery</li></ul>
Charger: Malfunction (red LED flashes)	<ul style="list-style-type: none"><li>● Contacts dirty</li><li>● Battery defective</li></ul>	<ul style="list-style-type: none"><li>● Clean contacts</li><li>● Replace battery</li></ul>

**When in doubt, always seek out a WOLF-Garten Service location.**



**Before checking the hedge trimmer or carrying out work on the blade, remove the battery.**



---

## Spare parts

Ordering Number	Designation of the item	Description of the item
41A20--L650	LI-ION POWER Pack 5	Battery 18 V / 1,5 Ah
41A30--E650	LI-ION POWER CA 700	Charger

**Supplied by your dealer**

---

## Warranty

The warranty rules issued by our company or the importer apply to every country. As part of the warranty, we remedy malfunctions on your appliance free of charge provided that this malfunction is caused by a material or manufacturing defect. In the event of a warranty claim, please turn to your dealer or the nearest branch office.

# Merci d'avoir acheté un produit WOLF-Garten



Lire attentivement le mode d'emploi et se familiariser avec les éléments de commande et l'usage correct de l'appareil. Attention ! Lors de l'utilisation d'outils électriques, les consignes de sécurité ci-dessous doivent être respectées afin d'éviter tout risque d'électrocution, de blessure et de brûlure. L'utilisateur est responsable de tout accident impliquant des tiers ou leurs biens.

## Sommaire

Consignes de sécurité . . . . .	18
Fonctionnement . . . . .	22
Entretien . . . . .	23
Réparation des pannes . . . . .	23
Pièces de rechange . . . . .	24
Garantie . . . . .	24

## Consignes de sécurité

### Signification des symboles



Port de lunettes de protection et d'un protecteur auditif obligatoire !



Port de gants de sécurité obligatoire !



Ne pas exposer à la pluie !

### Consignes de sécurité générales pour les outils électriques



**AVERTISSEMENT ! Lisez toutes les consignes de sécurité et les instructions.**

La non observation des consignes de sécurité et des instructions peut entraîner une électrocution, déclencher un incendie et/ou causer de graves blessures.

- **Conservez toutes les consignes de sécurité et les instructions pour vous y référer à l'avenir.**
- Le terme employé dans les consignes de sécurité d' « outil électrique » concerne tant les outils électriques à fil (dont le câble est branché au secteur) que les outils électriques sans fil (fonctionnant avec une pile rechargeable).

### Sécurité du poste de travail

- **La zone de travail doit rester propre et bien éclairée.** Le désordre ou un mauvais éclairage peut entraîner des accidents.
- **Ne pas utiliser l'outil électrique dans un environnement exposé aux déflagrations, où se trouvent des liquides, des gaz ou des poussières inflammables.** Les outils électriques génèrent des étincelles susceptibles d'enflammer la poussière ou les vapeurs.
- **Ne pas permettre aux enfants ou à d'autres personnes de s'approcher pendant l'utilisation de l'outil électrique.** Toute distraction peut vous faire perdre le contrôle de l'outil.

### Sécurité électrique

- **Protéger les outils électriques contre la pluie et l'humidité.** La pénétration de l'eau dans un outil électrique augmente le risque d'électrocution.

### Sécurité des personnes

- **Soyez attentif, faites attention à ce que vous faites et utilisez l'outil électrique de manière raisonnable. Ne vous servez pas d'outil électrique quand vous êtes fatigué ou sous l'influence de drogues, de l'alcool ou de médicaments.** Un moment d'inattention pendant l'emploi de l'outil électrique peut entraîner de sérieuses blessures.

- **Portez un vêtement de protection personnelle et toujours des lunettes.** Le port d'un équipement de protection personnelle, tel un masque antipoussières, des chaussures de sécurité antidérapantes, un casque ou une protection acoustique selon le type d'outil électrique utilisé, diminue le risque de blessures.
- **Évitez toute mise en service intempestive. Assurez-vous que l'outil électrique est éteint avant de le brancher au réseau électrique ou d'y poser la pile rechargée, avant de le prendre ou de le porter.** Si en portant l'outil électrique, vous tenez le doigt sur l'interrupteur ou si l'outil est allumé quand vous le branchez au réseau électrique, vous risquez un accident.
- **Éloignez les outils de réglage ou les clés avant d'allumer l'outil électrique.** Un outil ou une clé restée dans une partie rotative de l'outil peut provoquer des blessures.
- **Évitez toute position anormale du corps. Veillez à une bonne stabilité et restez toujours en équilibre.** Vous pourrez de la sorte mieux contrôler l'outil électrique dans des situations inattendues.
- **Portez un vêtement adéquat. Ne portez pas de vêtements amples ni de bijoux. N'approchez pas votre chevelure, vos vêtements ni vos gants des parties en rotation.** Les vêtements amples, les bijoux et les longues chevelures risquent d'être happés par les parties mobiles.
- **Conservez les outils électriques inutilisés hors de portée des enfants. Ne permettez pas à des personnes non familiarisées avec l'outil de l'utiliser, ni si elles n'ont pas lu les présentes instructions.** Les outils électriques sont dangereux quand ils sont utilisés par des personnes inexpérimentées.
- **Soignez vos outils électriques avec minutie. Vérifiez que les parties mobiles fonctionnent impeccablement et ne sont pas coincées, qu'aucune pièce n'est cassée ni endommagée au point d'altérer le bon fonctionnement de l'outil électrique. Faites réparer les parties endommagées avant d'utiliser l'outil.** De nombreux accidents sont causés par des outils électriques mal entretenus.
- **Les outils de coupe doivent rester affûtés et propres.** Les outils de coupe soigneusement entretenus et dont les bords sont tranchants ont moins tendance à se coincer et sont plus faciles à guider.
- **Utilisez l'outil électrique, les accessoires et les outils de l'application conformément aux présentes instructions. Tenez compte de ces conditions de travail et de la tâche à effectuer.** L'emploi d'outils électriques pour des applications autres que celles pour lesquels ils sont prévus peut entraîner des situations dangereuses.

---

## Utilisation et manipulation de l'outil électrique

- **Ne surchargez pas l'appareil. Utilisez le bon outil électrique pour votre travail.** Le choix du bon outil électrique vous permettra de mieux travailler, avec une plus grande sécurité dans la plage de puissance indiquée.
- **N'utilisez pas d'outil électrique dont l'interrupteur est défectueux.** Un outil électrique qui ne s'allume plus ou ne s'éteint plus est dangereux et doit être réparé.
- **Débranchez la fiche de la prise électrique et/ou retirez la pile avant de régler l'outil, de changer des accessoires ou d'abandonner l'outil.** Ces mesures de précaution empêcheront le démarrage intempestif de l'outil électrique.
- **Rechargez les piles rechargeables uniquement dans des chargeurs recommandés par le constructeur.** Il y a risque d'incendie quand un chargeur est utilisé avec d'autres piles rechargeables que celles pour lesquelles il est destiné.
- **Utilisez uniquement les piles rechargeables prévues pour l'outil électrique.** L'emploi d'autres piles rechargeables peut causer des blessures ou déclencher un incendie.
- **Ne gardez pas la pile rechargeable inutilisée à proximité d'agrafes, pièces de monnaie, clés, clous, vis ou autres petits objets métalliques susceptibles de créer un pont entre les contacts.** Un court-circuit entre les contacts de la pile rechargeable peut causer des brûlures ou déclencher un incendie.

---

## Utilisation et manipulation de l'outil sans fil

- **En cas de mauvaise utilisation, un liquide peut s'écouler de la pile rechargeable. Évitez tout contact avec ce liquide. En cas de contact, rincez avec de l'eau. En cas de contact avec les yeux, vous devez également consulter un médecin.** Le liquide qui s'écoule de la pile rechargeable peut provoquer des irritations de la peau ou des brûlures.

---

## Réparations

- **Faites réparer votre outil électrique uniquement par des techniciens compétents et seulement avec des pièces de rechange d'origine.** Ainsi, la sécurité de votre outil électrique restera préservée.

---

## Consignes de sécurité spécifiques aux taille-haies

- **N'approchez aucune partie du corps de la lame. N'essayez pas de débarrasser la lame de débris coupés ni de tenir le végétal à couper quand la lame marche. L'outil doit être éteint quand vous enlevez des débris coupés.** Quand vous utilisez la taille-haies sans fil, un simple moment d'inattention peut provoquer de graves blessures.
- **Portez le taille-haies par sa poignée, la lame étant immobilisée. Posez la protection de la lame avant de transporter ou de ranger le taille-haies sans fil.** L'utilisation soignée de l'appareil réduit les risques de blessures causées par la lame.
- **N'approchez pas le câble de la zone de coupe.** Pendant le travail, le câble peut être dissimulé dans les buissons et risque d'être malencontreusement coupé.
- **La machine est exclusivement destinée à la taille de haies.** Tout autre usage sera considéré comme inapproprié. Le fabricant/fournisseur ne peut être tenu pour responsable des dommages qui en découleraient. Tous les risques encourus sont à mettre à la seule charge de l'utilisateur.
- **Tenez l'outil uniquement par les poignées isolées car la lame peut entrer en contact avec des conduites d'électricité.** Le contact de la lame avec une conduite électrique peut mettre les parties métalliques de l'appareil sous tension et provoquer une décharge électrique.

- Ne jamais utiliser un appareil incomplet ou ayant subi des transformations.
- Choisissez une hauteur de travail telle que la lame ne vienne pas en contact avec le sol.
- **Lames opposées**
- En cas de blocage des lames, par ex. à cause de l'épaisseur excessive de la branche, arrêtez la taille-haie:
  - Sortir la pile rechargeable.
  - Ne pas toucher aux lames en état de fonctionnement.
  - Éliminer l'objet à l'origine du blocage.
- Mettez l'outil en marche seulement si vos pieds et vos mains sont suffisamment éloignés des lames.
- N'oubliez pas que même quand l'outil est déchargé, sa mise en marche constitue toujours un risque de blessures en raison de la charge résiduelle.
- Ces outils ne sont pas destinés à être utilisés par des personnes possédant une expérience et/ou un savoir insuffisant ni par des personnes aux capacités physiques, sensorielles ou mentales aliénées, sauf si elles sont encadrées par une personne responsable de leur sécurité ou ont reçu de cette personne des instructions comment utiliser l'outil.
- L'utilisation de ces outils est interdite aux mineurs de moins de 16 ans.
- Évitez de préférence d'utiliser l'appareil en cas d'intempéries, particulièrement en cas de risque de foudre.

---

## Entretien

- Entretien et nettoyage de l'outil uniquement quand le moteur est arrêté.
- Nettoyez et huilez les lames après chaque coupe (huile polyvalent WD-40 recommandée).
- Avant de transporter et de ranger l'outil, couvrez toujours les lames avec la protection adéquate.

---

## Chargeur

- Si le chargeur a été mouillé, ne le branchez pas sur une prise électrique s'il est encore humide.
- Utilisez le chargeur uniquement dans des locaux secs.

- Débranchez en tirant uniquement sur la fiche. Si vous tirez sur le câble, vous risquez d'endommager le câble et la fiche, et la sécurité électrique ne serait plus garantie.
- N'utilisez jamais le chargeur si le câble, la fiche ou l'outil lui-même ont été endommagés par une influence externe. Amenez le chargeur dans l'atelier le plus proche.
- En aucun cas, vous ne devez ouvrir le chargeur. En cas d'anomalie, donnez-le à réparer dans un atelier spécialisé.
- Ne chargez pas l'outil sans fil pendant son utilisation.

## Pile rechargeable

- L'utilisation abusive d'une pile rechargeable endommagée peut générer des vapeurs. Veillez à une bonne aération et consultez le médecin en cas de gêne. Les vapeurs peuvent provoquer des irritations des voies respiratoires.



### Risque d'incendie !

- Ne chargez jamais la pile rechargeable dans un environnement comportant des acides ou des matériaux facilement inflammables.
- Chargez l'accumulateur uniquement entre 5 °C et 45 °C. Si la pile rechargeable a été fortement sollicitée, il faut d'abord la laisser refroidir.



### Risque d'explosion !

Protégez l'outil électrique de la chaleur et du feu.

- Ne le posez pas sur des radiateurs, ne l'exposez pas trop longtemps aux forts rayons du soleil.
- Utilisez l'outil électrique uniquement si la température ambiante se situe entre 5 °C et + 45 °C.



### Risque de court-circuit

- La pile rechargeable doit être emballée (boîte en carton ou sachet en plastique) ou ses contacts recouverts d'un ruban adhésif avant élimination, transport ou stockage.
- Il est interdit d'ouvrir la pile rechargeable.

## Éliminez les piles rechargeables en respectant l'environnement



- Les piles rechargeables WOLF-Garten sont conçues suivant l'état actuel de la technique et conviennent parfaitement pour alimenter des outils électriques sans fil. Les cellules Li-Ion vont polluer l'environnement si vous les jetez avec les ordures ménagères.
- Les piles rechargeables WOLF-Garten sont des accumulateurs à ions de lithium (Li-Ion) et leur élimination est donc soumise à la législation. Rapportez les piles rechargeables défectueuses au commerce spécialisé qui se chargera de les éliminer. Il faut également sortir la pile rechargeable de l'outil avant de jeter celui-ci à la ferraille.
- WOLF-Garten souhaite encourager le comportement respectueux de l'environnement des consommateurs. En coopération avec vous et avec les revendeurs WOLF-Garten, nous vous garantissons la reprise et le recyclage de vos piles rechargeables usagées.

## Élimination



- Les appareils électriques ne sont pas des ordures ménagères. Apportez l'appareil, les accessoires et l'emballage dans une déchetterie pour un recyclage respectueux de l'environnement.

# Fonctionnement

## Durée de fonctionnement

- Respecter les prescriptions régionales.
- Solliciter la durée de fonctionnement auprès des autorités de réglementation locales.

## Magasin **A** **B** **C**



**Attention ! N'utilisez le chargeur que dans des endroits secs.**

Avant la première utilisation, la pile doit être chargée pendant environ 1,2 heures.

Utilisez uniquement les chargeurs WOLF-Garten (pièce nr. 41A30--E650) d'origine !

1. Enlevez la pile de l'appareil **A**.
2. Branchez la pile sur le chargeur **B** ①.
3. Branchez le chargeur sur la prise secteur **B** ② (la DEL **a** s'allume en vert).



**Remarques sur le chargeur **B** :**

- la DEL **b** s'allume en rouge : la pile est en charge
- la DEL **b** s'allume en vert : la charge est terminée
- la DEL **b** clignote rouge : défaillance (par ex. surchauffe de la pile)



**Autodécharge des piles ! Enlevez la pile du chargeur quand elle est complètement chargée.**



**Remarques générales concernant la pile rechargeable :**

Afin de préserver une grande longévité de la pile rechargeable, il convient d'observer les points suivants :

- Le débroussailluse s'arrête automatiquement quand la tension électrique de la pile est trop faible. Il faut alors recharger la pile.
- La pile rechargeable lithium-ions doit être rechargée avant une période prolongée d'inutilisation, par exemple avant l'hiver.
- Le temps de charge est de 1,2 heures en cas de batterie entièrement déchargée.

- La batterie Lithium-ion peut être chargée quel que soit son niveau de charge et la procédure de charge peut être interrompue à tout moment sans risquer d'abîmer la batterie (pas d'effet Memory).

## Mise en marche/arrêt du taille-haie

- Prendre toutes les précautions nécessaires pour éviter les risques, en particulier lors de l'utilisation de l'appareil pour des travaux à hauteur de la tête.
- Maintenir les lames hors de portée du corps.

## Mise en marche du moteur **D**

1. Maintenir enfoncé le commutateur de sécurité de la poignée ①.
2. Appuyer simultanément sur l'interrupteur marche/arrêt de la poignée ②.

## Arrêt du moteur **D**

- Relâcher les deux interrupteurs.

## Conseils pour la taille **E** **F**

- Respecter les époques de couvée des oiseaux !
- La taille en trapèze **E** est la forme idéale : elle fournit suffisamment d'air et de lumière à tous les niveaux de la haie.
- Pour stimuler la croissance des haies de petite taille, ne tailler les jeunes pousses que de moitié.
- Lorsque la haie a atteint la hauteur souhaitée, procéder à la taille complète.
- Pour obtenir une haie de hauteur uniforme, tendre une corde pour marquer le niveau à la hauteur souhaitée et procéder à la taille le long de cette corde.
- Époques de taille :
  - Haies feuillues : mai/juin et octobre (réaliser une coupe d'1/3 de la hauteur totale env. en hiver)
  - Haie de résineux : avril et octobre
  - Conifères : avril et octobre

## Entretien

### Général



#### Attention ! Lames opposées

Prendre les précautions suivantes avant les opérations d'entretien et de nettoyage :

- Débrancher la fiche secteur.
- Ne pas toucher les lames en état de fonctionnement.

utiliser un chiffon sec ou une brosse en cas de salissures persistantes.

- Après chaque utilisation, asperger les lames avec de l'huile d'entretien.
- Ne jamais passer le taille-haie à l'eau.

### Nettoyage

- Nettoyer le taille-haie (la grille d'aération en particulier) après chaque utilisation ;

### Entreposage

- Entreposer le taille-haie dans le fourreau de rangement fourni.
- Entreposer le taille-haie dans un endroit sec, hors de portée des enfants.

## Réparation des pannes

Problème	Cause possible	Solution
Les lames chauffent	<ul style="list-style-type: none"><li>• Lames émoussées</li><li>• Les lames sont soumises à d'importants frottements provoqués par un manque de graissage</li></ul>	<ul style="list-style-type: none"><li>• Contacter un atelier de service WOLF-Garten.</li><li>• Lubrifier les lames</li></ul>
Le fonctionnement de l'appareil est irrégulier et présente de fortes vibrations	<ul style="list-style-type: none"><li>• Lames défectueuses</li><li>• Lames mal fixées</li></ul>	<ul style="list-style-type: none"><li>• Contacter un atelier de service WOLF-Garten.</li><li>• Contacter un atelier de service WOLF-Garten.</li></ul>
L'outil s'arrête	<ul style="list-style-type: none"><li>• La pile chauffe trop (au-delà de 45°C)</li></ul>	<ul style="list-style-type: none"><li>• Laisser refroidir la pile.</li></ul>
Impossible d'allumer l'outil.	<ul style="list-style-type: none"><li>• Décharger la pile.</li><li>• Décharger la pile.</li><li>• La pile est défectueuse.</li></ul>	<ul style="list-style-type: none"><li>• Recharger la pile.</li><li>• Recharger la pile.</li><li>• Remplacer la pile.</li></ul>
Le chargeur: ne charge pas (DEL rouge allumée)	<ul style="list-style-type: none"><li>• La température de la pile est hors de la plage 5 °C à 45 °C.</li><li>• La pile est défectueuse.</li></ul>	<ul style="list-style-type: none"><li>• Laisser refroidir la pile, ou la réchauffer le cas échéant.</li><li>• Remplacer la pile.</li></ul>
Le chargeur: est en panne (la DEL rouge clignote)	<ul style="list-style-type: none"><li>• Les contacts sont encrassés.</li><li>• La pile est défectueuse.</li></ul>	<ul style="list-style-type: none"><li>• Nettoyer les contacts.</li><li>• Remplacer la pile.</li></ul>

Au moindre doute, consulter un atelier de service WOLF-Garten.



Avant toute inspection ou intervention sur le couteau, poser le taille-haie et sortir la pile rechargeable.

## Pièces de rechange

N° de commande	Désignation de l'article	Description de l'article
41A20--L650	LI-ION POWER Pack 5	Accumulateur 18 V / 1,5 Ah
41A30--E650	LI-ION POWER CA 700	Chargeur

**Fourni(e) par le revendeur spécialisé**

## Garantie

Dans chaque pays les conditions de garantie en vigueur sont celles publiées par notre société ou par notre importateur. Si pendant la durée de la garantie votre appareil présente des vices de matière ou de fabrication, la réparation est gratuite. En cas de recours en garantie, veuillez vous adresser à votre revendeur ou à notre succursale la plus proche.



# Congratulazioni per l'acquisto di questo prodotto WOLF-Garten



Leggere attentamente il manuale d'uso e prendere dimestichezza con gli elementi di comando e l'uso corretto dell'apparecchio. Attenzione! Quando si utilizzano utensili elettrici, occorre osservare le indicazioni di sicurezza riportate di seguito per proteggersi dalle scosse elettriche, da lesioni e dal rischio d'incendio. L'utilizzatore è responsabile degli incidenti ai danni di altre persone o proprietà delle stesse.

## Indice

Avvertenze di sicurezza . . . . .	25
Uso . . . . .	29
Manutenzione . . . . .	30
Eliminazione dei guasti . . . . .	30
Ricambi . . . . .	31
Garanzia . . . . .	31

## Avvertenze di sicurezza

### Significato dei simboli



Indossare occhiali di protezione e paraorecchi



Indossare guanti di protezione



Non esporre alla pioggia

### Avvertenze generali di sicurezza per gli elettroutensili



**ATTENZIONE! Leggere tutte le avvertenze di sicurezza e le istruzioni.**

Eventuali omissioni nell'osservanza delle avvertenze di sicurezza e delle istruzioni possono causare scosse elettriche, incendi e/o gravi lesioni.

- **Conservare tutte le avvertenze e le istruzioni per future consultazioni.**
- Il termine "elettrotensile" utilizzato nelle avvertenze di sicurezza si riferisce agli elettroutensili con alimentati dalla rete (con cavo elettrico) e a quelli alimentati a batteria (senza cavo elettrico).

### Sicurezza del luogo di lavoro

- **L'area di lavoro deve essere pulita e ben illuminata.** Il disordine e zone poco illuminate possono causare incidenti.
- **Non lavorare con l'elettrotensile in ambienti a rischio di esplosione in cui si trovano liquidi, gas o polveri infiammabili.** Gli elettrotensili generano scintille che potrebbero innescare la polvere o i vapori.
- **Mentre si utilizza l'elettrotensile, tenere a distanza i bambini ed altre persone.** A causa di una distrazione si potrebbe perdere il controllo dell'apparecchio.

### Sicurezza elettrica

- **Tenere l'elettrotensile al riparo da pioggia e umidità.** La penetrazione d'acqua in un elettrotensile aumenta il rischio di scosse elettriche.

### Sicurezza delle persone

- **Siate attenti, prestate attenzione a ciò che fate e lavorate con l'elettrotensile utilizzando il buon senso. Non utilizzate l'elettrotensile se siete stanchi o sotto l'effetto di droghe, alcool o medicinali.** Un attimo di disattenzione durante l'uso dell'elettrotensile può causare lesioni di grave entità.
- **Indossare sempre i dispositivi di protezione individuali ed occhiali protettivi.** L'uso di DPI quali mascherina contro la polvere, scarpe di sicurezza antiscivolo, elmetto protettivo o

protezioni per l'udito, a seconda della tipologia di elettroutensile e del relativo impiego, riduce il rischio di lesioni.

- **Impedire una messa in funzione accidentale. Accertarsi che l'elettroutensile sia spento prima di collegarlo all'alimentazione elettrica e/o alla batteria e prima di sollevarlo o di trasportarlo.** Se durante il trasporto dell'elettroutensile si appoggia il dito sull'interruttore o se si collega l'apparecchio acceso all'alimentazione elettrica, potrebbero verificarsi incidenti.
- **Rimuovere gli utensili utilizzati per le regolazioni o le chiavi prima di accendere l'elettroutensile.** Un utensile o una chiave presente all'interno di una parte rotante dell'apparecchio può causare lesioni.
- **Evitare posizioni del corpo anomale. Fare in modo di assumere una posizione stabile e mantenere sempre l'equilibrio.** In questo modo si potrà controllare meglio l'elettroutensile in situazioni impreviste.
- **Indossare indumenti idonei. Non indossare abiti ampi o gioielli. Tenere i capelli, gli indumenti e i guanti lontani dalle parti in movimento.** Indumenti svolazzanti, gioielli o capelli lunghi potrebbero restare intrappolati nelle parti mobili.

## Uso e trattamento dell'elettroutensile

- **Non sovraccaricare l'apparecchio. Utilizzare l'elettroutensile adatto al lavoro da svolgere.** Con l'utensile giusto si lavora meglio e in modo più sicuro nella gamma di prestazioni indicata.
- **Non utilizzare gli elettroutensili se l'interruttore è difettoso.** Un elettroutensile che non può più essere acceso o spento è pericoloso e deve essere riparato.
- **Staccare la spina dalla presa elettrica e/o rimuovere la batteria prima di eseguire regolazioni, sostituire accessori o riporre l'apparecchio.** Questa precauzione impedisce un avvio indesiderato dell'elettroutensile.
- **Conservare gli elettroutensili inutilizzati fuori dalla portata dei bambini. Non permettere che utilizzino l'apparecchio persone che non hanno familiarità con lo stesso o che non hanno letto queste istruzioni.** Gli elettroutensili sono pericolosi se vengono utilizzati da persone inesperte.

- **Gli elettroutensili devono essere trattati con cura. Controllare che le parti mobili funzionino correttamente e non s'incepiscano e che non vi siano parti rotte o danneggiate tali da compromettere la funzionalità dell'elettroutensile. Predisporre la riparazione delle parti danneggiate prima di utilizzare l'apparecchio.** La causa di molti incidenti risiede nella pessima manutenzione degli elettroutensili.
- **Gli utensili da taglio devono essere affilati e puliti.** Gli utensili da taglio trattati con cura e con i bordi affilati s'incepiscono con minore frequenza e sono più facili da usare.
- **Utilizzare l'elettroutensile, gli accessori, gli inserti, ecc. in base a queste istruzioni, tenendo conto delle condizioni di lavoro e dell'attività da eseguire.** L'uso di elettroutensili per scopi diversi da quelli previsti può portare a situazioni pericolose.

## Uso e trattamento dell'utensile a batteria

- **Caricare le batterie esclusivamente con caricabatterie raccomandati dal produttore.** Un caricabatterie indicato per un determinato tipo di batterie può dare luogo a incendi se viene utilizzato con batterie diverse.
- **Negli elettroutensili si devono utilizzare esclusivamente le apposite batterie.** L'uso di batterie diverse può causare lesioni e incendi.
- **Tenere lontane le batterie inutilizzate da graffette, monete, chiavi, aghi, viti o altri piccoli oggetti metallici, che potrebbero causare un corto circuito.** Un corto circuito tra i contatti della batteria può avere per conseguenza ustioni o incendi.
- **In caso di errori nell'uso, il liquido può fuoriuscire dalla batteria. Evitare il contatto. In caso di contatto accidentale, sciacquare con acqua. Se il liquido entra in contatto con gli occhi, si prega contattare immediatamente un medico per le cure del caso.** Il liquido fuoriuscito dalla batteria può provocare irritazioni della pelle o ustioni.

---

## Assistenza tecnica

- **L'elettrotensile deve essere riparato solo da personale qualificato e solo con ricambi originali.** In tal modo, si assicura il perdurare della sicurezza dell'elettrotensile.

---

## Avvertenze di sicurezza specifiche delle cesoie per siepi

- **Tenere lontane dalla lama tutte le parti del corpo. Non tentare di rimuovere il materiale tagliato o di trattenere il materiale da tagliare mentre la lama è in moto. Il materiale tagliato rimasto inceppato può essere rimosso solo quando l'apparecchio è spento.** Un attimo di disattenzione durante l'uso della cesoia a batteria può causare lesioni di grave entità.
- **La cesoia deve essere trasportata afferrandola per l'impugnatura e solo quando la lama è ferma. Per il trasporto o la conservazione delle cesoie a batterie, infilare sempre la copertura di protezione.** Una manipolazione accurata dell'apparecchio riduce il pericolo di lesioni causate dalla lama.
- **Tenere lontano il cavo dall'area di taglio.** Durante le operazioni, il cavo può essere nascosto nel cespuglio e può accadere di tagliarlo accidentalmente.
- **La macchina è destinata esclusivamente al taglio di siepi.** Un uso diverso o che esuli da quello previsto è da considerarsi non appropriato. Il produttore/fornitore non risponde dei danni che possano derivarne. Il rischio è a carico esclusivo dell'utilizzatore.
- **Tenere l'utensile elettrico soltanto dalle superfici di presa isolate, dal momento che le lame di taglio potrebbero entrare in contatto con linee elettriche nascoste.** Il contatto delle lame con una linea sotto tensione può porre le componenti metalliche dell'apparecchio parimenti sotto tensione e determinare una scossa elettrica.
- Non tentare mai di utilizzare una macchina incompleta o una macchina che presenti modifiche non autorizzate.
- Scegliere l'altezza di lavoro in modo tale che la lama non entri in contatto con il terreno.
- **Lame controrotanti**
- Se le lame si bloccano, ad esempio a causa di rami grossi ecc., spegnere la cesoia:

- Rimuovere la batteria.
- Non toccare le lame in movimento.
- Eliminare la causa del blocco.

- Accendere l'apparecchio solo quando le mani e i piedi sono sufficientemente lontani dalle lame.
- **Attenzione:** anche gli apparecchi scarichi, in linea di massima, implicano un pericolo di lesioni dovuto alla carica residua.
- Questi apparecchi non sono destinati ad essere usati da persone poco esperte e/o non informate o da persone con limitate capacità fisiche, sensoriali o mentali, a meno che non siano sorvegliate da una persona responsabile della loro sicurezza o abbiano ricevuto da quest'ultima istruzioni sulle modalità d'uso degli apparecchi.
- Gli apparecchi non possono essere azionati dai giovani di età inferiore a 16 anni.
- Evitare che l'apparecchio sia azionato in condizioni atmosferiche avverse, in particolare in caso di pericolo di folgorazione.

---

## Manutenzione

- Le operazioni di manutenzione e pulizia sull'apparecchio possono essere eseguite solo a motore spento.
- Pulire ed oliare le lame (prodotto consigliato: olio multifunzione WD-40) dopo ogni taglio.
- Durante il trasporto e per la conservazione, coprire sempre i taglienti con l'apposito coprilama.

---

## Caricabatterie

- Non collegare un caricabatterie umido a una presa di corrente.
- Utilizzare il caricabatterie solo in ambienti asciutti.
- Staccare i cavi di collegamento esclusivamente tirando in corrispondenza della spina. Tirando il cavo si rischia di danneggiare quest'ultimo e la spina e la sicurezza elettrica non sarebbe più garantita.
- Non utilizzare mai il caricabatterie se il cavo, la spina o lo stesso apparecchio sono stati danneggiati da agenti esterni. Portare il caricabatterie al centro specializzato più vicino.
- Non aprire in nessun caso il caricabatterie. In caso di guasto, lo stesso deve essere portato in un centro specializzato.

- Non ricaricare la cesoia a batteria mentre è in funzione.

## Batteria

- Se il pacco batteria è danneggiato e se viene utilizzato in modo improprio potrebbe verificarsi una fuoriuscita di vapori. In tal caso, cambiare l'aria e consultare un medico in caso di disturbi. I vapori potrebbero irritare le vie respiratorie.



### Pericolo di incendio!

- Non caricare mai le batterie vicino ad acidi e materiali facilmente infiammabili.
- Caricare la batteria solo a temperature comprese tra 5 °C e 45 °C. In caso di forte sollecitazione, far raffreddare le batterie.



### Pericolo di esplosione!

Proteggere l'apparecchio dal surriscaldamento e dal fuoco.

- Non deporlo su radiatori ed evitare un'esposizione prolungata ai raggi solari.
- Utilizzare l'apparecchio solo a temperature ambiente comprese tra 5 °C e 45 °C.



### Pericolo di corto circuito

- Per lo smaltimento, il trasporto o lo stoccaggio è necessario imballare la batteria (sacchetto di plastica o scatola) o coprire i contatti con nastro adesivo.
- Il pacco batteria non deve essere aperto.

## Smaltire le batterie nel rispetto dell'ambiente



- Le batterie WOLF-Garten corrispondono allo stato dell'arte nel campo dell'alimentazione energetica e sono perfette per gli apparecchi elettrici indipendenti dalla rete. Le celle agli ioni di litio sono dannose per l'ambiente se vengono smaltite insieme ad altri rifiuti domestici.
- Le batterie WOLF-Garten sono accumulatori agli ioni di litio e pertanto sono soggette ad obbligo di smaltimento. Le batterie difettose devono essere smaltite dai rivenditori specializzati. Le batterie devono essere rimosse dall'apparecchio prima che lo stesso venga rottamato.
- WOLF-Garten desidera incentivare un comportamento ecologico dei consumatori. Grazie alla vostra collaborazione e a quella dei rivenditori specializzati WOLF-Garten, garantiamo il ritiro e il trattamento delle batterie esauste

## Smaltimento



- Gli apparecchi elettrici non sono rifiuti domestici. Pre-disporre un riciclaggio ecologico per l'apparecchio, gli accessori e l'imballo.

## Uso

### Orari d'uso

- Attenersi alle disposizioni locali.
- Informarsi circa gli orari d'uso presso le autorità locali.

### Reparto **A B C**



**Attenzione! Usare la batteria solo in posti asciutti.**

Prima del primo uso la batteria deve essere ricaricata per circa 1,2 ore.

Usare solo ricaricatori WOLF-Garten originali (parte n. 41A30--E650)!

1. Rimuovere la batteria dall'apparecchio **A**.
2. Connettere la batteria al caricatore **B** **1**.
3. Connettere il caricatore al voltaggio di alimentazione **B** **2** (LED **a** diventa verde).



**Note del caricatore **B**:**

- LED **b** diventa rosso: Batteria in carica
- LED **b** diventa verde: carica completa
- LED **b** diventa rosso: Difetto (per esempio la batteria è troppo calda)



**Rimozione delle batterie! Rimuovere le batterie dal caricatore non appena completamente cariche.**



**Note generali sulla batteria:**

Al fine di garantire una lunga durata della batteria, è consigliabile rispettare i seguenti punti:

- se la tensione della batteria è insufficiente, il tagliaerba si spegne automaticamente. In tal caso è necessario caricare la batteria.
- La batteria agli ioni di litio deve essere ricaricata prima di ogni pausa prolungata, come ad esempio prima di riporre il tagliaerba in magazzino nella stagione invernale.
- Il tempo di carica ammonta per una batteria completamente scarica a 1,2 ore.
- La batteria al litio può essere ricaricata in qualsiasi condizione di carica, che può essere interrotta in qualsiasi momento senza danneggiarla (nessun effetto memoria).

### Accensione/spegnimento della cesoia

- Mantenere una posizione ben salda, in particolare se si lavora oltre l'altezza del capo.
- Mantenere le lame lontane dal corpo.

### Accensione del motore **D**

1. Mantenere premuto l'interruttore di sicurezza dell'archetto **1**.
2. Contemporaneamente, premere l'interruttore on-off della maniglia **2**.

### Spegnimento del motore **D**

- Rilasciare uno dei due interruttori.

### Suggerimenti per il taglio **E F**

- Tenere conto dei periodi di nidificazione degli uccelli.
- La forma ideale per il taglio di una siepe è il trapezio **E**, che consente un afflusso sufficiente di luce e aria in tutte le zone della siepe.
- Per facilitare la crescita frondosa delle siepi giovani, accorciare i rametti nuovi solo fino alla metà.
- Se la siepe ha già raggiunto l'altezza desiderata, è possibile eliminare del tutto i rametti nuovi.
- Per ottenere un'altezza uniforme della siepe, è possibile tendere una cordicella all'altezza desiderata e tagliare lungo questa linea.
- Stagioni per il taglio:
  - Siepi di fogliame: maggio/giugno e ottobre (potatura pari a circa 1/3 dell'altezza totale in inverno)
  - Siepi di conifera: aprile e ottobre
  - Conifere: aprile e ottobre

## Manutenzione

### Generale



#### Attenzione! Lame controrotanti

Prima di effettuare qualsiasi manutenzione e pulizia:

- Estrarre la spina elettrica.
- Non toccate lame in movimento.

### Pulizia

- Dopo l'uso pulire la cesoia con un panno asciutto, in particolare le feritoie di ventilazione; se è molto sporca usare una spazzola.

- Dopo l'uso spruzzare olio conservante sulle lame.
- Non spruzzare acqua sulla cesoia.

### Conservazione

- Collocare la cesoia sul portalama fornito
- Conservare la cesoia in luogo asciutto e fuori della portata dei bambini.

## Eliminazione dei guasti

Problema	Possibile causa	Rimedio
Le lame si surriscaldano	<ul style="list-style-type: none"><li>● lame smussate</li><li>● frizione eccessiva a causa della mancanza di lubrificazione</li></ul>	<ul style="list-style-type: none"><li>● Rivolgersi ad un'officina del servizio di assistenza WOLF-Garten.</li><li>● Oliare le lame</li></ul>
Funzionamento non uniforme	<ul style="list-style-type: none"><li>● Lama deteriorata</li><li>● Lama allentata nel fissaggio</li></ul>	<ul style="list-style-type: none"><li>● Rivolgersi ad un'officina del servizio di assistenza WOLF-Garten.</li><li>● Rivolgersi ad un'officina del servizio di assistenza WOLF-Garten.</li></ul>
L'apparecchio si spegne	<ul style="list-style-type: none"><li>● Batteria troppo calda (oltre 45°C)</li><li>● Batteria scarica</li></ul>	<ul style="list-style-type: none"><li>● Far raffreddare la batteria</li><li>● Caricare la batteria</li></ul>
L'apparecchio non si accende	<ul style="list-style-type: none"><li>● Batteria scarica</li><li>● batteria difettosa</li></ul>	<ul style="list-style-type: none"><li>● Caricare la batteria</li><li>● Sostituire la batteria</li></ul>
Caricabatterie: la batteria non si carica (luce rossa fissa)	<ul style="list-style-type: none"><li>● Temperatura della batteria al di fuori dell'intervallo 5 °C 45 °C</li><li>● batteria difettosa</li></ul>	<ul style="list-style-type: none"><li>● Far raffreddare o riscaldare la batteria</li><li>● Sostituire la batteria</li></ul>
Caricabatterie: anomalia (luce rossa lampeggiante)	<ul style="list-style-type: none"><li>● Contatti sporchi</li><li>● batteria difettosa</li></ul>	<ul style="list-style-type: none"><li>● Pulire i contatti</li><li>● Sostituire la batteria</li></ul>

In caso di dubbi, rivolgersi sempre ad un'officina del servizio di assistenza WOLF-Garten.



Prima di qualsiasi controllo o dell'esecuzione di lavori sulla lama, deporre il tagliasepi e rimuovere la batteria.

---

## Ricambi

N. di ordinazione	Denominazione dell'articolo	Descrizione dell'articolo
41A20--L650	LI-ION POWER Pack 5	Batteria 18 V / 1,5 Ah
41A30--E650	LI-ION POWER CA 700	Caricabatterie

**Fornitura attraverso il Vostro Rivenditore.**

---

## Garanzia

In ogni paese sono valide le condizioni di garanzia pubblicate dalla nostra società, o dall'importatore. Nei limiti della garanzia, eliminiamo gratuitamente guasti alla vostra macchina, se originati da difetti di materiale o di fabbricazione. In caso di garanzia siete pregati di rivolgervi al Vostro rivenditore o alla filiale più vicina.

# Wij wensen u geluk met de aankoop van uw WOLF-Garten produkt



De gebruiksaanwijzing zorgvuldig lezen en uzelf vertrouwd maken met de bediening en het juiste gebruik van uw apparaat. Opgelet! Bij het gebruik van elektrische apparaten dient u ter voorkoming van elektrische schokken, verwondingen en brandgevaar de volgende veiligheidsvoorschriften in acht nemen. De gebruiker is verantwoordelijk voor ongelukken met andere personen of hun eigendom.

## Inhoud

Veiligheidsinstructies . . . . .	32
Gebruik . . . . .	36
Ondehoud . . . . .	37
Verhelpen van storingen . . . . .	37
Reserveonderdelen. . . . .	38
Garantie . . . . .	38

## Veiligheidsinstructies

### Betekenis van de symbolen



Oog- en gehoorbescherming dragen!



Beschermhandschoenen dragen!



Niet aan regen blootstellen!

### Algemene veiligheidsinstructies voor elektrisch gereedschap



**WAARSCHUWING! Alle veiligheidsinstructies en aanwijzingen lezen.**

Nalatigheid bij het in acht nemen van de veiligheidsinstructies en de aanwijzingen kan een elektrische schok, brand en/of ernstige verwondingen veroorzaken.

- **Berg alle veiligheidsinstructies en aanwijzingen goed op voor toekomstig gebruik.**
- Het in de veiligheidsinstructies genoemde begrip "elektrisch gereedschap" heeft betrekking op elektrische gereedschappen die op stroom werken (met netkabel) en op elektrische gereedschappen die op accu werken (zonder netkabel).

### Veiligheid op de werkplek

- **Zorg ervoor dat uw werkplek schoon en goed verlicht is.** Een werkplek die niet opgeruimd of niet verlicht is kan ongelukken veroorzaken.
- **Gebruik het elektrisch gereedschap niet in een explosiegevaarlijke omgeving, waar zich brandbare vloeistoffen, gassen of stof bevinden.** Elektrische gereedschappen produceren vonken, waardoor het stof of de dampen vlam kunnen vatten.
- **Houd kinderen en andere personen tijdens het gebruik van het elektrisch gereedschap uit de buurt.** Als u afgeleid wordt, kunt u de controle over het apparaat verliezen.

### Elektrische veiligheid

- **Houd elektrisch gereedschap uit de buurt van regen of vocht.** Als water in elektrisch gereedschap terecht komt, wordt het risico van een elektrische schok verhoogd.

### Veiligheid van personen

- **Wees behoedzaam, let op wat u doet en ga heel oplettend en zorgvuldig om met elektrisch gereedschap.** Gebruik geen elektrisch gereedschap, als u moe bent of onder invloed van drugs, alcohol of medicijnen verkeert. Eén moment van onoplettendheid kan bij het gebruik van elektrisch gereedschap ernstige verwondingen veroorzaken.



- **Draag steeds een persoonlijke veiligheidssuitrusting en een veiligheidsbril.** Door een persoonlijke veiligheidssuitrusting te dragen, zoals een stofmasker, antislip veiligheidsschoenen, een veiligheidshelm of een gehoorbescherming, al naargelang het soort en de inzet van een elektrisch gereedschap, wordt het risico van een elektrische schok verminderd.
- **Vermijd dat u het gereedschap per ongeluk inschakelt. Ga na of het elektrisch gereedschap uitgeschakeld is, voordat u het aan de stroomvoorziening en/of de accu aansluit, of voordat u het gereedschap op tilt of draagt.** Als u bij het dragen van het elektrisch gereedschap uw vinger aan de schakelaar heeft of het apparaat aan de stroomvoorziening aansluit, terwijl het ingeschakeld is, kan dit ongelukken tot gevolg hebben.
- **Verwijder het instelgereedschap of de schroef sleutel, voordat u het elektrisch gereedschap inschakelt.** Als zich een stuk gereedschap of een sleutel in een draaiend onderdeel van het apparaat bevindt, kan dit verwondingen veroorzaken.
- **Vermijd een abnormale lichaamshouding. Zorg ervoor dat u steeds stabiel staat en dat u uw evenwicht houdt.** Daardoor kunt u het elektrisch gereedschap in een onverwachte situatie beter controleren.
- **Draag geschikte kleding. Draag geen ruimzittende kleding of sieraden. Houd uw haren, kleding en handschoenen uit de buurt van bewegende delen.** Loszittende kleding, sieraden of lange haren kunnen door bewegende delen naar binnen getrokken worden.
- **Trek de stekker uit het stopcontact en/of verwijder de accu, voordat u het apparaat gaat instellen, toebehoren gaat vervangen of het apparaat weglegt.** Deze voorzorgsmaatregel voorkomt dat het elektrisch gereedschap onbedoeld start.
- **Bewaar elektrisch gereedschap dat u niet gebruikt steeds buiten bereik van kinderen. Laat het apparaat niet gebruiken door personen die niet vertrouwd zijn met het apparaat of die de aanwijzingen niet gelezen hebben.** Elektrisch gereedschap is gevaarlijk als het door onervaren personen gebruikt wordt.
- **Zorg ervoor dat elektrisch gereedschap zorgvuldig onderhouden wordt. Controleer, of de bewegelijke delen correct functioneren en niet klem zitten, of delen gebroken of zodanig beschadigd zijn dat de functie van het elektrisch gereedschap nadelig beïnvloed wordt. Laat de beschadigde delen repareren voordat u het apparaat gebruikt.** Veel ongelukken worden veroorzaakt door slecht onderhouden elektrisch gereedschap.
- **Houd messen scherp en schoon.** Zorgvuldig onderhouden messen met scherpe snijkanten gaan minder snel klem zitten en zijn gemakkelijker te hanteren.
- **Gebruik elektrisch gereedschap, toebehoren, inzetgereedschappen enz. overeenkomstig deze aanwijzingen. Houd hierbij ook rekening met de werkomstandigheden en de uit te voeren werkzaamheid.** Als elektrisch gereedschap anders wordt gebruikt dan waarvoor het bedoeld is, kan dit gevaarlijke situaties veroorzaken.

## Gebruik en hantering van het elektrisch gereedschap

- **Let op dat het apparaat niet overbelast raakt. Gebruik bij elke werkzaamheid steeds het gereedschap dat hiervoor bedoeld is.** Met het passende elektrische gereedschap werkt u beter en veiliger binnen het aangegeven vermogen
- **Gebruik geen elektrisch gereedschap, waarvan de schakelaar defect is.** Elektrisch gereedschap dat niet meer in- of uitgeschakeld kan worden, is gevaarlijk en moet gerepareerd worden.

## Gebruik en hantering van het accu gereedschap

- **Laad de accu 's uitsluitend op in opladers die door de fabrikant aanbevolen worden.** Voor een oplader die geschikt is voor een bepaald soort accu 's, bestaat brandgevaar als deze oplader voor andere accu 's wordt gebruikt.
- **Gebruik voor elektrisch gereedschap uitsluitend accu 's die hiervoor voorzien zijn.** Het gebruik van andere accu 's kan verwondingen en brandgevaar veroorzaken.

- **Houd een accu die u niet gebruikt uit de buurt van paperclips, munten, sleutels, nagels, schroeven of andere kleine voorwerpen van metaal, die een overbrugging van de contacten zouden kunnen veroorzaken.** Een kortsluiting tussen de accucontacten kan brandwonden of een brand veroorzaken.
- **Bij een verkeerd gebruik kan er vloeistof uit de accu lopen. Vermijd contact daarmee. Bij toevallig contact afspoelen met water. Als de vloeistof in de ogen komt, roept u eveneens de hulp van een arts in.** Uittredende accuvloeistof kan huidirritaties of brandwonden veroorzaken.

---

## Service

- **Laat uw elektrisch gereedschap uitsluitend repareren door gekwalificeerd vakpersoneel en met originele reserveonderdelen.** Hierdoor is gegarandeerd dat de veiligheid van het elektrisch gereedschap behouden blijft.

---

## Specifieke veiligheidsinstructies voor heggen scharen

- **Houd alle lichaamsdelen uit de buurt van het mes. Verwijder geen gesnoeid materiaal of houd geen materiaal dat u wilt snoeien vast, als het apparaat nog in werking is. Verwijder klem zittend materiaal alleen als het apparaat uitgeschakeld is.** Bij het gebruik van de schaar kan één enkel ogenblik van onoplettendheid ernstige verwondingen tot gevolg hebben.
- **Draag de buxusschaar aan de handgreep als het mes stil staat. Bij het transport of het opbergen van accuscharen steeds de beschermende afdekking aanbrengen.** Een zorgvuldige omgang met het apparaat vermindert het gevaar voor verwondingen door het mes.
- **Houd de kabel uit de buurt van het snijbereik.** Tijdens het snoeien kan de kabel door struiken bedekt zijn en per ongeluk doorgesneden worden.
- **De machine is slechts bestemd voor het knippen van heggen.** Een ander gebruik, of een gebruik dat hier bovenuit gaat, geldt als

- zijnde niet reglementair. De leverancier is niet aansprakelijk voor hierdoor veroorzaakte schade. Slechts de gebruiker draagt het risico.
- **Houd het elektrische gereedschap alleen vast aan de geïsoleerde handgrepen, omdat het snijmes in aanraking kan komen met verborgen elektrische leidingen.** Als het snijmes een onder stroom staande draad raakt, kunnen metalen onderdelen onder spanning komen wat een elektrische schok kan opleveren.
- Een machine die incompleet is, of voorzien van een niet goedgekeurde modificatie, dient u niet te gebruiken.
- Kies de werkhoogte zodanig dat het mes niet met de bodem in contact kan komen.
- Messen lopen in tegengestelde richting t.o.v. elkaar
- Bij het blokkeren van de messen, bijv. bij een dikke tak o.i.d., moet de heggenschaar buiten bedrijf gesteld worden:
  - Accu verwijderen.
  - Raak de snijmessen niet aan.
  - Oorzaak van de blokkering verwijderen.
- Schakel het apparaat pas in, als uw handen en voeten zich ver genoeg van de messen bevinden.
- Houd er rekening mee dat er ook bij het ontladen steeds een risico bestaat door restlading.
- Deze apparaten zijn er niet voor bestemd om gebruikt te worden door personen zonder ervaring en/of kennis of door personen met beperkte psychische, sensorische en geestelijke vermogens, tenzij ze onder toezicht staan of over het gebruik van deze apparaten werden geïnstrueerd door personen die verantwoordelijk zijn voor hun veiligheid.
- Personen die jonger zijn dan 16 jaar mogen de apparaten niet bedienen.
- Gebruik het apparaat niet bij slecht weer, met name bij kans op blikseminslag.

---

## Onderhoud

- Onderhouds- en reinigingswerkzaamheden aan het apparaat mogen uitsluitend worden uitgevoerd als de motor uitgeschakeld is.
- Reinig de messen en smeer ze ook in (aanbevolen is WD-40 multispray) na elke snoeibeurt.
- Dek de snij-inrichting bij het transport en bij de opslag steeds goed af met de mesbescherming.

## Oplader

- Sluit acculaders die nat geworden zijn, niet op een stopcontact aan, zolang ze nog vochtig zijn.
- Gebruik de acculader uitsluitend in droge ruimtes.
- Trek kabels uitsluitend uit door aan de stekker te trekken. Als u aan de kabel trekt, kan de kabel en de stekker beschadigd worden en de elektrische veiligheid zou niet meer gegarandeerd zijn.
- Gebruik de oplader nooit, als de kabel, de stekker of de oplader zelf beschadigd zijn door inwerking van buitenaf. Breng de oplader naar de dichtstbijzijnde vakkundige werkplaats.
- Maak de oplader in geen geval open. Breng de oplader bij een storing naar een vakkundige werkplaats.
- U mag de accuschaar niet opladen, terwijl de schaar in werking is.

## Accu

- Bij het gebruik van een beschadigde accupack of bij ondeskundig gebruik kunnen dampen uittreden. Zorg voor toevoer van frisse lucht en zoek een arts op, als klachten optreden. De dampen kunnen irritaties aan de luchtwegen veroorzaken.



### Brandgevaar!

- Accu's nooit in de omgeving van zuren en licht ontvlambare materialen laden.
- Accu uitsluitend tussen de 5 °C tot 45 °C laden. Na sterke belasting accu eerst laten afkoelen.



### Explosiegevaar!

- Apparaat tegen hitte en vuur beschermen.
- Niet op radiatoren leggen of lang blootstellen aan sterk zonlicht.
- Apparaat uitsluitend bij een omgevingstemperatuur tussen 5 °C t/m 45 °C gebruiken.



### Gevaar voor kortsluiting

- Bij afvalverwijdering, transport of opslag van de accu moet de accu verpakt worden (plastic zak, doos) of moeten de contacten afgeplakt worden.
- De accupack mag niet geopend worden.

## Accu's milieuvriendelijk als afval verwijderen



- WOLF-Garten accu's zijn volgens de actuele stand van de techniek geschikt voor de energievoorziening van elektrische apparaten die onafhankelijk van het stroomnet werken. Lilon cellen zijn schadelijk voor het milieu, als ze met het andere huisvuil worden verwijderd.
- WOLF-Garten accu's zijn Lilon accumulatoren en moeten daarom als speciaal afval worden verwijderd. Defecte accu's door de vakhandel laten verwijderen. Accu's moeten uit het apparaat verwijderd worden, voordat het apparaat tot schroot verwerkt wordt.
- WOLF-Garten wil het milieuvriendelijk gedrag van de gebruikers bevorderen. In samenwerking met u en met de WOLF-Garten vakhandelaren garanderen wij voor de terugname en het recyclen van verbruikte accu's.

## Afvalverwijdering



- Elektrische apparatuur hoort niet bij het gewone huisvuil. Het apparaat, de toebehoren en de verpakking dienen milieuvriendelijk als afval verwijderd te worden.

# Gebruik

## Gebruikstijden

- De regionale voorschriften in acht nemen.
- U kunt de gebruikstijden opvragen bij uw plaatselijke verordeninginstantie.

## Laden **A** **B** **C**



**Let op! Batterijlader alleen in droge ruimtes gebruiken.**

Voor het eerste gebruik dient de batterij ongeveer 1,2 uur opgeladen te worden.

Gebruik alleen de originele WOLF Garten-oplader (onderdeel-nr. 41A30--E650)!

1. Haal de batterij uit apparaat **A**.
2. Steek de batterij in oplader **B** **1**.
3. Sluit de lader aan op het lichtnet **B** **2** (LED **a** licht groen op).



**Aanwijzingen bij oplader **B**:**

- LED **b** licht rood op: batterij laadt op
- LED **b** licht groen op: lading gereed
- LED **b** knippert rood: storing (bijv. batterij te heet)



**Zelfontlading van batterijen! Haal de batterij uit de lader zodra deze volledig is opgeladen.**



**Algemene aanwijzingen bij de accu:**

Om te zorgen voor een lange levensduur van de accu moet u de volgende punten in acht nemen:

- Bij een geringe accuspanning schakelt de draadmaaier automatisch uit. In dit geval moet de accu opgeladen worden.
- De lithium-ionen-accu moet voor een lange pauze, bijv. voor de opslag in de winter, opgeladen worden.
- Wanneer de accu volkomen leeg is draagt de oplaadtijd 1,2 uur.
- De lithium-ionen-accu kan in iedere laadstatus worden geladen en het opladen kan altijd worden onderbroken, zonder de accu te schaden (geen memory-effect).

## Heggenschaar in-/uitschakelen

- Zorg voor een stabiele houding, met name wanneer u boven het hoofd werkt.
- Houdt de messen bij het lichaam vandaan.

## Motor inschakelen **D**

1. De veiligheidsschakelaar aan de beugelgreep **1** ingedrukt houden.
2. Tegelijk de in-/uitschakelaar aan de handgreep indrukken **2**.

## Motor uit **D**

- Een van beide schakelaars loslaten.

## Tips voor het snoeien **E** **F**

- S.v.p. rekening houden met het broedseizoen van de vogels!
- De ideale vorm bij het snoeien van de heg is de trapezevorm **E**, die voor voldoende licht- en luchtaanvoer voor alle delen van de heg zorgt.
- Om bij jonge heggen het dichtgroeien te bevorderen, dienen nieuwe scheuten slechts tot de helft te worden ingekort.
- Als de heg de gewenste hoogte bereikt heeft, kunnen nieuwe scheuten volledig verwijderd worden.
- Om een gelijkblijvende hoogte van de heg te bereiken kunt u een lijn op de gewenste hoogte spannen en langs deze lijn knippen.
- Snoeitijden:
  - Loofheggen: Mei/juni en oktober (en ongeveer 1/3 van de totale hoogte snoeien in de winter)
  - Naalduhtheggen: April en oktober
  - Coniferen: April en oktober

## Ondehoud

### Algemeen



#### Opgelet! Messen lopen in tegengestelde richting t.o.v. elkaar

Vóór al het onderhoud en schoonmaakwerk:

- Haal de stekker eruit.
- Raak de snijmessen niet aan.

### Reiniging

- Na elk gebruik de heggenschaar reinigen met een droge doek, met name de beluchtingspleet, of bij sterke vervuiling met een borstel.

- De messen na gebruik licht met beschermende olie smeren.
- De heggenschaar in geen geval met water afspoelen.

### Opslag

- De heggenschaar opbergen in bijgeleverd foedraal.
- De heggenschaar opbergen op een droge plaats die buiten het bereik van kinderen is.

## Verhelpen van storingen

Probleem	Mogelijke oorzaak	Oplossing
Messen worden heet	<ul style="list-style-type: none"><li>• Messen bot</li><li>• te veel wrijving door ontbrekende smering</li></ul>	<ul style="list-style-type: none"><li>• WOLF-Garten Servicewerkplaats opzoeken.</li><li>• Messen licht met olie smeren</li></ul>
Onrustige loop, sterke vibratie van het apparaat	<ul style="list-style-type: none"><li>• Mes beschadigd</li><li>• Mes zit los in de bevestiging</li></ul>	<ul style="list-style-type: none"><li>• WOLF-Garten Servicewerkplaats opzoeken.</li><li>• WOLF-Garten Servicewerkplaats opzoeken.</li></ul>
Apparaat schakelt uit	<ul style="list-style-type: none"><li>• Accu te heet (meer dan 45 °C)</li><li>• Accu is ontladen</li></ul>	<ul style="list-style-type: none"><li>• Accu laten afkoelen</li><li>• Accu opladen</li></ul>
Apparaat laat zich niet inschakelen	<ul style="list-style-type: none"><li>• Accu is ontladen</li><li>• Accu is defect</li></ul>	<ul style="list-style-type: none"><li>• Accu opladen</li><li>• Accu vervangen</li></ul>
Oplader: geen laadproces (rood constant licht)	<ul style="list-style-type: none"><li>• Accutemperatuur ligt niet tussen 5 °C en 45 °C</li><li>• Accu is defect</li></ul>	<ul style="list-style-type: none"><li>• Accu laten afkoelen, resp. opwarmen</li><li>• Accu vervangen</li></ul>
Oplader: Storing (rood knipperend licht)	<ul style="list-style-type: none"><li>• Contacten vuil</li><li>• Accu is defect</li></ul>	<ul style="list-style-type: none"><li>• Contacten reinigen</li><li>• Accu vervangen</li></ul>

Bij twijfelgeval altijd een WOLF-Garten Servicewerkplaats opzoeken.



De heggenschaar uitschakelen en de accu verwijderen, elke keer voordat u de schaar controleert of werkzaamheden aan het mes uitvoert.

---

## Reserveonderdelen

Bestelnr.	Artikelaanduiding	Artikelbeschrijving
41A20--L650	LI-ION POWER Pack 5	Accu 18 V / 1,5 Ah
41A30--E650	LI-ION POWER CA 700	Acculader

**Levering via uw dealer**

---

## Garantie

In elk land gelden de garantiebepalingen die door onze maatschappij of importeur worden uitgegeven. Storingen aan uw apparaat verhelpen wij kosteloos in het kader van de garantie, indien een materiaal- of productiefout hiervan de oorzaak is. Neem voor een reparatie binnen de garantietermijn contact op met uw leverancier of de dichtstbijzijnde vestiging.

# Tillykke med dit nye WOLF-Garten produkt



Læs denne brugsanvisning omhyggeligt, og gør dig fortrolig med betjeningssele-menterne og den rigtige brug af appa-ratet. Vigtigt! Ved brug af el-værktøj skal de efterfølgende sikkerhedsanvisninger overholdes for at forebygge elektrisk stød, personskader og brandfare. Brugeren er ansvarlig for ulykker, hvor andre personer og deres ejendom er involveret.

## Indhold

Sikkerhedshenvisninger . . . . .	39
Funktion . . . . .	42
Vedligeholdelse . . . . .	43
Afhjælpning af fejl . . . . .	44
Reserve dele . . . . .	44
Garanti . . . . .	44

## Sikkerhedshenvisninger

### Symbolernes betydning



Brug beskyttelsesbriller og høre-værn!



Brug beskyttelseshandsker!



Må ikke udsættes for regn!

### Generelle sikkerhedshenvisninger for elektroværktøj



**ADVARSEL! Læs alle sikkerhedshenvisninger og anvisninger.**

Hvis man ikke overholder sikkerhedshenvisningerne og anvisningerne, kan der forekomme elektriske stød, brand og/eller svære kvæstelser.

- **Opbevar alle sikkerhedshenvisninger og anvisninger for fremtiden.**
- I sikkerhedshenvisningerne bruges begrebet "Elektroværktøj" om netdrevne elektroværk-tøjer (med netkabel) og om akkudrevne elektroværk-tøjer (uden netkabel).

### Arbejdspladssikkerhed

- **Hold din arbejdsplads ren og godt belyst.** Uorden eller ubelyste arbejdsområder kan medføre ulykker.
- **Du må ikke arbejde med elektroværktøjet i eksplosionstruede omgivelser, hvor der forefindes brændbare væsker, gasser eller støv.** Elektroværktøjer frembringer gnister, som kan antænde støv eller dampe.
- **Hold børn og andre personer væk fra områder, hvor der bruges elektroværktøjer.** Ved afledning kan du miste kontrollen over værktøjet.

### Elektrisk sikkerhed

- **Elektroværktøjer skal beskyttes mod regn eller fugtighed.** Vand der trænger ind i elektroværktøjer forøger risikoen for elektriske stød.

### Personers sikkerhed

- **Vær opmærksom og pas på med hvad du gør, og gå til arbejdet med et elektroværktøj med fornuft. Brug ikke et elektroværktøj, hvis du er træt eller påvirket af medicin, alkohol, eller stoffer.** Et øjeblik uopmærksomhed under brugen af elektroværktøj kan medføre alvorlige kvæstelser.
- **Bær personlig beskyttelsesudstyr og altid en beskyttelsesbrille.** Brugen af personligt beskyttelsesudstyr som støvmaske, skridsikre sikkerhedssko, beskyttelseshjelm eller høreværn, alt efter elektroværktøjets art og anvendelse, reducerer risikoen for kvæstelser.

- **Undgå en utilsigtet idriftsætning. Kontroller, at elektroværktøjet er afbrudt, inden du slutter det til strømforsyningen og/eller akkuen, tager det op eller bærer på det.** Hvis du bærer rundt på elektroværktøjet med fingeren på afbryderen eller tilslutter det til strømforsyningen, mens afbryderen er aktiveret, så kan det medføre ulykker.
- **Fjern indstillingsværktøjer eller skruenøgler inden du tænder for elektroværktøjet.** Et værktøj eller en nøgle, der sidder i en apparatdel, som drejer sig, kan føre til kvæstelser.
- **Undgå en unormal kropsholdning. Sørg for en sikker stand og hold altid balancen.** Så kan du bedre kontrollere elektroværktøjet i uventede situationer.
- **Bær passende klæder. Bær ikke flagrende klæder eller smykker. Hold hår, klæder og handsker væk fra dele, som bevæger sig.** Løse klæder, smykker og langt hår kan blive fanget af dele, som bevæger sig.

---

## Brugen og behandlingen af elektroværktøjet

- **Værktøjet må ikke overbelastes. Brug det elektroværktøj, som er beregnet til dit arbejde.** Du arbejder bedre med passende elektroværktøj og sikrere i det specificerede effektområde.
- **Brug ikke elektroværktøj, hvor afbryderen er defekt.** Et elektroværktøj, som der ikke kan tændes og slukkes for, er farligt og skal repareres.
- **Træk stikket ud af stikdåsen og/eller fjern akkuen, inden du foretager indstillinger på apparatet, skifter tilbehørsdele eller lægger apparatet væk.** Disse forsigtighedsforanstaltninger forhindrer den utilsigtede start af elektroværktøjet.
- **Opbevar ubenyttede elektroværktøjer uden for børns rækkevidde. Apparatet må ikke betjenes af personer, som ikke er fortrolig med, eller som ikke har læst disse anvisninger.** Elektroværktøjer er farlige, hvis de bruges af uerfarne personer.
- **Elektroværktøjer skal passes og plejes med omhu. Kontroller, om bevægelige dele virker upåklageligt og ikke er i klemme, om dele er gået i stykker eller så beskadigede, at det påvirker elektroværktøjets funktion.**

**Beskadigede dele skal repareres inden apparatet bruges.** Mange ulykker skyldes dårlig vedligeholdt elektroværktøj.

- **Hold skæreværktøjer skarpe og rene.** Omhyggeligt vedligeholdte skæreværktøjer med skarpe skærekanter sammenklemmer sig mindre og er nemmere at føre.
- **Brug elektroværktøj, tilbehør, driftsværktøjer osv. iht. disse anvisninger. Tag hensyn til arbejdsbetingelserne og de aktiviteter, der skal udføres.** Brugen af elektroværktøjer til andre formål end det, de er bestemt til, kan føre til farlige situationer.

---

## Brugen og behandlingen af akkuværktøjet

- **Akkuerne må kun oplades i ladeapparater, som er godkendt af producenten.** Hvis et ladeapparat, som er beregnet til en bestemt slags akkuer, bruges med andre akkuer, så er der brandfare.
- **Brug kun de akkuer, der er beregnet til brugen i de respektive elektroværktøjer.** Brugen af andre akkuer kan medføre kvæstelser og brandfare.
- **Akkuer, som ikke er i brug, nå ikke komme i nærheden af kontorclips, nøgler, søm, skruer eller andre små metalgenstande, som kan forårsage en kortslutning på kontakterne.** En kortslutning mellem akkukontakterne kan føre til forbrændinger eller ild.
- **Ved forkert brug kan der løbe væske ud af akkuen. Undgå kontakt med denne væske. Skyl straks med vand ved eventuel kontakt. Hvis væsken kommer i øjnene kontakt læge.** Væske fra akkuer kan medføre hudirritationer eller forbrændinger.

---

## Service

- **Få elektroværktøjet repareret på et aut. værksted og kun med originale reservedele.** På den måde sikrer du, at apparatets sikkerhed opretholdes.



---

## Apparatspecifikke henvisninger for Batterihækkesaks

- **Hold alle legemsdele væk fra klingen. Forsøg aldrig at fjerne afklip eller fastholde materiale, som skal klippes, med klingens i gang. Apparatet skal afbrydes for at fjerne afklip, der sidder i klemme.** Et øjeblik ubetænksomhed ved brugen af akkuværktøjet kan medføre svære kvæstelser.
- **Bær hæksaksen i grebet og med stillestående klinge. Ved transport eller opbevaring af akkuværktøjet skal beskyttelsesafdækningen altid trækkes på.** Omhyggelig omgang med apparatet mindsker faren for kvæstelser forårsaget af klingens.
- **Hold kablet væk fra klippeområdet.** Under arbejdet kan kablet komme ud af syne i busken og ved en fejl blive klippet over.
- **Maskinen er udelukkende beregnet til klipping af hække.**

En anden eller mere vidtgående anvendelse betragtes som ikke-bestemmelsesmæssig. Producenten/leverandøren kan ikke gøres ansvarlig for skader som følge af en sådan anvendelse. Brugeren påtager sig den fulde risiko.
- **Hold kun el-værktøjet fast i de isolerede greb, idet kniven kan komme i kontakt med skjulte el-ledninger.** Hvis kniven kommer i kontakt med en spændingsførende ledning, kan redskabets metaldele sættes under spænding og forårsage et strømstød.
- Prøv aldrig at bruge en maskine med manglende dele eller med en uautoriseret ændring.
- Vælg arbejdshøjden, så klingens ikke kommer i kontakt med jorden.
- **Modsatløbende knive.**

Før en hvilken som helst form for vedligeholdelse og rengøring:

  - Fjern akku.
  - Rør ikke ved uafbrudte knive.
  - Eliminere årsagen til blokeringen.
- Tænd først for apparatet, når hænder og fødder er tilstrækkeligt langt væk fra de skærende klinger.
- Vær opmærksom på, at også når der tændes for afladede apparater, kan der være fare for kvæstelser pga. restladning.

- Disse apparater er ikke beregnet til at blive brugt af personer med manglende erfaring og/eller manglende viden, eller af personer med begrænsede fysiske, sensoriske eller psykiske evner, med mindre det sker under opsyn af en ansvarlig person eller de har fået dine anvisninger i, hvordan disse apparater skal benyttes.
- Personer under 16 år må ikke arbejde med apparaterne.
- Undgå at anvende redskabet under dårlige vejrforhold, især hvis der er risiko for lynnedslag.

---

## Vedligeholdelse

- Apparatet må kun vedligeholdes og rengøres med stillestående motor.
- Rengør og smør klingerne (anbefalet WD-40 Multifunktionsolie) efter hver brug.
- Ved transport og opbevaring af skæreudstyret afdæk det altid med klingebeskyttelsen.

---

## Ladeapparat

- Tilslut aldrig et ladeapparat, som er blevet fugtig, i den fugtige tilstand til en stikdåse.
- Brug kun ladeapparatet i tørre rum.
- Træk kun kabelforbindelser ved at trække i stikket. Træk i kablet kan beskadige kabel og stik, og den elektriske sikkerhed er ikke længere garanteret.
- Brug aldrig ladeapparatet, hvis kabel, stik eller apparatet selv er beskadiget ved ydre påvirkninger. Tag ladeapparatet til det nærmeste aut. værksted.
- Ladeapparatet må under ingen omstændigheder åbnes. Tag det til det aut. værksted, hvis det har en fejl.
- akkuværktøjet må ikke oplades mens det er i brug.

---

## Akku

- Ved beskadiget og ukorrekt brug af akkupakken kan der udslippe dampe. Tilfør frisk luft og opsig om nødvendigt læge. Dampene kan irritere åndedrættet.



### Brandfare!

- Akkuer må aldrig oplades i nærheden af syrer eller let brandbare materialer.
- Akkuen må kun oplades ved 5 °C – 45 °C. Efter stærk belastning skal akkuen først afkøles.



### Eksplodingsfare!

Beskyt apparatet mod stærk varme og ild.

- Læg ikke apparatet fra på varmelegemer og udsæt det ikke i længere tid for stærkt solskin.
- Brug kun apparatet ved omgivende temperaturer mellem 5 °C til 45 °C.



### Kortslutningsfare

- Ved bortskaffelse, transport eller opbevaring skal akkuen pakkes ind (plastikpose, æske) eller kontakterne skal afklemmes.
- Akku-pakningen må ikke åbnes.

## Akkuer skal bortskaffes miljømæssigt korrekt



- WOLF-Garten akkuer er iht. den aktuelle tekniske stand vedr. energiforsyning til elektroapparater, som er uafhængige af strømmettet, bedst egnet. Li-Ion-batterier er miljøskadelige, hvis de bortskaffes med husholdningsaffald.
- WOLF-Garten akkuer er Li-Ion akkumulatore og skal bortskaffes efter gældende bestemmelser. Lad specialforretningen bortskaffe defekte akkuer. Akkuer skal tages ud af apparatet, inden apparatet bortskaffes.
- WOLF-Garten ønsker at fremme brugernes miljøvenlige adfærd. I samarbejde med dig og WOLF-Garten forhandleren garanterer vi at tage brugte akkuer tilbage og klargøre dem til genbrug.

## Bortskaffelse



- Elektroapparater hører ikke hjemme i husholdningsaffald. Apparat, tilbehør og emballage skal afleveres til miljøvenlig genbrug.

## Funktion

### Arbejdstider

- Overhold de gældende bestemmelser på stedet.
- Kontakt de lokale myndigheder for oplysninger om arbejdstider.

### Opladning A B C



**Obs! Opladeren må kun bruges på tørre steder.**

Batteriet skal oplades i omkring 1,2 timer, før det bruges første gang.

Brug kun originale WOLF-Garten opladere (del nr. 41A30--E650)!

1. Tag batteriet ud af opladeren **A**.
2. Tilslut batteriet til opladeren **B 1**.
3. Tilslut opladeren til strømmen **B 2** (LED **a** lyser grønt).



### Bemærkninger til opladeren **B** :

- LED **b** lyser rødt: Batteri oplades
- LED **b** lyser grønt: Opladning afsluttet
- LED **b** lyser rødt: Fejl (fx. at batteriet er for varmt)



### Selvafladning af batterier! Fjern batteriet fra opladeren, når det er fuldt opladet.



#### Generel henvisning vedr. akkuen:

Af hensyn til akkuens lange levetid skal du være opmærksom på følgende punkter:

- Ved lav akku-spænding afbryder græstrimmer automatisk. Så skal akkuen oplades.
- Lithium-ion-akkuen skal oplades inden lange pauser, fx ved opbevaring for vinteren.
- Ved fuldt afladet batteri er ladetiden 1,2 timer.
- Lithium-ion-batteriet kan oplades i enhver ladetilstand, og opladningen kan afbrydes til enhver tid uden at skade batteriet (ingen memory-effekt).

## Tænde/slukke hækkeklipperen

- Sørg for at stå sikkert, især hvis du arbejder over hovedhøjde.
- Hold knivene væk fra kroppen.

### Motor til **D**

1. Tryk vedvarende på sikkerhedsafbryderen på bøjlegrebet **1**.
2. Tryk samtidig på tænd-/sluk-kontakten på håndtaget **2**.

### Motor fra **D**

- Slip en af de to kontakter.

## Tip om klipning **E F**

- Respekter fuglenes yngletider!
- Den ideelle form ved hækkeklipning er trapezformen **E**, som sikrer tilstrækkelig lys- og lufttilførsel overalt i hækken.
- For at fremme en tæt vækst af unge hække bør nye skud kun afkortes til halv længde.
- Når hækken har den ønskede højde, kan nye skud fjernes helt.
- For at få samme højde overalt på hækken kan du spænde en snor op i den ønskede højde og klippe langs med denne linie.
- Klippeperiode:
  - Løvhække: Maj/juni og oktober (klip ned til ca. 1/3 af totalhøjde om vinteren)
  - Nåletræshække: April og oktober
  - Koglebærende: April og oktober

## Vedligeholdelse

### Generelt



#### Vigtigt! Modsatløbende knive

Før hvilken som helst form for vedligeholdelse og rengøring:

- Tag stikket ud fra kontakten.
- Rør ikke ved uafbrudte knive.

### Rengøring

- Rengør altid hækkeklipperen, især ventilationsrillerne, med en tør klud efter arbejdet, eller brug en børste ved kraftig tilsmudsning.
- Spray plejeolie på knivene efter klipning.
- Sprøjt aldrig vand på hækkeklipperen.

### Opbevaring

- Opbevar hækkeklipperen i den medfølgende knivskede.
- Opbevar hækkeklipperen på et tørt sted, som er utilgængeligt for børn.

## Afhjælpning af fejl

Problem	Mulig årsag	Afhjælpning
Knivene bliver varme	<ul style="list-style-type: none"><li>• Sløve knive</li><li>• For stor friktion på grund af manglende smøring</li></ul>	<ul style="list-style-type: none"><li>• Kontakt et WOLF-Garten serviceværksted.</li><li>• Smør knive med olie</li></ul>
Urolig gang, redskabet vibrerer stærkt	<ul style="list-style-type: none"><li>• Beskadiget kniv</li><li>• Kniv har løsnet sig</li></ul>	<ul style="list-style-type: none"><li>• Kontakt et WOLF-Garten serviceværksted.</li><li>• Kontakt et WOLF-Garten serviceværksted.</li></ul>
Apparatet slår fra	<ul style="list-style-type: none"><li>• Akku for varm (over 45°C)</li><li>• Aflade akku</li></ul>	<ul style="list-style-type: none"><li>• Lad Akku afkøle</li><li>• Oplade akku</li></ul>
Kniven kan ikke kobles til:	<ul style="list-style-type: none"><li>• Aflade akku</li><li>• Akku defekt</li></ul>	<ul style="list-style-type: none"><li>• Oplade akku</li><li>• Udskifte akku</li></ul>
Ladeapparat: Ingen ladning (rødt, konstant lys)	<ul style="list-style-type: none"><li>• Akkutemperatur uden for grænserne 5 °C til 45 °C</li><li>• Akku defekt</li></ul>	<ul style="list-style-type: none"><li>• Lad akku køle af resp. varme op</li><li>• Udskifte akku</li></ul>
Ladeapparat: Fejl (rødt, blinkende lys)	<ul style="list-style-type: none"><li>• Kontakter snavsede</li><li>• Akku defekt</li></ul>	<ul style="list-style-type: none"><li>• Rengør kontakter</li><li>• Udskifte akku</li></ul>

I tilfælde af tvivl: Kontakt altid et WOLF-Garten serviceværksted.



Sluk hækkesaksen før hver kontrol eller før arbejde på kniven, og fjern akkuen.

## Reserve dele

Bestillings-nr.	Varebetegnelse	Varebeskrivelse
41A20--L650	LI-ION POWER Pack 5	Akku 18 V / 1,5 Ah
41A30--E650	LI-ION POWER CA 700	Ladeapparat

Levering via din forhandler

## Garanti

I hvert land gælder de garantibetingelser, som vort salgsselskab resp. importør i det pågældende land har udgivet. Fejl på maskinen reparerer gratis i garantiperioden, hvis de skyldes en materiale- eller produktionsfejl. Hvis De vil gøre Deres garanti gældende, bedes De henvende Dem til Deres forhandler eller nærmeste filial.

# Sydämelliset onnetoivotukset WOLF-Garten tuotteesi hankinnan johdosta



Lue käyttöohje huolellisesti, ja tutustu käyttöösiin ja laitteen oikeaan käyttöön. Huomio! Sähkötyökalujen käytössä on huomioitava seuraavat turvallisuusohjeet sähköiskua, loukaantumisia ja palovaaraa vastaan. Käyttäjä on vastuullinen onnettomuuksista muille henkilöille tai vahingoista näiden omaisuudesta.

## Sisältö

Turvallisuusohjeet . . . . .	45
Käyttö. . . . .	48
Huolto. . . . .	49
Häiriöiden poistaminen . . . . .	50
Varaosat . . . . .	50
Takuuehdot. . . . .	50

## Turvallisuusohjeet

### Symboleiden merkitys



Pidä silmä- ja kuulosuojainta!



Pidä suojakäsineitä!



Älä altista sateelle!

### Sähkötyökalujen yleisiä turvallisuusohjeita



**VAROITUS! Lue kaikki**

**turvallisuusohjeet ja neuvot.**

Turvallisuusohjeiden ja neuvojen noudattamatta jättämisestä voi seurata sähköisku, tulipalo ja/tai vakava loukkaantuminen.

- **Säilytä kaikki ohjeet vastaisen varalle.**
- Turvallisuusohjeiden käsite "sähkötyökalu" tarkoittaa sekä verkkovirralla (laitteessa virtajohto) että akuilla toimivia sähkötyökaluja (ei virtajohtoa).

### Turvallinen työpaikka

- **Pidä työalue puhtaana ja hyvin valaistuna.** Epäjärjestys tai huono valaistus voivat aiheuttaa onnettomuuksia.
- **Älä käytä sähkötyökalua räjähdysvaarallisessa ympäristössä, jossa on palavia nesteitä, kaasuja tai pölyjä.** Sähkötyökalut kipinöivät ja voivat sytyttää pölyn tai höyryt.
- **Pidä lapset ja muu henkilöt etäällä, kun käytät sähkötyökalua.** Häiriö voi johtaa laitteen hallinnan menettämiseen.

### Sähköturvallisuus

- **Suojaa sähkötyökalu sateelta ja kosteudelta.** Veden tunkeutuminen sähkötyökaluun suurentaa sähköiskun vaaraa.

### Henkilöturvallisuus

- **Ole tarkkailevainen, kiinnitä huomio tekemisiisi ja käytä järkeä, kun työskentelet sähkötyökalulla. Älä käytä sähkötyökalua väsyneenä tai huumeiden, alkoholin tai lääkkeiden vaikutuksen alaisena.** Huomion herpaantuminen hetkeksi sähkötyökalua käytettäessä voi johtaa vakavaan loukkaantumiseen.
- **Käytä henkilökohtaisia suojavarusteita ja aina suojalaseja.** Sähkötyökalun tyyppin ja käytön mukaiset suojavarusteet, kuten

pölynaamari, luistamattomat turvakengät, kypärä ja kuulonsuojaimet, vähentävät loukkaantumisen vaaraa.

- **Vältä käynnistyminen vahingossa. Varmista, että sähkötyökalun virta on katkaistu ennen sähköverkkoon ja/tai akkuun liittämistä, nostamista tai kantamista.** Tapaturmat ovat mahdollisia, jos pidät sormea virtakytkimellä, kun kannat sähkötyökalua, tai kytket sen virransyöttöön toimintaan kytkettyinä.
- **Poista säätötyökalut tai ruuvitaltat ennen sähkötyökalun virran kytkemistä.** Työkalu tai laitteen pyörivässä osassa kiinni oleva avain voi loukata.
- **Vältä epänormaaleja asentoa. Seiso tukevasti ja huolehdi aina tasapainosta.** Silloin voit hallita sähkötyökalua paremmin odottamattomissa tilanteissa.
- **Käytä sopivia vaatteita. Älä käytä väljiä vaatteita tai koruja. Estä hiusten, vaatteiden ja käsinen joutuminen liikkuviin osiin.** Väljät vaatteet, korut tai pitkät hiukset voivat tarttua liikkuviin osiin.

## Sähkötyökalun käyttö ja käsittely

- **Älä kuormita laitetta liikaa. Käytä tehtävään tarkoitettua sähkökalua.** Sopivalla sähkötyökalulla työ sujuu paremmin ja turvallisemmin.
- **Älä käytä sähkötyökalua, jonka virtakytkin on viallinen.** Sähkötyökalu on vaarallinen, kun virtaa ei voi kytkeä tai katkaista, ja se on korjattava.
- **Irrota pistoke pistorasiasta ja/tai poista akku, ennen kuin säädät laitetta, vaihdat välineitä tai lasket laitteen pois kädestä.** Tämä varotoimi estää sähkötyökalun käynnistämisen vahingossa.
- **Säilytä käyttämättömät sähkötyökalut lasten ulottumattomissa. Älä anna henkilöiden käyttää laitetta, jos he eivät hallitse sitä tai eivät ole lukeneet käyttöohjeita.** Sähkötyökalut ovat vaarallisia kokemattomien henkilöiden käsissä.
- **Hoida sähkötyökaluja huolellisesti. Tarkasta, että liikkuvat osat toimivat moitteettomasti eivätkä takertele. Tarkasta myös, onko osia rikkoutunut tai vaurioitunut niin, että sähkötyökalu ei toimi**

- kunnolla. Korjauta vaurioituneet osat ennen laitteen käyttöä.** Monien tapaturmien syynä ovat huonosti huolletut sähkötyökalut.
- **Pidä leikkuutyökalut terävänä ja puhtaana.** Huolellisesti hoidetut, teräväsärmäiset leikkuutyökalut takertelevat vähemmän ja niitä on helpompi ohjata.
- **Käytä sähkötyökalua, lisävarusteita, välineitä jne. ohjeiden mukaan. Ota huomioon työolot ja käyttötarkoitukset.** Sähkötyökalujen käyttäminen väärin tarkoituksiin voi johtaa vaarallisiin tilanteisiin.

## Akkutyökalun käyttö ja käsittely

- **Käytä akkujen lataamiseen vain valmistajan suosittelemia latauslaitteita.** Tietyille akkutyypille sopiva latauslaite voi sytyä, jos sitä käytetään toisten akkujen lataamiseen.
- **Käytä sähkötyökaluissa vain niihin tarkoitettuja akkuja.** Muiden akkujen käytöstä voi seurata loukkaantuminen tai tulipalon vaara.
- **Suojaa käyttämättömät akut paperiliittimiltä, kolikoilta, avaimilta, nauloilta, ruuveilta tai muilta pieniltä metalliesineiltä, jotka voivat yhdistää akun navat.** Akun napojen oikosulusta voi seurata palovamma tai tulipalo.
- **Akusta voi väärin käytettäessä vuotaa nestettä. Vältä koskettamasta sitä. Jos kosketat vahingossa, huuhtele vedellä. Jos nestettä joutuu silmiin, hakeudu lääkäriin.** Akusta vuotava neste voi ärsyttää tai polttaa ihoa.

## Huolto

- **Käytä sähkötyökalun korjaamiseen vain osaavia henkilöitä ja alkuperäisiä varaosia.** Siten varmistetaan sähkötyökalun turvallisuus.

## Pensasleikkurien laitekohtaiset turvaohjeet

- **Pidä kehon osat kaukan leikkuuterästä. Älä yritä poistaa leikattavaa materiaalia tai pidä siitä kiinni, kun terä liikkuu. Poista kiinni jäänyt materiaali vain, kun laitteen**

**virta on katkaisu.** Hetken tarkkaamattomuus akkusaksia käytettäessä voi johtaa vakavaan loukkaantumiseen.

- **Kanna akkusaksia kahvasta, kun terä seisoo. Vedä suojus paikalleen ennen akkusaksien kuljettamista tai varastointia.** Laitteen huolellinen käsittely vähentää terästä aiheutuvan loukkaantumisen vaaraa.
- **Pidä kaapeli pois leikattavalta alueelta.** Kasvusto voi peittää kaapelin työskentelen aikana, jolloin kaapeli voi vahingossa katkaista.
- **Kone on tarkoitettu yksinomaan pensasaitojen leikkaamiseen.** Muuta tai siitä poikkeavaa käyttämistä ei pidetä määräystenmukaisena. Näistä johtuvista vahingoista valmistaja/ toimittaja ei ota vastuuta. Riski kuuluu yksin käyttäjälle.
- **Pidä sähkötyökalua kiinni vain sen eristeistä otepinnoista, sillä leikkuuterät saattavat joutua kosketuksiin piilotettujen virtajohtojen kanssa.** Jos leikkuuterät joutuvat kosketuksiin jännitettä johtavan johdon kanssa, laitteen metalliosiin saattaa siirtyä jännitettä, mikä puolestaan voi johtaa sähköiskukuun.
- Älä milloinkaan yritä käyttää epätäydellistä konetta tai, joka on varustettu hyväksymättömällä muutoksella.
- Valitse työkorkeus niin, että terä ei kosketa maata.
- **Vastasuuntaan liikkuvat terät.** Terän tukkeutuessa, esim paksuista oksista jne, pensasaitasakset täytyy ottaa pois käytöstä:
  - Poista akku.
  - Älä koske liikkuviin teriin.
  - Poista tukkeutumisen syy.
- Käynnistä laite vasta, kun jalat ja kädet ovat riittävän etäällä teristä.
- Huomaa, että tyhjentyneenkin akun jäljellä oleva lataus voi olla vaarallinen.
- Henkilöt, joilta puuttuu kokemusta tai osaamista tai fyysisesti, aisteiltaan tai henkisesti vajavaiset henkilöt eivät saa käyttää laitetta muuten kuin turvallisuudesta vastaavan henkilön valvonnassa tai jos laitteen käyttö on opastettu etukäteen.
- Alle 16 vuoden ikäiset eivät saa käyttää laitetta.

- On suositeltavaa, ettei laitetta käytetä huonoissa sääolosuhteissa, erityisesti jos on olemassa salaman riski.

---

## Huolto

- Moottori on pysäytettävä ennen laitteen huoltamista ja puhdistamista.
- Puhdista ja öljytä terä (suositus monitoimiöljy WD-40 Multifunktionsöl) aina käytön jälkeen.
- Peitä leikkuulaite suojuksella ennen kuljettamista ja varastointia.

---

## Latauslaite

- Älä liitä kosteaa latauslaitetta pistorasiaa.
- Käytä latauslaitetta vain kuivissa tiloissa.
- Irrota virtajohto vain pistokkeesta vetämällä. Virtajohdosta vetäminen voi vaurioittaa johtoa ja pistoketta, jolloin sähköturvallisuus heikkenee.
- Älä käytä latauslaitetta, jos ulkoiset vaikutukset ovat vaurioittaneet johtoa, pistoketta tai itse laitetta. Toimita latauslaite lähimpään huoltoliikkeeseen.
- Älä avaa latauslaitetta. Toimita akku huoltoon, jos siinä on vika.
- Akkusaksia ei saa ladata käytön aikana.

---

## Akku

- Vaurioituneesta tai väärin käsiteltävä akusta voi purkautua höyryä. Mene raittiiseen ilmaan, ja hakeudu lääkäriin, jos sinulla on oireita. Höyryt voivat ärsyttää hengitysteitä.



### Tulipalon vaara!

- Älä lataa akkuja happojen ja helposti syttyvien materiaalien lähellä.
- Lataa akkua vain 5 °C – 45 °C lämpötilassa. Anna voimakkaasti kuormitetun akun jäähtyä ensin.



### Räjähdyksivaara!

- Suojaa laite kuumuudelta ja tulelta.
- Älä aseta lämpöpatterien päälle tai jätä pitkäksi aikaa voimakkaaseen auringonpaisteeseen.
- Käytä laitetta vain ympäristön lämpötilassa 5 °C ... 45 °C.



### Oikosulun vaara

- Kun hävität, kuljetat tai varastoit akun, pakkaa se (muovipussiin, laatikkoon) tai suojaa liittimet teipillä.
- Akkua ei saa avata.



- WOLF-Garten akut ovat li-ion-akkuja ja siten ongelmajätettä. Toimita vialliset akut tuotteen myyneeseen liikkeeseen tai muuhun vastaanottopisteeseen. Akut on poistettava laitteesta ennen sen romuttamista.
- WOLF-Garten haluaa edistää kuluttajien ympäristön huomioivaa toimintaa. Yhteistyössä sinun ja WOLF-Garten jälleenmyyjien kanssa takaamme käytettyjen akkujen vastaanoton ja kierrätyksen.

## Ota ympäristö huomioon akkuja hävitettäessä



- WOLF-Garten akut soveltuvat erinomaisesti sähköverkosta riippumattomiin sähkölaitteisiin. Li-ion-akut ovat ympäristölle haitallisia, jos ne hävitetään kotitalousjätteen mukana.

## Hävittäminen



- Sähkölaitteet eivät ole kotitalousjätettä. Toimita laite, varusteet ja pakkaus hyötykäyttöön.

## Käyttö

### Käyttöajat

- Huomioi paikalliset määräykset.
- Kysy käyttöaikoja paikallisilta järjestysviranomaisilta.

### Shop **A** **B** **C**



### Huomio! Käytä akkua vain kuivissa olosuhteissa.

Akkua pitää ladata noin 1,2 tuntia ennen ensimmäistä käyttöä.

Käytä vain alkuperäisiä WOLF-Garten-latureita (osanumero 41A30--E650)!

1. Poista akku laitteesta **A**.
2. Yhdistä akku laturiin **B** **1**.
3. Yhdistä laturi sähköverkkoon **B** **2** (LED **a** syttyy vihreänä).



### Laturin merkinnät **B** :

- LED **b** syttyy punaisena: akku latautuu
- LED **b** syttyy vihreänä: lataus valmis
- LED **b** syttyy punaisena: virhe (akku voi olla liian kuuma)



### Akkujen latauksen tyhjentäminen! Poista akku laturista kun se on täysin latautunut.



### Akun käsittelyohjeita:

Akku toimii pitkään, kun otat seuraavat seikat huomioon:

- Pensasaksien virta katkeaa automaattisesti, kun akun jännite on pieni. Akku on ladattavat tällöin.
- Litium-ioniakku on ladattava ennen pitkiä taukoja, esim. ennen talvivarastointia.
- Täysin purkautuneen akun lataaminen kestää 1,2 tuntia.
- Litium-ioniakun voi ladata varaustilasta riippumatta, ja lataamisen voi keskeyttää milloin hyvänsä vahingoittamatta akkua (ei muisti-ilmiötä).



## Pensasaitaksien päälle- /poiskytkeminen

- Huomioi tukeva asento, erityisesti kun työskentelet pääkorkeuden yläpuolella.
- Pidä terä erossa kehostasi.

### Moottori päälle **D**

1. Pidä kaarikahvalla **1** olevaa turvakytkintä painettuna.
2. Paina samanaikaisesti käsikahvalla **2** olevaa Päälle-/Poiskytkintä.

### Moottori pois **D**

- Päästä molemmat kytkimet irti.

## Vihjeitä leikkaamiseen **E F**

- Huomioi lintujen haudonta-ajat!
- Ihanteellinen muoto pensasaitaleikkaukseen on trapetsimuoto **E**, mikä huolehtii riittävästä valon ja ilman pääsystä pensasaidan kaikille alueille.
- Jotta nuorissa pensasaidoissa edistetään tiheyskasvua, tulisi uudet versot lyhentää vain puoliiksi.
- Jos pensasaita on jo saavuttanut halutun korkeutensa, uudet versot voidaan poistaa kokonaan.
- Jotta saavutetaan pensasaidan tasaisena pysyvä korkeus, voit jännittää ohjausnarun halutulle korkeudelle ja leikata tätä linjaa pitkin.
- Leikkausajat:
  - Lehtipuuaidat: Touko-/kesäkuu ja lokakuu (suorita jakoleikkaus n. 1/3 kokonaiskorkeudesta talvella)
  - Havupuuidat: Huhti- ja lokakuu
  - Havupuut: Huhti- ja lokakuu

## Huolto

### Yleinen



#### Huomio! Vastasuuntaan liikkuvat terät

Ennen huoltoa ja puhdistusta:

- Irrota pistotulppa.
- Älä koske liikkuviin teriin.

### Puhdistus

- Puhdista pensassakset, erityisesti tuuletusaukot jokaisen käytön jälkeen kuivalla liinalla tai voimakkaan likaantumisen yhteydessä harjalla.
- Sumuta terään käytön jälkeen hoitoöljyä.
- Älä missään tapauksessa ruiskuta pensassaksiin vettä.

### Säilytys

- Nosta pensassakset ylös mukanatoimitetussa teräkotelossa.
- Säilytä pensassakset kuivassa paikassa, lasten ulottumattomissa.

## Häiriöiden poistaminen

Ongelma	Mahdollinen syy	Parannus
Terät kuumenevat	<ul style="list-style-type: none"><li>Terä tylsä</li><li>liian paljon kitkaa virheellisestä voitelusta johtuen</li></ul>	<ul style="list-style-type: none"><li>Käy WOLF-Garten huoltokorjaamossa.</li><li>Voitele terä</li></ul>
Kone käy epätasaisesti tai tärisee voimakkaasti	<ul style="list-style-type: none"><li>Terä vahingoittunut</li><li>Terä löystynyt kiinnityksessä</li></ul>	<ul style="list-style-type: none"><li>Käy WOLF-Garten huoltokorjaamossa.</li><li>Käy WOLF-Garten huoltokorjaamossa.</li></ul>
Laitteen virta katkeaa	<ul style="list-style-type: none"><li>Akku on liian kuuma (yli 45 °C)</li><li>Akku purkautunut</li></ul>	<ul style="list-style-type: none"><li>Anna akun jäähtyä</li><li>Lataa akku</li></ul>
Laite ei käynnisty	<ul style="list-style-type: none"><li>Akku purkautunut</li><li>Akku viallinen</li></ul>	<ul style="list-style-type: none"><li>Lataa akku</li><li>Vaihda akku</li></ul>
Latauslaite: ei lataa (jatkuva punainen valo)	<ul style="list-style-type: none"><li>Akun lämpötila alle 5 °C tai yli 45 °C</li><li>Akku viallinen</li></ul>	<ul style="list-style-type: none"><li>Anna akun jäähtyä tai lämmitä sitä</li><li>Vaihda akku</li></ul>
Latauslaite: häiriö (punainen vilkkuvalo)	<ul style="list-style-type: none"><li>Liittimet likaantuneet</li><li>Akku viallinen</li></ul>	<ul style="list-style-type: none"><li>Puhdista liittimet</li><li>Vaihda akku</li></ul>

Epäilyttävässä tapauksessa käy aina WOLF-Garten huoltokorjaamossa.



Pysäytä pensassakset aina ennen tarkastamista tai terä käsittelyä, ja poista akku

## Varaosat

Tilausnumero	Artikkelin nimi	Artikkelin kuvaus
41A20--L650	LI-ION POWER Pack 5	Akku 18 V / 1,5 Ah
41A30--E650	LI-ION POWER CA 700	Latauslaite

**Tilaukset koneen myyneestä liikkeestä**

## Takuuehdot

Takuu kattaa materiaali – ja valmistevikojen osalta varaosat ja työn. Takuu-aika ostopäivästä lukien: 2 vuotta. Takuu ei korvaa, jos vika on aiheutunut virheellisestä käytöstä tai huollosta. Takuutapauksissa on otettava yhteys myyjäliikkeeseen tai valtuutettuun huoltoliikkeeseen.

# Gratulerer med anskaffelsen av et produkt fra WOLF-Garten



Les denne bruksanvisningen nøye og bli fortlørlig med betjeningsselementene og riktig bruk av utstyret. Obs! Følg nedenstående sikkerhetsanvisninger ved bruk av elektrisk verktøy slik at du beskytter deg mot elektrisk støt, personskader og brannfare. Brukeren er ansvarlig for ulykker som rammer andre personer eller deres eiendeler.

## Innhold

Sikkerhetsanvisninger . . . . .	51
Drift . . . . .	54
Vedlikehold . . . . .	55
Avhjelping av feil . . . . .	56
Reservedeler . . . . .	56
Garanti . . . . .	56

## Sikkerhetsanvisninger

### Symbolenes betydning



Bruk vernebriller og hørselsvern!



Bruk vernehansker!



Må ikke utsettes for regn!

### Generelle sikkerhetshenvisninger for elektroverktøy



**ADVARSEL! Les alle sikkerhetshenvisninger og anvisninger.**

Hvis man ikke overholder sikkerhetshenvisningene og anvisningene kan det oppstå elektrisk støt, brann og/eller alvorlige skader.

- **Oppbevar alle sikkerhetshenvisninger og anvisninger for senere bruk.**
- Begrepet "elektroverktøy" som er brukt i sikkerhetshenvisningene viser til elektroverktøy som er nettdrevet (med nettkabel) og elektroverktøy som er akkumulatordrevet (uten nettkabel).

### Sikkerhet på arbeidsplassen

- **Sørg for at arbeidsplassen er ren og godt belyst.** Uorden eller arbeidsområder som ikke er belyst, kan føre til ulykker.
- **Ikke arbeid med elektroverktøy i eksplosjonsfarlige omgivelser der det finnes brennbare væsker, gasser eller støv.** Elektroverktøy danner gnister som kan antenne støvet eller dampene.
- **Barn og andre personer må holdes unna mens elektroverktøyet brukes.** Blir du distraheret kan du miste kontrollen over apparatet.

### Elektrisk sikkerhet

- **Hold elektroverktøy borte fra regn og fuktighet.** Vann som trenger inn i elektroverktøy øker risikoen for elektrisk støt.

### Personsikkerhet

- **Vær oppmerksom, pass på hva du gjør og bruk fornuft i arbeidet med et elektroverktøy. Ikke bruk elektroverktøy når du er trøtt eller er påvirket av narkotika, alkohol eller medisiner.** Et øyeblikks uoppmerksomhet når elektroverktøyet brukes, kan medføre alvorlige skader.
- **Bruk personlig verneutstyr og alltid vernebriller.** Bruk av personlig verneutstyr, som støvmaske, sklisikre vernesko, vernehjelm eller hørselsvern, avhengig av elektroverktøyets art og bruk, minsker faren for skader.

- **Unngå utilsiktet start. Forsikre deg om at elektroverktøyet er slått av før du kobler det til strømmen og/eller kobler til akkumulatoren, tar det opp eller bærer det.** Hvis du har fingeren på bryteren når du bærer elektroverktøyet eller kobler apparatet til strømmen når det er slått på, kan dette føre til ulykker.
- **Fjern innstillingsverktøy eller skrunøkler før du slår på elektroverktøyet.** Et verktøy eller en nøkkel som er i en roterende apparatdel kan føre til skader.
- **Unngå en unormal kroppsholding. Sørg for å stå sikkert og hold alltid likevekten.** På denne måten kan du kontrollere elektroverktøyet i uforventede situasjoner.
- **Ha på egnede klær. Ikke ha på deg vide klær eller smykker. Hold hår, klær og hansker borte fra deler som beveger seg.** Løstsittende klær, smykker eller langt hår kan henge seg fast i bevegelige deler.

---

## Bruk og stell av elektroverktøyet

- **Ikke overbelast apparatet. Bruk det riktige elektroverktøyet for arbeidet ditt.** Med det passende elektroverktøyet arbeider du bedre og sikrere i det oppgitte ytelsesområdet.
- **Ikke bruk noe elektroverktøy med defekt bryter.** Et elektroverktøy som ikke kan slås på eller av, er farlig og må repareres.
- **Dra pluggen ut av stikkontakten og/eller fjern akkumulatoren før apparatet innstilles, tilbehør skiftes ut eller før du legger bort apparatet.** Denne forholdsregelen hindrer at elektroverktøyet startes utilsiktet.
- **Elektroverktøy som ikke er i bruk må oppbevares utilgjengelig for barn. Ikke la personer som ikke er fortrolig med apparatet eller som ikke har lest denne anvisningen, bruke det.** Elektroverktøy er farlig når det brukes av uerfarne personer.
- **Elektroverktøy må vedlikeholdes med omhu. Kontroller at bevegelige deler fungerer feilfritt og ikke er i klem, om deler er brukket eller så skadet at elektroverktøyets funksjon er svekket. Skadete deler må repareres før bruk.** Mange ulykker forårsakes av elektroverktøy som er dårlig vedlikeholdt.

- **Hold skjæreverktøy skarpt og rent.** Skjæreverktøy med skarpe skjærekanten som er omhyggelig vedlikeholdt, kommer ikke så ofte i klem og kan håndteres lettere.
- **Bruk elektroverktøy, tilbehør, bruksverktøy osv. iht. til disse anvisningene. Ta hensyn til arbeidsforholdene og arbeidet som skal utføres.** Å bruke elektroverktøy til andre arbeider enn det det er laget for, kan medføre farlige situasjoner.

---

## Bruk og stell av akkumulatorverktøy

- **Akkumulatorene må kun lades i ladeapparater som er anbefalt av produsenten.** Det oppstår fare for brann hvis et ladeapparat som er egnet for en bestemt type akkumulatorene, brukes sammen med andre akkumulatorene.
- **Bruk kun akkumulatorene som er bestemt for elektroverktøyet.** Bruk av andre akkumulatorene kan medføre skader og fare for brann.
- **Hold akkumulatoren, når den ikke er i bruk, unna binders, nøkler, spikere, skruer eller andre små metallgjenstander som kan forårsake en kortslutning av kontaktene.** En kortslutning mellom akkumulatorkontaktene kan føre til forbrenninger eller brann.
- **Ved feil bruk kan væske komme ut av akkumulatoren. Unngå kontakt med denne væsken. Skyll med vann i tilfelle kontakt. I tilfelle væsken kommer inn i øynene må du i tillegg ta kontakt med lege.** Akkumulatorvæske som kommer ut kan føre til hudirritasjon eller forbrenninger.

---

## Service

- **Ditt elektroverktøy må kun repareres av kvalifiserte fagpersoner og kun med originale reservedeler.** På denne måten garanteres at apparatets sikkerhet er ivarettatt.

---

## Apparatspesifikke sikkerhetshenvisninger for Akku-hekksaks

- **Hold alle kroppsdeler borte fra knivene. Ikke prøv å fjerne kuttete rester eller holde kuttet material fast mens kniven går. Fjern**

### **kutterester som sitter fast kun når**

**apparatet er slått av.** Et øyeblikks uoppmerksomhet under bruk av akkumulatorsaksen kan føre til alvorlige skader.

- **Bær heksaksen i håndtaket når kniven står stille. Under transport eller oppbevaring av akkumulatorsaksen må beskyttelsesdekselet trekkes opp.** Omhyggelig behandling av apparatet minsker faren for skader på grunn av kniven.
- **Hold kablen unna skjæreamrådet.** Under arbeidet kan kablen bli gjemt i buskene og kan bli kuttet ved en feiltagelse.
- **Maskinen er utelukkende beregnet for skjæring i hekk.** Bruk utover dette eller annen bruk regnes som ikke-forskriftsmessig. Produsenten/forhandleren er ikke ansvarlig for skader som måtte oppstå på grunn av dette. Brukeren er selv ansvarlig for risikoen.
- **Elektroverktøyet må kun holdes i de isolerte grepene, siden skjærekniven kan komme i kontakt med skjulte strømledninger.** Kontakt mellom skjærekniven og en spenningsførende ledning kan sette apparatets metalldele under spenning og føre til elektrisk støt.
- Forsøk aldri å bruke en maskin som ikke er komplett eller som har vært modifisert utenom forskriftene.
- Velg en arbeidshøyde slik at kniven ikke kommer i kontakt med bakken.
- **Motgående kniv**  
Når kniven blokkeres, f.eks. av tykke grener, må heksaksen settes ut av drift:
  - Akku fjernes.
  - Ikke grip etter bevegelig knivblad.
  - Avhjelp årsaken til blokkering.
- Slå apparatet først på når avstanden mellom kniven og hendene og føttene er tilstrekkelig stor.
- Husk på at selv utladete apparater generelt kan gi skader når de slås på, på grunn av restladingen.
- Dette apparatet er ikke laget for at personer med manglende erfaring og/eller manglende viten, eller personer med begrensede psykiske, sensoriske eller mentale evner skal benytte det, med mindre de blir passet på av en ansvarlig person eller får anvisning i hvordan produktet skal brukes.

- Ungdom under 16 år må ikke bruke apparatet.
- Utstyret må ikke brukes under dårlige værforhold, spesielt ved fare for lynnedslag.

---

## **Vedlikehold**

- Service- og rengjøringsarbeider på apparatet må kun gjennomføres når motoren står stille.
- Rengjør kniven og olje den (anbefaling WD-40 multifunksjonsolje) når arbeidet er ferdig for dagen.
- Ved transport og lagring skal klippeinnretningen alltid dekkes til med knivbeskyttelsen.

---

## **Ladeapparat**

- Koble aldri et ladeapparat som er blitt vått til stikkkontakten mens det fremdeles er vått.
- Bruk ladeapparatet kun i tørre rom.
- Avbryt strømforbindelsen kun ved å dra i pluggen. Å dra i kablen kan skade kablen og pluggen, og den elektriske sikkerheten vil ikke lenger være opprettholdt.
- Bruk aldri ladeapparatet når kablen, pluggen eller selve apparatet er skadet på grunn av ytre påvirkning. Lever ladeapparatet til nærmeste fagverksted.
- Ladeapparatet må aldri åpnes. I tilfelle feil må du levere det til et fagverksted.
- Mens akkumulatorsaksen er i bruk kan det ikke lades.

---

## **Akkumulator**

- Ved skadet, eller feil bruk av akkumulatorpakken kan damper komme ut. Sørg for tilgang av frisk luft og tilkall lege hvis du føler ubehag. Dampene kan irritere åndedrettet.



### **Fare for brann!**

- Akkumulatorer må aldri lades i nærheten av syrer eller lett antennelige materialer.
- Akkumulatoren må kun lades opp mellom 5 °C og 45 °C. Etter sterk belastning må akkumulatoren avkjøles før den lades.



### Fare for eksplosjon!

Apparatet beskyttes mot varme og ild.

- Det må ikke legges på radiatorer eller utsettes for sollys over lengre tid.
- Apparatet må kun brukes i en omgivelsestemperatur på mellom 5 °C og 45 °C.



### Fare for kortslutning

- For avfallshåndtering, transport eller lagring må akkumulatoren pakkes inn (plastpose, eske) eller kontaktene må være limt med tape.
- Akkumulator-pakken må ikke åpnes.



- WOLF-Garten akkumulatore er Li-Ion akkumulatore og må derfor leveres til godkjent miljøstasjon. Defekte akkumulatore leveres hos faghandelen for avfallshåndtering. Akkumulatore må fjernes fra apparatet før det skrutes.
- WOLF-Garten ønsker å oppfordre forbrukeren til å handle på en miljøvennlig måte. I samarbeid med deg og WOLF-Garten fagforhandlere garanterer vi at vi tar tilbake og resirkulerer kasserte akkumulatore.

## Akkumulatore må destrueres på miljøvennlig måte



- WOLF-Garten akkumulatore er, i henhold til teknikkens aktuelle stand, egnet til energiforsyning av elektroapparater som er uavhengig av strømmettet. Li-Ion-celler er miljøfarlige hvis de kastes sammen med annet husholdningsavfall.

## Avfallshåndtering



- Elektriske apparater må ikke kastes sammen med husholdningsavfallet. Apparat, tilbehør og forpakningen må leveres til miljøvennlig resirkulering.

## Drift

### Arbeidstid

- Ta hensyn til de lokale bestemmelsene.
- Kommunen kan gi opplysninger om tillatte arbeidstider.

### Butikk **A** **B** **C**



### Merk! Bruk bare batteriet på tørre steder.

Før første gangs bruk må batteriet lades opp i ca. 1,2 timer.

Bruk bare originale WOLF-Garten oppladere (delenr. 41A30--E650)!

1. Ta ut batteriet fra enheten **A**.
2. Koble til batteriet med laderen **B** **1**.
3. Koble laderen til strømmen **B** **2** (LED-lys **a** lyser grønt).



### Merknader til laderen **B** :

- LED-lys **b** lyser rødt: batteriet lader
- LED-lys **b** lyser grønt: lading fullført
- LED-lys **b** lyser rødt: feil (f.eks. batteriet er for varmt)



### Selvtlading av batteriene! Ta ut batteriet fra laderen når det er fulladet.



### Generelle råd til akkuen:

For at akkuen skal leve lengst mulig, bør De ta hensyn til følgende punkter:

- Ved lav akku-spenning slår Plentrimmer seg automatisk av. I så fall må akkuen lades.
- Litium-ion-akkuen må lades før lange pauser, f.eks. før lagringen om vinteren.
- Oppladetiden ved et fullstendig utladet batteri er 1,2 timer.
- Litium-ion-akkumulatoren kan lades i enhver tilstand, og ladningen kan avbrytes når som helst uten at akkumulatoren tar skade (ingen memory-effekt).

### Til- og frakobling av hekksaks

- Sørg for godt fotfeste, spesielt når det arbeides over hodehøyde.
- Hold kniven borte fra kroppen.

### Motor på **D**

1. Hold sikkerhetsbryteren i bøylegrepet **1** inne.
2. Trykk samtidig på På-/Av-bryteren i håndtaket **2**.

### Motor av **D**

- Slipp en av de to bryteren.

## Vedlikehold

### Generelt



#### Obs! Motgående kniv

Før all vedlikehold og rengjøring:

- Dra ut nettstøpselet.
- Ikke grip etter bevegelig knivblad.

### Rengjøring

- Hekksaksen, spesielt ventilasjonsåpningene, bør rengjøres med en tørr klut hver gang den har vært brukt; ved sterk tilsmussing kan det brukes en børste.
- Sprut olje på kniven etter bruk.
- Hekksaksen må under ingen omstendigheter spyles med vann.

### Råd om klipping **E F**

- Ta hensyn til fuglenes rugeperioder!
- Den ideelle form for en hekk er en trapes **E**, fordi denne profilen sørger for tilstrekkelig tilførsel av lys og luft i alle områder av hekken.
- For å få tett vekst av nye hekker, bør nye skudd bare klippes til halv størrelse.
- Når hekken er kommet opp i ønsket høyde, kan nye skudd fjernes helt.
- For å få en jevn høyde langs hekken kan det klippes langs med en utspent snor.
- Klippetider:
  - Løvhekker: Mai/juni og oktober (klipping til ca. 1/3 av total høyde kan gjøres om vinteren)
  - Nålehekker: April og oktober
  - Nåletrær: April og oktober

### Lagring

- Løft hekksaksen opp i det medleverte knivkogeret.
- Hekksaksen skal lagres på et tørt sted utenfor barns rekkevidde.

## Avhjelping av feil

Problem	Mulig årsak	Avhjelping
Kniven blir varm	<ul style="list-style-type: none"><li>• Kniven er sløv</li><li>• for stor friksjon på grunn av manglende smøring</li></ul>	<ul style="list-style-type: none"><li>• Ta kontakt med et WOLF-Garten serviceverksted.</li><li>• Sett inn kniven med olje</li></ul>
Kjører urolig, apparatet vibrerer sterkt	<ul style="list-style-type: none"><li>• Defekt kniv</li><li>• Kniven er løsnet fra festet</li></ul>	<ul style="list-style-type: none"><li>• Ta kontakt med et WOLF-Garten serviceverksted.</li><li>• Ta kontakt med et WOLF-Garten serviceverksted.</li></ul>
Apparatet slår seg av	<ul style="list-style-type: none"><li>• Akkumulator for varm (over 45°C)</li><li>• Akkumulatoren utladet</li></ul>	<ul style="list-style-type: none"><li>• Akkumulatoren avkjøles</li><li>• Akkumulatoren opplades</li></ul>
Apparatet kan ikke slås på	<ul style="list-style-type: none"><li>• Akkumulatoren utladet</li><li>• Akkumulator defekt</li></ul>	<ul style="list-style-type: none"><li>• Akkumulatoren opplades</li><li>• Akkumulator skiftes ut</li></ul>
Ladeapparat: ingen lade prosess (permanent rødt lys)	<ul style="list-style-type: none"><li>• Akkumulatortemperatur utenom 5 °C til 45 °C</li><li>• Akkumulator defekt</li></ul>	<ul style="list-style-type: none"><li>• Akkumulatoren avkjøles hvh. varmes opp</li><li>• Akkumulator skiftes ut</li></ul>
Ladeapparat: Feil (rødt blinkende lys)	<ul style="list-style-type: none"><li>• Kontakter tilsmusset</li><li>• Akkumulator defekt</li></ul>	<ul style="list-style-type: none"><li>• Kontakter rengjøres</li><li>• Akkumulator skiftes ut</li></ul>

Er du i tvil, må du ta kontakt med et WOLF-Garten serviceverksted.



Hekksaksen slås av før hver kontroll eller arbeider på kniven, akkuen fjernes.

## Reservedeler

Bestillingsnr.	Betegnelsen	Beskrivelse
41A20--L650	LI-ION POWER Pack 5	Reserveakkuer 18 V / 1,5 Ah
41A30--E650	LI-ION POWER CA 700	Ladeapparatet

Leveres av forhandleren din

## Garanti

I hvert land gjelder de garantibestemmelsene som er utgitt av vårt firma hhv. vår importør. Feil på maskinen blir reparert gratis i henhold til ansvarsbetingelsene, dersom årsaken skulle skyldes material- eller produksjonsfeil. I garantitilfeller må du henvende deg til forhandleren eller til nærmeste salgskontor.



# Tack för att du har köpt en WOLF-Garten produkt



Läs bruksanvisningen noga och bekanta dig med manöverorganen och korrekt användning av maskinen. Varning! Beakta säkerhetsinformationen nedan för skydd mot elstötar, skador och brandrisk vid användning av elektriska verktyg. Användaren ansvarar ensam för olyckor med andra personer eller skador på deras egendom.

## Innehåll

Säkerhetsinstruktioner . . . . .	57
Användning . . . . .	60
Underhåll . . . . .	61
Åtgärder vid fel . . . . .	62
Reservdelar . . . . .	62
Garanti . . . . .	62

## Säkerhetsinstruktioner

### Förklaring av symbolerna



Använd ögon- och hörselskydd!



Använd skyddshandskar!



Skyddas mot regn!

### Allmänna säkerhetsinstruktioner för elektriska verktyg



**WARNING! Läs noggrant igenom alla säkerhetsinstruktioner och anvisningar.** Uraktlåtande av säkerhetsinstruktioner eller anvisningar kan orsaka elektriska stötar, brand och / eller allvarliga personskador.

- **Spara alla säkerhetsinstruktioner och anvisningar för framtida behov.**
- Det i säkerhetsinstruktionerna använda begreppet "Elektriska verktyg" gäller för nätanslutna elektriska verktyg (med nätkabel) och för batteridrivna elektriska verktyg (utan nätkabel).

### Säkerhet på arbetsplatsen

- **Håll arbetsplatsen ren och med god belysning.** Oordning eller dålig belysning på arbetsområdet kan medföra olycksfall.
- **Använd det elektriska verktyget inte i omgivningar, där det finns explosionsrisk, brännbara vätskor, gaser eller damm.** Elektriska verktyg alstrar gnistor, som kan antända damm eller ångor.
- **Håll barn och andra personer på avstånd, när det elektriska verktyget används.** Om du distraheras, kan du tappa kontrollen över verktyget.

### Elektrisk säkerhet

- **Håll elektriska verktyg borta från regn och fuktighet.** Om vatten tränger in i elektriska verktyg, ökar risken för elektriska stötar.

### Personsäkerhet

- **Var uppmärksam på, vad du gör, och använd sunt förnuft vid arbeten med elektriska verktyg.** Använd inga elektriska verktyg, om du är trött eller står under inflytande av droger, alkohol eller mediciner. Ett enda ögonblick av oaktsamhet vid användning av ett elektriskt verktyg kan leda till allvarliga personskador.
- **Använd personlig skyddsutrustning och alltid skyddsglasögon.** Personlig skyddsutrustning, som t ex dammask, halksäkra säkerhetsskor, skyddshjälm eller hörselskydd, beroende på hur och för vilket arbete det elektriska verktyget används, reducerar risken för personskador.

- **Undvik, att verktyget startas av misstag. Försäkra dig om, att det elektriska verktyget är avstängt, innan du ansluter det till eluttaget och / eller batteriet, eller tar upp eller bär verktyget.** Om du håller fingret på omkopplaren eller har verktyget inkopplat, när det ansluts till eluttaget, kan det leda till olycksfall.
- **Ta bort inställningsverktyg och skruvnycklar, innan det elektriska verktyget kopplas in.** Verktyg eller nycklar, som lämnas kvar i apparatens roterande delar, kan orsaka personskador.
- **Undvik onormala kroppsställningar. Se till, att du står stadigt och alltid håller balansen.** Då har du bättre möjlighet att kontrollera det elektriska verktyget i oväntade situationer.
- **Använd lämplig klädsel. Bär inga bylsiga kläder eller smycken. Håll hår, kläder och handskar borta från rörliga delar.** Lössittande klädesplagg, smycken och långt hår kan fastna i rörliga delar.

## Användning och hantering av det elektriska verktyget

- **Verktyget får inte överbelastas. Använd rätt elektriskt verktyg för arbetet.** Med ett passande elektriskt verktyg arbetar du bättre och säkrare inom angivet effektområde.
- **Använd inga elektriska verktyg, om omkopplaren är defekt.** Ett elektriskt verktyg, som inte längre kan kopplas in eller stängas av, är farligt och måste repareras.
- **Dra ut stickproppen ur eluttaget och / eller ta bort batteriet, innan du ställer in verktyget, byter ut tillbehörsdelar eller lägger undan verktyget.** Dessa försiktighetsåtgärder förhindrar, att det elektriska verktyget startas av misstag.
- **Förvara oanvända elektriska verktyg utom räckhåll för barn. Personer, som inte är förtrogna med verktyget eller inte har läst igenom dessa instruktioner, får inte använda verktyget.** Elektriska verktyg är farliga, om de används av oerfarna personer.
- **Sköt dina elektriska verktyg omsorgsfullt. Kontrollera, att alla rörliga delar fungerar felfritt utan att kärva och om delar är avbrutna eller så skadade, att det elektriska verktygets funktion försämras. Låt**

**skadade delar repareras, innan verktyget används igen.** Många olycksfall beror på dåligt underhåll av elektriska verktyg.

- **Se till, att skärverktyg är vassa och rena.** Noggrant omskötta skärverktyg med vassa skärkanter kärvar mindre och är lättare att styra.
- **Använd det elektriska verktyget, tillbehör, insatsverktyg m m i enlighet med dessa instruktioner. Ta därvid hänsyn till arbetsvillkoren och arbetsuppgiftens art.** Att använda elektriska verktyg för icke avsedda arbetsuppgifter kan leda till farliga situationer.

## Användning och hantering av batteridrivna verktyg

- **Ladda batteriet endast i laddare, som rekommenderas av verktygets tillverkare.** Laddare, som är avsedda för en viss typ av batterier, kan börja brinna, om de används för andra batterier.
- **Använd därför endast de batterier, som är avsedda för det elektriska verktyget.** Att använda andra batterier kan orsaka personskador och brandrisk.
- **Håll icke använda batterier borta från gem, mynt, nycklar, spik, skruvar och andra små metallföremål, som kan orsaka en överbryggnings mellan kontaktorna.** En kortslutning mellan batteriets kontakter kan orsaka brännskador eller brand.
- **Vid felaktig användning kan vätska rinna ut ur batteriet. Undvik att komma i kontakt med den. Vid tillfällig kontakt måste den tvättas bort med vatten. Om vätskan kommer in i ögonen, måste du dessutom kontakta en läkare.** Utrunnen batterivätska kan orsaka hudirritation eller brännskador.

## Service

- **Låt endast kvalificerad fackpersonal reparera ditt elektriska verktyg och uteslutande med reservdelar i originalutförande.** Därmed garanteras verktygets fortsatta funktionssäkerhet.

---

## Särskilda säkerhetsinstruktioner för häcksax

- **Håll alla kroppsdelar borta från saxklingorna. Försök inte att plocka bort kvistar ur den löpande saxen eller att hålla fast kvistar, som ska klippas bort. Ta endast bort fastklämt klippgods, när verktyget är avstängt.** Ett enda ögonblicks oaksamhet vid arbetet med saxen kan orsaka allvarliga personskador.
- **Bär häcksaxen i handtaget och med stillastående knivar. Under transport och förvaring ska alltid skyddsöverdraget sitta på saxen.** Omsorgsfull hantering av verktyget reducerar risken för personskador genom knivarna.
- **Håll kabeln borta från klippområdet.** Under arbetet kan kabeln halka in i busken och klippas av av misstag.
- **Maskinen får endast användas för beskärning av häckar.**

All annan användning betraktas som felaktig användning. Tillverkaren/återförsäljaren ansvarar inte för eventuella skador orsakade av felaktig användning. Användaren är ensam ansvarig.
- **Håll enbart elverktyget i de isolerade greppytorna, eftersom skärkniven kan komma i kontakt med dolda strömledningar.** Kontakt mellan skärkniven och en spänningsförande ledning kan spänningssätta apparatdelar av metall, och ge elstötar.
- Använd aldrig maskinen om den inte är komplett eller har ändrats på ett otillåtet sätt.
- Välj arbetshöjden så, att klingorna inte kommer i kontakt med marken.
- **Motlöpande svärd**

Om svärdet blockeras, t.ex. med en tjock gren, måste häcksaxen tas ur drift:

  - Ta bort batteriet.
  - Rör inte svärdet.
  - Ta bort orsaken till blockeringen.
- Koppla inte in verktyget, förrän händer och fötter befinner sig tillräckligt långt från skärklingorna.
- Kom ihåg, att även urladdade verktyg genom restladdning kan utgöra en risk för personskador vid inkoppling.

- Dessa verktyg är inte avsedda att användas av personer med bristande erfarenhet och / eller kunskap eller personer med begränsad fysisk, känslomässig eller mental förmåga, såvida de inte står under uppsikt av en för deras säkerhet ansvarig person eller har erhållit anvisning om, hur verktyget ska användas.
- Ungdomar under 16 år får inte använda verktygen.
- Undvik att använda apparaten vid dåliga väderförhållanden, speciellt vid åska.

---

## Underhåll

- Underhåll och rengöring av verktyget får endast utföras, om motorn är avstängd.
- Rengör och olja in knivarna efter varje klippning (WD-40 multifunktionsolja rekommenderas).
- Sätt alltid på knivskyddet, om verktyget ska transporteras eller förvaras.

---

## Laddare

- En laddare, som har blivit våt, får inte anslutas till ett eluttag i fuktigt tillstånd.
- Använd laddaren endast i torra rum.
- Bryt kabelförbindelser endast genom att dra i stickproppen. Att dra i kabeln kan skada kabeln och stickproppen, och den elektriska säkerheten skulle inte längre vara given.
- Använd aldrig laddaren, om kabeln, stickproppen eller verktyget har skadats genom yttre inverkan. Ta med laddaren till närmaste fackverkstad.
- Öppna på inga villkor laddaren. Vid störning måste laddaren lämnas till en fackverkstad.
- Den batteridrivna saxen får inte laddas under arbetet.

---

## Batteri

- Om batterisatsen skadas eller används fel, kan ångor strömma ut. Sörj för frisk luft och kontakta en läkare vid besvär. Ångorna kan irritera andningsvägarna.



### Brandrisk!

- Batterier får aldrig laddas i närheten av syror eller lätt antändbara material.
- Ladda batteriet endast mellan 5 °C - 45 °C. Efter kraftig belastning måste batteriet först svalna.



### Explosionsrisk!

Skydda verktyget mot hetta och eld.

- Lägg inte ifrån dig batteriet på värmeelement, och låt det inte ligga i stark solstrålning under längre tid.
- Verktyget får endast användas i omgivningstemperaturer mellan 5 °C och 45 °C.



### Risk för kortslutning

- Vid avfallshantering, transport och lagring måste batteriet emballeras (plastpåse, ask) eller kontaktarna klistras för.
- Batterisatsen får inte öppnas.

## Batterier ska tas omhand enligt miljöföreskrifter.



- WOLF-Garten batterier är enligt aktuell teknisk standard bäst lämpade för energiförsörjning av elektriska apparater, som är oberoende av elnätet. Litiumjonceller är skadliga för miljön, om de kastas tillsammans med annat hushållsavfall.
- WOLF-Garten batterier är litiumjon-batterier och måste därför sopsorteras. Defekta batterier lämnas till fackhandeln. Batterier måste plockas ut ur verktyget, innan det skrotas.
- WOLF-Garten vill främja, att förbrukarna handlar miljömedvetna. I samarbete med dig och fackhandlare för WOLF-Garten produkter garanterar vi för återtagning och recycling av förbrukade batterier.

## Avfallshantering



- Elektriska apparater får inte kastas med hushållssopor. Apparaten, tillbehör och förpackningen ska lämnas för miljövänlig återanvändning.

## Användning

### Användningstider

- Ta hänsyn till lokala bestämmelser.
- Kontakta de lokala myndigheter för information om användningstider.

### Butik **A** **B** **C**



**Varning! Använd batteriet endast på torra platser.**

Före första användning måste batteriet laddas i ungefär 1,2 timmar.

Använd endast original WOLF-Garten batterier för laddning (del nr. 41A30--E650)!

1. Ta ur batteriet från enheten **A**.
2. Sätt in batteriet i laddaren **B** **1**.
3. Anslut laddaren till nätspänningen **B** **2** (LED **a** lyser upp grönt).



### Anmärkningar för laddaren **B** :

- LED **b** lyser upp grönt: Batteriet laddas
- LED **b** lyser grönt: laddningen klar
- LED **b** lyser rött: Fel (batteriet är för varmt)



### Självladdning av batterier! Ta ut batteriet från laddaren när det är fulladdat.



#### Allmänna hänvisningar för batteriet:

Med tanke på lång användningstid för batteriet bör följande punkter beaktas:

- Vid låg batterispänning stängs Grästrimmer av automatiskt. I så fall måste batteriet laddas upp.
- Litium-jon-batteriet måste laddas upp före längre uppehåll, t ex före förvaring under vintern.
- Uppladdningstiden för ett helt urladdat batteri ligger mellan 1,2 timmar.
- Litium-jon-batteriet kan sättas på laddning i varje laddningstillstånd, och laddningen kan avbrytas när som helst, utan att batteriet skadas (ingen memory-effekt).

### Till- och frånkoppling av häcksaxen

- Stå alltid stadigt med fötterna, speciellt vid arbete över huvudhöjd.
- Håll svärdet vänt från kroppen.

### Tillkoppling av motorn **D**

1. Håll in säkerhetsbrytaren på bygeln **1**.
2. Håll samtidigt in strömbrytaren på handtaget **2**.

### Frånkoppling av motorn **D**

- Släpp upp båda brytarna.

### Tips vid beskärning **E F**

- Tänk på fåglarnas häckningstider!
- Den ideala formen för häckklippning är trapezformen **E**, som ger en tillräcklig ljus- och lufttillförsel till alla områden av häcken.
- För att unga häckar ska bli tätare, bör nya skott endast skäras av till hälften.
- Om häcken redan har nått önskad höjd, kan nya skott tas bort helt.
- För att få en jämn höjd på häcken är det lämpligt att spänna ett snöre i önskad höjd och skära efter denna linje.
- Beskärningstider:
  - Lövhäck: maj/juni och oktober (beskär ca 1/3 av den totala höjden på vintern)
  - Barrhäck: april och oktober
  - Övriga: april och oktober

## Underhåll

### Allmänt



#### Varning! Motlöpande svärd

Innan allt underhåll och rengöring:

- Dra ut elkontakten ur eluttaget.
- Rör inte svärdet.

### Rengöring

- Rengör häcksaxen, speciellt ventilationsspjället, efter varje användning med en torr trasa eller med en borste vid kraftigare smuts.
- Spreja svärdet efter användning med olja.
- Spruta aldrig vatten över häcksaxen.

### Förvaring

- Förvara häcksaxen i det bifogade svärdsskyddet.
- Förvara häcksaxen i ett torrt utrymme utom räckhåll för barn.

## Åtgärder vid fel

Problem	Möjlig orsak	Åtgärd
Svärdet blir varmt	<ul style="list-style-type: none"><li>• Svärdet är slött</li><li>• För hög friktion p.g.a. dålig smörjning</li></ul>	<ul style="list-style-type: none"><li>• Kontakta en WOLF-Garten serviceverkstad.</li><li>• Smörj svärdet</li></ul>
Ojämn gång, maskinen vibrerar kraftigt	<ul style="list-style-type: none"><li>• Svärdet är skadat</li><li>• Svärdet sitter löst i infästningen</li></ul>	<ul style="list-style-type: none"><li>• Kontakta en WOLF-Garten serviceverkstad.</li><li>• Kontakta en WOLF-Garten serviceverkstad.</li></ul>
Stäng av verktyget	<ul style="list-style-type: none"><li>• Batteriet är för varmt (över 45 °C).</li><li>• Batteriet är urladdat.</li></ul>	<ul style="list-style-type: none"><li>• Låt batteriet svalna.</li><li>• Ladda batteriet.</li></ul>
Verktyget kan inte kopplas in.	<ul style="list-style-type: none"><li>• Batteriet är urladdat.</li><li>• Batteriet är defekt.</li></ul>	<ul style="list-style-type: none"><li>• Ladda batteriet.</li><li>• Byt ut batteriet.</li></ul>
Laddare: ingen laddning pågår (röd lampa lyser med fast sken).	<ul style="list-style-type: none"><li>• Batteriets temperatur ligger utanför 5 °C till 45 °C.</li><li>• Batteriet är defekt.</li></ul>	<ul style="list-style-type: none"><li>• Låt batteriet svalna resp värm upp det.</li><li>• Byt ut batteriet.</li></ul>
Laddare: Störning (röd lampa blinkar)	<ul style="list-style-type: none"><li>• Smutsiga kontakter</li><li>• Batteriet är defekt.</li></ul>	<ul style="list-style-type: none"><li>• Rengör kontakterna.</li><li>• Byt ut batteriet.</li></ul>

Kontakta alltid en WOLF-Garten serviceverkstad vid oklarheter.



Stäng av häcksaxen och ta ur batteriet före varje kontroll eller arbeten på kniven.

## Reservdelar

Beställningsnr	Artikelbeteckning	Artikelbeskrivning
41A20--L650	LI-ION POWER Pack 5	Reservbatterier 18 V / 1,5 Ah
41A30--E650	LI-ION POWER CA 700	Ladningsaggregat

Leverans via närmaste återförsäljare

## Garanti

För varje land gäller vår representants garantivillkor. Eventuella fel på maskinen repareras kostnadsfritt under garantitiden såvida orsaken är material- eller tillverkningsfel. Kontakta återförsäljaren eller vår representant vid garantifall.

# Srdečně blahopřejeme ke koupi výrobku společnosti Wolf-Garten



Pečlivě si přečtěte návod k použití a seznamte se s ovládacími prvky a se správným použitím výrobku. Pozor! Při použití elektrického nářadí je třeba na ochranu před úrazem elektrickým proudem, zraněním a nebezpečím požáru dodržovat dále uvedené bezpečnostní pokyny. Uživatel je odpovědný za úrazy ostatních osob nebo za poškození jejich vlastnictví.

## Obsah

Bezpečnostní pokyny . . . . .	63
Provoz . . . . .	67
Údržba . . . . .	68
Odstraňování poruch . . . . .	68
Náhradní díly . . . . .	69
Záruční podmínky . . . . .	69

## Bezpečnostní pokyny

### Význam symbolů



Noste ochranu zraku a sluchu!



Noste ochranné rukavice!



Nenechávejte na dešti!

### Všeobecné bezpečnostní pokyny pro elektrické nářadí



**VÝSTRAHA! Přečtěte si všechny bezpečnostní upozornění a pokyny.**

Nedbalost při dodržování bezpečnostních upozornění a pokynů může způsobit úder elektrickým proudem, požár a/nebo těžká zranění.

- **Všechny bezpečnostní upozornění a pokyny si uložte pro pozdější použití.**
- V bezpečnostních pokynech používaný pojem „elektrické nářadí“ se vztahuje k síťově napájenému elektrickému nářadí (se síťovým kabelem) nebo akumulátorem poháněnému elektrickému nářadí (bez síťového kabelu).

### Bezpečnost na pracovišti

- **Udržujte své pracoviště čisté a dobře osvětlené.** Nepořádek nebo neosvětlené oblasti pracoviště vedou k nehodám.
- **Nepracujte s elektrickým nářadím v blízkosti hořlavých kapalin, plynů nebo prachu, kde by hrozilo nebezpečí výbuchu.** Elektrické nářadí vytváří jiskry, které mohou prach nebo výpary zapálit.
- **Během používání elektrického nářadí zabraňte v přístupu dětem a jiným osobám.** Při odvedení pozornosti můžete ztratit kontrolu nad přístrojem.

### Elektrická bezpečnost

- **Nezavazujte elektrické nářadí dešti nebo mokru.** Vniknutí vody do elektrického nářadí zvyšuje nebezpečí elektrického úderu.

### Bezpečnost osob

- **Buďte pozorní, dbejte na to, co děláte, a používejte elektrické nářadí rozumně.** Nepracujte s elektrickým nářadím, pokud jste unavení či nesoustředění, nebo pokud jste pod vlivem drog, alkoholu nebo medikamentů. Okamžik nepozornosti při používání elektrického nářadí může mít za následek vážné zranění.
- **Noste osobní ochranné pomůcky a vždy ochranné brýle.** Nošení ochranných pomůcek, jako jsou protiprachové masky, neklouzavá bezpečnostní obuv, helma nebo

- protihluková sluchátka, snižuje při používání při dané práci s elektrickým nářadím nebezpečí zranění.
- **Vyvarujte se neúmyslného uvedení do provozu. Ujistěte se, že je elektrické nářadí vypnuté, dříve než jej připojujete do sítě a/nebo k akumulátoru nebo před jeho přenášením.** Pokud máte při nesení elektrického nářadí prst na jeho spínači nebo zapnutý přístroj připojujete k napájení, může to vést k nehodám.
  - **Před zapnutím elektrického nářadí odstraňte nastavovací nářadí nebo montážní klíče.** Nářadí nebo montážní klíč, který se nachází v pohyblivé části přístroje, může mít za následek zranění.
  - **Vyvarujte se abnormálního držení těla. Zajistěte si bezpečné stání a stále udržujte rovnováhu.** To umožňuje lepší ovládání elektrického nářadí v neočekávaných situacích.
  - **Noste vhodné oblečení. Nenoste příliš volné oblečení ani šperky. Udržujte vlasy, oděv a rukavice mimo dosah pohyblivých částí.** Volný oděv, šperky nebo dlouhé vlasy mohou být zachyceny rotujícími částmi stroje.

## Použití a zacházení s elektrickým nářadím

- **Nepřetěžujte přístroj. Pro každou práci používejte pro ni určené elektrické nářadí.** S vhodným elektrickým nářadím budete lépe a bezpečněji pracovat v udaném rozsahu výkonu.
- **Nepoužívejte elektrické nářadí, jehož spínač je vadný.** Elektrické nářadí, které není možné zapnout nebo vypnout, je nebezpečné a musí být opraveno.
- **Než začnete provádět nastavení přístroje nebo výměnu příslušenství a před uložením přístroje vždy vytáhněte síťovou zástrčku ze zásuvky a/nebo vyjměte akumulátor.** Toto preventivní opatření zamezuje neúmyslnému zapnutí elektrického nářadí.
- **Nepoužívané elektrické nářadí ukládejte mimo dosah dětí. Nenechte přístroj používat osobami, které s ním nejsou obeznámeny nebo nečetly tyto pokyny.** Elektrické nářadí je nebezpečné, pokud je používáno nezkušenými osobami.
- **Pečlivě se o elektrické nářadí starajte. Zkontrolujte, zda pohyblivé části bezchybně fungují a nejsou zablokovány, zda žádné části nejsou prasklé nebo tak poškozené, že by mohly ovlivnit funkci elektrického nářadí. Poškozené díly nechte před použitím přístroje opravit.** Příčinou mnoha nehod je špatná údržba elektrického nářadí.
- **Udržujte řezné nástroje ostré a čisté.** Pečlivě ošetřované řezné nástroje s ostrými řeznými hranami mají menší sklon k zablokování a snadněji se ovládají.
- **Používejte elektrické nářadí, příslušenství, vkládané nástroje atd. podle těchto pokynů. Dbejte přitom na dané pracovní podmínky a prováděnou činnost.** Používání elektrického nářadí pro jiné než předpokládané použití může vyvolat nebezpečnou situaci.

## Použití a zacházení s akumulátorovým nářadím

- **Nabíjejte akumulátory pouze v nabíječkách, které jsou doporučeny výrobcem.** Nabíječka, která je vhodná pro určitý druh akumulátoru, může vést k nebezpečí požáru, je-li použita pro jiný akumulátor.
- **Používejte do elektrického nářadí pouze pro něj určené akumulátory.** Použití jiných akumulátorů může způsobit zranění nebo požár.
- **Nepoužívané akumulátory uložte v bezpečné vzdálenosti od kovových předmětů, jako jsou papírové svorky, mince, klíče, hřebíky, šrouby, nebo jiné malé kovové předměty, které mohou zkratovat kontakty.** Zkrat mezi kontakty akumulátoru může mít za následek popálení nebo požár.
- **Při nesprávném používání může z akumulátoru vytékat kapalina. Vyvarujte se kontaktu s ní. Při náhodném kontaktu proveďte opláchnutí vodou. Dostane-li se tekutina do očí, přivolejte také lékařskou pomoc.** Kapalina vyteká z akumulátoru může vést k podráždění nebo popálení pokožky.



---

## Servis

- **Nechávejte elektrické nářadí opravovat pouze kvalifikovaným opravářem s použitím jen originálních náhradních dílů.** Tím bude zajištěno, že bezpečnost elektrického nářadí zůstane zachována.

---

## Bezpečnostní pokyny specifické pro nůžky na plot

- **Udržujte všechny části těla dále od stříhacího nože. Nepokoušejte se řezaný materiál při běžícím noži odstraňovat nebo přidržovat. Zaseknutý materiál odstraňujte pouze při vypnutém přístroji.** Okamžitá nepozornost při používání akumulátorových nůžek může mít za následek těžké zranění.
- **Noste nůžky na plot za držadlo při zastaveném motoru. Pro transport nebo uložení akumulátorových nůžek vždy nasaďte ochranný kryt.** Pečlivé zacházení s přístrojem snižuje riziko zranění nožem.
- **Udržujte kabel dále od oblasti stříhání.** Během práce může být kabel zakryt v křoví a omylem přestřížen.
- **Výrobek je určen výhradně ke stříhání živých plotů.**  
Jiné použití nebo použití přesahující tento rámec se považuje za použití v rozporu se stanoveným účelem. Za škody, které tím vzniknou, výrobce nebo dodavatel neručí. Riziko nese sám uživatel.
- **Elektrické nářadí držte pouze za izolované úchopové plochy, protože řezný nůž může přijít do kontaktu se skrytým přívodním kabelem.** Kontakt řezného nože s elektrickým vedením pod napětím může přenést napětí na vodivé kovové části přístroje a může dojít k zasažení elektrickým proudem.
- Nikdy nepoužívejte neúplný výrobek nebo výrobek, u kterého byla provedena neschválená změna.
- Volte pracovní výšku tak, aby se nůž nedostal do kontaktu se zemí.
- **Protiběžné nože**  
Při zablokování nožů, např. silnými větvemi atd., je třeba nůžky na živé ploty uvést mimo provoz:
  - Vyměňte akumulátor.
  - Nedotýkejte se pohybujících se nožů.

- Odstraňte příčinu zablokování.
- Zapínejte přístroj teprve tehdy, když jsou ruce a nohy dostatečně vzdáleny od řezných nožů.
- Dbejte na to, že i u vybitých přístrojů při zapnutí zásadně hrozí nebezpečí zranění v důsledku zbytkového nabití.
- Tyto přístroje nejsou určeny k používání osobami s nedostatečnými zkušenostmi a/nebo znalostmi nebo osobami s omezenými tělesnými, smyslovými nebo duševními schopnostmi, kromě případu, že by tyto osoby byly pod dohledem osoby odpovědné za jejich bezpečnost nebo od ní obdržely pokyny, jak přístroje používat.
- Osoby mladší 16 let nesmí tyto přístroje obsluhovat.
- Vyvarujte se používání přístroje za špatných povětrnostních podmínek, především při nebezpečí výskytu blesků.

---

## Údržba

- Údržba a čištění přístroje smí být prováděny pouze při vypnutém motoru.
- Vycistíte a promažte nože (doporučujeme multifunkční olej WD-40) po každém stříhání.
- Při přenášení nebo skladování vždy zakryjte stříhací ústrojí ochranným krytem nožů.

---

## Nabíječka

- Zvlhlou nebo mokrou nabíječku nepřipojujte v tomto stavu do zásuvky.
- Nabíječku používejte pouze v suchých prostorách.
- Odpojte kabel pouze tažením za zástrčku. Tažení za kabel může kabel a zástrčku poškodit a elektrická bezpečnost by již nebyla zaručena.
- Nikdy nepoužívejte nabíječku, pokud kabel, zástrčka nebo přístroj sám je poškozen vnějšími vlivy. Odnešte nabíječku do nejbližšího odborného servisu.
- V žádném případě nabíječku neotevírejte. V případě poruchy ji odnešte do odborného servisu.
- Během provozu nesmí být akumulátorové nůžky nabíjeny.

## Akumulátor

- Při poškozeném akumulátoru nebo jeho nesprávném používání mohou unikat výpary. Větrejte a v případě potíží vyhledejte lékaře. Výpary mohou dráždit dýchací cesty.



### Nebezpečí požáru!

- Nikdy akumulátory nenabíjejte v blízkosti kyselin nebo snadno vznětlivých materiálů.
- Akumulátor nabíjejte pouze při teplotách mezi 5 °C až 45 °C. Po silném zatížení nechte akumulátor nejprve vychladnout.



### Nebezpečí výbuchu!

Chraňte přístroj před horkem a ohněm.

- Neodkládejte jej na radiátory ani na delší dobu nevystavujte silnému slunečnímu záření.
- Používejte přístroj pouze při teplotách okolí mezi 5 °C až 45 °C.



### Nebezpečí zkratu

- Při likvidaci, transportu nebo uskladnění musí být akumulátor zabalen (plastikový sáček, krabice), nebo musí být kontakty přelepény.
- Akumulátor se nesmí rozebírat.

## Ekologická likvidace akumulátorů



- Akumulátory firmy WOLF-Garten jsou podle současného stavu techniky nejhodnější pro napájení elektrických přístrojů nezávislých na síti. Li-Ion akumulátory škodí životnímu prostředí, pokud jsou likvidovány společně s ostatním domovním odpadem.
- Akumulátory firmy WOLF-Garten jsou Li-Ion akumulátory a musí být proto předpisově likvidovány. Defektní akumulátory nechte likvidovat u odborného prodejce. Při likvidaci přístroje z něj musí být nejprve vyjmuty akumulátory.
- Firma WOLF-Garten chce podporovat ekologické chování spotřebitelů. Ve spolupráci s Vámi a odbornými prodejci WOLF-Garten zaručujeme zpětný odběr a recyklaci opotřebovaných akumulátorů.

## Likvidace



- Elektrické přístroje nepatří do domovního odpadu. Přístroj, příslušenství a obal předejte na ekologickou recyklaci.

## Provoz

### Doba provozu

- Dodržujte předpisy platné v dané oblasti.
- Na dobu provozu se zeptejte na příslušném místním obecním úřadě.

### Nabíjení **A B C**



**Pozor! Nabíječku používejte pouze v suchých prostorách.**

Před prvním použitím musí být akumulátor cca 1,2 hodiny nabíjen.

Používejte pouze originální nabíječku WOLF-Garten (díl č. 41A30--E650)!

1. Vyměňte akumulátor z přístroje **A**.
2. Vložte akumulátor do nabíječky **B** **1**.
3. Zapojte nabíječku do elektrické sítě **B** **2** (LED dioda **a** se rozsvítí zeleně).



**Upozornění k nabíječce **B** :**

- LED dioda **b** svítí červeně: akumulátor se nabíjí
- LED dioda **b** svítí zeleně: proces nabíjení ukončen
- LED dioda **b** bliká červeně: závada (např. akumulátor je příliš zahřátý)



**Samovybití akumulátoru! Vyměňte akumulátor z nabíječky, jakmile je zcela nabit.**



**Všeobecné pokyny k akumulátoru:**

V zájmu dlouhé životnosti akumulátoru byste měli respektovat následující body:

- Při nízkém napětí akumulátoru se strunový vyžínač automaticky vypnou. V tomto případě musí být akumulátor nabit.
- Akumulátor Li-ion se musí nabít před dlouhými přestávkami, např. před uskladněním na zimu.
- Doba nabíjení činí u úplni vybitého akumulátoru 1,2 hodin.
- Akumulátor Li-ion může být nabíjen při jakémkoli stavu nabití a nabíjení může být kdykoli přerušeno, aniž by to akumulátoru škodilo (žádný paměťový efekt).

### Zapnutí/vypnutí nůžek na živé ploty

- Dávejte pozor na bezpečné stanoviště, zvláště když pracujete nad hlavou.
- Udržujte nože v dostatečné vzdálenosti od těla.

### Zapnutí motoru **D**

1. Držte bezpečnostní spínač na rukojeti držadla **1**.
2. Současně stiskněte vypínač na rukojeti **2**.

### Vypnutí motoru **D**

- Uvolněte jeden z obou spínačů.

### Rady pro stříhání **E F**

- Dávejte pozor na doby hnízdění ptáků!
- Ideální tvar pro stříhání živých plotů je lichoběžníkový tvar **E**, který umožňuje dostatečný přívod světla a vzduchu ve všech oblastech živého plotu.
- Aby byly mladé živé ploty co nejhustší, měly by se nové výhonky zkracovat pouze na polovinu.
- Pokud již živý plot dosáhl požadované výšky, mohou být nové výhonky zcela odstraněny.
- Aby byla výška živého plotu všude stejná, můžete napnout provaz v požadované výšce a pracovat podle něj.
- Doby stříhání:
  - listnaté živé ploty: květen/červen a říjen (v zimě proveďte zkrácení o cca 1/3 celkové výšky),
  - jehličnaté živé ploty: duben a říjen,
  - jehličnaté stromy: duben a říjen.

# Údržba

## Všeobecné pokyny



### Pozor! Protiběžné nože

Před jakoukoli údržbou a čištěním:

- Vytáhněte síťovou zástrčku.
- Nedotýkejte se pohybujících se nožů.

## Čištění

- Nůžky na živé ploty po každém použití vyčistěte, zvláště vzduchové štěrbin, a to suchým hadříkem, popř. při silném znečištění kartáčem.
- Po použití na nože rozprašte olej pro ošetření.
- V žádném případě nůžky na živé ploty nepostříkujte vodou.

## Uskladnění

- Při ukládání po práci používejte pouzdro na nůž, které se dodává s výrobkem.
- Nůžky na živé ploty skladujte na suchém místě mimo dosah dětí.

## Odstraňování poruch

Problém	Možná příčina	Náprava
Nože se ohřívají	<ul style="list-style-type: none"><li>• Tupé nože</li><li>• Příliš velké tření z důvodu nedostatečného mazání</li></ul>	<ul style="list-style-type: none"><li>• Navštivte servisní dílnu WOLF-Garten.</li><li>• Nože namažte olejem</li></ul>
Neklidný chod, silné chvění náradí	<ul style="list-style-type: none"><li>• Vadný nůž</li><li>• Uvolněné upevnění nože</li></ul>	<ul style="list-style-type: none"><li>• Navštivte servisní dílnu WOLF-Garten.</li><li>• Navštivte servisní dílnu WOLF-Garten.</li></ul>
Přístroj se vypíná	<ul style="list-style-type: none"><li>• Příliš horký akumulátor (nad 45°C)</li><li>• Vybitý akumulátor</li></ul>	<ul style="list-style-type: none"><li>• Nechte akumulátor vychladnout</li><li>• Nabijte akumulátor</li></ul>
Přístroj není možné zapnout	<ul style="list-style-type: none"><li>• Vybitý akumulátor</li><li>• Vadný akumulátor</li></ul>	<ul style="list-style-type: none"><li>• Nabijte akumulátor</li><li>• Vyměňte akumulátor</li></ul>
Nabíječka: žádné nabíjení (trvalé červené světlo)	<ul style="list-style-type: none"><li>• Teplota akumulátoru mimo oblast 5 °C až 45 °C</li><li>• Vadný akumulátor</li></ul>	<ul style="list-style-type: none"><li>• Nechte akumulátor vychladnout, popř. ohřát</li><li>• Vyměňte akumulátor</li></ul>
Nabíječka: porucha (červené blikající světlo)	<ul style="list-style-type: none"><li>• Znečištěné kontakty</li><li>• Vadný akumulátor</li></ul>	<ul style="list-style-type: none"><li>• Vyčistěte kontakty</li><li>• Vyměňte akumulátor</li></ul>

**Ve sporných případech vždy vyhledejte servisní dílnu WOLF-Garten.**



**Před každou kontrolou nebo prací na nožích nůžky na plot vypněte a akumulátor vyjměte.**

---

## Náhradní díly

Obj. č.	Název položky	Popis položky
41A20--L650	LI-ION POWER Pack 5	Náhradní akumulátory 18 V / 1,5 Ah
41A30--E650	LI-ION POWER CA 700	Nabíječka

**Dodávka prostřednictvím odborné dílny**

---

## Záruční podmínky

V každé zemi platí záruční ustanovení vydané naší společností nebo dovozcem. Poruchy na Vašem nářadí odstraníme v rámci záruky bezplatně, pokud je příčinou chyba materiálu nebo výrobní chyba. V případě záruky se prosím obraťte na Vašeho prodáváče nebo na nejbližší pobočku.

# Gratulálunk az új WOLF-Garten terméke megvásárlásához



Olvassa el alaposan a használati utasítást, és ismerkedjen meg a kezelőelemekkel valamint a gép helyes használatával. Figyelem! Elektromos kéziszerszámok használata közben tartsa be a következőkben felsorolt, elektromos áramütés elleni, valamint a sérülés és a tűzveszély elleni védelmet szolgáló alapvető biztonsági intézkedéseket. A harmadik személyben vagy annak tulajdonában okozott balesetekért a gép kezelője felelős.

## Tartalom

Biztonsági előírások . . . . .	70
Üzemeltetés . . . . .	74
Karbantartás . . . . .	75
Üzemzavar elhárítás . . . . .	75
Pótalkatrészek . . . . .	76
Garancia . . . . .	76

## Biztonsági előírások

### A szimbólumok jelentése



Viseljen szem- és fülvédőt!



Viseljen védőkesztyűt!



A gépet ne tegye ki esőnek!

### Elektromos kéziszerszámok általános biztonsági előírásai



**FIGYELMEZTETÉS!** Olvassa el az összes biztonsági előírást és használati utasítást.

A biztonsági előírások és a használati utasítás figyelmen kívül hagyása áramütést, tüzet és / vagy súlyos sérülést okozhat.

- **Őrizze meg az összes biztonsági előírást és használati utasítást, későbbi használatra.**

- A biztonsági előírásokban használt "elektromos szerszám" kifejezés a hálózatról üzemeltetett (hálózati kábeles) és akkumulátoros üzemű (hálózati kábel nélküli) készülékekre is vonatkozik.

### Munkahelyi biztonság

- **Munkahelyét mindig tartsa tisztán és jól megvilágítva.** A rendetlenség vagy a nem megfelelő megvilágítás balesetveszélyes.
- **Ne használja a készüléket robbanásveszélyes környezetben, gyúlékony folyadékok, gázok vagy porok jelenlétében.** Az elektromos készülékekben szikrák képződnek, amik a gőzöket vagy porokat begyűjthetik.
- **Az elektromos készülékek használata közben tartsa távol a gyermekeket és más személyeket.** Ha elterelik a figyelmét, elvesztheti uralmát a készülék fölött.

### Elektromos biztonság

- **Az elektromos készülékeket tartsa távol az esőtől, nedvességtől.** Ha az elektromos készülékbe víz kerül, fokozódik az áramütés veszélye.

### A személyek biztonsága

- **Legyen körültekintő, arra figyeljen amit csinál, az elektromos kéziszerszámmal megfontoltan dolgozzon. Ne használjon elektromos készüléket, ha fáradt, alkohol,**

**gyógy- vagy kábítószeres hatás alatt áll.** Az elektromos készülékek használata közben egy pillanatnyi figyelemkihagyás is súlyos balesetet okozhat.

- **Mindig viseljen személyi védőfelszerelést és védőszemüveget.** A személyi védőfelszerelés, pl. porálarc, csúszásgátló cipő, védősisak, hallásvédő, az elektromos készülék használatától függően csökkenti a sérülés kockázatát.
- **Kerülje el a készülék véletlenszerű elindítását. Győződjön meg arról, hogy a gép kikapcsolt állapotban van, mielőtt a hálózatra kapcsolja, és / vagy az akkumulátorához csatlakoztatja, kézbe veszi vagy szállítja.** Ha szállítás közben az ujjja a kapcsolón van, vagy a hálózatra kapcsolás előtt a készüléket bekapcsolja, balesetet okozhat.
- **Mielőtt a készüléket bekapcsolja, távolítsa el minden beállító szerszámot, csavarkulcsot, tokmánykulcsot.** A forgó részen hagyott szerszám, kulcs súlyos sérülést okozhat.
- **Kerülje a természetellenes testhelyzetet. Mindig stabilan álljon a lábán, ne veszítse el egyensúlyát.** Így váratlan helyzetben is ellenőrzése alatt tudja tartani a készüléket.
- **Viseljen megfelelő ruházatot. Ne hordjon bő ruhát és ékszereket. Tartsa távol haját, ruháját és kesztyűjét a mozgó géprészekről.** A mozgó géprészek elkapathatják laza ruházatát, ékszereit vagy hosszú haját.

## Az elektromos kéziszerszámok kezelése és használata

- **Ne terhelje túl a készüléket. Mindig az adott feladatra alkalmas elektromos kéziszerszámot használja.** Az alkalmas eszközzel jobban és biztonságosabban dolgozhat, ha a megadott teljesítménytartományban marad.
- **Ne használjon olyan elektromos készüléket, aminek hibás a kapcsolója.** Az a készülék, amelyik nem kapcsolható be vagy ki, veszélyes, meg kell javíttatni.
- **Mielőtt a gépet beállítaná, tartozékot cserélne vagy eltenné, húzza ki a hálózati csatlakozóját és / vagy távolítsa le az**

**akkumulátort.** Ez az elővigyázatossági intézkedés megakadályozza a készülék véletlenszerű elindítását.

- **A használaton kívüli elektromos kéziszerszámot a gyermekek elől elzárva tárolja. Ne engedje, hogy a készüléket olyan személyek használják, akik nincsenek tisztában a kezelésével vagy nem olvasták ezt a használati utasítást.** Tapasztalatlan személy kezében az elektromos készülék veszélyes.
- **Gondosan ápolja elektromos készülékét. Ellenőrizze a mozgó részek kifogástalan, akadásmentes működését, azt, hogy az alkatrészen nem sérültek oly módon, ami hátrányosan befolyásolná az elektromos készülék működését. A sérült részeket javíttassa meg, mielőtt a gépet ismét használná.** Sok baleset okozója a nem megfelelően karbantartott elektromos készülék.
- **Tartsa tisztán és élesen a vágóeszközöket.** A gondosan ápolott, élesen tartott vágóeszközök kevésbé szorulnak be, könnyebben irányíthatók.
- **Az elektromos készülékeket, szerszámaikat és tartozékaikat csak azok használati utasítása szerint használja. Ennek során vegye figyelembe a végzendő tevékenységet és a munkakörülményeket.** Az elektromos készülékek rendeltetési céltól eltérő használata veszélyes helyzetek okozója lehet.

## Az akkumulátoros kéziszerszámok kezelése és használata

- **Az akkumulátort csak a gyártó által javasolt töltővel töltsse fel.** Egy bizonyos akkumulátor fajta töltésére alkalmas készülék tüzet okozhat, ha más fajta akkumulátort töltenek vele.
- **Csak az előírt akkumulátort használja az akkumulátoros kéziszerszámban.** Más akkumulátor használata sérülést és tüzet okozhat.
- **A használaton kívüli akkumulátortól tartsa távol az irodai kapcsokat, pénzérmekeket, kulcsokat, szögeket, csavarokat és minden olyan apró fémtárgyat, ami rövidre zárhatja a kivezetéseit.** Az akkumulátor rövidre zárása égési sérülést vagy tüzet okozhat.

- **Hibás használat esetén az akkumulátorból folyadék léphet ki. Ehhez ne érjen hozzá. Ha a bőrére került, bő vízzel öblítse le. Ha a szemébe jutott, az öblítés után forduljon orvoshoz.** A kilépő akkumulátor folyadék a bőr irritálja és égési sérülést okozhat.

---

## Szerviz

- **Elektromos készülékét csak szakképzett személy javítsa, eredeti pótalkatrészek felhasználásával.** Ezzel biztosítható a készülék biztonságának megőrzése.

---

## A sövényvágó ollók készülékspecifikus biztonsági előírásai

- **Tartsa távol testrészeitől a vágószerszámot. Ne próbálja meg a vágandó anyagot kézzel megfogni, vagy a mozgó késekben kiszabadítani a levágott gallyat. A beszorult gallyakat csak a kikapcsolt készülékből távolítsa el.** Az elektromos készülékek használata közben egy pillanatnyi figyelmekihagyás is súlyos balesetet okozhat.
- **Csak megállt késekkel, a fogantyúnál fogva vigye a készüléket. Az akkumulátoros olló szállításához és tárolásához mindig helyezze fel a pengevédőt.** A készülék gondos kezelése csökkenti a kések okozta baleset veszélyét.
- **Tartsa távol a kábelt a vágóeszköztől.** Munka közben könnyen elvághatja a gallyak által eltakart kábelt.
- **A gépet kizárólag sövény vágására tervezték.** Bármilyen egyéb felhasználás nem minősül rendeltetészerűnek. A nem rendeltetészerű használatból származó károkért a gyártó/szállító nem felel. A kockázatot egyedül a felhasználó viseli.
- **Csak a szigetelt fogantyúknál tartsa az elektromos szerszámot, mivel a vágókés rejtett villanyvezetékekkel kerülhet érintkezésbe.** A vágókés és egy feszültséget szállító vezeték érintkezése esetén a készülék fém alkatrészei feszültség alá kerülnek, ami áramütést okozhat.

- Soha ne kísérelje meg a munkavégzést hiányosan felszerelt vagy engedélytelenül módosított géppel.
- Úgy válassza meg a munkamagasságot, hogy a kés ne érhesse a földhöz.
- **Egymással szemben mozgó kések**  
Ha a kések blokkolódhatnak, mert pl. az ág túl vastag, a sövényvágót üzemen kívül kell helyezni:
  - Távolítsa el az akkumulátort.
  - Ne nyúljon a mozgó késekhez.
  - Szüntesse meg a blokkolást kiváltó okot.
- Csak akkor indítsa el a motort, ha keze és lába biztonságos távolságban van a vágóeszköztől.
- Ügyeljen arra, hogy még a kimerült készülék is elindul, ha bekapcsolják, az akkumulátor maradék töltésétől.
- A készüléket nem használhatják tapasztalatlan és / vagy ismerethiányos személyek, vagy olyanok, akik lelki, fizikai vagy érzékszervi adottságaik korlátozottak, hacsak a biztonságukért felelős személy a használatra be nem tanította és nem felügyeli őket.
- 16 éven aluli gyermekek a berendezést nem használhatják.
- Kerülendő a készülék rossz időjárási körülmények közötti üzemeltetése, különösen villám-lás veszélye esetén.

---

## Karbantartás

- A készülék tisztítását, karbantartását csak leállított motornál végezze el.
- Minden használat után tisztítsa és olajozza meg a késeket (ajánljuk a WD-40 többcélú olaj használatát).
- A készülék tárolásához és szállításához mindig helyezze fel a késvédőt.



## Töltőkészülék

- Ha a töltőkészülék nedves lett, ne csatlakoztassa az elektromos hálózathoz.
- A töltőt csak száraz helyiségben használja!
- A hálózati kábelt mindig a csatlakozónál fogva húzza ki. Ha a kábelt húzza, az kiszakadhat a dugóból és áramütést okozhat.
- Sose használja a töltőt, ha annak kábele, dugója vagy maga a készülék sérült. Juttassa el a töltőt a legközelebbi szakszervizbe.
- Semmiképp se szerelje szét a töltőt. Meghibásodás esetén vigye a készüléket szakszervizbe.
- Működés közben ne töltsen az akkumulátoros ollót.

## Akkumulátor

- Az akkumulátor szakszerűtlen használata ill. sérülése esetén gázok szabadulhatnak ki. Szellőztessen ki, és panasz esetén forduljon orvoshoz. A gázok izgathatják a légutakat.



### Tűzveszély!

- Az akkumulátorokat ne tárolja savak és gyúlékony anyagok közelében.
- Az akkumulátort csak 5 °C - 45 °C között töltsen. Nagy terhelés után hagyja lehűlni az akkumulátort.



### Robbanásveszély!

- Óvja a készüléket tüztől és hősegtől.
- Ne tegye rá a fűtőtestre és óvja a tartós, közvetlen napsütéstől.
  - A készüléket csak 5 °C - 45 °C közötti hőmérsékleten használja.



### Rövidzár veszélye

- Selejtezés, szállítás vagy raktározás előtt csomagolja be az akkumulátort (műanyag zacskóba, dobozba), vagy ragassza le az érintkezőit.
- Az akkumulátort nem szabad felnyitni.

## Az akkumulátorokat környezetkímélő módon történő hulladékba helyezése



- A technika mai állása szerint a WOLF-Garten akkumulátorok a leginkább alkalmasak az elektromos készülékek hálózatfüggetlen áramellátására. A Li-ion cellák veszélyeztetik környezetünket, ha a háztartási szemétbe kerülnek.
- A WOLF-Garten Li-ion akkumulátorokat használ, melyek veszélyes hulladékként kezelendők. A hibás akkukat bízsa szakkereskedőkre. A kidobásra ítélt gépekből vegye ki az akkumulátort.
- A WOLF-Garten segíti a fogyasztók környezetudatos viselkedését. Önökkel és a WOLF-Garten szakkereskedőkkel együttműködve garantáljuk a tönkrement akkumulátorok visszavételét és újra hasznosítását.

## Hulladékba helyezés



- Az elektromos készülékek nem kerülhetnek a háztartási szemétbe. A készülékeket, tartozékokat és csomagolóanyagokat környezetkímélő gyűjtőhelyre kell eljuttatni.

# Üzemeltetés

## Üzemidő

- Tartsa be a helyi előírásokat.
- Az üzemidők után a helyi igazgatási hatóságnál érdeklődjön.

## Feltöltés **A B C**



### **Figyelem! Csak száraz helyiségekben használja a töltőegységet**

Az elemet az első használat előtt kb. 1,2 órán át kell tölteni.

Csak eredeti, WOLF-Garten töltőegységet használjon (Cikk-sz.: 41A30--E650)!

1. Vegye ki az elemet a készülékből - **A**.
2. Helyezze be az elemet a töltőegységbe - **B** **1**.
3. Csatlakoztassa a töltőegységet a hálózatra **B** **2** (Az **a** LED zölden felvillog).



### **Információk a töltőegységre vonatkozóan **B** :**

- piros **b** LED: Az elemek töltés alatt
- zöld **b** LED: A töltés befejeződött
- vörös **b** LED villog: Üzemzavar (pl. az elem túlforrósodott)



### **Az elemek önkisülésének veszélye! Az elemek feltöltődését követően azonnal vegye ki azokat a töltőegységből!**



### **Általános tanácsok az akkuhoz:**

Az akku minél hosszabb élettartama érdekében, vegye figyelembe a következőket:

- Alacsony akkufeszültség esetén a fűnyíró automatikusan kikapcsol. Ekkor az akkut fel kell tölteni.
- A lítium-ion akkut hosszabb használati szünetek előtt (téli elraktározás) fel kell tölteni.
- A teljesen kimerült akkumulátor töltési ideje 1,2 óra.
- A lítium-ion-akku bármely töltőállapotban tölthető és a töltést bármikor félbe lehet szakítani, anélkül, hogy az akkunak ártana (nincs memória-hatás).

## Sövényvágó be-, és kikapcsolása

- Ügyeljen a biztonságos munkahelyzetre, különösen akkor, ha fejmagasság fölött dolgozik.
- Egyetlen testrészével se érjen hozzá a késekhez.

## Motor bekapcsolása **D**

1. Tartsa nyomva a kengyelfogantyún **1** lévő biztonsági kapcsolót.
2. Egyidejűleg nyomja meg a markolaton **2** található ki-/bekapcsoló gombot.

## Motor kikapcsolása **D**

- Engedje el az egyik kapcsolót.

## Ötletek a sövényvágáshoz **E F**

- Figyeljen a madarak költési idejére!
- A sövényvágás ideális formája a trapéz **E**, amely gondoskodik róla, hogy a sövény minden részére elegendő fény és levegő jusson.
- Annak érdekében, hogy a fiatal sövényeknél elősegítse a sűrű cserje kialakulását, az új hajtásokat csak félig vágja le.
- Ha a sövény elérte a kívánt magasságot teljesen levághatja az új hajtásokat.
- Annak érdekében, hogy a sövény egyenletes magas legyen, húzzon ki egy mérőszinórt a kívánt magasságban és a sövényt a szinór mentén vágja le.
- Sövényvágási idők:
  - Lombsövény: május, június és október (télén vágja vissza sövényt a teljes magasság kb. 1/3-val)
  - Tülevelű sövény: április és október
  - fenyősövény április és október

# Karbantartás

## Általános



### Figyelem! Egymással szemben mozgó kések

Mindenfajta karbantartási és tisztítási munka előtt:

- Húzza ki a hálózati dugót.
- Ne nyúljon a mozgó vágótárcsákhoz.

## Tisztítás

- Minden használat után száraz ruhadarabbal ill. ha erősen szennyezett akkor kefével tisztítsa meg a sövényvágót, különösen a szellőzőnyílásokat.
- Használat után fújja be a késeket ápolóolajjal.
- Soha ne tisztítsa a sövényvágót vízzel.

## Tárolás

- A sövényvágót a vele együtt adott késtokban tárolja.
- A sövényvágót száraz helyen tárolja, ahol a gyermekek nem férnek hozzá.

## Üzemzavar elhárítás

Hiba	Hiba lehetséges oka	Segítség
A kés felmelegszik	<ul style="list-style-type: none"><li>• A kés életlen</li><li>• túl nagy a súrlódás a hiányzó kenés miatt</li></ul>	<ul style="list-style-type: none"><li>• Keresse fel a WOLF-Garten szervizműhelyt.</li><li>• Olajozza meg a késeket</li></ul>
A gép erősen rezeg, egyenetlenül fut	<ul style="list-style-type: none"><li>• Sérült kés</li><li>• Kioldódott a kés rögzítése</li></ul>	<ul style="list-style-type: none"><li>• Keresse fel a WOLF-Garten szervizműhelyt.</li><li>• Keresse fel a WOLF-Garten szervizműhelyt.</li></ul>
A készülék kikapcsol	<ul style="list-style-type: none"><li>• Az akkumulátor túl meleg (45 °C fölött)</li><li>• Sússe ki az akkumulátort</li></ul>	<ul style="list-style-type: none"><li>• Hagyja kihűlni az akkumulátort</li><li>• Töltse fel az akkumulátort</li></ul>
A készülék nem kapcsolható be	<ul style="list-style-type: none"><li>• Sússe ki az akkumulátort</li><li>• hibás az akkumulátor</li></ul>	<ul style="list-style-type: none"><li>• Töltse fel az akkumulátort</li><li>• Az akkumulátor kicserélése</li></ul>
Töltőkészülék: nincs töltés (pirosan világít)	<ul style="list-style-type: none"><li>• Az akkumulátor kívül van a 5 - 45 °C hőmérséklet tartományon</li><li>• hibás az akkumulátor</li></ul>	<ul style="list-style-type: none"><li>• Hagyja kihűlni, ill. melegítse meg az akkumulátort</li><li>• Az akkumulátor kicserélése</li></ul>
Töltőkészülék: Zavarok (pirosan villog)	<ul style="list-style-type: none"><li>• Elszennyeződtek az érintkezők</li><li>• hibás az akkumulátor</li></ul>	<ul style="list-style-type: none"><li>• Tisztítsa meg az érintkezőket</li><li>• Az akkumulátor kicserélése</li></ul>

Ha bizonytalan, minden esetben forduljon a WOLF-Garten szerviz-műhelyhez.



**Figyelem, minden ellenőrzés, vagy a késen végzett munka előtt állítsa le a sövénynyíró, és vegye ki az akkumulátort.**

---

## Pótalkatrészek

Rendelési szám	Termék elnevezése	Termék leírása
41A20--L650	LI-ION POWER Pack 5	Póttakkumulátorok 18 V / 1,5 Ah
41A30--E650	LI-ION POWER CA 700	Töltőkészülék

**Beszerezheti kereskedőjénél**

---

## Garancia

Minden országban érvényesek az általunk vagy a forgalmazónk által kiadott szavatossági feltételek. Minden készülék üzemzavarait térítésmentesen, a szavatosság keretein belül elhárítjuk, amennyiben azok anyag- vagy gyártási hibák miatt keletkeztek.

# Gratulujemy zakupu produktu firmy WOLF-Garten



Prosimy dokładnie przeczytać instrukcję obsługi i zapoznać się z prawidłową obsługą urządzenia. Uwaga! W celu zabezpieczenia się przed porażeniem prądem, obrażeniami ciała i pożarem podczas używania narzędzi elektrycznych, należy przestrzegać poniżej podanych wskazówek dotyczących bezpieczeństwa. Za szkody poniesione w wypadkach przez osoby trzecie oraz poniesione przez nich szkody materialne, odpowiada użytkownik urządzenia.

## Spis treści

Wskazówki bezpieczeństwa . . . . .	77
Użytkowanie . . . . .	81
Konserwacja . . . . .	82
Rozwiązywanie problemów. . . . .	82
Części zamienne . . . . .	83
Gwarancja . . . . .	83

## Wskazówki bezpieczeństwa

### Znaczenie symboli



Nosić środki ochrony wzroku i słuchu!



Nosić rękawice ochronne!



Nie pozostawiać (ani nie pracować) na deszczu!

### Ogólne wskazówki bezpieczeństwa dotyczące postępowania z elektronarzędziami



**OSTRZEŻENIE! Przeczytać wszystkie wskazówki bezpieczeństwa i instrukcje.**

Nieprzestrzeganie wskazówek bezpieczeństwa i instrukcji może spowodować porażenie elektryczne, pożar i/lub ciężkie obrażenia.

- **Przechowywać wszystkie instrukcje obsługi i wskazówki bezpieczeństwa do przyszłego wykorzystania.**

- Użyty we wskazówkach bezpieczeństwa termin „elektronarzędzie” odnosi się do urządzeń zasilanych z sieci (przy użyciu kabla sieciowego) i do urządzeń zasilanych akumulatorem (bez użycia kabla sieciowego).

### Bezpieczeństwo w miejscu pracy

- **Miejsce pracy powinno być utrzymane w czystości i dobrze oświetlone.** Nieporządek i brak oświetlenia miejsca pracy prowadzi do wypadków.
- **Nie używać elektronarzędzi w środowisku zagrożonym wybuchem, w którym występują palne ciecze, gazy lub pary.** Elektronarzędzia wytwarzają iskry, które mogą spowodować zapalenie się pyłu lub par.
- **Używać elektronarzędzi z dala od dzieci i innych osób.** Przy wychyleniu można stracić kontrolę nad urządzeniem.

### Bezpieczeństwo elektryczne

- **Nie narażać elektronarzędzi na deszcz lub wilgoć.** Przedostanie się wody do elektronarzędzia zwiększa ryzyko porażenia elektrycznego.

### Bezpieczeństwo osób

- Elektronarzędzia używać **rozważnie i ostrożnie zwracając uwagę na to, co się robi.** Elektronarzędzia nie należy stosować w stanie zmęczenia lub pod wpływem środków odurzających, alkoholu lub leków.

Chwila nieuwagi podczas używania elektronarzędzia może spowodować poważne obrażenia.

- **Nosić środki ochrony indywidualnej i zawsze okulary ochronne.** Używanie środków ochrony indywidualnej, takich jak maski przeciwpyłowe, obuwie ochronne odporne na ślizganie, kask ochronny czy ochrona słuchu – w zależności od rodzaju i sposobu użycia elektronarzędzia – zmniejsza ryzyko obrażeń.
- **Unikać przypadkowego uruchomienia. Upewnić się, czy elektronarzędzie jest wyłączone zanim się je chwyci, przeniesie lub podłączy do zasilania elektrycznego i/lub akumulatora.** Jeśli podczas przenoszenia elektronarzędzia palec opiera się o wyłącznik lub włączone urządzenie podłączone jest do zasilania elektrycznego, może to spowodować wypadek.
- **Przed włączeniem elektronarzędzia usunąć ciała obce znajdujące się w ruchomych częściach.** Ciała obce w ruchomych częściach mogą spowodować obrażenia.
- **Unikać nienaturalnej postawy. Przyjąć zawsze bezpieczną postawę i zachowywać zawsze równowagę.** Wtedy elektronarzędzie można lepiej kontrolować w nieoczekiwanych sytuacjach.
- **Nosić odpowiednią odzież. Nie nosić luźnej odzieży ani biżuterii. Nie zbliżać włosów, odzieży i rękawic do ruchomych części.** Luźna odzież, biżuteria lub długie włosy mogą zostać pochwycone przez ruchome części.

## Używanie i postępowanie z elektronarzędziem

- **Nie przeciążać urządzenia. Elektronarzędzia używać do pracy zgodnie z jego przeznaczeniem.** Z dopasowanym elektronarzędziem pracuje się lepiej i bezpieczniej na określonym obszarze działania.
- **Nie używać elektronarzędzia, jeśli wyłącznik jest uszkodzony.** Elektronarzędzie, którego nie można włączyć ani wyłączyć, jest niebezpieczne i należy je naprawić.
- **Wyjąć wtyczkę z gniazdka i/lub wyjąć akumulator zanim wykona się nastawienia, wymieni części lub odłoży urządzenie.** Te

środki ostrożności zapobiegają przypadkowemu uruchomieniu elektronarzędzia.

- **Nie używane elektronarzędzia przechowywać tak, aby dzieci nie miały do nich dostępu. Nie pozwolić, aby urządzenie używały osoby, które nie zapoznały się z nim ani nie przeczytały niniejszej instrukcji obsługi.** Elektronarzędzia są niebezpieczne, jeżeli używane są przez osoby niedoświadczone.
- **Starannie konserwować elektronarzędzia. Sprawdzić, czy poruszające się części działają niezawodnie, nie są zakleszczone, czy nie są złamane albo uszkodzone, co mogłoby ograniczyć działanie elektronarzędzia. Przed użyciem urządzenia naprawić uszkodzone części.** Wiele wypadków ma swoją przyczynę w złej konserwacji elektronarzędzi.
- **Narzędzia tnące powinny być zawsze ostre i czyste.** Starannie konserwowane narzędzia tnące z ostrymi krawędziami tnącymi mniej się zakleszczają i łatwiej się je prowadzi.
- **Elektronarzędzie, akcesoria, narzędzia itd. używać zgodnie z niniejszymi instrukcjami. Prócz tego uwzględnić warunki pracy i wykonywaną czynność.** Używanie elektronarzędzi do innego celu niż przewidzianego przez producenta może prowadzić do niebezpiecznych sytuacji.

## Używanie i postępowanie z elektronarzędziem akumulatorowym

- **Akumulatory ładować tylko w ładowarkach zalecanych przez producenta.** Ładowarka przeznaczona do określonego typu akumulatora może stworzyć zagrożenie pożarowe, gdy użyje się jej do ładowania innych akumulatorów.
- **W elektronarzędziach używać tylko akumulatorów, które są dla nich przewidziane.** Użycie innych akumulatorów może spowodować obrażenia i zagrożenie pożarowe.
- **Nie używany akumulator trzymać z dala od spinaczy biurowych, monet, kluczy, igieł, śrub lub innych małych przedmiotów metalowych, które mogłyby spowodować**

połączenie pomiędzy zaciskami. Zwarcie pomiędzy zaciskami akumulatora może spowodować oparzenia lub pożar.

- **W przypadku nieprawidłowego użytkowania z akumulatora może wylać się elektrolit. Unikać wtedy kontaktu z elektrolitem. W razie przypadkowego kontaktu spłukać wodą. Jeśli elektrolit dostanie się do oczu, zwrócić się dodatkowo o pomoc do lekarza.** Elektrolit wydostający się z akumulatora może powodować podrażnienia lub oparzenia skóry.

---

## Serwis

- **Elektronarzędzie może naprawiać wyłącznie wykwalifikowany personel fachowy i tylko przy użyciu oryginalnych części zamiennych.** W ten sposób zagwarantuje się bezpieczeństwo elektronarzędzia.

---

## Wskazówki bezpieczeństwa specyficzne dla nożyc do żywopłotu

- **Wszystkie części ciała trzymać z dala od noża tnącego. Podczas pracy noża nie próbować usuwać lub przytrzymywać obcinanych gałązek. Zakleszczone gałązki usuwać tylko wtedy, gdy urządzenie jest wyłączone.** Moment nieuwagi podczas używania nożyc akumulatorowych może spowodować ciężkie obrażenia.
- **Nosić nożyce za uchwyt, gdy nóż jest nieruchomy. Podczas transportu lub przechowywania nożyc akumulatorowych założyć zawsze osłonę.** Staranne obchodzenie się z urządzeniem zmniejsza niebezpieczeństwo obrażeń powodowanych przez nóż.
- **Przewód trzymać z dala od obszaru cięcia.** Podczas przycinania przewód może zagłębić się w krzewie i zostać przypadkowo przecięty.
- **Urządzenie służy wyłącznie do przycinania żywopłotów.** Inne lub wykraczające poza podany zakres zastosowania są uważane za niezgodne z przeznaczeniem. Za wynikające stąd szkody nie odpowiada producent ani dostawca urządzenia. Ryzyko ponosi wyłącznie użytkownik.

- **Elektronarzędzie należy trzymać tylko za izolowane uchwyty, ponieważ nóż tnący może wejść w kontakt z ewentualnie uszkodzonym przewodem elektrycznym.** Kontakt noża tnącego z przewodem przewodzącym prąd elektryczny może spowodować wystąpienie napięcia na metalowych częściach urządzenia oraz doprowadzić do porażenia prądem elektrycznym.
- Nigdy nie należy podejmować prób używania urządzeń bez kompletnego wyposażenia lub wyposażonych w niedozwolone modyfikacje.
- Wysokość roboczą wybrać tak, aby nóż nie stykał się z ziemią.
- **Noże pracujące przeciwbieżnie**  
W przypadku zablokowania noża, np. przez grube gałęzie itp., przystrygarka musi zostać wyłączona:
  - Wyjąć akumulator.
  - Nie dotykać pracującego noża.
  - Usunąć przyczynę zablokowania.
- Urządzenie włączyć dopiero wtedy, gdy ręce i nogi są dostatecznie oddalone od noży tnących.
- Zwrócić uwagę na to, że także przy rozładowanych urządzeniach podczas włączenia istnieje także niebezpieczeństwo obrażeń spowodowanych przez resztki zmagazynowanej w akumulatorze energii.
- Omawiane urządzenia nie są przeznaczone do używania przez osoby z niedostatecznym doświadczeniem i/lub wiedzą lub z ograniczonymi zdolnościami fizycznymi, zmysłowymi lub umysłowymi, chyba że będą pracować pod nadzorem osoby odpowiedzialnej za ich bezpieczeństwo lub otrzymają instrukcje, w jaki sposób używać tych urządzeń.
- Urządzenia nie może używać młodzież poniżej 16 roku życia.
- Należy zapobiec używaniu urządzenia w złych warunkach atmosferycznych, szczególnie w razie wyładowań atmosferycznych.

---

## Konserwacja

- Prace konserwacyjne i czyszczenie urządzenia wolno wykonywać tylko wtedy, gdy silnik jest zatrzymany.
- Po każdym cięciu oczyścić i naoleić noże (zaleca się olej wielofunkcyjny WD-40).

- Podczas transportu i magazynowania urządzenia tnącego zawsze założyć osłonę na noże.

## Ładowarka

- Zawilgoconej ładowarki nie podłączać do gniazdka sieciowego.
- Ładowarkę używać tylko w suchych pomieszczeniach.
- Połączenia kablowe rozłączać tylko przez wyjęcie wtyczki. Ciągnięcie za kabel może spowodować uszkodzenie kabla i wtyczki i wtedy nie będzie mogło być zagwarantowane bezpieczeństwo elektryczne.
- Nie używać nigdy ładowarki, gdy kabel, wtyczka lub samo urządzenie uszkodzone są przez oddziaływania zewnętrzne. Dostarczyć ładowarkę do najbliższego zakładu naprawczego.
- W żadnym wypadku nie otwierać ładowarki. W razie uszkodzenia oddać ją do zakładu naprawczego.
- Podczas pracy nie wolno ładować nożyc akumulatorowych.

## Akumulator

- Jeśli zestawy akumulatorów są uszkodzone lub niewłaściwie używane, mogą wydzielać się opary. Doprowadzić świeże powietrze i w razie dolegliwości zwrócić się do lekarza. Opary mogą podrażnić drogi oddechowe.



### Niebezpieczeństwo pożaru!

- Akumulatorów nigdy nie ładować w pobliżu kwasów i materiałów łatwopalnych.
- Akumulator ładować tylko w zakresie temperatur od 5 °C do 45 °C. Po silnym obciążeniu należy najpierw akumulator ochłodzić.



### Niebezpieczeństwo wybuchu!

Urządzenie chronić przed podwyższoną temperaturą i ogniem.

- Nie kłaść na grzejnikach ani nie wystawiać na długotrwałe działanie słońca.
- Urządzenie używać wyłącznie w zakresie temperatur od 5 °C do 45 °C.



### Niebezpieczeństwo zwarcia

- Do utylizacji, transportu lub składowania akumulator musi być zapakowany (torebka plastikowa, pudło) lub styki muszą być zaklejone.
- Zestawu akumulatorów nie wolno otwierać.

## Akumulatory utylizować zgodnie z zasadami ochrony środowiska.



- Akumulatory firmy WOLF-Garten według aktualnego stanu techniki nadają się najlepiej do zasilania urządzeń elektrycznych niezależnych od sieci elektrycznej. Akumulatory litowo-jonowe są szkodliwe dla środowiska, gdy usuwa się je wraz z innymi odpadami domowymi.
- Akumulatory firmy WOLF-Garten, to akumulatory litowo-jonowe i dlatego wymagają utylizacji. Uszkodzone akumulatory oddać do handlu specjalistycznego. Przed złomowaniem urządzenia należy wyjąć z niego akumulatory.
- Firmy WOLF-Garten pragnie sprzyjać przyjaznemu dla środowiska postępowaniu konsumentów. We współpracy z użytkownikiem i sprzedawcami produktów firmy WOLF-Garten gwarantujemy odbiór i recykling zużytych akumulatorów.

## Utylizacja



- Urządzeń elektrycznych nie należy wyrzucać do śmieci domowych. Urządzenie, akcesoria i opakowanie dostarczyć do zakładu, który zajmuje się przyjazną dla środowiska utylizacją.



# Użytkowanie

## Czas wykonywania prac

- Proszę przestrzegać przepisów obowiązujących lokalnie.
- Proszę zapytać w odpowiednim urzędzie o godziny, w których wolno prowadzić prace ogrodnicze.

## Ładowanie **A** **B** **C**



**Uwaga! Należy korzystać z ładowarki wyłącznie w suchych miejscach.**

Bateria powinna być ładowana przez 1,2 godziny przed jej pierwszym użyciem.

Należy korzystać wyłącznie z oryginalnych ładowarek WOLF-Garten (part no. 41A30--E650)!

1. Usunąć baterię z urządzenia **A**.
2. Połączyć baterię z ładowarką **B** ①.
3. Podłączyć ładowarkę do napięcia zasilania sieciowego **B** ② (Dioda ③ zaświeci się na zielono).



**Wskazówki odnośnie ładowarki **B** :**

- Dioda **b** świeci się na czerwono: bateria ładuje się
- Dioda **b** świeci się na zielono: ładowanie zakończone
- Dioda **b** miga na czerwono: Awaria (np. przegrzanie baterii)



**Samo-rozładowanie baterii! Wyjąć baterię z ładowarki, gdy zostanie w pełni naładowana.**



**Ogólne wskazówki dotyczące akumulatora:**

W celu zapewnienia długiej żywotności akumulatora należy przestrzegać poniższych punktów:

- Przy niskim napięciu akumulatora podkaszarka do trawy wyłącza się automatycznie. W takim przypadku należy naładować akumulator.
- Litowo-jonowy akumulator należy naładować przed dłuższymi przerwami, np. przed przechowaniem przez zimę.
- Czas ładowania całkowicie rozładowanej baterii wynosi 1,2 godzin.

- Akumulator litowo-jonowy może być ładowany w każdym stanie naładowania i ładowanie można w każdej chwili przerwać nie powodując uszkodzenia akumulatora (brak efektu pamięciowego).

## Włączanie/wyłączanie przystrygarki

- Pamiętać o zachowaniu postawy ciała zapewniającej równowagę, w szczególności podczas cięcia ponad głowę.
- Nóż trzymać z dala od ciała.

## Włączanie silnika **D**

1. Trzymać wciśnięty wyłącznik bezpieczeństwa na uchwycie ①.
2. Jednocześnie naciskać włącznik/wyłącznik umieszczony na uchwycie ②.

## Wyłączanie silnika **D**

- Puścić jeden z dwóch włączników.

## Wskazówki dotyczące cięcia **E** **F**

- Proszę mieć na uwadze bezpieczeństwo ptaków w okresie lęgowym!
- Idealną formą przystrzyżonego żywopłotu jest forma trapezowa **E**, która gwarantuje swobodny dopływ powietrza i światła w całym żywopłocie.
- W przypadku młodych żywopłotów, aby wspomóc rozrost gęstwiny, młode pędy należy przycinać tylko do połowy.
- Gdy żywopłot osiągnie już żądaną wysokość, można całkowicie usuwać młode pędy.
- Aby zachować jednakową wysokość na całej długości żywopłotu, można rozpiąć sznurki na żądanej wysokości i przycinać żywopłot wzdłuż tej linii.
- Okresy przystrzygania:
  - Rośliny liściaste: maj/czerwiec oraz październik (zimą podcinać o ok. 1/3 wysokości całkowitej)
  - Rośliny iglaste: kwiecień i październik
  - Iglaki: kwiecień i październik

## Konserwacja

### Zalecenia ogólne:



#### Uwaga! Noże pracujące przeciwbieżnie

Przed rozpoczęciem konserwacji i czyszczenia:

- Wyciągnąć wtyczkę.
- Nie dotykać pracującego noża.

### Czyszczenie

- Przystrzygarkę, a w szczególności otwory wentylacyjne, należy czyścić po każdym użyciu za pomocą suchej ściereczki lub szczotką w przypadku silnego zabrudzenia.

- Ostrza noża spryskać po użyciu specjalnym olejem do pielęgnacji narzędzi.
- W żadnym wypadku nie wolno spryskiwać przystrzygarki wodą.

### Przechowywanie

- Przystrzygarkę należy trzymać w dostarczonym futerale.
- Przystrzygarkę należy przechowywać w suchym pomieszczeniu, w miejscu niedostępnym dla dzieci.

## Rozwiązywanie problemów

Problem	Możliwa przyczyna	Rozwiązanie
Ostrza robią się gorące	<ul style="list-style-type: none"><li>• Ostrza są tępe</li><li>• Zbyt wysokie tarcie na skutek niewystarczającego smarowania</li></ul>	<ul style="list-style-type: none"><li>• Oddać do ostrzenia w punkcie serwisowym firmy WOLF-Garten.</li><li>• Naoliwić ostrza</li></ul>
Niespokojny bieg, silna wibracja urządzenia	<ul style="list-style-type: none"><li>• Uszkodzony nóż</li><li>• Obluzowanie noża</li></ul>	<ul style="list-style-type: none"><li>• Oddać do serwisu firmy WOLF-Garten.</li><li>• Oddać do serwisu firmy WOLF-Garten.</li></ul>
Urządzenie wyłącza się	<ul style="list-style-type: none"><li>• akumulator za gorący (ponad 45°C)</li><li>• akumulator rozładowany</li></ul>	<ul style="list-style-type: none"><li>• ochłodzić akumulator</li><li>• naładować akumulator</li></ul>
Urządzenia nie można włączyć	<ul style="list-style-type: none"><li>• akumulator rozładowany</li><li>• akumulator uszkodzony</li></ul>	<ul style="list-style-type: none"><li>• naładować akumulator</li><li>• wymienić akumulator</li></ul>
Ładowarka: brak ładowania (czerwone ciągłe światło)	<ul style="list-style-type: none"><li>• temperatura akumulatora poza zakresem od 5°C do 45 °C</li><li>• akumulator uszkodzony</li></ul>	<ul style="list-style-type: none"><li>• akumulator ochłodzić lub ogrzać</li><li>• wymienić akumulator</li></ul>
Ładowarka: uszkodzenie (czerwone światło pulsujące)	<ul style="list-style-type: none"><li>• styki zabrudzone</li><li>• akumulator uszkodzony</li></ul>	<ul style="list-style-type: none"><li>• oczyścić styki</li><li>• wymienić akumulator</li></ul>

**W razie jakichkolwiek wątpliwości proszę skontaktować się z serwisem firmy WOLF-Garten.**



**Przed każdą kontrolą lub pracą wyłączyć nóż nożyc do żywopłotu i wyjąć akumulator.**

---

## Części zamienne

Nr zamówienia.	Opis artykułu	Opis artykułu
41A20--L650	LI-ION POWER Pack 5	Baterie zapasowe 18 V / 1,5 Ah
41A30--E650	LI-ION POWER CA 700	Ładowarka

**Dostawa przez sprzedawcę**

---

## Gwarancja

W każdym kraju obowiązują warunki gwarancji wydanej przez nasze przedstawicielstwo handlowe w tym kraju lub przez importera. Ewentualne usterki urządzenia usuwane są w okresie gwarancji bezpłatnie, o ile spowodowane są one błędem materiałowym lub produkcyjnym. W przypadku roszczenia gwarancyjnego proszę zwrócić się do sprzedawcy lub najbliższego oddziału naszej firmy.

# Čestitamo Vam na kupnji proizvoda tvrtke WOLF-Garten



Pažljivo pročitajte priložene upute i upoznajte se s položajem radnih elemenata i njihovom pravilnom upotrebom. Oprez! Pri upotrebi električnih alata uvažite sljedeće sigurnosne upute za zaštitu od strujnog udara, tjelesnih povreda i opasnosti od požara. Korisnik je odgovoran za bilo kakve ozljede trećih lica ili oštećenja njihove imovine.

## Sadržaj

Sigurnosne napomene . . . . .	84
Rad . . . . .	87
Održavanje . . . . .	88
Otklanjanje kvarova . . . . .	89
Rezervni dijelovi . . . . .	89
Jamstvo. . . . .	89

## Sigurnosne napomene

### Značenje simbola



Nosite zaštitu za oči i sluh!



Nosite zaštitne rukavice!



Ne ostavljajte stroj na kiši!

### Opće sigurnosne napomene za električne alate



**UPOZORENJE! Pročitajte sve sigurnosne napomene i naputke.**

Propusti pri pridržavanju sigurnosnih napomena i naputaka mogu izazvati električni udar, požar i/ili teške ozljede.

- **Sačuvajte sve sigurnosne napomene i naputke radi buduće uporabe.**
- Pojam "Električni alat" koji se koristi u sigurnosnim napomenama odnosi se na električne alate na struju (s mrežnim kablom) i električne uređaje s baterijom (bez mrežnog kabela).

### Sigurnost na radnom mjestu

- **Svoje radno mjesto održavajte čistim i dobro osvijetljenim.** Nered ili neosvijetljena radna područja mogu dovesti do nezgoda.
- **Ne radite s električnim uređajem na mjestima na kojima postoji opasnost od eksplozije, na kojima se nalaze zapaljive tekućine, plinovi ili prahovi.** Električni alati proizvode iskre koje mogu zapaliti prašinu ili isparenja.
- **Udaljite djecu i druge osobe od električnog alata tijekom njegove uporabe.** Ako Vas netko ometa, možete izgubiti kontrolu nad uređajem.

### Električna sigurnost

- **Električne alate udaljite od kiše ili vlage.** Prodiranje vode u električni uređaj povećava rizik električnog udara.

### Sigurnost osoba

- **Budite pažljivi, obratite pozornost na ono što radite i razumni pristupajte poslu s električnim uređajem. Ne koristite električne uređaje kada ste umorni ili ste pod utjecajem droge, alkohola ili lijekova.** Trenutak nepozornosti pri uporabi električnog uređaja može dovesti do ozbiljnih ozljeda.
- **Uvijek nosite osobnu zaštitnu opremu i zaštitne naočale.** Nošenje osobne zaštitne opreme, kao što su maska za prašinu, neproklizavajuće sigurnosne rukavice, stabilna sigurnosna obuća, zaštitna kaciga i

zaštita za uši, zavisno od vrste i načina uporabe električnog alata, smanjuje rizik od ozljeda.

- **Izbjegavajte slučajno uključivanje alata. Uvjerite se da je alat isključen prije nego stavite utikač u utičnicu i/ili priključujete bateriju, prije nego što ga uzmete u ruke ili prenosite.** Ako pri nošenju uređaja prst držite na prekidaču ili uključen uređaj priključujete na struju, ovo može dovesti do nesreća.
- **Uklonite alate za podešavanje ili odvijanje, prije nego što uključite alat.** Alat ili ključ koji se nalazi u rotirajućem dijelu uređaja, može dovesti do ozljeda.
- **Izbjegavajte nenormalno držanje tijela. Pobrinite se za siguran položaj tijela i stalno održavajte ravnotežu.** Tako u neočekivanim situacijama bolje možete kontrolirati električni alat.
- **Nosite odgovarajuću odjeću. Ne nosite široku odjeću ili nakit. Udaljite kosu, odjeću i rukavice od pokretnih dijelova.** Pokretni dijelovi mogu zahvatiti odjeću koja visi, nakit ili dužu kosu.

---

## Uporaba i rukovanje električnim alatom

- **Ne preopterećujte uređaj. Koristite odgovarajući uređaj za posao koji obavljate.** Odgovarajućim električnim alatom ćete bolje i sigurnije raditi u datom području snage.
- **Ne koristite električni alat čiji je prekidač neispravan.** Električni alat koji se ne može isključiti ili uključiti je opasan i mora se popraviti.
- **Izvadite utikač iz utičnice i/ili uklonite bateriju prije nego vršite podešavanja na alatu, mijenjate pribor ili odlažete uređaj.** Ova mjera predostrožnosti sprječava slučajno uključivanje električnog uređaja.
- **Alat koji ne koristite odložite na mjesto van dosega djece. Ne dozvoljavajte da uređaj koriste osobe koje s njim nisu upoznate ili koje nisu pročitale ove naputke.** Električni alati su opasni kada ih koriste neiskusne osobe.
- **Električne alate brižljivo održavajte. Provjeravajte je li pokretni dijelovi besprijekorno rade i da se ne zaglavljaju, jesu li dijelovi uređaja slomljeni ili tako oštećeni, da je umanjena sposobnost rada**

**uređaja. Prije uporabe uređaja oštećene dijelove dajte na popravku.** Uzrok mnogih nesreća su neodržavani električni alati.

- **Alate za rezanje održavajte oštrim i čistim.** Brižljivo održavani alati za rezanje s oštrim sječivima se manje zaglavljaju i lakše se njima radi.
- **Električni alat, pribor, alate itd. koristite u skladu sa ovim napucima. Pri tome obratite pozornost na radne uvjete i posao koji se obavlja.** Uporaba električnih alata za poslove za koje isti nisu namijenjeni može dovesti do opasnih situacija.

---

## Uporaba i rukovanje alatom s baterijom

- **Baterije punite samo punjačima koje je preporučio proizvođač.** Za punjače, koji su namijenjeni za određenu vrstu baterija, postoji opasnost od požara, ako se koriste za neku drugu vrstu baterija.
- **Za električni alat koristite samo baterije koje su za njega namijenjeni.** Uporaba drugih baterija može dovesti do ozljeda i izazvati požar.
- **Baterije koje ne koristite udaljite od spajalica, kovanica, ključeva, čavala, vijaka ili drugih malih metalnih objekata, koji mogu izazvati premoštenje kontakata.** Kratki spoj između kontakata baterije može za posljedicu imati opekline ili požar.
- **U slučaju pogrešne primjene tekućina iz baterije može iscurjeti. Izbjegavajte kontakt s tekućinom. Pri slučajnom kontaktu, isprati vodom. Ako tekućina dospje u oči, dodatno se posavjetovati s liječnikom.** Tekućina iz baterije može dovesti do nadraženja kože ili opekline.

---

## Servis

- **Električni uređaj dajte na popravku samo stručnjacima i samo uz uporabu originalnih rezervnih dijelova.** Tako se osigurava održavanje sigurnosti električnog uređaja.

## Sigurnosne upute za škare za grmove, specifične za uređaj

- **Udaljite sve dijelove tijela od noževa za rezanje. Ne pokušavajte uklanjati odrezane grane ili ih pridržavati dok nož radi. Uklanjajte zaglavljene materijal samo kada je uređaj isključen.** Trenutak nepažnje pri uporabi škara s baterijom mogu dovesti do teških ozljeda.
- **Škare nosite koristeći ručku i samo kada nož miruje. Pri transportiranju ili odlaganju škara uvijek navucite zaštitni poklopac.** Pažljivo rukovanje uređajem smanjuje opasnost od ozljeda nožem.
- **Udaljite kabel s područja rezanja.** Tijekom rada grmlje može prekriti kabel i slučajno ga možete prerezati.
- **Stroj je namijenjen isključivo rezanju živice.**  
Svaka drugačija upotreba smatra se nepropisnom. Pritom nastale štete izuzimaju se od jamstva proizvođača/dobavljača. Rizik pritom snosi sam korisnik.
- **Električni alat držite samo za izolirane drške, jer oštrice mogu doći u dodir sa skrivenim strujnim vodovima.** Kontakt oštrica s vodovima pod naponom može stvoriti napon u metalnim dijelovima uređaja i prouzročiti električni udar.
- Nikada ne koristite nepotpuni stroj niti stroj s nedopuštenim izmjenama.
- Visinu rada birajte tako da nož ne dodiruje tlo.
- **Nož s radom i u suprotnom smjeru**  
Prilikom blokiranja noža npr. zbog debelih grana itd. potrebno je isključiti škare za rezanje živice:
  - Uklonite bateriju.
  - Ne posežite za rezanjem u tijeku.
  - Otklonite uzrok blokiranja.
- Uređaj uključite tek kada su vam ruke i noge dovoljno udaljene o noževa za rezanje.
- Obratite pozornost da i kod ispražnjenih baterija uređaja u osnovi postoji opasnost od ozljeda zbog preostalog napona.
- Ovi uređaji nisu namijenjeni korištenju od strane osoba s nedovoljnim iskustvom i/ili znanjem ili od strane osoba s ograničenim tjelesnim, osjetilnim ili mentalnim sposobnostima, osim ako ih nadzire osoba

koja je zadužena za njihovu sigurnost ili primaju od nje upute o tome kako se uređaj koristi.

- Mladež do 16 godina ne smije rukovati ovim uređajima.
- Potrebno je izbjegavati uporabu uređaja pri lošim vremenskim uvjetima, posebno tamo gdje postoji opasnost od groma.

## Održavanje

- Radovi održavanja i čišćenja na uređaju se smiju provoditi samo kada motor miruje.
- Očistite i nauljite noževe (preporuka WD-40 multifunkcijsko ulje) nakon svakog rezanja.
- Pri transportiranju i odlaganju uvijek prekrijte sjekiva štitnikom noževa.

## Punjač

- Ne priključujte punjač koji se pokvasio u utičnicu.
- Punjač koristite samo u suhim prostorijama.
- Samo povlačenjem utikača odvajajte uređaj od električne mreže. Povlačenje kabela može oštetiti kabel i utikač, a električna sigurnost više ne bi bila osigurana.
- Nikada ne koristite punjač ako su kabel, utikač ili sam uređaj oštećeni vanjskim utjecajem. Punjač donesite u najbližu stručnu radionicu.
- Niži u kojem slučaju ne otvarajte punjač. U slučaju smetnje ga donesite u stručnu radionicu.
- Tijekom rada ne smijete puniti škare.

## Baterija

- Pri nestručnoj uporabi ili ako je baterija oštećena, može doći do pojave isparenja. Provjetrite prostoriju i pri smetnjama posjetite liječnika. Isparenja mogu nadražiti dasajne putove.



### Opasnost od požara!

- Bateriju nemojte nikada puniti u blizini kiselina i lako zapaljivih materijala.
- Bateriju puniti samo na temperaturi između 5 °C i 45 °C. Nakon velikih opterećenja prvo pustiti bateriju da se ohladi.



### Opasnost od eksplozije!

Zaštitite uređaj od topline i vatre.

- Ne odlagati na radijatore ili duže vrijeme izlagati sunčevim zrakama.
- Koristite uređaj samo na temperaturi između 5 °C i 45 °C.



### Opasnost od kratkog spoja

- Pri odlaganju na otpad, prijevozu ili odlaganju baterija se mora upakirati (plastična vrećica, kutija) ili se kontakti moraju zalijepiti.
- Pakiranje baterije se ne smije otvarati.



- WOLF-Garten baterije su Li-Ion baterije i zbog toga se obvezno propisno moraju zbrinuti na otpad. Neispravne baterije predajte u specijaliziranu trgovinu na zbrinjavanje na otpad. Baterije se moraju ukloniti iz uređaja prije nego se on zbrine na otpad.
- WOLF-Garten želi podržavati ponašanje potrošača koje ne šteti okolišu. U suradnji sa Vama i WOLF-Garten specijaliziranim trgovinama jamčimo preuzimanje i ponovno pripremanje za rad istrošenih baterija.

## Baterije zbrinite na otpad na način koji ne šteti okolišu.



- WOLF-Garten baterije su prema aktualnom stanju tehnike namijenjeni za snabdijevanje električnom energijom električnih uređaja koji su neovisni od električne mreže. Li-Ion baterije su štetne za okoliš ako se zbrinjavaju na otpad zajedno s ostalim kućnim otpadom.

## Zbrinjavanje



- Električni uređaji se ne smiju zbrinjavati na kućni otpad. Uređaj, pribor i pakiranje dajte na recikliranje na način koji ne šteti okolišu.

## Rad

### Radna vremena

- Uvažite lokalne propise o vremenu rada.
- Za dodatne informacije obratite se lokalnom organu javnog reda i mira.

### Punjenje **A** **B** **C**



**Pozor! Punjač baterija upotrebljavajte samo na suhim mjestima.**

Prije prve uporabe bateriju je potrebno puniti otprilike 1,2 sata.

Koristite samo originalne WOLF-Garten punjače (dio br. 41A30--E650)!

1. Izvadite bateriju iz aparata **A**.
2. Spojite bateriju na punjač **B** **1**.
3. Punjač spojite sa glavnim izvorom električne energije **B** **2** (LED **a** lampica svijetli zeleno).



### Napomene uz punjač B :

- LED **b** lampica svijetli crveno: baterija se puni
- LED **b** lampica svijetli zeleno: punjenje je završeno
- LED **b** lampica svijetli crveno: pogreška (npr. baterija je prevruća)



### Sami uklonite baterije! Uklonite bateriju iz punjača kada je u potpunosti napunjena.



#### Opći napuci u svezi s baterijom:

Radi dugog životnog vijeka baterije potrebno je obratiti pozornost na slijedeće točke:

- Kada napon baterije padne, alat za trimer trave se automatski isključuje. U ovom slučaju se baterija mora napuniti.
- Litij ionska baterija se mora napuniti prije dužih prekida rada, npr. prije odlaganja tijekom zime.
- Vrijeme punjenja kod potpuno ispražnjene akumulatorske baterije iznosi 1,2 sati.
- Akumulator s litijevim ionima se može puniti u bilo kom stanju akumulatora i punjenje se može prekinuti u svakom trenutku, a da to ne izazove oštećenje akumulatora (nema efekta pamćenja).

- Nož držite podalje od tijela.

### Uključivanje motora D

1. Pritisnite i držite pritisnutom sigurnosnu sklopku na rukohvatu **1**.
2. Istovremeno pritisnite tipku za uključivanje/isključivanje na ručki **2**.

### Isključivanje motora D

- Otpustite jednu od te dvije sklopke.

### Savjeti za rezanje E F

- Vodite računa o vremenu kada ptice leže na jajima!
- Idealan oblik rezanja živice je u obliku trapeza **E** jer omogućava prodiranje dovoljno svjetla i zraka u sva područja živice.
- Radi poticanja gušćeg rasta kod mlade živice, potrebno je nove mladice skratiti samo do pola.
- Ako je živica već dosegla željenu visinu, mladice se mogu potpuno ukloniti.
- Kako biste postigli ujednačenu visinu živice možete zategnuti konopac za izravnavanje na željenu visinu i rezati duž te linije.
- Vremena za rezanje:
  - Živice s lišćem: Svibanj/lipanj i listopad (poduzmite i naknadno rezanje za oko 1/3 ukupne visine zimi)
  - Živice crnogoričnog drveća: Travanj i listopad
  - Četinjače: Travanj i listopad

### Uključivanje/isključivanje škara za rezanje živice

- Vodite računa o stabilnom položaju, posebno ako radite iznad visine glave.

## Održavanje

### Općenito



#### Oprez! Nož s radom i u suprotnom smjeru

Prije svih radova na održavanju ili popravaka:

- Izvucite mrežni utikač.
- Ne posežite za rezanjem u tijeku.

- Nakon upotrebe poprskajte nož uljem za njegu.
- Ni u kom slučaju ne prskajte škare za rezanje živice vodom.

### Skladištenje

- Spremite škare za rezanje živice u priložene zaštitne korice za nož.
- Škare za rezanje živice skladištite na suhom mjestu, izvan dohvata djece.

### Čišćenje

- Škare za rezanje živice, posebno ventilacijske proreze očistite nakon svake upotrebe čistom krpom tj. kod jačih zaprljanja pomoću četke.



## Otklanjanje kvarova

Problem	Mogući uzrok	Pomoć
Nož se zagrijava	<ul style="list-style-type: none"><li>Nož je tup</li><li>Previše trenja zbog nedostatnog podmazivanja</li></ul>	<ul style="list-style-type: none"><li>Obratite se servisnoj radionici tvrtke WOLF-Garten.</li><li>Podmažite nož</li></ul>
Nemiran rad i jako vibriranje stroja	<ul style="list-style-type: none"><li>Neispravan nož</li><li>Nož se otpustio iz pričvršćenja</li></ul>	<ul style="list-style-type: none"><li>Obratite se servisnoj radionici tvrtke WOLF-Garten.</li><li>Obratite se servisnoj radionici tvrtke WOLF-Garten.</li></ul>
Uređaj se isključuje	<ul style="list-style-type: none"><li>Akumulator je prevruć (preko 45°C)</li><li>Akumulator se ispraznio</li></ul>	<ul style="list-style-type: none"><li>Ostavite ga da se ohladi</li><li>Napunite ga</li></ul>
Uređaj se ne može uključiti	<ul style="list-style-type: none"><li>Akumulator se ispraznio</li><li>Akumulator je neispravan</li></ul>	<ul style="list-style-type: none"><li>Napunite ga</li><li>Zamijenite akumulator</li></ul>
Punjač: nema punjenja (crveno trajno svjetlo)	<ul style="list-style-type: none"><li>Temperatura akumulatora izvan područja od 5 °C do 45 °C</li><li>Akumulator je neispravan</li></ul>	<ul style="list-style-type: none"><li>Ostavite akumulator da se ohladi odnosno zagrijte ga</li><li>Zamijenite akumulator</li></ul>
Punjač: Smetnja (crveno trepćuće svjetlo)	<ul style="list-style-type: none"><li>Kontakti su zaprljani</li><li>Akumulator je neispravan</li></ul>	<ul style="list-style-type: none"><li>Očistite kontakte</li><li>Zamijenite akumulator</li></ul>

Ako imate bilo kakvih dvojbi, obratite se servisnoj radionici tvrtke WOLF-Garten.



Prije svake provjere ili radova na nožu isključite alat za rezanje živice i uklonite bateriju.

## Rezervni dijelovi

Serijski broj	Oznaka artikla	Opis artikla
41A20--L650	LI-ION POWER Pack 5	Rezervne baterije 18 V / 1,5 Ah
41A30--E650	LI-ION POWER CA 700	Uređaj za punjenje

Isporuka preko vašeg trgovca

## Jamstvo

U svakoj zemlji važe garancijske odredbe koje je objavila naša organizacija ili uvoznik. Smetnje na vašem stroju u okviru garancije otklanjamo besplatno, ukoliko je njihov uzrok materijalna ili proizvodna greška. Ako je stroj još pod jamstvom obratite se prodavaču ili najbližoj filijali.

# Srdečne vám blahoželáme ku kúpe vášho výrobku značky WOLF-Garten



Starostlivo si prečítajte návod na používanie a oboznámte sa s prvkami obsluhy a so správnym používaním zariadenia. Upozornenie! Pri používaní elektrických nástrojov treba kvôli ochrane pred zásahom el. prúdom, zraneniami a požiarom, dodržiavať nasledujúce bezpečnostné upozornenia. Užívateľ je zodpovedný za úrazy iných osôb a poškodenie ich majetku.

## Obsah

Bezpečnostné pokyny . . . . .	90
Prevádzka . . . . .	94
Údržba . . . . .	95
Odstraňovanie porúch . . . . .	95
Náhradné diely . . . . .	96
Podmienky záruky . . . . .	96

## Bezpečnostné pokyny

### Význam symbolov



Noste ochranu očí a uší!



Noste ochranné rukavice!



Nevystavujte dažďu!

sieťovým káblom) a na elektrické náradie poháňané akumulátorom (bez sieťového kábla).

### Bezpečnosť pracoviska

- **Udržiavajte svoje pracovisko čisté a dobre osvetlené.** Neporiadok alebo neosvetlené časti pracoviska môžu zapríčiniť nehody.
- **Nepoužívajte elektrické náradie v oblastiach ohrozených explóziou, v ktorých sa nachádzajú horľavé kvapaliny, plyny alebo prach.** Elektrické náradie vytvára iskry, ktoré by mohli zapáliť prach alebo výpary.
- **Udržiavajte deti, zvieratá a iné osoby počas používania elektrického náradia v dostatočnej vzdialenosti.** Pri rozptýlení by ste mohli stratiť kontrolu nad prístrojom.

### Všeobecné bezpečnostné pokyny pre elektrické náradie



**UPOZORNENIE!** Prečítajte si všetky bezpečnostné upozornenia a pokyny. Nedbanlivosť pri dodržiavaní bezpečnostných pokynov a upozornení môže spôsobiť úder elektrickým prúdom, požiar a/alebo ťažké zranenia.

- **Uschovajte si všetky bezpečnostné upozornenia a pokyny pre možné použitie v budúcnosti.**
- Pojem „Elektrické náradie“ používaný v bezpečnostných pokynoch sa vzťahuje na elektrické náradie prevádzkované v sieti (so

### Elektrická bezpečnosť

- **Chráňte elektrické náradie pred dažďom a vlhkosťou.** Prienik vody a vlhkosti do elektrického náradia zvyšuje riziko úderu elektrickým prúdom.

### Bezpečnosť osôb

- **Buďte opatrní, dávajte pozor na to, čo robíte a pracujte uvažene s elektrickým náradím. Nemanipulujte s elektrickým náradím, ak ste unavení alebo pod vplyvom**

**drog, alkoholu alebo liekov.** Okamih nepozornosti pri používaní elektrospotrebiča môže viesť k vážnym zraneniam.

- **Noste osobnú ochrannú výbavu a vždy ochranné okuliare.** Nosenie osobnej ochrannej výbavy, ako je maska proti prachu, ochrana sluchu, protisklzová obuv, ochranná prilba, vždy podľa druhu a používania elektrospotrebiča, znižuje riziko zranenia.
- **Zabráňte neúmyselnému spusteniu do prevádzky. Ubezpečte sa, že je elektrické náradie vypnuté ešte predtým, než ho pripojíte k napájaniu prúdom a/alebo akumulátorom, alebo ho idete prenášať alebo upevniť.** Ak máte pri prenášaní elektrického náradia prst na vypínači, alebo pripojíte prístroj k napájaniu elektrickým prúdom, môže to spôsobiť zranenie.
- **Ešte pred zapnutím elektrického náradia odstráňte nastavovacie nástroje alebo skrutkovací kľúč.** Nástroj alebo kľúč, ktorý sa nachádza na rotujúcej súčiastke prístroja, môže spôsobiť zranenie.
- **Zabráňte abnormálnej polohe tela. Zaisťujte si bezpečný postoj a udržiavajte neustále rovnováhu.** Takto môžete elektrické náradie lepšie kontrolovať v nepredvídaných situáciách.
- **Noste vhodný odev. Nenoste voľné oblečenie alebo šperky. Udržiavajte vlasy, oblečenie a rukavice v dostatočnej vzdialenosti od pohyblivých dielov.** Voľné oblečenie, šperky alebo dlhé vlasy by sa mohli zachytiť do pohyblivých dielov.

## Používanie a ošetrovanie elektrického náradia

- **Nepret'azujte prístroj. Používajte pri svojej práci vhodné elektrické náradie.** Pomocou vhodného elektrického náradia sa vám bude lepšie a bezpečnejšie pracovať v uvedenej pracovnej oblasti.
- **Nepoužívajte nikdy elektrické náradie s pokazeným vypínačom.** Elektrické náradie, ktoré sa nedá zapínať a vypínať, je nebezpečné a musí sa opraviť.
- **Vytiahnite zástrčku zo zásuvky a/alebo odstráňte akumulátor predtým, než vykonávate nastavenia prístroja, výmenu dielov príslušenstva, alebo ak sa chystáte**

**prístroj odložiť.** Toto bezpečnostné opatrenie zabráni neúmyselnému spusteniu elektrického náradia.

- **Uskladňujte nepoužívané elektrické náradie mimo dosah detí. Nedovoľte používať prístroj osobám, ktoré nie sú dôverne oboznámené s prístrojom, alebo ktoré si neprečítali dôkladne tieto pokyny.** Elektrické náradie je nebezpečné, ak ho používajú neskúsené osoby.
- **Veľmi starostlivo udržiavajte elektrické náradie. Skontrolujte, či všetky pohyblivé súčiastky bezchybne fungujú a či sa nelepia, alebo či nie sú súčiastky poškodené alebo zlomené, aby sa negatívnym spôsobom neovplyvnila funkcia elektrického náradia. Dajte opraviť pokazené súčiastky ešte pred použitím spotrebiča.** Mnoho úrazov je spôsobených nesprávnou údržbou elektrického náradia.
- **Rezacie nástroje udržiavajte ostré a čisté.** Starostlivo udržiavané rezacie nástroje s ostrými reznými hranami sa menej lepia a dajú sa oveľa ľahšie viesť.
- **Používajte elektrické náradie, príslušenstvo, používané náradie atď. podľa týchto pokynov. Rešpektujte pritom pracovné podmienky a vykonávané činnosti.** Používanie elektrického náradia na iné ako určené účely by mohlo spôsobiť vznik nebezpečných situácií.

## Používanie a ošetrovanie náradia s akumulátorom

- **Nabíjajte akumulátory iba na nabíjačkách, ktoré odporúča výrobca.** Pre nabíjačku, ktorá je vhodná pre určité druhy akumulátorov, vzniká pri používaní s inými akumulátormi nebezpečenstvo vzniku požiaru.
- **Používajte iba určené akumulátory v elektrickom náradí.** Používanie iných akumulátorov môže spôsobiť zranenie alebo vznik požiaru.
- **Udržiavajte nepoužívané akumulátory v dostatočnej vzdialenosti od kancelárskych spiniek, mincí, kľúčov, klincov, skrutiek alebo iných drobných kovových predmetov, ktoré by mohli spôsobiť premostenie kontaktov.** Skrat kontaktov akumulátorov môže mať za následky popáleniny alebo vznik požiaru.

- **Pri nesprávnom používaní môže vytekať kyselina z akumulátora. Zabráňte kontaktu s kvapalinou. Pri náhodnom kontakte vypláchnite dôkladne vodou. Ak sa kvapalina dostane do očí, privolajte si dodatočne lekársku pomoc.** Unikajúca kyselina z batérie môže viesť k podráždeniam alebo popáleninám pokožky.

---

## Service

- **Dovoľte opravovať elektrické náradie iba kvalifikovanému odbornému personálu a iba s originálnymi náhradnými dielmi.** Aby ste sa ubezpečili, že sa zachovala bezpečnosť elektrického náradia.

---

## Bezpečnostné špecifické pokyny prístroja pre Záhradnícke nožnice

- **Udržiavajte všetky časti tela v dostatočnej vzdialenosti od rezacieho noža. Nepokúšajte sa odstrániť strihaný materiál počas chodu noža, alebo pridržiavať strihaný materiál. Odstraňujte prilepený strihaný materiál iba pri vypnutom prístroji.** Moment nepozornosti pri používaní akumulátorových nožníc môže spôsobiť ťažké zranenia.
- **Prenášajte nožnice na živý plot za rukoväť s vypnutým nožom. Pri transporte alebo uskladnení akumulátorových nožníc vždy natiahnite na nožnice ochranný kryt.** Starostlivá manipulácia s prístrojom znižuje riziko zranenia nožom.
- **Udržiavajte kábel v dostatočnej vzdialenosti od oblastí strihania.** Počas práce sa môže kábel zaplietť do krovia a neúmyselne pretrhnúť.
- **Stroj je určený výlučne na orezávanie živých plotov.** Iné alebo z toho odvodené používanie sa nepovažuje za použitie podľa určenia. Za z toho vzniknuté škody nezodpovedá výrobca/dodávateľ. Riziko znáša sám používateľ.
- **Držte elektrický nástroj iba za izolované plochy na uchopenie, pretože rezací nôž sa môže dostať do kontaktu so skrytými elektrickými vedeniami.** Kontakt rezacieho noža

s vedením pod napätím môže uviesť kovové časti prístroja pod napätie a viesť k zásahu elektrickým prúdom.

- Nikdy sa nepokúšajte používať neúplné zariadenie alebo zariadenie, na ktorom bola prevedená nepovolená zmena.
- Zvoľte pracovnú výšku tak, aby sa nôž nedostal do kontaktu s podlahou.
- **Protibežné nože**  
Pri zablokovaní noža, napr. hrubou vetvou, treba zariadenie vyradiť z prevádzky:
  - Odstráňte akumulátor.
  - Nedotýkajte sa pohybujúcich sa nožov.
  - Odstráňte príčinu zablokovania.
- Zapnite prístroj až vtedy, ak sú vaše ruky a nohy dostatočne vzdialené od rezacích nožov.
- Dávajte pozor na to, že aj pri zapnutí vybitých prístrojov principiálne vzniká nebezpečenstvo zranenia zbytkovým nabitím.
- Tieto prístroje nie sú určené na to, aby ich používali osoby s obmedzenými fyzickými, senzorickými alebo duševnými schopnosťami alebo s nedostatkom skúseností a/alebo nedostatočnými znalosťami prístroja, môžu ho použiť iba v tom prípade, ak sú kvôli vlastnej bezpečnosti pod dozorom spoľahlivej osoby alebo od nej dostali pokyny, ako sa majú prístroje používať.
- Mládež do 16 rokov nesmie obsluhovať prístroje.
- Je potrebné zabrániť tomu, aby sa prístroje používali pri zlých poveternostných podmienkach, najmä pokiaľ hrozí nebezpečenstvo zásahu bleskom.

---

## Údržba

- Údržbárske a opravárske činnosti na prístroji sa môžu vykonávať iba pri vypnutom motore.
- Vycistíte a naolejujete nože po každom strihaní (odporúčame univerzálny olej WD-40).
- Zakryte pri preprave a uskladnení zariadenie na strihanie vždy krytom na nože.

---

## Nabíjačka

- Nezapájajte nikdy zmoknuté nabíjačky vo vlhkom stave do zásuvky.
- Používajte nabíjačku iba v suchých miestnostiach.

- Vypojte káblové spojenie vyťahnutím zástrčky. Ťahanie za kábel by mohlo poškodiť kábel a zástrčku a elektrická bezpečnosť by viac nebola zaručená.
- Nikdy nepoužívajte nabíjačku, ak je kábel, zástrčka alebo samotné zariadenie poškodené vonkajšími vplyvmi. Odnesť nabíjačku do najbližšieho odborného servisu.
- Neotvárajte nabíjačku v žiadnom prípade! V prípade poruchy ju odnesť do najbližšieho odborného servisu.
- Akumulátorové nožnice sa nesmú nabíjať počas prevádzky.

## Akumulátor

- Pri používaní poškodeného alebo pri neodbornom používaní akumulátora môže unikáť para. Zabezpečte prívod čerstvého vzduchu a pri problémoch vyhľadajte lekára. Výpary môžu dráždiť dýchacie cesty.



### Nebezpečenstvo vzniku požiaru!

- Nenabíjajte akumulátory nikdy v okolí kyselín a ľahko horľavých materiálov.
- Nabíjajte akumulátory medzi 5 °C až 45 °C. Po silnom zaťažení nechajte najskôr vychladnúť akumulátory.



### Nebezpečenstvo výbuchu!

Chráňte prístroj pred horúčavou a ohňom.

- Neukladajte akumulátory na horúce telesá a nevystavujte ho dlhšiu dobu silnému slnečnému žiareniu.
- Zariadenie využívajte len pri okolitej teplote medzi 5 °C až 45 °C.



### Nebezpečenstvo skratu

- Pri likvidácii, transporte alebo skladovaní musí byť akumulátor zabalený (plastový obal, krabica) alebo musia byť zalepené kontakty.
- Obal akumulátora sa nesmie otvárať.

## Zlikvidujte akumulátory bez poškodenia životného prostredia



- Akumulátory WOLF-Garten sú najvhodnejšie podľa aktuálneho stavu techniky na napájanie elektrických prístrojov na sieť elektrickou energiou. Lítiovo-iónové články sú škodlivé pre životné prostredie, ak sa likvidujú spolu s domovým odpadom.
- Akumulátory WOLF-Garten sú lítiovo-iónové akumulátory a musia sa preto odstraňovať podľa predpisov. Pokazené akumulátory nechajte zlikvidovať špecializovanou predajňou. Pred zošrotovaním prístroja sa musia z neho vybrať akumulátory.
- Firma WOLF-Garten chce podporovať správanie sa spotrebiteľov neohrožujúce životné prostredie. V spolupráci s vami a odbornými predajcami firmy WOLF-Garten zaručujeme spätný odber a recykláciu opotrebených akumulátorov.

## Likvidácia



- Elektrické prístroje nepatria do domového odpadu. Prístroj, príslušenstvo a obal odveďte na recykláciu bez ohrozenia životného prostredia.

## Prevádzka

### Prevádzkové hodiny

- Dodržiavajte, prosím, regionálne predpisy.
- Na prevádzkové hodiny sa spýtajte na vašich miestnych poriadkových úradoch.

### Nabíjanie **A B C**



**Pozor! Nabíjačku používajte len v suchých priestoroch.**

Pred prvým použitím sa akumulátor musí cca 1,2 hodiny nabíjať.

Používajte len originálnu nabíjačku WOLF-Garten (číslo dielu 41A30--E650)!

1. Vyberte akumulátor z náradia **A**.
2. Zasuňte akumulátor do nabíjačky **B** **1**.
3. Nabíjačku pripojte k sieťovému napätiu **B** **2** (LED **a** sa rozsvieti na zeleno).



**Pokyny k nabíjačke **B**:**

- LED **b** svieti na červeno: akumulátor sa nabíja
- LED **b** svieti na zeleno: proces nabíjania je ukončený
- LED **b** blinká na červeno: porucha (napr. akumulátor sa príliš zahrial)



**Automatické vybíjanie akumulátorov! Po úplnom nabití vyberte akumulátor z nabíjačky.**



**Všeobecné pokyny k akumulátoru:**

V prípade záujmu o vysokú životnosť Akku, mali by ste dodržiavať nasledujúce body:

- Pri nízkom napätí akumulátora sa strunová kosačka na plot automaticky vypnú. V tomto prípade musí byť akumulátor opäť nabitý.
- Lítiovo-iónový akumulátor sa musí pred dlhými prestávkami, napr. uskladnením v zime, nabiť.
- Pri úplnom vybití batérie činí doba nabíjania 1,2 hodín.
- Lítiový iónový akumulátor sa môže nabíjať v akomkoľvek stave nabitia a nabíjanie je možné kedykoľvek prerušiť bez poškodenia akumulátora (žiadny Memory-efekt).

### Vypnutie/zapnutie záhradníckych nožníc

- Dbajte na bezpečné stanovisko, najmä v prípadoch práce nad hlavou.
- Držte nože čo najďalej od tela.

### Zapnutie motora **D**

1. Držte bezpečnostný spínač na oblúkovej rúčke **1** stlačený.
2. Zároveň stlačte vypínač na rúčke **2**.

### Vypnutie motora **D**

- Uvoľnite jeden zo spínačov.

### Tipy pre rezanie **E F**

- Berte ohľad na čas hniezdenia vtákov!
- Ideálnym tvarom pre rezanie živého plotu je trapézová forma **E**, ktorá zabezpečí dostatok svetla a vzduchu vo všetkých oblastiach živého plotu.
- Aby ste pri mladých živých plotoch podporili hustejší rast, mali by sa nové výhonky skracovať len o polovicu.
- Ak už živý plot dosiahol želanú výšku, nové výhonky môžete odstrániť úplne.
- Aby ste dosiahli rovnomernú výšku, môžete si natiahnuť do želanej výšky tzv. smerný povraz a rezať pozdĺž neho.
- Doby rezania:
  - Listnatý živý plot: Máj/jún a október (zostrih o cca. 1/3 celkovej výšky vykonajte v zime)
  - Ihličnatý živý plot: Apríl a október
  - Ihličnany: Apríl a október

# Údržba

## Všeobecne



### Upozornenie! Protibežné nože

Pred vykonaním údržby a čistenia:

- vytiahnite sieťovú zástrčku.
- Nedotýkajte sa pohybujúcich sa nožov.

## Čistenie

- Záhradnícke nožnice, obzvlášť vetracie škáry čistite po každom použití suchou handrou, príp. pri silnom znečistení kefou.
- Po použití nastriekajte nože ochranným olejom.
- Záhradnícke nožnice v žiadnom prípade neostriekajte vodou.

## Skladovanie

- Záhradnícke nožnice uschovajte so spoludodaným puzdrom.
- Záhradnícke nožnice uskladnite na suchom mieste, mimodosahu detí.

## Odstraňovanie porúch

Problém	Možná príčina	Pomoc
Nože sa zahrievajú	<ul style="list-style-type: none"><li>• Nože sú tupé</li><li>• privysoké trenie kvôli slabému mazaniu</li></ul>	<ul style="list-style-type: none"><li>• Navštívte servisnú dielňu WOLF-Garten.</li><li>• naolejujte nože</li></ul>
Nepravidelný chod, silné vibrácie zariadenia	<ul style="list-style-type: none"><li>• Chybný nôž</li><li>• Nôž je voľný v upevnení</li></ul>	<ul style="list-style-type: none"><li>• Navštívte servisnú dielňu WOLF-Garten.</li><li>• Navštívte servisnú dielňu WOLF-Garten.</li></ul>
Zariadenie sa vypína	<ul style="list-style-type: none"><li>• Akumulátor príliš horúci (nad 45°C)</li><li>• Vybitý akumulátor</li></ul>	<ul style="list-style-type: none"><li>• Akumulátor nechajte vychladnúť.</li><li>• Nabíjanie batérie</li></ul>
Prístroj sa nedá zapnúť	<ul style="list-style-type: none"><li>• Vybitý akumulátor</li><li>• Pokazený akumulátor</li></ul>	<ul style="list-style-type: none"><li>• Nabíjanie batérie</li><li>• Výmena akumulátora</li></ul>
Nabíjacie zariadenie: žiadne nabíjanie (stále červené svetlo)	<ul style="list-style-type: none"><li>• Teplota akumulátora mimo 5 °C až 45 °C</li><li>• Pokazený akumulátor</li></ul>	<ul style="list-style-type: none"><li>• Nechajte vychladnúť alebo zohriať akumulátor</li><li>• Výmena akumulátora</li></ul>
Nabíjacie zariadenie: Porucha (červené blikajúce svetlo)	<ul style="list-style-type: none"><li>• Znečistené kontakty</li><li>• Pokazený akumulátor</li></ul>	<ul style="list-style-type: none"><li>• Vyčistite kontakty</li><li>• Výmena akumulátora</li></ul>

V spornom prípade vyhľadajte vždy dielenský servis WOLF-Garten.



Pred každou skúškou alebo prácou s nožom nožnice vypnite a odstráňte akumulátor.

## Náhradné diely

Obj. č.	Názov položky	Popis položky
41A20--L650	LI-ION POWER Pack 5	Batéria 18 V / 1,5 Ah
41A30--E650	LI-ION POWER CA 700	Nabíjacie zariadenie

Dodávka prostredníctvom Vášho obchodného zástupcu

## Podmienky záruky

V každej krajine platia záručné ustanovenia vydané našou spoločnosťou alebo dovozcom. Eventuálne poruchy vzniknuté na Vašom prístroji, odstránime v priebehu záručnej doby bezplatne, v prípade, ak je príčinou poruchy chyba materiálu alebo výrobcu. V prípade záruky sa, prosím, obráťte na Vášho obchodníka alebo najbližšiu pobočku.



# Čestitamo k nakupu izdelka WOLF-Garten



Natančno preberite navodila za uporabo in se seznanite s sestavnimi deli in uporabo naprave. Pozor! Pri uporabi električnega orodja za zaščito pred električnim udarom, poškodbami in požarom upoštevajte naslednje varnostne napotke. Za nesreče drugih oseb ali z njihovo lastnino je odgovoren lastnik.

## Kazalo

Varnostni napotki . . . . .	97
Uporaba . . . . .	101
Vzdrževanje . . . . .	102
Odpravljanje napak . . . . .	102
Nadomestni deli . . . . .	103
Garancija . . . . .	103

## Varnostni napotki

### Pomen simbolov



Uporabljajte zaščito za oči in ušesa!



Uporabljajte rokavice!



Ne izpostavljajte dežju!

### Splošni varnostni napotki za električna orodja



**OPOZORILO! Preberite vse varnostne napotke in navodila.**

Neupoštevanje varnostnih napotkov in navodil lahko povzroči električni udar, požar in (ali) težke telesne poškodbe.

- **Varnostne napotke in navodila shranite za poznejše branje.**
- V varnostnih napotkih uporabljen pojem "Električno orodje" se nanaša na električna orodja, ki delujejo z omrežno napetostjo (z omrežnim kablom) in na električna orodja, ki delujejo z akumulatorjem (brez omrežnega kabla).

### Varnost na delovnem mestu

- **Vaše delovno območje naj bo čisto in dobro osvetljeno.** Nered ali slaba razsvetljava delovnega območja lahko povzročita nesreče.
- **Z električnim orodjem ne delajte v območju, kjer obstaja nevarnost eksplozije, kjer se nahajajo vnetljive tekočine, plini ali prah.** Električna orodja proizvajajo iskre, ki lahko vnamejo prah ali hlape.
- **Preprečite, da se med uporabo električnega orodja v delovnem območju zadržujejo otroci ali druge osebe.** V primeru odvrnitve pozornosti lahko izgubite kontrolo nad napravo.

### Električna varnost

- **Ne dovolite, da so električna orodja izpostavljena dežju ali mokroti.** Vdor vode v električno orodje zvišuje tveganje električnega udara.

### Varnost oseb

- **Bodite pozorni in pazite, kaj delate ter ravnajte z električnim orodjem s pametjo. Ne uporabljajte električnega orodja, če ste utrujeni ali pod vplivom drog, alkohola ali zdravil.** Že en trenutek nepazljivosti pri uporabi električnega orodja lahko povzroči resne telesne poškodbe.

- **Nosite osebno zaščitno opremo, nosite vedno zaščitna očala.** Uporaba osebne primerne zaščitne opreme, kot so npr. protiprašna maska, nederseči varnostni čevlji, zaščitna čelada, zaščita za sluh, zmanjšuje, tveganje telesnih poškodb.
- **Izogibajte se nehotenemu zagonu naprave. Prepričajte se, da je električno orodje izklopljeno, preden ga priključite na električno omrežje ali akumulator, ga dvignite ali prenašate.** Če imate pri prenašanju električnega orodja prst na stikal ali vklopljeno napravo priključite na električno omrežje, lahko pride do nesreče.
- **Odstranite orodja za nastavitve ali vijajčne ključe, preden vklopite električno orodje.** Orodje ali ključ, ki se nahaja v bližini premikajočega se dela naprave, lahko povzroči telesne poškodbe.
- **Izognite se neobičajni telesni drži. Poskrbite, da boste stabilno stali in ves čas držali ravnotežje.** Na ta način lahko v nepričakovanih okoliščinah bolje nadzorujete električno orodje.
- **Nosite primerna oblačila. Ne nosite širokih oblačil ali nakita. Naj bodo lasje, oblačila in rokavice v zadostni razdalji od premikajočih se delov naprave.** Premikajoči se deli naprave lahko namreč zagrabijo ohlapna oblačila, nakit ali dolge lasje.

## Uporaba in ravnanje z električnim orodjem

- **Naprave ne preobremenjujte. Za vaše delo uporabite vedno ustrezno električno orodje.** Z ustreznim električnim orodjem boste v navedenem območju zmogljivosti delali bolje in varneje.
- **Ne uporabljajte električnega orodja z okvarjenim stikalom.** Električno orodje, ki se ne da več vklopiti ali izklopiti, je nevarno in ga je treba popraviti.
- **Izvlcite vtič iz vtičnice in (ali) odstranite akumulator, preden se lotite nastavitve naprave, menjave delov opreme ali če želite napravo popraviti.** Ta varnostni ukrep prepreči nehoten vklop električnega orodja.
- **Neuporabljena električna orodja hranite izven dosega otrok. Ne dovolite, da bi napravo uporabljale osebe, ki z napravo**

niso seznanjene ali niso prebrale navodil. Električna orodja so nevarna, če jih uporabljajo neizkušene osebe.

- **Vzdržujte električna orodja z vso potrebno skrbnostjo. Preverite, če premikajoči se deli delujejo brezhibno in niso zagozdeni, če je kak del zlomljen ali tako poškodovan, da je delovanje električnega orodja ovirano. Pred uporabo naprave dajte poškodovane dele popraviti.** Mnoge nesreče nastanejo zaradi slabo vzdrževanih električnih orodij.
- **Poskrbite, da bodo rezalna orodja ostra in čista.** Skrbno vzdrževana rezalna orodja z ostrimi rezalnimi robovi se manjkrat zagozdijo in se z njimi lažje upravlja.
- **Uporabljajte električna orodja, opremo, uporabna orodja in podobno v skladu s temi navodili. Pri tem upoštevajte delovne pogoje in dejavnost, ki jo želite opraviti.** Uporaba električnih orodij za druge namene lahko povzroči nevarne situacije.

## Uporaba in ravnanje z akumulatorskim orodjem

- **Akumulatorje polnite le s polnilniki, ki jih priporoča proizvajalec.** Pri polnilniku, ki je primeren le za določeno vrsto akumulatorjev, obstaja nevarnost požara, če ga uporabite za polnjenje drugih akumulatorjev.
- **V električnih orodjih uporabljajte le akumulatorje, ki so predvideni za posamezni tip električnega orodja.** Uporaba drugih akumulatorjev lahko povzroči telesne poškodbe in nevarnost požara.
- **Neuporabljenega akumulatorja ne hranite v bližini pisarniških sponk, kovancev, ključev, žebeljev, vijakov ali drugih manjših kovinskih predmetov, ki lahko povzročijo premostitev kontaktov.** Kratek stik med kontakti akumulatorja lahko povzroči opekline ali požar.
- **V primeru napačne uporabe lahko iz akumulatorja izteče tekočina. Preprečite stik z akumulatorsko tekočino. V primeru nehotenega stika s kožo, akumulatorsko tekočino sperite z vodo. Če tekočina pride v oči, poiščite pomoč zdravnika. Iztekla akumulatorska tekočina lahko povzroči draženje kože ali opekline.**

---

## Servis

- **Pustite, da vaše električno orodje popravi le kvalificirano strokovno osebe z originalnimi nadomestnimi deli.** Na ta način je zagotovljeno, da varnost električnega orodja ostane ohranjena.

---

## Specifični varnostni napotki za škarje za živo mejo

- **Deli telesa naj ne bodo v bližini rezil. Ne poskušajte odstraniti odrezanih veja, medtem ko se rezila premikajo in ne poskušajte pridržati materiala, ki ga režete. Zagodene veje odstranite le, ko je naprava izklopljena.** En sam trenutek nepazljivosti pri uporabi akumulatorskih škarij lahko povzroči resne telesne poškodbe.
- **Škarje za živo mejo prenašajte le z ročajem, ko rezila mirujejo. Pri prenašanju ali hrambi akumulatorskih škarij vedno namestite zaščitni pokrov.** Skrbno rokovanje z napravo zmanjša nevarnost poškodbe z rezili.
- **Kabel naj se ne nahaja v območju rezanja.** Med delom z napravo je kabel lahko skrit v grmovju in ga lahko prerežete.
- **Naprava je namenjena izključno prerezovanju žive meje.** Drugačna ali prekomerna uporaba ni ustrezna. Proizvajalec/dobavitelj ne odgovarja za iz tega izhajajočo škodo. Za to je odgovoren samo uporabnik.
- **Električno orodje držite samo za izolirane površine ročaja, saj lahko noži pridejo v stik s skrito električno napeljavo.** Zaradi stika nožev z električno napeljavo so lahko kovinski deli naprave pod napetostjo, kar lahko privede do električnega udara.
- Ne poskušajte uporabljati nepopolne ali nedovoljeno spremenjene naprave.
- Delovno višino izberite vedno tako, da rezilo ne pride v stik s tlemi.
- **Nasprotna rezila**  
Pri zablokiranju rezil, npr. zaradi debelih vej, škarje za živo mejo zaustavite:
  - Odstranite akumulator.
  - Ne dotikajte se vrtečih rezil.
  - Odpravite vzrok blokade.
- Napravo vklopite šele, ko imate roki in nogi v zadostni razdalji od rezil.

- Upoštevajte, da tudi pri izpraznjenemu akumulatorju pri vklopu obstaja nevarnost poškodbe zaradi preostale elektrike.
- Naprav ne smejo uporabljati osebe, ki nimajo dovolj izkušenj ali znanja za njihovo uporabo ali osebe z omejenimi fizičnimi, senzoričnimi ali duševnimi sposobnostmi, razen, če jih nadzoruje oseba, ki je zadolžena za njihovo varnost ali če so od te osebe prejeli navodila, kako je treba ravnati z napravo.
- Mladostniki mlajši od 16 let naprave ne smejo uporabljati.
- Naprave ne smete uporabljati v slabih vremenskih pogojih, še zlasti ne pri nevarnosti strele.

---

## Vzdrževanje

- Vzdrževanje in čiščenje naprave je dovoljeno le, ko stroj miruje.
- Rezila očistite in naoljite po vsaki uporabi (priporočamo uporabo olja WD-40).
- Pri prenašanju in hrambi akumulatorskih škarij vedno namestite ščitnik na rezila.

---

## Polnilnik

- Moker polnilnik ne priklaplajte v mokrem stanju na vtičnico.
- Polnilnik uporabljajte le v suhih prostorih.
- Ločite spoje kablov le na ta način, da povlečete za vtič. Če vlečete kabel, lahko poškodujete tako kabel, kot tudi vtič, kar povzroči, da električna varnost ni več zagotovljena.
- Nikoli ne uporabljajte polnilnika, če je kabel, vtič ali naprava sama okvarjena zaradi zunanjih vplivov. Polnilnik odnesite do najbližjega servisa.
- V nobenem primeru ne poskušajte odpreti polnilnika. V primeru okvare odnesite polnilnik na popravilo v strokovni servis.
- Med obratovanjem akumulatorskih škarij polnjenje ni dovoljeno.

---

## Akumulator

- Pri okvarjenem paketu akumulatorjev ali v primeru njegove nestrokovne uporabe, lahko nastanejo nevarni hlapi. Poskrbite za dovajanje svežega zraka in v primeru tegob obiščite zdravnika. Hlapi lahko dražijo dihalne poti.



### **Nevarnost požara!**

- Akumulatorjev nikoli ne polnite v neposredni bližini kislin ali lahko vnetljivih snovi.
- Akumulator polnite le pri temperaturah med 5 °C in 45 °C. Po močni obremenitvi pustite, da se akumulator ohladi.



### **Nevarnost eksplozije!**

Napravo zaščitite pred vročino in ognjem.

- Naprave ne polagajte na radiatorje in je ne izpostavljajte dalj časa močni sončni svetlobi.
- Napravo uporabljajte le pri temperaturah okolice med 5 °C in 45 °C.



### **Nevarnost kratkega stika**

- Pri odstranjevanju, prenašanju ali skladiščenju morate akumulator zapakirati (plastična vrečka, škatla) ali kontakte prelepiti z lepilnim trakom.
- Paketa akumulatorjev ni dovoljeno odpirati.

## **Akumulator odstranite na deponijo v skladu z okoljevarstvenimi predpisi**



- Akumulatorji WOLF-Garten so po najnovejšem stanju tehnike najbolj primerni za oskrbo električnih orodij, ki so neodvisni od električnega omrežja. Litijeve-ionske celice so za okolje škodljive, če jih odstranite z običajnimi gospodinjstvi odpadki.
- Akumulatorji WOLF-Garten so litijeve-ionski akumulatorji in so podvrženi predpisani odstranitvi na deponijo. Odstranjevanje okvarjenih akumulatorjev prepustite strokovnemu trgovcu. Preden napravo odstranite na deponijo, morate iz nje odstraniti akumulator.
- WOLF-Garten želi podpreti okolju prijazno obnašanje potrošnikov. V sodelovanju z Vami in s strokovnimi trgovci WOLF-Garten vam zagotavljamo prevzem in obnovo iztrošenih akumulatorjev.

## **Odlaganje na deponijo**



- Električne naprave ne sodijo med gospodinjstve odpadke. Napravo, pribor in embalažo namenite okolju prijazni reciklaži.

# Uporaba

## Časi uporabe

- Upoštevajte lokalne predpise.
- O časih uporabe povprašajte pristojne lokalne organe.

## Sekcija A B C



**Pozor! Baterijo uporabljajte le v suhih prostorih.**

Pred prvo uporabo polnite baterijo pribl. 1,2 uri. Uporabljajte le originalne polnilnike WOLF-Garten (del št. 41A30--E650)!

1. Baterijo snemite z naprave **A**.
2. Priključite baterijo na polnilnik **B** ①.
3. Priključite polnilnik na napajalno mrežo **B** ② (LED **a** Postane zelen).



**Pripomba za polnilnik B :**

- LED **b** Postane rdeč: Baterija v polnjenju
- LED **b** Postane zelen: Polnjenje zaključeno
- LED **b** Utripa rdeče: Napaka (npr. baterija je pretopla)



**Snemanje baterij! Čim se baterije napolnijo jih snemite s polnilnika.**



**Splošna navodila za ravnanje z akumulatorjem:**

V interesu dolge življenjske dobe je treba upoštevati naslednje točke:

- V primeru prenizke napetosti akumulatorja se trimer za trato izklopijo samodejno. V tem primeru morate akumulator napolniti.
- Litijev-ionski akumulator je treba pred daljšim obdobjem neuporabe, npr. pozimi, napolniti.
- Čas polnjenja pri popolnoma izpraznjenem akumulatorju znaša 1,2 ur.
- Litijev-ionski akumulator lahko polnimo kadarkoli; polnjenje lahko prekinemo, ne da bi pri tem akumulatorju škodili (akumulator nima memoryefekta).

## Vklop/izklop škarij za živo mejo

- Pazite na dober oprijem, še posebej pri višinskih delih.
- Režila držite stran od telesa.

## Vklop motorja D

1. Držite varnostno stikalo na ročaju ① pritisnjeno.
2. Istočasno pritisnite stikalo za vklop/izklop na ročaju ②.

## Izklop motorja D

- Enega izmed stikal izpustite.

## Nasveti za prirezovanje E F

- Upoštevajte čas valjenja ptičev!
- Najboljša oblika za prirezovanje je trapez **E**, saj poskrbi za zadostno svetlobo in zrak vseh predelov žive meje.
- Za zgoščitev mlade žive meje, poganjke odrežite na polovici.
- Če je živa meja že dosegla zeleno višino, lahko poganjke v celoti odstranite.
- Za enakomerno višino žive meje na zeleni višini napnite vrvico in živo mejo prirezujte ob tej vrvici.
- Čas prirezovanja:
  - Listnata živa meja: Maj/junij in oktober (pozimi opravite prirezovanje za približno 1/3 skupne višine)
  - Iglasta živa meja: April in oktober
  - Storžnjak: April in oktober

## Vzdrževanje

### Splošno



#### Pozor! Nasprotna rezila

Pred vsemi vzdrževalnimi deli in čiščenjem:

- Vtikač izključite iz vtičnice.
- Ne dotikajte se vrtečih rezil.

### Čiščenje

- Po vsaki uporabi očistite škarje za živo mejo, še posebej odprtine za zrak, s suho krpo oz. pri večji umazaniji s krtačo.
- Po vsaki uporabi rezila naoljite.
- Škarij za živo mejo nikakor ne škropite z vodo.

### Shranjevanje

- Škarje za živo mejo shranite v priložen tok.
- Škarje za živo mejo shranite na suhem mestu, izven dosega otrok.

## Odpravljanje napak

Težava	Možen vzrok	Pomoč
Rezila se segrevajo	<ul style="list-style-type: none"><li>• Rezila so topa</li><li>• Prekomerno trenje zaradi nepodmazanosti</li></ul>	<ul style="list-style-type: none"><li>• Obrnite se na servis WOLF-Garten.</li><li>• Rezila naoljite</li></ul>
Moteno delovanje, močno tresenje naprave	<ul style="list-style-type: none"><li>• Poškodovana rezila</li><li>• Zrahljana rezila</li></ul>	<ul style="list-style-type: none"><li>• Obrnite se na servis WOLF-Garten.</li><li>• Obrnite se na servis WOLF-Garten.</li></ul>
Naprava se izklopi	<ul style="list-style-type: none"><li>• Akumulator je prevroč (preko 45° C)</li><li>• Akumulator je izpraznjen</li></ul>	<ul style="list-style-type: none"><li>• Pustite, da se akumulator ohladi</li><li>• Napolnite akumulator</li></ul>
Naprave ni mogoče vklopiti	<ul style="list-style-type: none"><li>• Akumulator je izpraznjen</li><li>• Akumulator je okvarjen</li></ul>	<ul style="list-style-type: none"><li>• Napolnite akumulator</li><li>• Zamenjajte akumulator</li></ul>
Polnilnik: akumulator se ne polni (trajno prižgana rdeča lučka)	<ul style="list-style-type: none"><li>• Temperatura akumulatorja je izven temperaturnega območja 5° C - 45° C</li><li>• Akumulator je okvarjen</li></ul>	<ul style="list-style-type: none"><li>• Pustite, da se akumulator ohladi oz. segreje</li><li>• Zamenjajte akumulator</li></ul>
Polnilnik: Motnja (rdeča utripajoča lučka)	<ul style="list-style-type: none"><li>• Kontakti so umazani</li><li>• Akumulator je okvarjen</li></ul>	<ul style="list-style-type: none"><li>• Očistite kontakte</li><li>• Zamenjajte akumulator</li></ul>

V primeru dvoma se obrnite na servis WOLF-Garten.



Škarje za živo mejo pred vsakim pregledom ali delu na rezilih izklopite in odstranite akumulator.

---

## Nadomestni deli

Št. naroila	Ime izdelka	Opis izdelka
41A20--L650	LI-ION POWER Pack 5	Akumulator 18 V / 1,5 Ah
41A30--E650	LI-ION POWER CA 700	Polnilnik

**Dobava preko vašega trgovca**

---

## Garancija

V vsaki državi veljajo garancijski pogoji, ki jih določa naše podjetje ali uvoznik. Motnje na napravi nadomestimo v okviru garancijskih pogojev brezplačno, če je vzrok napaka v materialu ali v proizvodnem procesu. V primeru, da se naprava pokvari, se oglasite pri prodajalcu oziroma pri najbližji avtorizirani servisni službi.

# Поздравления за покупката на продукт от WOLF-Garten



Прочетете внимателно инструкцията за употреба и се запознайте с отделните елементи и начина на работа на уреда. Внимание! При използване на електрически инструменти, за защита от електрически удар, наранявания и опасност от пожар трябва да се спазват следните указания за безопасност. Ползвателят е отговорен за евентуални злополуки с други лица или тяхното имущество.

## Съдържание

Инструкции за техника на безопасност	104
Експлоатация . . . . .	108
Поддръжка . . . . .	109
Отстраняване на повреди . . . . .	110
Резервни части . . . . .	110
Гаранционни условия . . . . .	110

## Инструкции за техника на безопасност

### Значение на символите



Носете предпазни средства за защита на очите и слуха!



Носете предпазни ръкавици!



Да не се излага на валежи!

### Общи инструкции за техника на безопасност при електроинструментите



**ПРЕДУПРЕЖДЕНИЕ!** Прочетете всички инструкции за техника на безопасност и указания.

Пропуските при спазване на инструкциите за техника на безопасност и указанията могат да доведат до електрически удар, пожар и/или тежки наранявания.

- **Съхранявайте всички инструкции за техника на безопасност и указания за в бъдеще.**

- Използването в инструкциите за техника на безопасност понятие "електроинструмент" се отнася за работещите с електрическа мрежа електроинструменти (с мрежов кабел) и за работещите с акумулатор електроинструменти (без мрежов кабел).

### Безопасност на работното място

- **Поддържайте работната си зона чиста и добре осветена.** Безредието или неосветените работни зони могат да доведат до злополуки.
- **Не работете с електроинструмента във взривоопасна среда, в която има горими течности, газове или прахове.** Електроинструментите произвеждат искри, които могат да възпламенят праха или парите.
- **Дръжте децата и другите лица далеч от електроинструмента по време на използването му.** При отклоняване на вниманието може да загубите контрол върху уреда.

### Електрическа безопасност

- **Пазете електроинструментите от дъжд или влага.** Попадането на вода в електроинструмента повишава риска от електрически удар.



## Безопасност за хората

- **Бъдете внимателни, обърнете внимание на това, което правите, и работете разумно с електроинструмента. Не използвайте електроинструмент, ако сте уморени или сте под влияние на наркотици, алкохол или медикаменти.** Момент на невнимание при използването на електроинструмента може да доведе до сериозни наранявания.
- **Носете лична защитна екипировка и винаги защитни очила.** Носенето на лична защитна екипировка като противопрохова маска, неплъзгащи се защитни обувки, защитна каска или наушници, в зависимост от вида и използването на електроинструмента, намалява риска от наранявания.
- **Избягвайте непредвиденото пускане в експлоатация. Уверете се, че електроинструментът е изключен, преди да го свържете към мрежата и/или акумулатора, преди да го вземете или носите.** Ако при носенето на електроинструмента пръстът Ви е на бутона или свържете уреда включен в мрежата, това може да предизвика злополуки.
- **Отстранете регулиращите инструменти или гаечните ключове, преди да включите електроинструмента.** Инструмент или ключ, който се намира в движеща се част на уреда, може да предизвика наранявания.
- **Избягвайте необичайното положение на тялото. Осигурете добра стойка и по всяко време пазете равновесие.** Така можете по-добре да контролирате електроинструмента в неочаквани ситуации.
- **Носете подходящо облекло. Не носете широки дрехи или бижута. Дръжте косите, дрехите и ръкавиците далеч от движещите се части.** Широките дрехи, бижутата или дългите коси могат да се захванат от движещите се части.

## Използване и обслужване на електроинструмента

- **Не претоварвайте уреда. За работата си използвайте определения за това електроинструмент.** С подходящия електроинструмент ще работите по-добре и по-сигурно в посочения диапазон на мощност.
- **Не използвайте електроинструмент, чийто прекъсвач е дефектен.** Електроинструмент, който не може повече да се включва или изключва, е опасен и трябва да се ремонтира.
- **Издърпайте щекера от контакта и/или извадете акумулатора, преди да регулирате уреда, да сменяте принадлежностите или да оставите уреда настрана.** Тази предпазна мярка предотвратява непредвиденото включване на електроинструмента.
- **Съхранявайте неизползваните електроинструменти далеч от децата. Не позволявайте уреда да се ползва от лица, които не са запознати с него или не са прочели тези инструкции.** Електроинструментите са опасни, ако се използват от неопитни хора.
- **Поддържайте внимателно електроинструментите. Проверете дали подвижните части функционират безпроблемно и не заяждат, дали частите не са счупени или не са повредени така, че да е влошено функционирането на електроинструмента. Повредените части трябва да се ремонтират преди използването на уреда.** Причините за много злополуки са лошо поддържаните електроинструменти.
- **Поддържайте режещите инструменти остри и чисти.** Внимателно поддържаните режещи инструменти с остри режещи ръбове блокират по-малко и се направляват по-лесно.
- **Използвайте електроинструмента, принадлежностите, сменяемите инструменти и т.н. според тези инструкции. Обърнете внимание на работните условия и дейността, която трябва да се извърши. Използването на**

електроинструменти за цели извън посочените може да доведе до опасни ситуации.

## Използване и обслужване на акумулаторния инструмент

- **Зареждайте акумулаторите само в зарядни устройства, които са препоръчани от производителя.** За зарядно устройство, което е подходящо за определен вид акумулатори, съществува опасност от пожар, ако се използва с други акумулатори.
- **Използвайте само предвидените за това акумулатори в електроинструментите.** Използването на други акумулатори може да доведе до наранявания и опасност от пожар.
- **Дръжте неизползвания акумулатор далеч от кламери, монети, ключове, пирони, винтове и други дребни метални предмети, които могат да предизвикат свързване на късо на контактите.** Късото съединение между контактите на акумулатора може да предизвика изгаряния или пожар.
- **При неправилна употреба от акумулатора може да изтече течност. Избягвайте контакта с нея. При случаен контакт изплакнете с вода. Когато течността попадне в очите, потърсете допълнително лекарска помощ.** Изтичащата течност от акумулатора може да предизвика дразнене на кожата или изгаряния.

## Сервиз

- **Вашият електроинструмент може да се ремонтира само от квалифициран специализиран персонал и само с оригинални резервни части.** По този начин се гарантира запазването на безопасността на електроинструмента.

## Специфични инструкции за техника на безопасност за жив плет

- **Дръжте всички части на тялото далеч от режещите ножове. Не се опитвайте да отстранявате нарязания материал при**

**работещ нож или да задържите материала, който трябва да се отреже. Отстранявайте заседнали нарязан материал само при изключен уред.**

Момент на невнимание при използването на акумулаторната ножица може да доведе до тежки наранявания.

- **Носете ножицата за жив плет за дръжката с изключен нож. При транспортирането или съхранението на акумулаторните ножици винаги поставяйте защитния капак.** Внимателната работа с уреда намалява опасността от нараняване от ножа.
- **Дръжте кабела далеч от зоната на рязане.** По време на работа кабелът може да се скрие в храстите и по погрешка да бъде срязан.
- **Машината е предназначена изключително за подрязване на жив плет.**

Всяка друга или излишца извън тези рамки употреба не се счита за по предназначение.

Производителят/доставчикът не носи отговорност за произтеклите от това щети. Рискът се поема изцяло от потребителя.

- **Хващайте електрическия инструмент само за изолираните дръжки, тъй като режещият нож може да влезе в контакт с открити проводници на електричество.** Контактът на режещия нож с намиращ се под напрежение проводник може да доведе до провеждането на ток през металните части на уреда и да доведе до електрически удар.
- Никога не се опитвайте да използвате недооборудвана машина или такава, оборудвана с неодобрено изменение.
- Изберете работната височина така, че ножът да не се допира до земята.
- **Обратен ход на режещата шина** При блокиране на режещата шина, напр. поради дебели клонови др. под., хросторезните ножици трябва да се изключат:
  - Свалете акумулатора.
  - Не пипайте движещите се остриета.
  - Отстранете причината за блокирането.
- Включвайте уреда едва тогава, когато ръцете и краката Ви са на безопасно разстояние от режещите ножове.

- Обърнете внимание на това, че дори при включване на незаредени уреди принципно има опасност от нараняване от остатъчен заряд.
- Тези уреди не се подходящи за използване от лица с недостатъчно опит и/или незнание или от лица с ограничени физически, сетивни или умствени способности, освен ако те не се контролират от компетентно за тяхната безопасност лице или не получат от него указания за използването на тези уреди.
- Лица под 16 години не трябва да използват уредите.
- Трябва да се избягва употребата на уреда при лоши атмосферни условия, особено когато има опасност от светкавици.

## Поддържане

- Работите по поддържането и почистването на уреда могат да се извършват само при изключен двигател.
- Почистете и смажете ножовете (препоръка WD-40 мултифункционално масло) след всяко рязане.
- При транспортирането и съхранението винаги покривайте приспособлението за рязане със защитата за ножа.

## Зарядно устройство

- Не включвайте намокрените зарядни устройства в контакт, когато са влажни.
- Използвайте зарядното устройство само в сухи помещения.
- Разделете кабелните съединения само като извадите щепсела. Издърпването на кабела може да увреди кабела и щепсела и не може да се гарантира електрическата безопасност.
- Не използвайте зарядното устройство, ако кабелът, щепселът или самият уред имат външна повреда. Занесете зарядното устройство в най-близкия специализиран сервиз.
- В никакъв случай не отваряйте зарядното устройство. При повреда го занесете в сервиз.
- По време на работа не зареждайте акумулаторната ножица.

## Акумулатор

- При дефектно и неправилно ползване на акумулаторния пакет могат да се получат при. Осигурете чест въздух и при оплаквания потърсете лекар. Прите могат да дразнят дихателните пътища.



### Опасност от изгаряне!

- Никога не зареждайте акумулатора в близост до киселини и лесно възпламеними материали.
- Зареждайте акумулатора само при температура 5 °C – 45 °C. При силно натоварване оставете акумулатора първо да се охлади.



### Опасност от експлозия!

Пазете уреда от нагряване и огън.

- Не го поставяйте върху нагревателни тела и не го излагайте за по-дълго време на силно нагряване от слънцето.
- Използвайте уреда само при температура на околната среда между 5 °C до 45 °C.



### Опасност от късо съединение

- При изхвърлянето, транспортирането или съхраняването акумулаторът трябва да е опакован (найлонова торба, картонена кутия) или контактите трябва да са залепени.
- Акумулаторният пакет не трябва да се отваря.

## Изхвърляне на акумулаторите без да се замърсява околната среда



- Акумулаторите на WOLF-Garten са най-подходящи според последното ниво на техниката за захранване на електроуреди, които не зависят от електрическата мрежа. Литиево-йонните акумулатори са опасни за околната среда, когато се изхвърлят с другите битови отпадъци.

- Аккумуляторите на WOLF-Garten са литиево-йонни акумулатори и затова трябва да се изхвърлят. Дефектните акумулатори трябва да се изхвърлят от специализираните магазини. Акумулаторите трябва да се свалят от уреда преди неговото бракуване.
- WOLF-Garten иска да насърчи отношението на потребителите към околната среда. Заедно с Вас и специализираните търговци на WOLF-Garten ние гарантираме връщането и рециклирането на употребяваните акумулатори

## Изхвърляне



- Електроуредите не спадат към битовите отпадъци. Уредът, принадлежностите и опаковката трябва да се рециклират за опазването на околната среда.

## Експлоатация

### Време за експлоатация

- Съблюдавайте местните разпоредби за употреба.
- Обърнете се към местните власти за допустимото време за експлоатация.

### Зарядно устройство **A B C**



#### Внимание! Използвайте зарядното устройство само на сухи места.

Преди първоначална употреба батерията трябва да се презареди за около 1,2 часа. Използвайте само оригинални зарядни устройства WOLF-Garten (част № 41A30--E650)!

1. Извадете батерията от устройство **A**.
2. Свържете батерията със зарядното устройство **B 1**.
3. Свържете зарядното устройство към източника на захранване **B 2** (LED **a** свети в зелено).



#### Бележки към зарядното устройство **B**:

- LED **b** свети в червено: Батерията се зарежда
- LED **b** свети в зелено: зареждането е завършено
- LED **b** свети в червено: Грешка (напр. батерията е твърде гореща)



#### Саморазреждане на батериите! Извадете батерията от зарядното устройство, след като се зареди напълно.



### Общи инструкции за акумулатора:

С оглед на дългата продължителност на работа на акумулатора трябва да спазвате следните точки:

- При ниско напрежение на акумулатора пример се изключва автоматично. В този случай акумулаторът трябва да се зареди.
- Литиево-йонният акумулатор трябва да се зарежда преди по-дълго прекъсване на работа, напр. съхраняване през зимата.
- Времето за зареждане на изцяло разреждана батерия е 1,2 часа.
- Литиево-йонният акумулатор може да се зарежда във всяко състояние за зареждане и зареждането може да се прекъсне по всяко време, без акумулаторът да се повреди (без ефект на запаметяване).

### Включване/изключване на хросторезните ножици

- Обърнете внимание на сигурността на позицията си, особено когато работите на височината на главата.
- Дръжте режещата шина далеч от тялото си.

### Включване на двигателя **D**

1. Задръжте предпазния изключвател на ръкохватката **1** натиснат.
2. Натиснете едновременно прекъсвача за включване/изключване на ръкохватката **2**.

## Поддръжка

### Общи указания



#### Внимание! Обратен ход на режещата шина

Преди всякакви работи за обслужване и почистване:

- Изключете щепсела на захранването.
- Не пипайте движещите се остриета.

### Почистване

- Почиствайте хросторезните ножици, особено вентилационните прорези, след всяка употреба със суха кърпа, съотв. при силно замърсяване с четка.

### Изключване на двигателя **D**

- Освободете един от двата превключвателя.

### Полезни съвети за рязането **E F**

- Моля, спазвайте ограничението за периодите на мътене на птиците!
- Идеалната форма за подрязване на жив плет е трапецовидната **E** Идеалната форма за подкастриране на живия плет е трапецовидната.
- За да се способства за сгъстяването на живия плет, новите филизи трябва да се подкастрият само наполовина.
- Ако живият плет вече е достигнал желаната височина, новите филизи могат да се отстраняват изцяло.
- За да постигнете равномерна височина на живия плет, можете да опънете нивелирен конец на желаната височина и да режете по дължината на тази линия.
- Време за подкастриране:
  - Широколистен жив плет Май/юни и октомври (през зимата направете подрязване на около 1/3 от общата височина)
  - Жив плет от иглолистни растения: Април и октомври
  - Хвойнови: Април и октомври

### Съхранение

- Напръскайте след използването режещата шина с ножа с масло за консервация.
- В никакъв случай не пръскайте хросторезните ножици с вода.
- Съхранявайте хросторезните ножици в приложението калъф за режещата шина.
- Съхранявайте хросторезните ножици на сухо място, недостъпно за деца.

## Отстраняване на повреди

Проблем	Предполагаема причина	Начин на отстраняване
Режещата шина загрява	• Режещите остриета са затъпени	• Обърнете се към сервиз на фирма WOLF-Garten.
	• Прекалено триене поради недостатъчно смазване	• Смажете режещата шина
Неравномерен ход, силни вибрации на уреда	• Режещата шина е повредена	• Обърнете се към сервиз на фирма WOLF-Garten.
	• Закрепването на режещата шина е разхлабено	• Обърнете се към сервиз на фирма WOLF-Garten.
Уредът се изключва	• много горещ акумулатор (над 45°C)	• Оставете акумулатора да се охлади
уредът не може да се включи	• разреден акумулатор	• Заредете акумулатора
	• дефектен акумулатор	• Сменете акумулатора
Зарядно устройство: няма зареждане (червена постоянна светлина)	• температурата на акумулатора под 5 °C и над 45 °C	• Оставете акумулатора да се охлади респ. загрее
	• дефектен акумулатор	• Сменете акумулатора
Зарядно устройство: повреда (червена мигаща светлина)	• замърсени контакти	• Почистете контактите
	• дефектен акумулатор	• Сменете акумулатора

При колебания потърсете сервиз на WOLF-Garten.



Изключвайте ножицата за жив плет преди всяка проверка или работи по ножа и изваждайте акумулатора.

## Резервни части

Номер за поръчка	Обозначение на артикула	Описание на артикула
41A20--L650	LI-ION POWER Pack 5	Резервен акумулатор 18 V / 1,5 Ah
41A30--E650	LI-ION POWER CA 700	Зарядно устройство

Доставката се извършва чрез Вашия търговец

## Гаранционни условия

Във всяка страна са валидни издадените от нашата компания или от съответния вносител гаранционни условия. В рамките на гаранционния срок отстраняваме повреди по Вашия уред безплатно, доколкото те се дължат на дефект в материала или при производството.

В случай, че трябва да използвате правата си на гаранционно обслужване, се обърнете към продалия Ви уреда или към най-близкия клон на нашата фирма.

# Поздравляем Вас с покупкой изделия фирмы WOLF-Garten



Внимательно ознакомьтесь с инструкцией по эксплуатации и запомните назначение элементов управления и правила эксплуатации устройства. Внимание! При использовании электроинструментов для предотвращения получения удара электрическим током, травм и возгорания необходимо соблюдать приведённые ниже правила безопасности. Пользователь устройства несёт ответственность за несчастные случаи, которые могут произойти с другими людьми, и ущерб, который может быть нанесён их имуществу.

## Содержание

Правила техники безопасности . . . . .	111
Эксплуатация . . . . .	115
Техническое обслуживание. . . . .	116
Устранение неисправностей . . . . .	117
Запчасти . . . . .	117
Гарантия . . . . .	117

## Правила техники безопасности

### Значение символов



Надевайте средства защиты глаз и органов слуха!



Надевайте защитные перчатки!



Не оставляйте под дождём!

### Общие правила техники безопасности для электроинструментов



**ПРЕДУПРЕЖДЕНИЕ!** Прочтите все правила по технике безопасности и указания.

Несоблюдение правил техники безопасности и указаний может привести к удару электрическим током, пожару и/или серьёзным травмам.

- Храните все правила техники безопасности и указания для последующего использования.

- Термин "Электроинструмент", используемый в правилах техники безопасности, обозначает электроинструменты, эксплуатируемые от сети (с кабелем) и электроинструменты, работающие от аккумулятора (без кабеля).

### Безопасность рабочего места

- Рабочее место должно быть чистым и хорошо освещённым. Беспорядок и недостаточная освещённость могут привести к несчастным случаям.
- Не работайте с электроинструментом во взрывоопасных зонах, там, где находятся горючие жидкости, газы или воспламеняющаяся пыль. Электроинструменты образуют искры, которые могут воспалить пыль или пары.
- Во время использования электроинструмента не допускайте к нему детей и посторонних лиц. Вы утратите контроль над устройством, если отвлечётесь.

### Электрическая безопасность

- Не подвергайте электроинструменты воздействию дождя или сырости. Проникновение воды в электроинструмент повышает риск удара электрическим током.

## Безопасность людей

- **Будьте внимательны, следите за тем, что Вы делаете и осторожно обращайтесь с электроинструментом. Не пользуйтесь электроинструментом, если Вы устали или находитесь под воздействием наркотиков, алкоголя или медикаментов.** Невнимательность при эксплуатации электроинструмента может привести к серьёзным травмам.
- **Всегда носите личную защитную экипировку и очки.** Применение личной защитной экипировки, такой, как респиратор, нескользящая обувь, каска или средства защиты слуха, в зависимости от применения электроинструмента, снижает риск травматизма.
- **Избегайте случайного включения инструмента. Убедитесь, что электроинструмент отключен, прежде чем подключать его к сети и/или аккумулятору, поднимать или переносить.** Если при переносе электроинструмента Вы держите палец на включателе или присоединяете устройство к источнику питания во включенном состоянии, это может повлечь за собой несчастный случай.
- **Удалите наладочные инструменты или гаечные ключи, прежде чем включать электроинструмент.** Инструмент или ключ, находящийся в работающем устройстве, может причинить травмы.
- **Избегайте неудобного положения тела. Следите за устойчивостью положения и сохраняйте равновесие.** Таким образом, Вы сможете лучше контролировать электроинструмент в неожиданных ситуациях.
- **Носите подходящую рабочую одежду. Не носите широкую одежду или украшения. Держите волосы, части одежды и перчатки на расстоянии от подвижных узлов.** Свободная одежда, украшения или длинные волосы могут быть затянуты подвижными узлами.

## Применение электроинструмента и обращение с ним

- **Не перегружайте устройство. Применяйте электроинструмент, подходящий для Вашей работы.** Используя подходящий электроинструмент, Вы сможете работать в указанном диапазоне мощности эффективней и безопасней.
- **Не пользуйтесь электроинструментом с повреждённым выключателем.** Электроинструмент, который невозможно включить или выключить, опасен и должен быть отправлен в ремонт.
- **Извлеките вилку из розетки и/или удалите аккумулятор, прежде чем производить настройки устройства, заменять детали или отложить устройство в сторону.** Эта мера предосторожности препятствует случайному включению электроинструмента.
- **Храните неиспользуемые электроинструменты в недоступном для детей месте. Не давайте устройство лицам, не ознакомленным с устройством или не прочитавшим эти указания.** Электроинструменты опасны, если они используются некомпетентными лицами.
- **Обращайтесь с электроинструментами аккуратно. Проверяйте, исправно ли действуют подвижные детали, не заклинивают ли они, а также не повреждены ли детали, которые могут повлиять на функцию электроинструмента. Перед применением устройства следует отремонтировать повреждённые детали.** Причина многих несчастных случаев кроется в недостаточном техобслуживании электроинструментов.
- **Режущие инструменты должны быть острыми и чистыми.** Содежащиеся в порядке режущие инструменты с острыми лезвиями режут заклинивают и легче работают.
- **Применяйте электроинструмент, принадлежности, вставные инструменты и т.п. в соответствии с**



этими указаниями. Учитывайте рабочие условия и род выполняемой деятельности. Применение электроинструментов для иных, кроме предусмотренных, целей может вызвать опасную ситуацию.

## Применение аккумуляторного инструмента и обращение с ним

- **Заряжайте аккумуляторы только на зарядных устройствах, рекомендованных изготовителем.** Может возникнуть пожар, если зарядное устройство, предназначенное для определённого вида аккумуляторов, используется для других аккумуляторов.
- **Применяйте в электроинструментах только предназначенные для них аккумуляторы.** Применение других аккумуляторов может вызвать повреждения или пожар.
- **Неиспользуемые аккумуляторы следует держать на расстоянии от канцелярских скрепок, монет, ключей, гвоздей, винтов или других мелких металлических предметов, которые могут вызвать замыкание контактов.** Короткое замыкание между контактами аккумулятора может привести к ожогам или пожару.
- **При ненадлежащем применении из аккумулятора может вытекать жидкость. Избегать контакта с жидкостью. При случайном попадании жидкости на кожу, тщательно промыть водой. Если жидкость попала в глаза, необходимо обратиться к врачу.** Выступающая аккумуляторная жидкость может привести к кожным раздражениям или ожогам.

## Сервис

- **Поручайте ремонт электроинструмента только квалифицированному персоналу и только при использовании оригинальных запчастей.** Этим обеспечивается безопасность электроинструмента.

## Правила техники безопасности, специфические для секатор

- **Держите части тела на расстоянии от ножиц. Не пытайтесь удалять обрезки кустарника при работающем ноже и не держите отрезаемые части растений. Удаляйте застрявшие обрезки только при отключенном устройстве.** Невнимательность при эксплуатации аккумуляторных ножиц может привести к серьёзным травмам.
- **Переносите ножицы для кустарника за ручку, при отключенном ноже. При транспортировке и хранении аккумуляторных ножиц следует всегда использовать защитное покрытие.** Осторожное обращение с устройством снижает риск травм при работе с ножом.
- **Держите кабель на расстоянии от рабочего участка.** Во время рабочих операций кабель может быть скрыт кустарником и поэтому его можно случайно перерезать.
- **Устройство предназначено исключительно для обрезания живой изгороди.** Любое иное или выходящее за указанные рамки применение является применением не по назначению. За причинённый в результате этого ущерб изготовитель/поставщик ответственности не несёт. Риск несёт исключительно пользователь.
- **Держите электроинструмент только за изолированные ручки, так как нож может коснуться скрытых электропроводов.** При касании ножом находящегося под напряжением провода напряжение передаётся на металлические части прибора, что может вызвать электроудар.
- **Никогда не пытайтесь работать с неукомплектованным устройством или устройством, в конструкцию которого без разрешения внесены изменения.**
- **Рабочую высоту следует подбирать так, чтобы нож не соприкасался с грунтом.**
- **Ножи со встречным движением** В случае блокировки ножей, например, из-за сучьев и т.д., необходимо отключить садовые ножицы:

- Удалить аккумулятор.
- Не касайтесь вращающихся лезвий.
- Установите причину блокирования.
- Устройство включайте только после того, как Ваши руки и ноги находятся на достаточно большом расстоянии от режущих ножей.
- Имейте в виду, что даже при разрядившемся аккумуляторе, при включении существует опасность травмы вследствие остаточного заряда.
- Эти устройства не предназначены для того, чтобы их использовали лица с недостаточным опытом, а также лица с ограниченными физическими, сенсорными и психическими способностями; это допускается только под наблюдением ответственных за безопасность лиц, которые руководят действиями при эксплуатации этих устройств.
- Детям до 16 лет нельзя использовать устройство.
- Избегайте эксплуатации устройства в плохих погодных условиях, в особенности, при вероятности поражения молнией.

## Техобслуживание

- Работы по техобслуживанию и чистке устройства следует производить только при отключенном двигателе.
- Очищайте и смазывайте маслом ножи (рекомендуется универсальное масло WD-40) после каждой стрижки.
- При транспортировке и хранении режущего инструмента всегда используйте защитное покрытие для ножей.

## Зарядное устройство

- Сырые зарядные устройства не подключать к розетке.
- Применяйте зарядное устройство только в сухих помещениях.
- Кабельные соединения надлежит отсоединять только взявшись за вилку. Если Вы будете тянуть за кабель, это может повредить кабель и вилку, а также нарушить электрическую безопасность.

- Не пользуйтесь зарядным устройством, если кабель, вилка или устройство имеют внешние повреждения. Отправьте зарядное устройство в ближайшую мастерскую для ремонта.
- Не вскрывайте самостоятельно зарядное устройство. В случае неисправности обратитесь в мастерскую.
- Не заряжайте аккумуляторные ножницы во время эксплуатации.

## Аккумулятор

- При некомпетентном использовании аккумулятора из него могут выделяться пары. В этом случае следует проветрить помещение и, при недомогании, обратиться к врачу. Пары могут вызывать раздражение дыхательных путей.



### Опасность пожара!

- Не заряжать аккумуляторы рядом с кислотами и легко воспламеняющимися материалами.
- Аккумулятор заряжать только при температуре от 5 °C до 45 °C. После интенсивной нагрузки аккумулятор следует сначала охладить.



### Взрывоопасно!

Беречь устройство от нагрева и огня.

- Не помещать на нагреватели и не подвергать длительному воздействию прямых солнечных лучей.
- Устройство применять только при окружающей температуре от 5 °C до 45 °C.



### Опасность короткого замыкания

- При утилизации, транспортировке или хранении аккумулятор следует упаковать (пластиковый пакет, коробка) или отклеить контакты.
- Аккумулятор не вскрывать.

## Аккумуляторы утилизировать безопасным способом



- В соответствии с современным уровнем техники, аккумуляторы WOLF-Garten оптимально подходят для энергоснабжения электроприборов, независимых от сети. Ионно-литиевые элементы экологически опасны при утилизации с бытовыми отходами.
- Аккумуляторы WOLF-Garten представляют собой ионно-литиевые аккумуляторные батареи и подлежат утилизации. Повреждённые аккумуляторы следует утилизировать на специальных предприятиях. Перед отправкой устройства в лом, следует извлечь из него аккумуляторы.



- Компания WOLF-Garten поддерживает потребителей, стремящихся защищать окружающую среду. В сотрудничестве с Вами и специализированными магазинами WOLF-Garten, мы гарантируем приём и переработку использованных аккумуляторов.

## Утилизация



- Электроприборы нельзя выбрасывать в бытовые отходы. Устройство, принадлежности и упаковку отправить на экологически безопасную переработку.

## Эксплуатация

### Время эксплуатации

- Соблюдайте региональные предписания.
- Уточните время эксплуатации в местной администрации.

### Зарядка **A** **B** **C**



**Внимание! Зарядное устройство должно использоваться только в сухих помещениях**

Перед первым использованием аккумулятор должен заряжаться ок. 1,2 часа. Используйте оригинальное зарядное устройство WOLF-Garten (№. детали 41A30--E650)!

1. Извлеките аккумулятор из прибора **A**.
2. Вставьте аккумулятор в зарядное устройство **B** **1**.
3. Подключите зарядное устройство к сети питания **B** **2** (светодиод горит зеленым **a**).



**Указания по зарядному устройству **B**:**

- **b** светодиод красный: аккумулятор заряжается
- **b** светодиод зеленый: процесс зарядки завершен
- **b** светодиод мигает красным: неисправность (например, аккумулятор слишком горячий)



**Саморазрядка аккумулятора! Извлеките аккумулятор из зарядного устройства сразу же, как только он зарядился.**



### Общие указания к аккумулятору:

В целях продления срока службы аккумулятора, необходимо выполнять следующее:

- При низком аккумуляторном напряжении тример автоматически отключается. В этом случае аккумулятор нужно зарядить.
- Литиево-ионный аккумулятор следует заряжать перед длительными перерывами, напр., помещением на зимнее хранение.
- При полностью разряженной батарее время зарядки составляет 1,2 часов.
- Литиево-ионный аккумулятор можно заряжать при любой степени заряженности и прерывать зарядку в любое время, без вреда для аккумулятора (отсутствие эффекта памяти).

### Включение двигателя **D**

1. Удерживайте нажатым предохранительный выключатель на ручке скобы **1**.
2. Одновременно нажмите выключатель на ручке **2**.

### Выключение двигателя **D**

- Отпустите один из выключателей.

### Рекомендации по обрезанию **E F**

- Учитывайте сезон высиживания яиц птицами!
- Идеальной формой обрезания живой изгороди является форма трапеции **E**, обеспечивающая доступ достаточного количества света и воздуха на всех участках изгороди.
- Чтобы при обрезании молодой изгороди увеличить плотность при росте сучьев, новые побеги следует обрезать лишь наполовину.
- Если изгородь достигла нужной высоты, новые побеги можно полностью удалить.
- Чтобы добиться одинаковой высоты изгороди, можно протянуть нить и производить обрезание вдоль этой линии.
- Время обрезания:
  - Изгородь из лиственных пород деревьев: май/июнь и октябрь (обрезание в зимний период примерно на 1/3 общей высоты).
  - Изгородь из хвойных пород деревьев: апрель и октябрь
  - Хвойные: апрель и октябрь

### Включение/выключение садовых ножниц

- Займите устойчивое положение, особенно в том случае, если выполняете обрезание выше уровня головы.
- Держите нож на достаточном расстоянии от частей тела.

## Техническое обслуживание

### Общая информация



#### Внимание! Ножи со встречным движением

Перед выполнением технического обслуживания или чистки:

- Отсоедините штекер от сети.
- Не касайтесь вращающихся лезвий.

вентиляционные прорези, сухой тканью, а при сильном загрязнении - щёткой.

- После каждого применения смазывайте ножи маслом для ухода.
- Категорически запрещается ополаскивать садовые ножницы водой.

### Чистка

- После каждого применения чистите садовые ножницы, и в частности

### Хранение

- Поднимите садовые ножницы в прилагаемом футляре для ножа.
- Храните садовые ножницы в сухом, недоступном для детей месте.

## Устранение неисправностей

Неисправность	Возможная причина	Способ устранения
Нагревание ножей	<ul style="list-style-type: none"> <li>• Ножи затупились</li> <li>• Большое трение из-за нехватки смазки</li> </ul>	<ul style="list-style-type: none"> <li>• Обратитесь в сервисный центр WOLF-Garten.</li> <li>• Смажьте ножи маслом</li> </ul>
Неровный ход, сильная вибрация устройства	<ul style="list-style-type: none"> <li>• Повреждены ножи</li> <li>• Нож ослаб в креплении</li> </ul>	<ul style="list-style-type: none"> <li>• Обратитесь в сервисный центр WOLF-Garten.</li> <li>• Обратитесь в сервисный центр WOLF-Garten.</li> </ul>
Устройство отключается	<ul style="list-style-type: none"> <li>• Аккумулятор перегрелся (свыше 45°C)</li> <li>• Аккумулятор разрядился</li> </ul>	<ul style="list-style-type: none"> <li>• Охладить аккумулятор</li> <li>• Зарядить аккумулятор</li> </ul>
Устройство не включается	<ul style="list-style-type: none"> <li>• Аккумулятор разрядился</li> <li>• Аккумулятор повреждён</li> </ul>	<ul style="list-style-type: none"> <li>• Зарядить аккумулятор</li> <li>• Заменить аккумулятор</li> </ul>
Зарядное устройство: Отсутствует процесс зарядки (красный продолжительный свет)	<ul style="list-style-type: none"> <li>• Температура аккумулятора за пределами диапазона от 5 °C до 45 °C</li> <li>• Аккумулятор повреждён</li> </ul>	<ul style="list-style-type: none"> <li>• Охладить или нагреть аккумулятор</li> <li>• Заменить аккумулятор</li> </ul>
Зарядное устройство: Неполадка (красный мигающий свет)	<ul style="list-style-type: none"> <li>• Контакты загрязнены</li> <li>• Аккумулятор повреждён</li> </ul>	<ul style="list-style-type: none"> <li>• Очистить контакты</li> <li>• Заменить аккумулятор</li> </ul>

**В случае сомнения всегда обращайтесь в сервисный центр WOLF-Garten.**



**Перед каждой проверкой или перед выполнением работ на ноже, секатор необходимо отключать и извлекать аккумулятор.**

## Запчасти

№	Обозначение изделия	Описание изделий
41A20--L650	LI-ION POWER Pack 5	Запасной аккумулятор 18 V / 1,5 Ah
41A30--E650	LI-ION POWER CA 700	Зарядное устройство

**Поставка через Ваш специализированный магазин.**

## Гарантия

В каждой из стран действуют гарантийные условия, установленные фирмой-изготовителем или импортером изделия. Если причиной неисправности изделия послужили дефекты материала или сборки, то такие неисправности устраняются безвозмездно. По вопросам гарантийного ремонта следует обращаться в уполномоченный сервисный центр.

# Vă felicităm pentru achiziționarea unui produs WOLF-Garten



Citiți cu atenție sporită instrucțiunile de utilizare și familiarizați-vă cu modul corect de utilizare a mașinii. Atenție! La utilizarea dispozitivelor electrice, în vederea protecției contra electrocutării, rănirii și pericolului de incendiu, se vor respecta următoarele instrucțiuni privind siguranța. Utilizatorul este răspunzător pentru accidentarea altor persoane sau avarierea bunurilor acestora.

## Cuprins

Instrucțiuni de siguranță . . . . .	118
Funcționare . . . . .	122
Întreținere . . . . .	123
Remediarea defecțiunilor . . . . .	123
Piese de schimb . . . . .	124
Condiții de garanție . . . . .	124

## Instrucțiuni de siguranță

### Semnificația simbolurilor



Purtați protecție pentru ochi și auz!



Purtați mănuși de protecție!



A nu se expune ploii!

### Instrucțiuni generale de siguranță pentru mașini-unelte electrice



**AVERTIZARE! Citiți toate instrucțiunile de siguranță și indicațiile.**

Omisiunile de a respecta instrucțiunile de siguranță și indicațiile pot să ducă la producerea de șocuri electrice, incendii și/sau vătămări corporale grave.

- **Păstrați pentru viitor toate instrucțiunile de siguranță și indicațiile.**
- Noțiunea "mașină-unelă electrică" utilizată în instrucțiunile de siguranță se referă la mașini-unelte electrice (cu cablu de alimentare de la rețea) și la mașini-unelte ce funcționează cu acumulator (fără cablu de alimentare de la rețea).

### Siguranța la locul de muncă

- **Mențineți locul dv. de muncă curat și bine iluminat.** Dezordinea sau zone de lucru prost iluminate pot să ducă la accidente.
- **Nu lucrați cu mașina-unelă electrică în mediu cu risc de explozie, în lichide, gaze sau pulberi inflamabile.** Mașinile-unelte generează scântei care pot să aprindă pulberile sau vaporii.
- **În timpul utilizării mașinilor-unelte țineți copii și alte persoane la distanță.** În cazul distragerii atenției puteți pierde controlul asupra aparatului.

### Siguranța electrică

- **Mențineți mașinile-unelte electrice departe de ploaie sau umezeală.** Pătrunderea apei în mașinile-unelte electrice mărește riscul de șoc electric.

### Siguranța persoanelor

- **În timpul lucrului cu mașina-unelă electrică trebuie să fiți atenți și să aveți grijă la ceea ce faceți, procedând rezonabil în timpul manipulării mașinii în timpul lucrului. Nu utilizați o mașină-unelă electrică dacă sunteți obosit, sau sunteți sub influența drogurilor, alcoolului sau a medicamentelor.** În cazul utilizării mașinilor-unelte electrice un moment de neatenție poate să ducă la vătămări corporale serioase.

- **Purtați întotdeauna echipament personal de protecție și ochelari de protecție.** Purtarea echipamentului personal de protecție, precum masca antiplaf, încălțăminte de protecție antiderapanți, cască de protecție sau echipament pentru protecția auzului diminuează riscul de vătămări corporale.
- **Evitați punerea involuntară în funcțiune. Asigurați-vă că mașină-unealtă electrică este oprită, înainte de a o conecta la alimentarea cu curent electric și/sau de a conecta acumulatorul, a o ridica sau a o transporta.** Se poate ajunge la accidente dacă în timp ce transportați mașina-unealtă aveți degetul pe întrerupător, sau dacă conectați aparatul pornit la alimentarea electrică.
- **Îndepărtați cheile de reglare sau pentru strângerea șuruburilor înainte să porniți mașina-unealtă electrică.** O sculă sau o cheie, care se află într-o componentă rotoare a aparatului, poate să ducă la vătămări corporale.
- **Evitați o postură corporală anormală. Aveți grijă să aveți stabilitate și mențineți-vă în orice moment echilibrul.** Astfel puteți să stăpâniți mai bine mașina-unealtă electrică în situații neașteptate.
- **Purtați îmbrăcăminte adecvată. Nu purtați îmbrăcăminte largă sau bijuterii. Țineți-vă părul, hainele sau mănușile la distanță de toate piesele în mișcare.** Hainele largi, bijuteriile sau părul lung pot să fie apucate de piesele în rotație.

## Utilizarea și mentenanța mașinilor-electrice

- **Nu suprasolicitați aparatul. Utilizați mașină-unealtă electrică adecvată pentru lucrarea dv.** Cu mașină-unealtă electrică adecvată lucrați mai bine și mai sigur în intervalul de performanță indicat.
- **Nu utilizați o mașină-unealtă electrică al cărei întrerupător este defect.** O mașină-unealtă electrică care nu se mai poate porni sau opri din întrerupător este periculoasă și trebuie să fie reparată.
- **Scoateți ștecherul din priză și/sau îndepărtați acumulatorul, înainte de a efectua reglaje la aparat, a înlocui accesorii**

sau a pune de o parte aparatul. Această măsură de precauție împiedică pornirea involuntară a mașinii-unelte electrice.

- **Mașinile-unelte electrice neutilizate trebuie să fie păstrate în locuri inaccesibile copiilor. Nu lăsați să utilizeze aparatul persoane care nu sunt familiarizate cu acesta sau care nu au citit prezentele instrucțiuni de utilizare.** Mașinile-unelte electrice sunt periculoase, dacă sunt utilizate de persoane neexperimentate.
- **Întrețineți cu grijă mașinile-unelte electrice. Controlați dacă piesele mobile funcționează ireproșabil și nu se blochează, dacă există piese rupte sau așa de deteriorate încât să afecteze funcționarea mașinii-unelte electrice.** Solicitați ca piesele deteriorate să fie reparate înainte de utilizarea aparatului. Multe accidente au drept cauză mașini-unelte electrice prost întreținute.
- **Mențineți sculele tăietoare ascuțite și curate.** Sculele tăietoare cu muchii tăietoare întreținute cu grijă se blochează mai puțin și pot fi controlate mai ușor.
- **Utilizați mașină-unealtă electrică, accesoriile, sculele interschimbabile, etc. corespunzător prezentelor instrucțiuni de utilizare. În acest timp aveți în vedere condițiile de lucru și activitatea de efectuat.** Utilizarea mașinilor-unelte electrice pentru alte aplicații în afara celor prevăzute poate să ducă la situații periculoase.

## Utilizarea și mentenanța mașinilor-unelte cu acumulatori

- **Încărcați acumulatorul numai în încărcătoarele care au fost recomandate de fabricantul mașinii.** Pentru un încărcător care este adecvat pentru un anumit tip de acumulator există risc de incendiu dacă este utilizat cu alt acumulator.
- **Utilizați în mașinile-unelte electrice numai acumulatorii prevăzuți pentru ele.** Utilizarea altor acumulatori poate să ducă la vătămări corporale și pericol de incendiu.
- **Acumulatorii neutilizați trebuie să se păstreze la distanță de cleme de birou, monede, chei, cuie, șuruburi sau alte obiecte mici metalice, care ar putea să facă**

- punte între contacte. Un scurtcircuit între contactele acumulatorului poate să aibă drept urmare arsuri sau foc.
- **În cazul utilizării neconforme poate să se scurgă lichid din acumulator. Evitați contactul cu acesta. În caz de contact spălați cu apă. Dacă lichidul intră în ochi solicitați în plus și asistență medicală.** Lichidul care se scurge din acumulator poate să ducă la iritații ale pielii sau arsuri.

---

## Service

- **Reparați mașina dv. electrică numai prin intermediul personalului de specialitate calificat și numai cu piese de schimb originale.** Astfel se asigură menținerea siguranței în exploatare a mașinii dv. electrice.

---

## Instrucțiuni de siguranță specifice aparatului pentru foarfecele pentru garduri

- **Mențineți-vă toate părțile corpului la distanță de unelte tăietoare. Nu încercați ca în timpul funcționării să îndepărtați materialul tăiat să țineți materialul care trebuie să fie tăiat. Materialul tăiat blocat trebuie îndepărtat numai cu aparatul oprit.** În cazul utilizării foarfecelui cu acumulatori un moment de neatenție poate să ducă la vătămări corporale grave.
- **Transportați foarfecele de grădină ținând-o de mâner și cu cuțitul oprit. La transportul sau depozitarea foarfecelor cu acumulator trebuie să se pună capacul de protecție.** Manevrarea atentă a aparatului diminuează pericolul de vătămare corporală datorată cuțitului.
- **Țineți cablul la distanță de zona de tăiere.** În timpul operației de lucru cablul poate să fie acoperit de tufiș și poate fi secționat din greșeală.
- **Mașina este destinată exclusiv tăierii gardului viu.** Orice altă utilizare este considerată ca fiind neconformă destinației. Producătorul/furnizorul nu este responsabil pentru pagubele rezultate din aceasta. Riscul îi va reveni doar utilizatorului.

- **Țineți unealta electrică numai de suprafețele de prindere izolate, deoarece lama poate veni în contact cu cabluri ascunse de curent.** Contactul lamei cu un cablu prin care trece electricitate poate pune sub tensiune părți metalice ale aparatului și poate duce la electrocutare.
- Nu încercați niciodată să utilizați o mașină incompletă sau o mașină care nu este prevăzută cu o modificare aprobată.
- Alegeți înălțimea de lucru în așa fel, încât cuțitul să nu ajungă în contact cu solul.
- **Cuțite care se deplasează în sens contrar** În cazul blocării cuțitelor, de exemplu din cauza crengilor groase etc., foarfeca pentru gard viu se va scoate din funcțiune:
  - Se îndepărtează acumulatorul.
  - Nu atingeți lamele aflate în stare de funcționare.
  - Remediați cauza blocării.
- Porniți aparatul abia atunci când mâinile și picioarele dv. se află la o distanță sigură de cuțitele tăietoare.
- Aveți în vedere faptul că și în cazul aparatelor descărcate există din principiu la pornirea lor pericol de vătămare datorită încărcării electrice reziduale.
- Aceste aparate nu sunt destinate pentru a fi utilizate de persoane lipsite de experiență și/sau cunoștințe sau de persoane cu abilități limitate fizice, senzoriale sau mentale, chiar și dacă sunt supravegheate de o persoană competentă pentru siguranța lor, sau dacă au obținut de la aceasta instrucțiuni despre cum trebuie să se utilizeze aceste aparate în situația dată.
- Adolescenții sub 16 ani nu au voie să folosească aparatele.
- Se va evita manipularea foarfecei în timpul unor condiții meteorologice nefavorabile, în special atunci când există pericol de fulgerare.

---

## Întreținere

- Lucrările de întreținere și de curățare ale utilajului se vor efectua numai cu motorul oprit.
- Cuțitul se curăță și se unge după fiecare tăiere (se recomandă ulei multifuncțional WD-40).
- În timpul transportării și depozitării se va acoperi întotdeauna dispozitivul tăietor cu protecția pentru cuțit.



## Încărcător

- Nu conectați la o priză de curent electric încărcătoarele care au intrat în contact cu apa, dacă acestea sunt umede.
- Utilizați încărcătorul doar în spații uscate.
- Separați conexiunea cu cabluri numai prin tragând de ștecher. Tragând de cablu se pot deteriora cablul și ștecherul, și nu ar mai fi garantată siguranța electrică.
- Nu folosiți niciodată încărcătorul, dacă datorită unor acțiuni exterioare sunt deteriorate cablul, ștecherul sau însuși aparatul. Duceți încărcătorul la cel mai apropiat atelier specializat.
- În nici un caz nu deschideți încărcătorul. În cazul unei defecțiuni duceți-l într-un atelier specializat.
- Nu este permis ca foarfecele cu acumulatori să fie încărcat în timpul funcționării.

## Acumulatorul

- În cazul utilizării defectuoase sau neconforme a pachetului de acumulatori pot să apară vapori. Aerisiți și consultați medicul în cazul apariției unor simptome neplăcute. Vaporii pot să irite căile respiratorii.



### Pericol de incendiu!

- Nu încărcați nicodată acumulatorii în vecinătatea acizilor sau materialelor ușor inflamabile.
- Acumulatorul se va încărca numai între 5 °C și 45 °C. După o solicitare intensă mai întâi se va lăsa acumulatorul să se răcească.



### Pericol de explozie!

Protejați aparatul de căldură excesivă și foc.

- Nu depozitați pe corpuri pentru încălzire și nu expuneți timp îndelungat la radiație solară intensă.
- Utilizați aparatul numai la o temperatură ambiantă cuprinsă între 5 °C și 45 °C.



### Risc de scurtcircuit

- La îndepărtarea sa ca deșeu, transport sau depozitare, acumulatorul trebuie să fie ambalat (pungă de plastic, cutie) sau contactele trebuie să fie lipite cu bandă adezivă.
- Nu este permisă deschiderea pachetului de acumulatori.

## Îndepărtarea ecologică ca deșeuri a acumulatorilor



- Conform stadiului actual al tehnicii acumulatorii WOLF-Garten sunt cei mai adecvați pentru alimentarea cu energie a aparatelor electrice independente de rețeaua de curent electric. Celulele Li-ioni sunt dăunătoare pentru mediu, în cazul în care sunt îndepărtate ca deșeu o dată cu restul gunoierului menajer.
- Acumulatorii WOLF-Garten sunt acumulatori Li-ioni, și de aceea îndepărtarea lor ca deșeuri se va face obligatoriu conform prevederilor legale. Lăsați distribuitorii autorizați să îndepărteze ca deșeu acumulatorii defecti. Acumulatorii trebuie să fie scoși din aparat înainte ca acesta să fie valorificat ca fier vechi.
- WOLF-Garten dorește să sprijine comportamentul ecologic al consumatorilor. În colaborare cu dv. și cu distribuitorii WOLF-Garten garantăm preluarea și reciclarea acumulatorilor uzați.

## Îndepărtare ca deșeu



- Aparatele electrice nu trebuie aruncate odată cu gunoierul menajer. Utilajul, accesoriile și ambalajul trebuie duse la un centru pentru reciclare ecologică.

# Funcționare

## Orele de funcționare

- Respectați reglementările regionale
- Consultați instituțiile de ordine locale despre orele de funcționare.

## Șarj A B C



**Dikkat! Șarj cihazını sadece kuru ortamlarda kullanınız.**

İlk kullanımdan önce akünün yaklaşık 1,2 saat şarj edilmesi gerekir.

Sadece orijinal WOLF-Garten şarj cihazını kullanınız (Parça numarası 41A30--E650)!

1. Aküyü aletten çıkarınız **A**.
2. Aküyü şarj cihazına takınız **B ①**.
3. Şarj cihazını şebeke gerilimine takınız **B ②** (LED **a** yeşil yanmaya başlar).



**Şarj cihazı ile ilgili açıklamalar B :**

- LED **b** kırmızı yanıyor: Akü şarj ediliyor
- LED **b** yeşil yanıyor: Şarj işlemi sona erdi
- LED **b** kırmızı yanıp sönüyor: Arıza (ör. Akü çok sıcak)



**Akünün kendi kendine boşalması!**  
**Aküyü, dolar dolmaz şarj cihazından çıkarınız.**



**Aküye ilişkin genel açıklamalar:**

Akünün uzun ömürlü olması bakımından devamdaki noktaları dikkate alınız:

- Düşük akü geriliminde çalý kesme Misinalý çim biçme makinesi otomatik olarak kapanır. Bu durumda akünün şarj edilmesi gerekir.
- Lityum-iyon-aküleri, uzun aralardan önce, örneğin kýmın depolamada, şarj edilmelidirler.
- Arj süresi, tamamen boşalmış aküde 1,2 saat sürmektedir.
- Lityum-iyon-aküsü, her şarj durumunda şarj edilebilir ve şarj işlemi, aküye zarar verilmeksizin, her an yardı kesilebilir (memory-etkisi yoktur).

## Pornire/oprire foarfecă pentru gard viu

- Aveți în vedere o poziție sigură, în special la lucrările peste nivelul capului.
- Mențineți cuțitele departe de corp.

## Motor pornit D

1. Mențineți apăsat comutatorul de siguranță de la mâner **①**.
2. Simultan apăsați comutatorul pornire/oprire de la mâner **②**.

## Motor oprit D

- Eliberați unul dintre comutatoare.

## Sugestii pentru tăiere E F

- Aveți în vedere perioada de clocit a păsărilor!
- Forma ideală de tăiere a gardului viu este forma trapezoidală **E**, asigurând suficientă lumină și aerisire în toate zonele gardului viu.
- În vederea asigurării unei creșteri dese la gardurile vii tinere, lăstarii noi se vor scurta numai pe jumătate.
- Dacă gardul viu a atins deja înălțimea dorită, lăstarii pot fi îndepărtați complet.
- În scopul asigurării unei înălțimi uniforme a gardului viu, sfoara de trasare se va întinde la înălțimea dorită și se va tăia de-a lungul acestei linii.
- Perioadele de tăiere:
  - Gard viu din frunziș: Mai/iunie și octombrie (se va executa iarna tăiere înapoi cu cca. 1/3 din înălțimea totală)
  - Gard viu din rășinoase: Aprilie și octombrie
  - Conifere: Aprilie și octombrie

# Întreținere

## General



### Atenție! Cuțite care se deplasează în sens contrar

Înainte de orice operațiune de întreținere și curățare:

- Scoateți ștecherul din priză.
- Nu atingeți lamele aflate în stare de funcționare.

cu o lavetă curată, resp. în cazul murdăriei persistente, cu o perie.

- După utilizare pulverizați cuțitele cu ulei.
- În niciun caz nu pulverizați cu apă foarfece pentru gard viu.

## Curățarea

- Curățați foarfece pentru gard viu, în special fantele de aerisire, după fiecare utilizare,

## Depozitarea

- Ridicați răzătoarea pentru gard viu cu suportul de cuțite livrat.
- Depozitați foarfece pentru gard viu într-un loc uscat, departe de accesul copiilor.

## Remedierea defecțiunilor

Defecțiune	Cauză posibilă	Remediere
Cuțitele se înfierbântă	<ul style="list-style-type: none"><li>• Cuțite tocite</li><li>• prea multă frecare din cauza lipsei de lubrifiere</li></ul>	<ul style="list-style-type: none"><li>• Contactați atelierul de service WOLF-Garten.</li><li>• Ungeți cuțitele</li></ul>
Funcționare zgomotoasă, vibrații puternice ale mașinii	<ul style="list-style-type: none"><li>• Cuțite deteriorate</li><li>• Cuțitele desfăcute din dispozitivul de fixare</li></ul>	<ul style="list-style-type: none"><li>• Contactați atelierul de service WOLF-Garten.</li><li>• Contactați atelierul de service WOLF-Garten.</li></ul>
Aparatul se oprește	<ul style="list-style-type: none"><li>• acumulatorul este prea fierbinte (peste 45°C)</li><li>• acumulatorul e descărcat</li></ul>	<ul style="list-style-type: none"><li>• se lasă acumulatorul să se răcească</li><li>• se încarcă acumulatorul</li></ul>
Aparatul nu se mai poate porni	<ul style="list-style-type: none"><li>• acumulatorul e descărcat</li><li>• acumulatorul e defect</li></ul>	<ul style="list-style-type: none"><li>• se încarcă acumulatorul</li><li>• se înlocuiește acumulatorul</li></ul>
Încărcător: nu există proces de încărcare (lumină roșie continuă)	<ul style="list-style-type: none"><li>• temperatura acumulatorului în afara intervalului cuprins între 5 °C și 45 °C</li><li>• acumulatorul e defect</li></ul>	<ul style="list-style-type: none"><li>• se lasă acumulatorul să se răcească, resp. să se încălzească</li><li>• se înlocuiește acumulatorul</li></ul>
Încărcător: Defecțiune (lumină roșie pulsând)	<ul style="list-style-type: none"><li>• contactele sunt îmbâcsite</li><li>• acumulatorul e defect</li></ul>	<ul style="list-style-type: none"><li>• se curăță contactele</li><li>• se înlocuiește acumulatorul</li></ul>

**Dacă aveți dubii apelați la atelierul de service WOLF-Garten.**



**Foarfecele se oprește înaintea oricărei verificări sau a oricărei operații efectuate la cuțit, și se îndepărtează acumulatorul.**

---

## Piese de schimb

Nr. comandă	Denumire articol	Descriere articol
41A20--L650	LI-ION POWER Pack 5	Acumulator de schimb 18 V / 1,5 Ah
41A30--E650	LI-ION POWER CA 700	Încărcător

Livrare prin distribuitorul dv.

---

## Condiții de garanție

În fiecare țară sunt valabile condițiile de garanție editate de societatea noastră sau de importator. În timpul perioadei de garanție defecțiunile datorate unui defect de material sau de fabricație se vor repara în mod gratuit. În cazul producerii unei defecțiuni care se încadrează în garanție, vă rugăm să vă adresați centrului de desfacere sau celei mai apropiate unități autorizate.

# WOLF-Garten ürünlerini tercih ettiğiniz için teşekkür ederiz



Kullanım kılavuzunu dikkatle okuyunuz, ve kumanda parçalarının ve cihazın nasıl doğru kullanıldığını öğreniniz. Dikkat! Elektronik aletlerin kullanılması halinde elektrik çarpmasına, yaralanmaya ve yanma tehlikesine karşı belirtilen güvenlik talimatları dikkate alınmalıdır. Kullanıcı, diğer kişileri ve mülklerini kapsayan kazalardan sorumludur.

## İçindekiler

Güvenlik Açıklamaları . . . . .	125
Kullanım . . . . .	128
Bakım . . . . .	129
Arızaların giderilmesi . . . . .	130
Yedek Parçalar . . . . .	130
Garanti . . . . .	130

## Güvenlik Açıklamaları

### Simgelerin açıklanması



Göz ve kulak koruyucusu kullanınız!



Eldiven giyiniz!



Yağmurda bırakmayınız!

### Elektrikli/Elektronik Araçlar için Genel Güvenlik Açıklamaları



**UYARI!** Tüm güvenlik açıklamalarını ve talimatları okuyun.

Güvenlik açıklamalarına ve talimatlarına uyulmaması durumunda elektrik çarpması, yangın ve/veya ağır yaralanmalar söz konusu olabilir.

- Tüm güvenlik açıklamalarını ve talimatlarını gelecekte bakabilmek için saklayın.
- Güvenlik açıklamalarında kullanılan "elektronik/elektrikli araç" kavramı, şebekeli işletilen elektronik/elektrikli araçlar (şebeke fişi olanlar) için ve akülü işletilen elektronik/elektrikli araçlar (fişsiz) için geçerlidir.

### Çalışma Yeri Güvenliği

- **Çalışma alanınızı temiz ve iyi aydınlatılmış olarak tutun.** Çalışma yerindeki düzensizlikler veya aydınlatılmamış çalışma alanları, kazalara sebebiyet verebilirler.
- **Elektronik/elektrikli araç ile, yanıcı sıvıların, gazın veya tozların bulunduğu patlama tehlikesi bulunan bölgelerde çalışmayın.** Elektronik/elektrikli araçlar, tozun veya buharların ateşleyebileceği kıvılcımlar meydana getirirler.
- **Elektronik/elektrikli aracın kullanımı esnasında çocukları ve başka kişileri uzak tutun.** Dikkat dağınıklığı durumunda cihaza ilişkin kontrolü kaybedebilirsiniz.

### Elektrik Güvenliği

- **Elektronik/elektrikli araçları yağmurdan ve sudan uzak tutun.** Elektronik/elektrikli araç içine su girmesi, elektrik çarpması riskini arttırır.

### Kişilerin Güvenliği

- **Dikkatli olun, ne yaptığınızı bilerek yapın ve elektronik/elektrikli araç ile mantıklı şekilde çalışın.** Yorgun olduğunuzda veya uyuşturucu, alkol veya ilaç etkisi altındayken elektronik/elektrikli araç kullanmayın. Elektronik/elektrikli aracın kullanımı esnasındaki bir anlık dikkatsizlik veya dalgınlık, ciddi yaralanmalara neden olabilir.

- **Kişisel koruyucu donanımı ve her zaman bir koruyucu gözlük kullanın.** Elektronik/elektrikli aracın her defasındaki türüne ve kullanımına göre toz maskesi, kaymaz güvenlik eldivenleri, koruyucu kask veya kulaklık gibi kişisel koruyucu donanımın kullanımı, yaralanma riskini azaltır.
- **İstem dışı bir çalıştırmayı engelleyin.** Elektronik/elektrikli aracı akım beslemesine ve/veya aküye bağlamadan, bunu kaldırmadan veya taşımadan önce, aracın kapalı olduğundan emin olun. Elektronik/elektrikli aracın taşınması esnasında parmağınız şalterdeyse veya cihazı açık şekilde elektrik beslemesine bağlarsanız, bu kazalara neden olabilir.
- **Ayar araçlarını veya civata anahtarlarını, elektronik/elektrikli aracı çalıştırmadan önce uzaklaştırın.** Dönen bir cihaz parçasında bulunan bir araç veya alet, yaralanmalara neden olabilir.
- **Normal dışı bir vücut konumunu engelleyin.** Güvenli bir duruşu temin edin ve her zaman dengeyi koruyun. Böylece elektronik/elektrikli aracı beklenmeyen durumlarda daha iyi kontrol edersiniz.
- **Uygun kıyafetleri giyin. Başka kıyafetler veya ziynet kullanmayın. Saçlarınızı, kıyafetlerinizi ve eldivenleri, hareketli parçalardan uzak tutun.** Gevsek kıyafetler, ziynet veya uzun saçlar, hareketli parçalar tarafından kapılabilir.

## Elektronik/Elektrikli Aracın Kullanımı

- **Cihaza aşırı yüklenmeyin. Çalışmanız için ilgili olan elektronik/elektrikli aracı kullanın.** Uygun elektronik/elektrikli araçla, belirtilen aralıkta daha güvenli ve iyi çalışırsınız.
- **Şalteri bozuk olan elektronik/elektrikli aracı kullanmayın.** Açılıp kapanmayan bir elektronik/elektrikli araç tehlikelidir ve tamir edilmelidir.
- **Cihaz ayarlarını yapmadan, donanım parçalarını değiştirmeden veya cihazı depolamak için kaldırmadan önce fişi prizden çekin ve/veya aküyü çıkarın.** Bu emniyet tedbiri, elektronik/elektrikli aracın istenmeyen şekilde çalışmasını engeller.

- **Kullanılmayan elektronik/elektrikli aracı, çocukların ulaşamayacağı yerde saklayın. Cihazı tanımayan veya bu talimatları okumamış olan kişilere cihazı kullandırmayın.** Deneyimsiz kişiler tarafından kullanılmaları halinde elektronik/elektrikli araçlar tehlikelidir.
- **Elektronik/elektrikli araçların bakımını itinalı yapın.** Hareketli parçaların kusursuz şekilde çalışıp çalışmadığını ve sıkışıp sıkışmadığını, parçaların kırılıp kırılmadığını veya elektronik/elektrikli aracın işlevi olumsuz olarak etkileenecek şekilde hasarlı olup olmadığını kontrol edin. Hasarlı parçaları, cihazın kullanımından önce tamir ettirin. Çoğu kazanın sebebi, bakımı kötü yapılmış elektronik/elektrikli araçlardır.
- **Kesme araçlarını keskin ve temiz şekilde tutun.** Keskin kesme kenarlarına sahip bakımı yapılmış kesme araçları, daha az sıkışır ve daha kolay idare edilirler.
- **Elektronik/elektrikli araçları, donanımı, uygulama araçlarını vs. bu talimatlara uygun kullanın. Burada çalışma koşullarını ve yapılacak faaliyeti de dikkate alın.** Elektronik/elektrikli araçların, öngörülen uygulamadan farklı uygulamalar için kullanımı, tehlikeli durumlar yaratabilir.

## Akünün Kullanımı

- **Aküleri sadece, üretici tarafından tavsiye edilen şarj cihazlarıyla şarj edin.** Belirli türde aküler için uygun olan bir şarj cihazı için, başka akülerle kullanıldığında yangın tehlikesi söz konusudur.
- **Elektronik/elektrikli araçta sadece öngörülen aküyü kullanın.** Farklı akülerin kullanımı, yaralanmalara ve yangın tehlikesine neden olabilir.
- **Kullanılmayan aküyü, ataçlardan, bozuk paradan, anahtarlardan, çivilerden, vidalardan veya kontakların irtibatlanmasına neden olabilecek başka küçük metal nesnelere uzak tutun.** Akü kontaktları arasındaki bir kısa devre, yanmalara veya yangına sebebiyet verebilir.
- **Hatalı kullanımda, aküden sıvı çıkabilir. Bununla teması engelleyin. Tesadüfen temas etmeniz halinde suyla temizleyin.**

**Sıvı gözlere bulaşırorsa, ek olarak doktora başvurun.** Sızan akü sıvısı, ciltte tahrişe veya yanmalara neden olur.

## Servis

- **Elektronik/elektrikli aracı sadece kalifiye personele ve sadece orijinal yedek parçalarla tamir ettirin.** Böylece elektro cihazın güvenliğinin muhafaza edilmesi temin edilir.

## Çit makasları için cihaza özgü güvenlik açıklamaları

- **Vücut uzuvlarını kesme bıçaklarından uzak tutun. Bıçaklar işlerken, kesilmiş ürünleri temizlemeye veya kesilen materyali tutmaya çalışmayın. Sıkışan kesilmiş malzemeyi sadece cihaz kapalıyken temizleyin.** Akülü makasın kullanımındaki anlık dikkatsizlik, ağır yaralanmalara neden olabilir.
- **Çim kesme makasını sapından, bıçaklar dururken taşıyın. Akülü makasların taşınmasında veya saklanmasında her zaman koruyucu örtüyü çekip kapatın.** Cihazın itinalı kullanımı, bıçak vasıtasıyla yaralanma tehlikesini azaltır.
- **Kabloyu kesme bölgesinden uzak tutun.** Çalışma işlemi esnasında kablo çalırların arasında gizlenmiş olabilir ve yanlışlıkla kesilebilir.
- **Makina sadece çalılıkların kesilmesi için tasarlanmıştır.** Farklı veya bu söylemi aşan bir kullanım usüle uygun olmayan kullanım olarak kabul edilir. Bunun sonucunda meydana gelen arızalardan dolayı üretici/teslimatçı sorumlu tutulamaz. Risk tamamen kullanıcıya aittir.
- **Kesme bıçağı gizli elektrik kablolarıyla temas edebileceğinden elektrikli cihazı izolasyonlu tutamak yüzeylerinden tutunuz.** Kesme bıçağının elektrik ileten bir kablo ile temas etmesi, metal cihaz parçalarına da voltaj verebilir ve bir elektrik çarpmasına yol açabilir.
- Hiçbir şekilde tam olmayan veya izin verilmeyen bir değişiklikle donatılan bir makinayı kullanmayınız.
- Çalışma yüksekliğini, bıçak, zemin ile temas etmeyecek şekilde seçin.

## ● Karşılıklı çalışan bıçaklar

- Bıçakların örneğın kalın dal vb. nedeniyle bloke olması durumunda çit makası devre dışı bırakılmalıdır:
- Aküyü çıkarın.
  - Dönen bıçaklara dokunmayın.
  - Bloke olmasına yol açan nedeni gidirin.
- Cihazı sadece, eller ve ayaklar kesme bıçaklarından yeterince uzak olduğunda çalıştırın.
  - Deşarj olmuş cihazlarda da çalıştırma esnasında prensip olarak artık şarj sebebiyle yaralanma tehlikesi bulunduğunu dikkate alın.
  - Bu cihazlar, eğer bunlar güvenliklerinden sorumlu bir kişi tarafından denetlenmiyorsa veya bu cihazların nasıl kullanılacağına dair talimat almamışlarsa, yeterli deneyime sahip olmayan ve/veya yetersiz bilgiye sahip olan kişilerce veya sınırlı fiziksel, duyuşsal veya ruhsal yeteneğe sahip kişiler tarafından kullanılmaya uygun değıldirler.
  - 16 yaşından küçük çocukların cihazları kullanması yasaktır.
  - Aleti özellikle yıldırım tehlikesi olan kötü hava koşullarında çalıştırmaktan kaçınınız.

## Bakım

- Cihazda bakım ve temizlik çalışmaları sadece, motor dururken yapılabilir.
- Bıçakları her kesme sonrasında temizleyin ve yağlayın (WD-40 çok işlevli yağ tavsiye edilir).
- Taşıma ve depolama esnasında kesme tertibatını her zaman bıçak koruması ile örtterek kapatın.

## Şarj cihazı

- Islanmış bir şarj cihazını nemli durumda bir prize takmayın.
- Şarj cihazını sadece kuru mekanlarda kullanın.
- Kablo bağlantısını sadece fişi çekerek kesin. Kablonun çekilmesi, kabloya ve fişe zarar verebilir ve elektrik güvenliği artık temin edilemez.
- Kablo, fiş veya cihazın kendisi harici etki sebebiyle zarar görmüşse, şarj cihazını asla kullanmayınız. Şarj cihazını en yakın yetkili ve uzman servise götürün.

- Şarj cihazını hiçbir durumda açmaya çalışmayın. Bir arıza durumunda bunu yetkili bir tamir servisine verin.
- İşletim esnasında akülü makas şarj edilmemelidir.

## Akü

- Akü paketinin hasarlı ve amaç dışı kullanımı halinde buhar çıkabilir. Ortamı temiz hava ile havalandırın ve rahatsızlık durumunda bir doktora başvurun. Buharlar, solunum yollarını tahriş edebilir.



### Yangın tehlikesi!

- Aküleri asla asitli ve kolay yanıcı materyallerin çevresinde şarj etmeyin.
- Aküyü sadece 5 °C ile 45 °C arasında şarj edin. Yoğun yüklenme sonrasında önce akünün soğumasını bekleyin.



### Patlama tehlikesi!

- Cihazı ısıdan ve ateşten koruyunuz.
- Isıtma elemanlarını üzerine koymayın veya uzun süreli olarak yoğun güneş ışığına maruz bırakmayın.
  - Cihazı sadece 5 °C ile 45 °C arasındaki çevre sıcaklıklarında kullanın.



### Kısa devre tehlikesi

- İmha edilirken/atılırken, taşınırken veya depolanırken akünün ambalajlanması gerekir (plastik torba, kutu) veya kontakların üzeri yapışkanlı şekilde kapatılmalıdır.
- Akü paketinin açılmaması gerekir.

## Aküyü çevre dostu şekilde atma



- WOLF-Garten aküleri, teknolojinin son durumuna göre, elektrik şebekesinden bağımsız elektronik/elektrikli cihazların enerji beslemesi için en iyi uygunluktur. Lityum-iyon hücreleri, başka ev atığı ile birlikte atıldıklarında çevreye zararlıdır.
- WOLF-Garten aküleri, lityum-iyon aküleridir ve bu yüzden atma/imha etme yükümlülüğüne tabidirler. Arızalı aküleri yetkili satıcıya atırlın. Hurdaya ayrılmadan önce akülerin cihazdan çıkarılması gerekir.
- WOLF-Garten, tüketicilerin çevre dostu davranışlarını teşvik etmek amacındadır. Sizinle ve WOLF-Garten yetkili satıcıları ile işbirliği halinde, kullanılmış akülerin geri alınmasını ve tekrar işlenmesini garanti ediyoruz

## Atma



- Elektronik ve elektrikli cihazlar ev çöprüyle atılmamalıdır. Cihazı, aksamı ve ambalajı, çevre dostu geri dönüşüme iletiniz.

## Kullanım

### Çalışma süresi

- Lütfen yerel talimatları gözetiniz.
- Çalışma sürelerini yerel makamlara sorunuz.

### Şarj A B C



**Dikkat! Şarj cihazını sadece kuru ortamlarda kullanınız.**

İlk kullanımdan önce akünün yaklaşık 1,2 saat şarj edilmesi gerekir.

Sadece orijinal WOLF-Garten şarj cihazını kullanınız (Parça numarası 41A30--E650)!

1. Aküyü aletten çıkarınız **A**.
2. Aküyü şarj cihazına takınız **B 1**.
3. Şarj cihazını şebeke gerilimine takınız **B 2** (LED **a** yeşil yanmaya başlar).





### Şarj cihazı ile ilgili açıklamalar B :

- LED **b** kırmızı yanıyor: Akü şarj ediliyor
- LED **b** yeşil yanıyor: Şarj işlemi sona erdi
- LED **b** kırmızı yanıp sönüyor: Arıza (ör. Akü çok sıcak)



### Akünün kendi kendine boşalması! Aküyü, dolar dolmaz şarj cihazından çıkarınız.



### Aküye ilişkin genel açıklamalar:

Akünün uzun ömürlü olması bakımından devamdaki noktaları dikkate alınız:

- Düşük akü geriliminde çalı kesme Misinalı çim biçme makinesi otomatik olarak kapanır. Bu durumda akünün parj edilmesi gerekir.
- Lityum-iyon-aküleri, uzun aralardan önce, örneğin kışın depolamada, parj edilmelidirler.
- Arj süresi, tamamen boşalmış aküde 1,2 saat sürmektedir.
- Lityum-iyon-aküsü, her parj durumunda parj edilebilir ve parj işlemi, aküye zarar verilmeksizin, her an yardı kesilebilir (memory-etkisi yoktur).

## Çalılık makasının devreye alınması/kapatılması

- Özellikle kafa yüksekliğini aşan çalışmalarda güvenli şekilde durmanıza dikkat ediniz.
- Bıçağı vücudunuzdan uzakta tutunuz.

## Bakım

### Genel



### Dikkat! Karşılıklı çalışan bıçaklar

Tüm bakım ve temizlik çalışmaları yapılmadan önce:

- elektrik fişini çıkarın.
- Dönen bıçaklara dokunmayın.

### Temizlik

- Çalılık makasını, özellikle de havalandırma yarıklarını her kullanımdan sonra kuru bir bezle veya yoğun kirlenme durumunda bir fırçayla temizleyiniz.

### Motoru çalıştırma D

1. Mandallı tutamaktaki **1** emniyet şalterini basılı tutunuz.
2. Aynı zamanda tutamaktaki **2** açma/kapama şalterine basınız.

### Motoru durdurma D

- Her iki şalterden birisini bırakınız.

## Kesme işlemi için öneriler E F

- Lütfen kuşların kuluçka zamanlarını dikkate alın!
- Çalılık kesme için en ideal şekil çalılıkların her bölgesinde yeterli bir ışık ve hava girişi sağlayan trapez şeklindedir **E**.
- Olgunlaşmamış çalılıklarda fıskırmayı sağlamak için, yeni filizler sadece yarıya kadar kısaltılmalıdır.
- Çalılık istenilen yüksekliğe eriştiyse, yeni oluşmuş filizler tamamen arındırılabilir.
- Çalılığın aynı yükseklikte kalmasını sağlamak için, istenilen yüksekliğe doğrultabileceğiniz bir ip gerdiriniz ve söz konusu çizgi boyunca kesiniz.
- Kesim zamanları:
  - Yapraklı çalılıklar: Mayıs/Haziran ve Ekim (Kışın toplam uzunluğun yakl. 1/3 oranında budayınız)
  - İğne yapraklı, kozalaklı çalılıklar: Nisan ve Ekim
  - İğne yapraklılar, kozalaklılar: Nisan ve Ekim

## Arızaların giderilmesi

Problem	Olası neden	Önlemi
Bıçaklar ısınıyor	<ul style="list-style-type: none"><li>Bıçaklar kör</li><li>Eksik yağlanma nedeniyle çok fazla sürtünme</li></ul>	<ul style="list-style-type: none"><li>WOLF-Garten servis atölyesine başvurunuz.</li><li>Bıçakları yağlayınız</li></ul>
Düzensiz çalışma, cihazın fazlaca titremesi	<ul style="list-style-type: none"><li>Bıçaklar hasarlı</li><li>Bıçak tespit yerinden çözülmüş</li></ul>	<ul style="list-style-type: none"><li>WOLF-Garten servis atölyesine başvurunuz.</li><li>WOLF-Garten servis atölyesine başvurunuz.</li></ul>
Cihaz kapanıyor	<ul style="list-style-type: none"><li>Akü fazla sıcak (45°C üzerinde)</li><li>Akü deşarj olmuş</li></ul>	<ul style="list-style-type: none"><li>Aküyü soğutun</li><li>Aküyü şarj edin</li></ul>
Cihaz çalışmıyor	<ul style="list-style-type: none"><li>Akü deşarj olmuş</li><li>Akü arızalı</li></ul>	<ul style="list-style-type: none"><li>Aküyü şarj edin</li><li>Aküyü değiştirin</li></ul>
Şarj cihazı: şarj işlemi yok (kırmızı sürekli ışık)	<ul style="list-style-type: none"><li>Akü sıcaklığı 5 °C ila 45 °C dışında</li><li>Akü arızalı</li></ul>	<ul style="list-style-type: none"><li>Aküyü soğutun ya da ısıtın</li><li>Aküyü değiştirin</li></ul>
Şarj cihazı: Arıza (Kırmızı yanıp sönen ışık)	<ul style="list-style-type: none"><li>Kontaklar kirlî</li><li>Akü arızalı</li></ul>	<ul style="list-style-type: none"><li>Kontakları temizleyin</li><li>Aküyü değiştirin</li></ul>

**Şüpheli durumlarda her zaman WOLF-Garten Bakım-Atölyesine başvurunuz.**



**Çim kesme makasını her kontrolden önce ve bıçakla ilgili çalışmalarda kapatın ve aküyü çıkarın.**

## Yedek Parçalar

Sipari-No.	Parça Sınıfı	Parça Tanımı
41A20--L650	LI-ION POWER Pack 5	Yedek akü 18 V / 1,5 Ah
41A30--E650	LI-ION POWER CA 700	Şarj cihazı

**Bayiinizden temin edebilirsiniz**

## Garanti

Her ülkede, ilgili bayimizin veya ithalatçının verdiği garanti yönetmelikleri geçerlidir. Bu yönetmelikler kapsamındaki arızaları, eğer sebepleri malzeme ve imalat hatası ise, ücretsiz tamir ediyoruz. Böyle bir durumda satıcınıza veya size en yakın temsilçiliğimize veya bayimize başvurunuz.

# Ευχαριστούμε πολύ για την αγορά αυτού του προϊόντος της WOLF-Garten



Διαβάστε προσεκτικά τις οδηγίες χρήσης και εξοικειωθείτε με τα στοιχεία χειρισμού και τη σωστή χρήση του μηχανήματος. Προσοχή! Κατά τη χρήση ηλεκτρικών εργαλείων θα πρέπει να τηρείτε τις παρακάτω οδηγίες ασφαλείας ώστε να προστατευθείτε από ηλεκτροπληξία, τραυματισμούς και κίνδυνο πυρκαγιάς. Ο χρήστης είναι υπεύθυνος για ατυχήματα τρίτων ή πρόκληση ζημιών στην περιουσία τους.

## Περιεχόμενα

Υποδείξεις ασφαλείας . . . . .	131
Λειτουργία . . . . .	135
Συντήρηση . . . . .	136
Αντιμετώπιση προβλημάτων . . . . .	137
Ανταλλακτικά . . . . .	138
Εγγύηση . . . . .	138

## Υποδείξεις ασφαλείας

### Σημασία των συμβόλων



Φοράτε προστατευτικό ματιών και ακοής!



Φοράτε προστατευτικά γάντια!



Μην εκθέτετε στη βροχή!

σε ηλεκτρικά εργαλεία τροφοδοτούμενα από συσσωρευτές (μπαταρίες) (χωρίς καλώδιο δικτύου).

### Ασφάλεια στο χώρο της εργασίας

- Κρατήστε το χώρο εργασίας σας καθαρό και φροντίστε για τον καλό φωτισμό του. Η ακαταστασία και μη φωτισμένοι εργασιακοί χώροι μπορεί να προκαλέσουν ένα ατύχημα.
- Μην εργάζεστε με το ηλεκτρικό εργαλείο σε περιβάλλον που κινδυνεύει από έκρηξη και στο οποίο βρίσκονται εύφλεκτα υλικά, αέρια ή σκόνες. Τα ηλεκτρικά εργαλεία προκαλούν σπινθήρες που μπορεί να προκαλέσουν την ανάφλεξη σκόνης ή ατμών.
- Κρατάτε τα παιδιά και άλλα άτομα μακριά κατά τη διάρκεια της χρήσης των ηλεκτρικών εργαλείων. Σε περίπτωση διάσπασης της προσοχής σας μπορείτε να χάσετε τον έλεγχο του εργαλείου.

### Γενικές υποδείξεις ασφαλείας για ηλεκτρικά εργαλεία



**ΠΡΟΕΙΔΟΠΟΙΗΣΗ!** Διαβάστε όλες τις υποδείξεις ασφαλείας και οδηγίες.

Παραλείψεις στην τήρηση των υποδείξεων ασφαλείας και των οδηγιών μπορεί να προκαλέσουν ηλεκτροπληξία, πυρκαγιά ή/και βαρύτερους τραυματισμούς.

- Φυλάξτε όλες τις υποδείξεις ασφαλείας και τις οδηγίες και στο μέλλον.
- Ο χρησιμοποιούμενος όρος στις υποδείξεις ασφαλείας "Ηλεκτρικό εργαλείο" αναφέρεται σε ηλεκτρικά εργαλεία τροφοδοτούμενα από το ηλεκτρικό δίκτυο (με καλώδιο δικτύου) και

### Ασφάλεια κατά τη χρήση με το ηλεκτρικό ρεύμα

- Κρατήστε τα ηλεκτρικά εργαλεία μακριά από βροχή ή υγρασία. Η εισροή νερού σε ένα ηλεκτρικό εργαλείο αυξάνει το ρίσκο της ηλεκτροπληξίας.

## Ασφάλεια ατόμων

- **Να έχετε τεταμένη την προσοχή σας, να προσέχετε τι κάνετε και να χρησιμοποιείτε συνετά το ηλεκτρικό εργαλείο κατά την εργασία. Μην χρησιμοποιείτε ηλεκτρικά εργαλεία, όταν είστε κουρασμένος ή υπό την επήρεια ναρκωτικών, οινοπνεύματος ή φαρμάκων.** Μία στιγμή απροσεξίας κατά τη χρήση του ηλεκτρικού εργαλείου μπορεί να προκαλέσει βαρύτατους τραυματισμούς.
- **Να φοράτε πάντα τον ατομικό εξοπλισμό προστασίας σας και να φοράτε τα γυαλιά προστασίας.** Η χρήση του ατομικού εξοπλισμού προστασίας, όπως είναι η μάσκα σκόνης, τα αντιολισθητικά παπούτσια ασφαλείας, το κράνος προστασίας ή προστασία ακοής, ανάλογα με τον τρόπο και τη χρήση του ηλεκτρικού εργαλείου μειώνει τον κίνδυνο τραυματισμών.
- **Αποφύγετε την κατά λάθος ενεργοποίηση. Σιγουρευτείτε ότι το ηλεκτρικό εργαλείο είναι απενεργοποιημένο, προτού να το συνδέσετε στην τροφοδοσία ηλεκτρικού ρεύματος ή στο συσσωρευτή (μπαταρία) το ανασηκώσετε ή το κουβαλήσετε.** Όταν έχετε το δάχτυλο στο διακόπτη ενώ κουβαλάτε το ηλεκτρικό εργαλείο ή όταν συνδέετε τη συσκευή ενεργοποιημένη στην ηλεκτρική τροφοδοσία αυτό μπορεί να προκαλέσει ατυχήματα.
- **Απομακρύνετε τα εργαλεία ρύθμισης ή τα κλειδιά σύσφιξης προτού να ενεργοποιήσετε το ηλεκτρικό εργαλείο.** Ένα εργαλείο ή ένα κλειδί, το οποίο βρίσκεται σε ένα περιστρεφόμενο μέρος της μηχανής μπορεί να προκαλέσει τραυματισμούς.
- **Να αποφεύγετε το να είναι η στάση του σώματός σας αφύσικη. Φροντίστε να έχετε καλό πάτημα και να κρατάτε ανά πάσα στιγμή την ισορροπία σας.** Έτσι θα μπορείτε να διατηρήσετε καλύτερα τον έλεγχο του ηλεκτρικού εργαλείου σε απρόβλεπτες καταστάσεις.
- **Να είστε ενδεδυμένοι κατάλληλα. Να μη φοράτε φαρδιά ενδυμασία ή κοσμήματα. Κρατήστε τα μαλλιά την ενδυμασία και τα γάντια μακριά από περιστρεφόμενα μέρη.** Η μη εφαρμοστή ενδυμασία, τα κοσμήματα ή τα μακριά μαλλιά μπορεί να πιαστούν στα κινούμενα μέρη.

## Χρήση και φροντίδα του ηλεκτρικού εργαλείου

- **Μην υπερφορτώνετε τη συσκευή. Να χρησιμοποιείτε για την εργασία σας το κατάλληλο ηλεκτρικό εργαλείο.** Με το κατάλληλο ηλεκτρικό εργαλείο εργάζεστε καλύτερα και ασφαλέστερα στην αναφερόμενη περιοχή λειτουργίας.
- **Να μην χρησιμοποιείτε ένα ηλεκτρικό εργαλείο με ελαττωματικό διακόπτη.** Ένα ηλεκτρικό εργαλείο που δεν μπορεί άλλο να ενεργοποιηθεί ή να απενεργοποιηθεί είναι επικίνδυνο και πρέπει να επισκευαστεί.
- **Τραβήξτε το φως από τη πρίζα ή/και απομακρύνετε το συσσωρευτή (μπαταρία), προτού να διενεργήσετε τις ρυθμίσεις της συσκευής, αλλάζετε εξαρτήματα αξεσουάρ ή θέλετε να αποθηκεύσετε τη συσκευή.** Αυτό το μέτρο ασφαλείας αποτρέπει την κατά λάθος ενεργοποίηση του ηλεκτρικού εργαλείου.
- **Να αποθηκεύετε τα ηλεκτρικά εργαλεία που δεν χρησιμοποιείτε μακριά από την εμβέλεια των παιδιών. Μην αφήνετε να χρησιμοποιούν τη συσκευή άτομα, τα οποία δεν είναι εξοικειωμένα με το χειρισμό της ή δεν έχουν διαβάσει τις οδηγίες.** Τα ηλεκτρικά εργαλεία είναι επικίνδυνα, όταν χρησιμοποιούνται από άπειρα άτομα.
- **Να φροντίζετε τα ηλεκτρικά εργαλεία με τη δέουσα επιμέλεια. Ελέγχετε τα κινούμενα εξαρτήματα ως προς την απρόσκοπτη λειτουργία τους και για το ότι δεν μαγκώνουν. Επίσης εάν έχουν σπάσει εξαρτήματα ή έχουν υποστεί ζημιά, έτσι ώστε να έχει επηρεαστεί δυσμενώς η λειτουργία του ηλεκτρικού εργαλείου. Επισκευάστε τα ελαττωματικά εξαρτήματα πριν από τη χρήση της συσκευής.** Πολλά ατυχήματα προκαλούνται λόγω κακής συντήρησης των συσκευών.
- **Φροντίστε τα εργαλεία κοπής να είναι κοφτερά και καθαρά.** Τα εργαλεία κοπής, τα οποία φροντίζονται επιμελώς με κοφτερές ακμές κοπής μαγκώνουν λιγότερο και μπορεί να χρησιμοποιηθούν ευκολότερα.
- **Να χρησιμοποιείτε τα ηλεκτρικά εργαλεία, τα αξεσουάρ, τα εργαλεία χρήσης κ.λπ. σύμφωνα με τις παραύσεις οδηγίες. Λάβετε**

υπόψη σας σχετικά τις συνθήκες εργασίας και την προς εκτέλεση δραστηριότητα. Η χρήση των ηλεκτρικών εργαλείων για άλλες χρήσεις εκτός της προβλεπόμενης μπορεί να προκαλέσει επικίνδυνες καταστάσεις.

## Χρήση και φροντίδα του εργαλείου με συσσωρευτή (μπαταρία)

- **Να φορτίζετε τους συσσωρευτές (μπαταρίες) μόνο σε συσκευές φόρτισης, οι οποίες προτείνονται από τον κατασκευαστή.** Για μία συσκευή φόρτισης, η οποία είναι κατάλληλη για ένα ορισμένο είδος συσσωρευτή (μπαταρίας), υπάρχει ο κίνδυνος πυρκαγιάς, όταν χρησιμοποιείται με άλλους συσσωρευτές.
- **Να χρησιμοποιείτε μόνο τους προβλεπόμενες συσσωρευτές στα ηλεκτρικά εργαλεία.** Η χρήση άλλων συσσωρευτών (μπαταριών) μπορεί να προκαλέσει τραυματισμούς ή τον κίνδυνο πυρκαγιάς.
- **Κρατήστε μακριά έναν συσσωρευτή (μπαταρία), που δεν χρησιμοποιείτε από συνδεδεμένες γραφεία, νομίσματα, κλειδιά, καρφιά, βίδες ή άλλα μεταλλικά μικροαντικείμενα, τα οποία θα μπορούσαν να προκαλέσουν μια γεφύρωση των επαφών.** Ένα βραχυκύκλωμα μεταξύ των επαφών του συσσωρευτή (μπαταρίας) μπορεί να έχει ως επακόλουθο καψίματα ή πυρκαγιά.
- **Σε περίπτωση λανθασμένης εφαρμογής μπορεί να διαρρέυσει υγρό από το συσσωρευτή (μπαταρία).** Αποφύγετε να έρθετε σε επαφή με αυτό. Σε τυχαία επαφή ξεπλύνετε με νερό. Σε περίπτωση που το υγρό αυτό έρθει σε επαφή με τα μάτια αναζητήστε επιπρόσθετα τη βοήθεια ενός γιατρού. Το υγρό συσσωρευτή (μπαταρίας) που διαφεύγει, μπορεί να προκαλέσει ερεθισμούς στο δέρμα ή εγκαύματα.

## Service

- **Η ηλεκτρική συσκευή θα πρέπει να επισκευάζεται μόνο από εξειδικευμένο προσωπικό με τα κατάλληλα προσόντα και μόνο με τη χρήση γνήσιων ανταλλακτικών.** Έτσι διασφαλίζεται να παραμένει το εργαλείο σε λειτουργική κατάσταση.

## Ειδικές οδηγίες ασφαλείας για ψαλίδια για φράκτες από θάμνους

- **Κρατήστε όλα τα μέλη του σώματός σας μακριά από τη λεπίδα κοπής. Μην προσπαθείτε ενώ η λεπίδα λειτουργεί να απομακρύνετε υλικό κοπής ή να συγκρατήσετε το προς κοπή υλικό. Να απομακρύνετε το φρακαρισμένο υλικό κοπής μόνο με απενεργοποιημένο εργαλείο.** Μία στιγμιαία απροσεξία κατά τη χρήση του ψαλιδιού κλαδευτηριού μπαταρίας μπορεί να προκαλέσει βαρύτατους τραυματισμούς.
- **Να κουβαλάτε το ψαλίδι κλαδευτήρι μόνο από τη λαβή και με ακινητοποιημένη λεπίδα.** Κατά τη μεταφορά ή τη φύλαξη των ψαλιδιών μπαταρίας να τοποθετείται πάντα το προστατευτικό κάλυμμα. Η σχολαστική χρήση της συσκευής μειώνει τον κίνδυνο τραυματισμών μέσω του μαχαιριού.
- **Κρατήστε το καλώδιο μακριά από την περιοχή κοπής.** Κατά τη διάρκεια της εργασίας μπορεί το καλώδιο να είναι καλυμμένο από τους θάμνους και να το κόψετε κατά λάθος.
- **Η συσκευή αυτή προορίζεται αποκλειστικά για το κούρεμα θάμνων.** Οποιαδήποτε άλλη χρήση πέρα από αυτή θεωρείται μη ενδεδειγμένη. Για ζημίες που προκύπτουν από τέτοια χρήση ο κατασκευαστής/προμηθευτής δεν φέρει καμία ευθύνη. Η ευθύνη βαρύνει μόνον το χρήστη.
- **Κρατάτε το ηλεκτρικό εργαλείο μόνο από τις μονωμένες λαβές, επειδή η κοπτική λάμα μπορεί να έρθει σε επαφή με κρυμμένα καλώδια ηλεκτρικού ρεύματος.** Η επαφή της κοπτικής λάμας με καλώδια τάσης ενδέχεται να φορτίσει με ηλεκτρισμό μεταλλικά τμήματα και να οδηγήσει σε ηλεκτροπληξία.
- **Μην προσπαθείτε ενόσω λειτουργεί η λεπίδα να απομακρύνετε το κομμένο υλικό ή να κρατήσετε σταθερά το προς κοπή υλικό.**
- **Επιλέγετε το ύψος εργασίας 'έτσι, ώστε οι λεπίδες να μην έρχονται σε επαφή με το έδαφος.**
- **Αντίθετες Λεπίδες**  
Σε περίπτωση μπλοκαρίσματος των λεπίδων, π.χ. εξαιτίας χοντρών κλαδιών κ.λπ., θα πρέπει το θαμνοκοπτικό να τεθεί εκτός λειτουργίας:

- Απομάκρυνση επαναφορτιζόμενης μπαταρίας.
- Μην αγγίζετε τις λεπίδες σε λειτουργία.
- Αποκαταστήστε τα αίτια του μπλοκαρίσματος.
- Ενεργοποιήστε τη συσκευή μόνο όταν τα χέρια και τα πόδια σας βρίσκονται σε επαρκή απόσταση από τις λεπίδες κοπής.
- Προσέξτε ότι και στις αποφορτισμένες συσκευές εγκυμονεί πάντα ένας κίνδυνος τραυματισμού κατά την ενεργοποίηση από την ύπαρξη υπολειπόμενου φορτίου.
- Αυτές οι συσκευές δεν προορίζονται για χρήση από άτομα με ελλιπή εμπειρία ή/και γνώσεων ή από άτομα με περιορισμένες φυσικές, αισθαντικές ή πνευματικές ιδιότητες, εκτός εάν εποπτεύονται από άτομο υπεύθυνο για την ασφάλεια τους ή όταν αυτό το άτομο δίνει οδηγίες για το πως θα πρέπει να χρησιμοποιούνται ανά περίπτωση αυτές οι συσκευές.
- Απαγορεύεται η χρήση αυτών των συσκευών από έφηβους κάτω των 16 ετών.
- Αποφύγετε τον χειρισμό του μηχανήματος σε άσχημες καιρικές συνθήκες, ιδίως όταν υπάρχει κίνδυνος αστραπών.

## Συντήρηση

- Οι εργασίες συντήρησης και καθαρισμού στη συσκευή επιτρέπεται να διενεργούνται μόνο με απενεργοποιημένο μοτέρ.
- Καθαρίστε και λαδώστε τις λεπίδες (Σύσταση WD-40 λάδι πολλαπλών εφαρμογών) μετά από κάθε κοπή.
- Να καλύπτετε κατά τη μεταφορά και την αποθήκευση τη διάταξη κοπής πάντα με το κάλυμμα λεπίδας.

## Φορτιστής

- Μην συνδέετε ένα βρεγμένο φορτιστή σε υγρή κατάσταση σε μία πρίζα.
- Να χρησιμοποιείτε το φορτιστή μόνο σε στεγνούς χώρους.
- Να αποσυνδέετε τις ενώσεις καλωδίων μόνο με τράβηγμα από το φις. Τράβηγμα από το καλώδιο θα μπορούσε να προκαλέσει ζημιά στο καλώδιο και στο φις και δε θα διασφαλιζόταν άλλο η ασφάλεια στην ηλεκτρική λειτουργία.

- Για αυτό να μη χρησιμοποιείτε ποτέ το φορτιστή, όταν το καλώδιο, το φις ή η ίδια η συσκευή έχουν υποστεί ζημιά από εξωτερικές επιδράσεις. Προσκομίστε το φορτιστή στο πλησιέστερο εξειδικευμένο συνεργείο.
- Να μην ανοίγετε σε καμία περίπτωση το φορτιστή. Προσκομίστε το φορτιστή σε περίπτωση βλάβης σε ένα εξειδικευμένο συνεργείο.
- Δεν επιτρέπεται να φορτίζετε το ψαλίδι κλαδευτήρι μπαταρίας κατά τη διάρκεια της λειτουργίας.

## Μπαταρία συσσωρευτής (Akku)

- Σε περίπτωση χρήσης, ενώ η συσκευή έχει υποστεί ζημιά ή σε μη ενδεδειγμένη χρήση της συσκευασίας μπαταρίας μπορεί να δημιουργηθούν ατμοί. Αερίστε επαρκώς το χώρο με καθαρό αέρα ή αναζητήστε σε περίπτωση ενοχλήσεων ένα γιατρό. Οι ατμοί ενδέχεται να ερεθίσουν την αναπνευστική οδό.



### Κίνδυνος πυρκαγιάς!

- Να μη φορτίζετε τους επαναφορτιζόμενους συσσωρευτές (μπαταρίες) ποτέ κοντά σε οξέα ή σε εύφλεκτα υλικά.
- Η θερμοκρασία φόρτισης του συσσωρευτή μπαταρίας να βρίσκεται μεταξύ 5 °C έως 45 °C. Μετά από ισχυρή καταπόνηση αφήστε τον επαναφορτιζόμενο συσσωρευτή (μπαταρία) πρώτα να κρυώσει.



### Κίνδυνος έκρηξης!

- Προστατεύστε τη συσκευή από τη ζέση και από φωτιά.
- Μην την αποθέτετε πάνω σε θερμαντικά σώματα και μην την εκθέτετε για μεγαλύτερο χρονικό διάστημα σε ισχυρή ηλιακή ακτινοβολία.
- Το εργαλείο να χρησιμοποιείται μόνο σε θερμοκρασία περιβάλλοντος μεταξύ 5 °C έως 45 °C.



### Κίνδυνος βραχυκυκλώματος

- Κατά την αποκομιδή, μεταφορά ή αποθήκευση θα πρέπει η επαναφορτιζόμενη μπαταρία να συσκευαστεί (πλαστική σακούλα, χάρτινη κούτα) ή θα πρέπει να έχουν μονωθεί οι επαφές.
- Η συσκευασία επαναφορτιζόμενων μπαταριών δεν επιτρέπεται να ανοίγεται.



Ελαττωματική συσσωρευτές μπαταρίας θα πρέπει να παραδίδονται στα ειδικά σημεία συγκέντρωσης. Οι συσσωρευτές μπαταρίας θα πρέπει να αφαιρούνται από τη συσκευή, προτού αυτό αποσύρεται από την κυκλοφορία, λόγω καταστροφής.

### Να γίνει οικολογική αποκομιδή των συσσωρευτών (μπαταριών)



- Οι συσσωρευτές (μπαταρίες) της WOLF-Garten είναι κατάλληλες σύμφωνα με τα πιο πρόσφατα επιτεύγματα της τεχνολογίας για την τροφοδοσία ρεύματος ηλεκτρικών συσκευών, που δεν εξαρτούνται από σύνδεση σε σταθερό ηλεκτρικό δίκτυο. Οι μπαταρίες τύπου Li-Ion βλάπτουν το περιβάλλον, όταν η αποκομιδή τους γίνεται μέσω των οικιακών απορριμμάτων.
- Οι συσσωρευτές μπαταρίας της WOLF-Garten είναι τύπου νικελίου καδμίου και για αυτό υπόκεινται στους κανόνες της οικολογικής αποκομιδής.

- Η εταιρεία WOLF Garten θέλει να ενισχύσει την οικολογική συμπεριφορά των καταναλωτών. Σε συνεργασία με τους εξειδικευμένους συνεργάτες εμπόρους της WOLF-Garten σας εγγυούμαστε την επιστροφή ή εκ νέου προετοιμασία των άδειων συσσωρευτών.

### Διάθεση απορριμάτων



Μην διαθέτετε ηλεκτρικό εξοπλισμό σε οικιακά απορρίματα. Ανακυκλώνετε τον εξοπλισμό, τα εξαρτήματα και τη συσκευασία τους με τρόπο φιλικό προς το περιβάλλον.

## Λειτουργία

### Ωρες λειτουργίας

- Τηρείτε τις τοπικές διατάξεις.
- Ενημερωθείτε για τις ώρες λειτουργίας από τις κατά τόπους αρχές.

### Αγοράστε τα A B C



**Προσοχή! Χρησιμοποιήστε τη μπαταρία μόνο σε στεγνούς χώρους.**

Πριν από την πρώτη χρήση, η μπαταρία πρέπει να επαναφορτιστεί για περίπου 1,2 ώρες.

Χρησιμοποιείτε μόνο αυθεντικούς φορτιστές WOLF-Garten (αρ. σειρ. 41A30--E650)!

1. Αφαιρέστε την μπαταρία από τη συσκευή **A**.
2. Συνδέστε την μπαταρία με το φορτιστή **B** **1**.
3. Συνδέστε το φορτιστή με την τάση του δικτύου **B** **2** (Το LED **3** ανάβει πράσινο).



### Σημειώσεις για το φορτιστή **B** :

- Το LED **b** ανάβει κόκκινο: Η μπαταρία φορτίζεται
- Το LED **b** ανάβει πράσινο: Η φόρτιση έχει ολοκληρωθεί
- Το LED **b** ανάβει κόκκινο: Σφάλμα (π.χ. η μπαταρία έχει ζεσταθεί πολύ)



### Αυτο-εκφόρτιση των μπαταριών! Αφαιρέστε την μπαταρία από το φορτιστή όταν θα είναι πλήρως φορτισμένη.



### Γενικές υποδείξεις για την επαναφορτιζόμενη μπαταρία :

Με γνώμονα την μεγάλη διάρκεια ζωής της επαναφορτιζόμενης μπαταρίας, είναι προς συμφέρον σας να προσέξετε τα παρακάτω σημεία:

- Όταν η τάση της επαναφορτιζόμενης μπαταρίας είναι ανεπαρκή απενεργοποιείται το ψαλίδι φυσικών φρακτών αούματα. Σε κάθε περίπτωση θα πρέπει να φορτιστεί η επαναφορτιζόμενη μπαταρία.
- Η επαναφορτιζόμενη μπαταρία ιονίου λιθίου θα πρέπει πριν από μεγάλα διαλείμματα εκτός λειτουργίας π. χ. πριν από τη χειμερινή αποθήκευση να φορτίζεται.
- Ο χρόνος φόρτισης ελιναι με πλήρη αποφορτισμένη μπαταρία 1,2 ώρες.
- Ο συσσωρευτής μπαταρία λιθίου-ιονίου μπορεί να φορτιστεί ανεξάρτητα από την κατάσταση φόρτισης του και η φόρτιση μπορεί να διακοπεί ανά πάσα στιγμή, χωρίς να προκληθεί ζημία στο συσσωρευτή (δεν υπάρχει επίδραση μνήμης).

## Ενεργοποίηση/απενεργοποίηση θαμνοκοπτικού

- Φροντίστε να πατάτε σταθερά, ιδίως όταν εργάζεστε πάνω από το ύψος του κεφαλιού σας.
- Κρατάτε τη λεπίδα μακριά από το σώμα σας.

### Ενεργοποίηση μοτέρ **D**

1. Κρατήστε πατημένο το διακόπτη ασφαλείας στη λαβή **1**.
2. Πατήστε ταυτόχρονα το διακόπτη on/off στη χειρολαβή **2**.

### Απενεργοποίηση μοτέρ **D**

- Αφήστε έναν από τους δύο διακόπτες.

## Συμβουλές για το κούρεμα **E F**

- Παρακαλούμε προσέχετε τις περιόδους εκκόλαψης των πτηνών!
- Το ιδανικό σχήμα για το κούρεμα των θάμνων είναι το τραπεζοειδές **E**, το οποίο επιτρέπει επαρκή είσοδο φωτός και αέρα σε όλες τις περιοχές των θάμνων.
- Προκειμένου να πυκνώσουν οι νεαροί θάμνοι, θα πρέπει οι μικροί βλαστοί να κόβονται στη μέση.
- Αν ο θάμνος έχει φτάσει το πλήρες ύψος του, μπορούν να απομακρύνονται τελείως οι νέοι βλαστοί.
- Για να πετύχετε σταθερό ύψος θάμνων, μπορείτε να τεντώσετε ένα σκοινί στο επιθυμητό ύψος και κουρέψετε τους θάμνους κατά μήκος του.
- Χρόνοι κουρέματος:
  - Θάμνοι με φύλλωμα: Μάιος/Ιούνιος και Οκτώβριος (κούρεμα κατά περίπου 1/3 του συνολικού ύψους κατά την περίοδο του χειμώνα)
  - Θάμνοι με βελόνες: Απρίλιος και Οκτώβριος
  - Κωνοφόρα: Απρίλιος και Οκτώβριος

## Συντήρηση

### Γενικά



#### Προσοχή! Αντίθετες λεπίδες

Πριν από κάθε εργασία συντήρησης και καθαρισμού:

- Τραβήξτε το ρευματολήπτη.
- Μην αγγίζετε τις λεπίδες σε λειτουργία.



## Καθαρισμός

- Καθαρίζετε το θαμνοκοπτικό, ιδίως τη σχισμή εξαερισμού, μετά από κάθε χρήση με ένα στεγνό πανί ή/και σε περίπτωση πολλής βρωμιάς με μια βούρσα.
- Ψεκάζετε τις λεπίδες μετά τη χρήση με λάδι περιποίησης.
- Μην ψεκάζετε το θαμνοκοπτικό σε καμία περίπτωση με νερό.

## Αποθήκευση

- Σηκώνετε το θαμνοκοπτικό στο παρεχόμενο περίβλημα λεπίδας.
- Αποθηκεύετε το θαμνοκοπτικό σε ξηρό μέρος, μακριά από παιδιά.

## Αντιμετώπιση προβλημάτων

Πρόβλημα	Πιθανή αιτία	Λύση
Οι λεπίδες θερμαίνονται	<ul style="list-style-type: none"><li>• Οι λεπίδες δεν είναι κοφτερές</li><li>• Υπερβολική τριβή εξαιτίας ελλιπούς λίπανσης</li></ul>	<ul style="list-style-type: none"><li>• Επισκεφθείτε ένα συνεργείο σέρβις της WOLF-Garten.</li><li>• Λιπάνετε τις λεπίδες</li></ul>
Μη ομαλή κίνηση, έντονες δονήσεις του μηχανήματος	<ul style="list-style-type: none"><li>• Ελαττωματική λεπίδα</li><li>• Η λεπίδα έχει αποσυνδεθεί</li></ul>	<ul style="list-style-type: none"><li>• Επισκεφθείτε ένα συνεργείο σέρβις της WOLF-Garten.</li><li>• Επισκεφθείτε ένα συνεργείο σέρβις της WOLF-Garten.</li></ul>
Η συσκευή απενεργοποιείται	<ul style="list-style-type: none"><li>• Ο συσσωρευτής έχει υπερθερμανθεί (πάνω από 45°C)</li><li>• Συσσωρευτής (μπαταρία) έχει αποφορτιστεί</li></ul>	<ul style="list-style-type: none"><li>• Αφήστε το συσσωρευτή (μπαταρία) να κρυώσει</li><li>• Φορτίστε το συσσωρευτή (μπαταρία)</li></ul>
Η συσκευή δεν μπορεί να ενεργοποιηθεί	<ul style="list-style-type: none"><li>• Συσσωρευτής (μπαταρία) έχει αποφορτιστεί</li><li>• Επαναφορτιζόμενος συσσωρευτής (μπαταρία) ελαττωματικός</li></ul>	<ul style="list-style-type: none"><li>• Φορτίστε το συσσωρευτή (μπαταρία)</li><li>• Αντικαταστήστε το συσσωρευτή (μπαταρία)</li></ul>
Φορτιστής: δεν διενεργείται φόρτιση (κόκκινο φωτάκι διαρκώς αναμμένο)	<ul style="list-style-type: none"><li>• Θερμοκρασία συσσωρευτή (μπαταρία) εκτός του 5 °C έως 45 °C</li><li>• Επαναφορτιζόμενος συσσωρευτής (μπαταρία) ελαττωματικός</li></ul>	<ul style="list-style-type: none"><li>• Αφήστε το συσσωρευτή (μπαταρία) να κρυώσει ή και ζεσταίνετε τον</li><li>• Αντικαταστήστε το συσσωρευτή (μπαταρία)</li></ul>
Φορτιστής: Βλάβη (κόκκινο φωτάκι που αναβοσβήνει)	<ul style="list-style-type: none"><li>• Ρύπανση επαφών</li><li>• Επαναφορτιζόμενος συσσωρευτής (μπαταρία) ελαττωματικός</li></ul>	<ul style="list-style-type: none"><li>• Καθαρίστε τις επαφές</li><li>• Αντικαταστήστε το συσσωρευτή (μπαταρία)</li></ul>

**Σε περίπτωση αμφιβολίας, επισκεπτεστε πάντα ένα εξουσιοδοτημένο συνεργείο της WOLF-Garten.**



**Απενεργοποιήστε το ψαλίδι φυτικών φρακτών πριν από κάθε έλεγχο ή πριν από εργασίες στο μαχαίρι, για να απομακρυνθεί η επαναφορτιζόμενη μπαταρία.**

## Ανταλλακτικά

Αρ. παραγγελίας	Ονομασία προϊόντος	Περιγραφή προϊόντος
41A20--L650	LI-ION POWER Pack 5	Ανταλλακτικός συσσωρευτής 18 V / 1,5 Ah
41A30--E650	LI-ION POWER CA 700	Φορτιστής

Σας παραδίδεται μέσω του εμπόρου σας

## Εγγύηση

Σε κάθε χώρα ισχύουν οι όροι εγγύησης που εκδόθηκαν από την εταιρία μας ή από τον εισαγωγέα. Βλάβες επιδιορθώνουμε στο μηχάνημά σας δωρεάν στο πλαίσιο της εγγύησης, εφόσον η αιτία θα είναι ελάττωμα υλικού ή σφάλμα κατασκευής. Σε περίπτωση παροχής εγγύησης απευθύνεστε στο κατάστημα, από το οποίο αγοράσατε το μηχάνημα, ή στο πλησιέστερο υποκατάστημά μας.

---

## Notes





MTD Products AG  
Geschäftsbereich WOLF-Garten  
Industriestraße 23  
D-66129 Saarbrücken

 ++ 49 6805 79-0

 ++ 49 6805 79 442

**A**

MTD Handelsgesellschaft mbH  
Welser Straße 122  
4614 Marchtrenk

 07 24 26 05 55

 07 24 26 05 54

**B**

Graham NV-SA  
Zoning Industriel 21  
1440 Wauthier-Braine

 ++ 32 (2) - 3 67 16 11

 ++ 32 (2) - 3 67 16 12

**CH**

MTD Schweiz AG  
Allmendstraße 14  
5612 Villmergen

 05 66 18 46 00

 05 66 18 46 09

**CZ**

MTD Products  
Kostelní 11  
594 01 Velké Meziříčí  
Česká republika

 00420 564 406 336

 00420 564 406 338

**D**

MTD Motorgeräte GmbH  
Industriestraße 9-11  
73054 Eisligen / Fils

 0 71 61 85 05 0

 0 71 61 85 05 70

**DK**

MTD Denmark ApS  
Messingvej 22 C  
8940 Randers SV

 87 11 91 00

 87 11 96 00

**GB**

E.P.Barrus LTD  
Launton Road  
OX6 0UR Bicester, Oxfordshire

 0 18 69 36 36 36

 0 18 69 36 36 20

**H**

MTD Hungária Kft  
Dózsa György út 1  
8248 Nemesvámos

 06 88 51 55 00

 06 88 50 55 20

**NL**

WOLF-Garten Nederland B.V.  
Graafsebaan 109  
5248 JT Rosmalen

 +31 (0) 73- 5235850

 +31 (0) 73- 5217614

**PL**

MTD Poland sp. z o.o.  
Ul. Ogrodnicza 1  
84-252 Orle

 058 57 20 701

 058 57 20 699

**RUS**

ООО Мтд Садовая Техника  
109651 Россия, Москва  
Ул. иловайская, дом 2Ь  
стр. 1, офис 12

 495 356 70 01

 495 356 70 01

**S**

MTD Trädgårdsmaskiner  
Sätunavägen 3  
52141 Falköping

 0 51 51 71 00

 0 51 57 11 41 4



**LI-ION Power PACK 5**

**LI-ION Power PACK 6**

