

AL-KO

QUALITY FOR LIFE

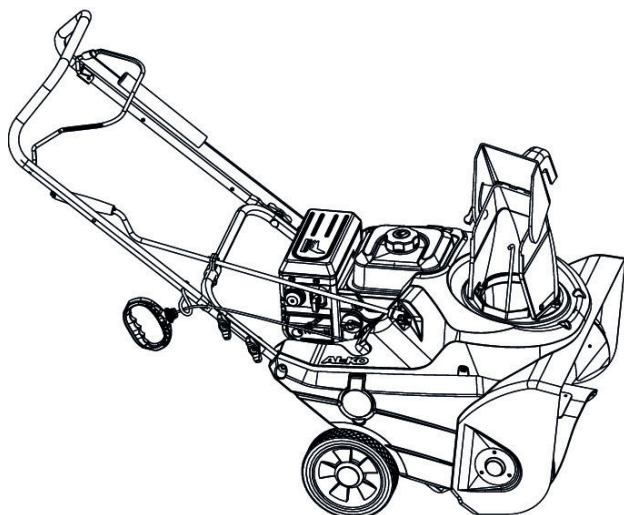

D	DK
GB	S
F	N
I	FIN
SLO	EST
HR	LT
SRB	LV
PL	RO
CZ	BG
SK	RUS
H	UA

AL-KO SCHNEEFRÄSE Snow Line 55E

Betriebsanleitung



ДЛ 02

TR 066

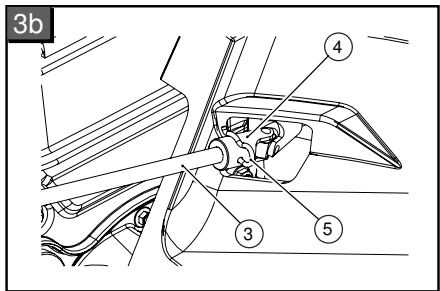
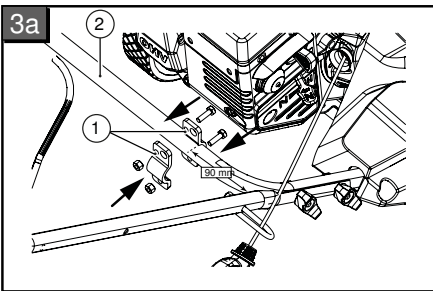
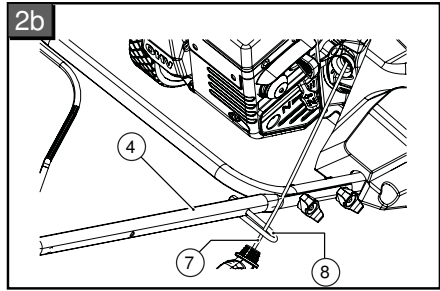
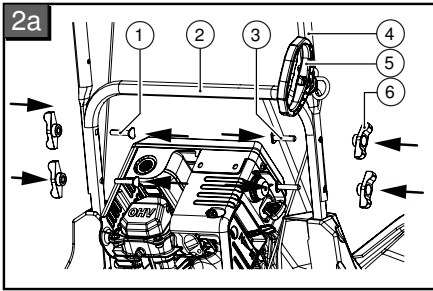
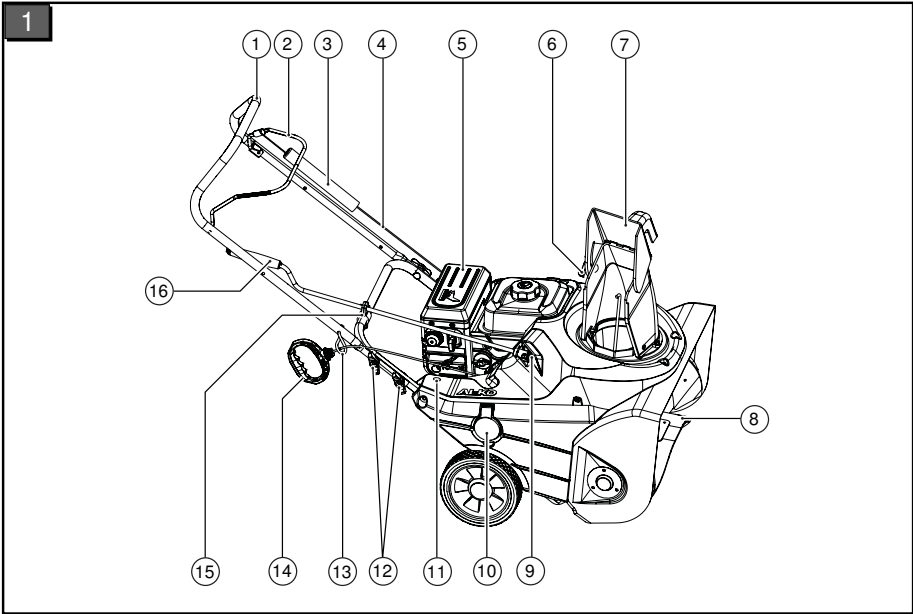

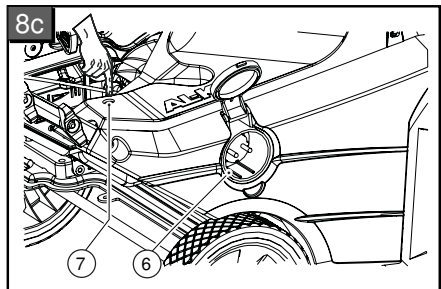
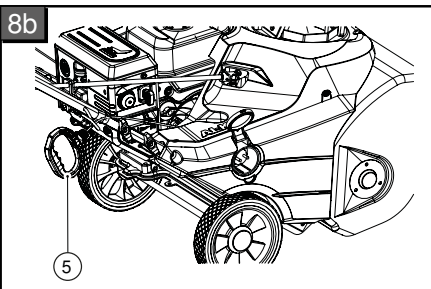
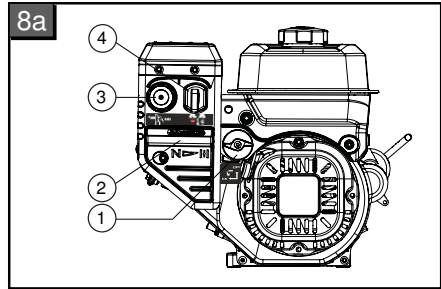
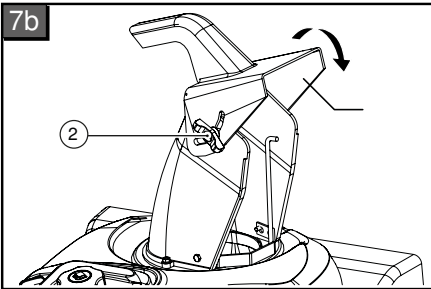
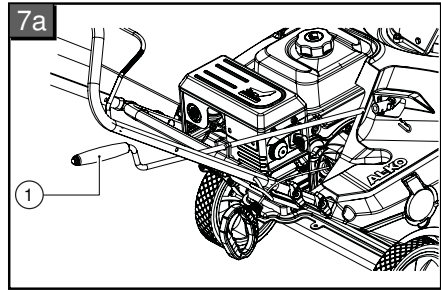
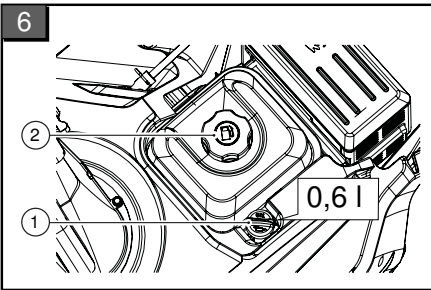
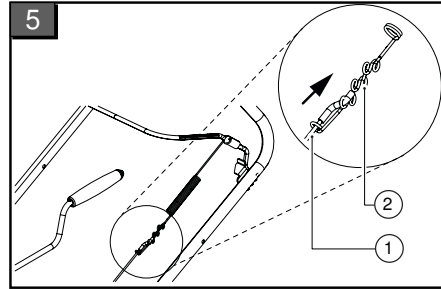
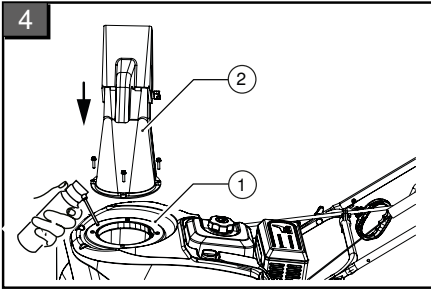

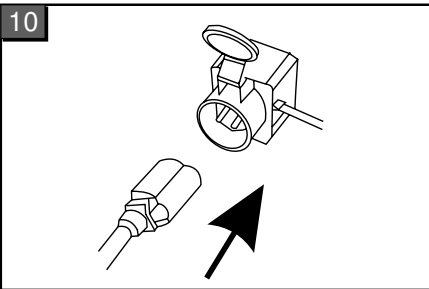
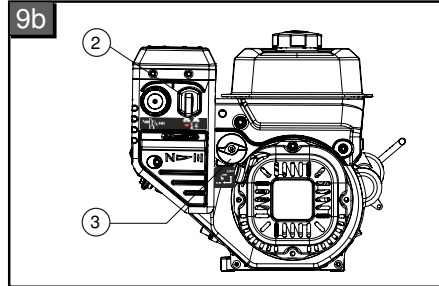
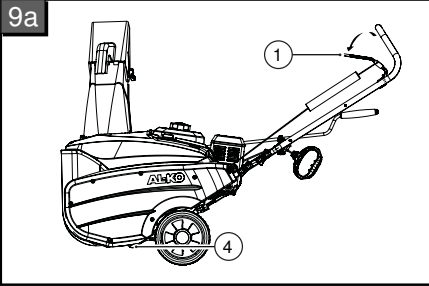

D	Betriebsanleitung.....	6
EN	Translation of the original operating instructions.....	15
FR	Traduction du mode d'emploi original.....	23
IT	Traduzione delle istruzioni per l'uso originali.....	32
SL	Prevod izvirnika navodila za uporabo.....	41
HR	Prijevod originalnih uputa za uporabu.....	49
SR	Prevod originalnog uputstva za upotrebu.....	57
PL	Tłumaczenie oryginalnej instrukcji obsługi.....	66
CS	Překlad originálního návodu k použití.....	76
SK	Preklad originálneho návodu na použitie.....	84
HU	Az eredeti használati utasítás fordítása.....	93
DA	Oversættelse af original brugsanvisning.....	101
SV	Översättning av originalbruksanvisning.....	109
NO	Oversettelse av original bruksanvisning.....	117
FI	Alkuperäisen käyttöohjeen käänös.....	125
ET	Tõlge originaalkasutusjuhendist.....	133
LT	Originalios instrukcijos vertimas.....	141
LV	Orģinālās ekspluatācijas instrukcijas tulkojums.....	149
RO	Traducerea instructiunilor de folosire originale.....	157
BG	Превод на оригиналното ръководство за експлоатация.....	166
RU	Перевод оригинального руководства по эксплуатации.....	176
UK	Переклад ориģинального посібника з експлуатації.....	186

© 2013

AL-KO KOBER GROUP Kötz, Germany

This documentation or excerpts thereof may not be reproduced or disclosed to third parties without the express permission of the AL-KO KOBER GROUP.

ORIGINAL-BETRIEBSANLEITUNG

Inhaltsverzeichnis

.....	5
Zu diesem Handbuch.....	6
Produktbeschreibung.....	6
Technische Daten.....	7
Sicherheitshinweise.....	7
Montage.....	8
Inbetriebnahme.....	9
Bedienung.....	10
Wartung und Pflege.....	11
Lagerung.....	12
Reparatur.....	12
Entsorgung.....	12
Hilfe bei Störungen.....	12
Garantie.....	13
EG-Konformitätserklärung.....	13

ZU DIESEM HANDBUCH

- Lesen Sie diese Dokumentation vor der Inbetriebnahme durch. Dies ist Voraussetzung für sicheres Arbeiten und störungsfreie Handhabung.
- Beachten Sie die Sicherheits- und Warnhinweise in dieser Dokumentation und auf dem Produkt.
- Diese Dokumentation ist permanenter Bestandteil des beschriebenen Produkts und soll bei Veräußerung dem Käufer mit übergeben werden.

Zeichenerklärung



ACHTUNG!

Genaueres Befolgen dieser Warnhinweise kann Personen- und / oder Sachschäden vermeiden.



Spezielle Hinweise zur besseren Verständlichkeit und Handhabung.

PRODUKTBESCHREIBUNG

In dieser Dokumentation wird die AL-KO Schneefräse Snowline 55 E beschrieben. Diese Schneefräse wird mit einem Benzinmotor angetrieben.



ACHTUNG!

Materialschaden!

Vor der Inbetriebnahme müssen Motoröl (0,6 l) einfüllen und die Schneefräse auf-tanken!

Produktübersicht

siehe Abb. 1

1	Handgriff
2	Sicherheitsbügel
3	Schutz für Stellglieder Bowdenzug
4	Bowdenzug
5	Motor
6	Arretierung Auswurfhöhe
7	Auswurfschacht
8	Förderschnecke
9	Aufnahme Handkurbel
10	230 V Anschluss Elektrostarter
11	Starterknopf
12	Arretierung Holm
13	Halter Seilzugstarter
14	Seilzugstarter
15	Führung Handkurbel
16	Handkurbel zur Auswurfverstellung

Symbole am Gerät



Achtung! Besondere Vorsicht bei der Handhabung.



Vor Inbetriebnahme Betriebsanleitung lesen!



Vom Auswurfbereich fernhalten. Gefahr durch Schneeauswurf.



Nicht in Schneeauswurf fassen!



Nicht in die Förderschnecke fassen oder treten!

	Motor vor allen Arbeiten am Gerät ausschalten.
	Dritte aus dem Gefahrenbereich fernhalten.
	Gehörschutz tragen!
	Augenschutz tragen!
	Nicht in rotierende Teile fassen, Einzugsgefahr.
	Vor Wartungs- und Reparaturarbeiten Zündkerzenstecker ziehen.

Bestimmungsgemäße Verwendung

Dieses Gerät ist ausschließlich zum Beseitigen von Schnee auf befestigten Wegen und Flächen im privaten Bereich geeignet.

Möglicher Fehlgebrauch

- Das Gerät ist nicht zur Verwendung in öffentlichen Anlagen, Parks, Sportstätten sowie in der Land und Forstwirtschaft geeignet.
- Das Gerät darf nicht im gewerblichen Einsatz betrieben werden.

Bestimmungswidrige Verwendung des Gerätes oder eigenmächtige Änderungen am Gerät schließen eine Haftung des Herstellers aus.

Sicherheits- und Schutzeinrichtungen



ACHTUNG!

Verletzungsgefahr!

Sicherheits- und Schutzeinrichtungen dürfen nicht außer Kraft gesetzt werden.

Sicherheitsbügel

Wenn der Bediener den Sicherheitsbügel (1-2) loslässt, schaltet der Schneckenantrieb ab und das Gerät bleibt stehen.

- Im Gefahrenmoment Sicherheitsbügel loslassen!

Verstellbarer Schneeauswurf

Stellen Sie den Schneeauswurf so ein, dass der ausgeworfene Schnee keine Personen oder Tiere gefährden und / oder Sachschäden verursachen kann.

Achten Sie an Straßen darauf, nicht den Straßenverkehr zu beeinträchtigen oder Verkehrsteilnehmer zu gefährden.

TECHNISCHE DATEN

Leistung	4,4 kW
E-Start	220 V - 240 V / 50 Hz
Räumbreite	55 cm
Räumhöhe max.	32 cm
Motor	G210F(D)S (212 cm ³)
Auswurf	180°, über Kurbel
Schalldruckpegel	L PA= 87db(A) K= 3 db(A)
Schalleistungspegel gemessen:	100 db(A)
Schalleistungspegel garantiert:	102 db(A)
Vibrationswert	a _{hv} = 4,1 m/s ² K= 1,5 m/s ²
Gewicht	45 kg

SICHERHEITSHINWEISE



ACHTUNG!

Beachten Sie die Sicherheits- und Warnhinweise in dieser Dokumentation und auf dem Produkt.



ACHTUNG!

Gerät nur in technisch einwandfreiem Zustand benutzen!



VORSICHT!

Brandgefahr!

Betankte Maschine nicht in Gebäuden aufbewahren, in denen Benzindämpfe mit offenem Feuer oder Funken in Berührung kommen können!

Bereich um Motor, Auspuff, Kraftstofftank frei von Benzin, Öl halten.

- Vor dem Gebrauch mit dem sichere Umgang vertraut machen, insbesondere dem Stoppen des Geräts.
- Gerät nur vollständig montiert und mit funktionierenden Schutzeinrichtungen betreiben.

- Sicherheits- und Schutzeinrichtungen nicht außer Kraft setzen.
- Gerät vor jedem Gebrauch auf Beschädigungen prüfen, vor jedem Gebrauch beschädigte Teile ersetzen lassen.
- Dritte, insbesondere Kinder und Haustiere aus dem Gefahrenbereich fernhalten.
- Der Maschinenführer oder der Benutzer ist für Unfälle mit anderen Personen und deren Eigentum verantwortlich.
- Kinder oder andere Personen, die die Betriebsanleitung nicht kennen, dürfen das Gerät nicht benutzen.
- Örtliche Bestimmungen zum Mindestalter der Bedienungsperson beachten.
- Gerät nicht unter Einfluss von Alkohol, Drogen oder Medikamente bedienen.
- Zweckmäßige Arbeitskleidung tragen.
 - Winterbekleidung
 - Festes und rutschesicheres Schuhwerk
 - Augenschutz (Schutzbrille oder Schutzschild)
 - Gehörschutz
- Nur bei ausreichendem Tageslicht oder künstlicher Beleuchtung arbeiten. Geschwindigkeit anpassen. Gehen, niemals laufen.
- Körper, Gliedmaßen und Kleidung von der Förderschnecke und Wurfrad fernhalten.
- Örtliche Bestimmungen für die Betriebszeit beachten.
- Betriebsbereites Gerät nicht unbeaufsichtigt lassen.
- Auf glatten Untergrund achten.
 - ⇒ *Achtung Rutschgefahr! Geschwindigkeit anpassen.*
- In folgenden Fällen Motor abstellen, Stillstand des Gerätes abwarten und Zündkerzenstecker abziehen:
 - Beim Verlassen des Gerätes
 - Bei Reinigungs- und Wartungsarbeiten
 - Vor allen Einstellarbeiten
 - Nach dem Auftreten von Störungen
 - Vor dem Lösen von Blockierungen
 - Vor dem Beseitigen von Verstopfungen
 - Nach dem Kontakt mit Fremdkörpern
 - Wenn Störungen und ungewöhnliche Vibrationen am Gerät auftreten
- Niemals auf Dächern räumen.
- Gerät nicht an steilen Hängen verwenden, Rutsch- und Kippgefahr! An schrägen Flächen erhöhte Vorsicht beim Wenden.
- Gerät niemals mit laufendem Motor heben oder tragen.
- Fremdkörper im Arbeitsbereich entfernen.
- Höhe der Räumplatte mit den Gleitkufen entsprechend dem Untergrund einstellen. Keinen Kies oder andere Fremdkörper aufnehmen.
- Beim Einfüllen von Benzin oder Motoröl nicht essen, trinken oder rauchen.
- Benzindämpfe nicht einatmen.
- Der ausgeworfene Schnee darf keine Personen und Tiere gefährden, oder Gebäude, Fahrzeuge oder Sonstiges beschädigen. Straßenverkehr nicht beeinträchtigen und Verkehrsteilnehmer nicht gefährden.
- Nicht in den Schneeauswurf fassen, während das Gerät läuft.
- Nicht in die Nähe von Förderschnecke und Wurfrad fassen oder treten, während das Gerät läuft.

MONTAGE



ACHTUNG!

Das Gerät darf erst nach vollständiger Montage betrieben werden.

Erste Schritte

1. Nehmen Sie alle Teile aus der Verpackung.
2. Überprüfen Sie alle Teile auf Transportschäden.
 - ⇒ *Wenn Sie einen Schaden erkennen oder Teile fehlen, melden Sie das unverzüglich dem Händler, bei dem Sie das Gerät gekauft haben.*

Führungsholm montieren

siehe Abb. (2a /2b)

1. Oberholm (2-4) von außen auf den Unterholm (2-2) legen.
2. Schrauben (2-1, 2-3) von innen nach außen durch die Führungslöcher stecken
3. Auf jeder Seite mit der Arretierungsmutter (2-6) fest anziehen.
4. Seilzugführung (2-8) am Führungsholm (2-4) befestigen und Seilzug (2-7) einhängen.
 - ⇒ *Der Führungsholm ist montiert.*

Handkurbel montieren

Mit der Handkurbel wird die Auswurfrichtung verstellt.

siehe Abb. (3a / 3b)

1. Führung (3-1) für die Handkurbel am Unterholm (3-2) montieren.
2. Handkurbel (3-3) durch die Führung (3-1) am Mittelteil schieben.
3. Handkurbel (3-3) auf die Aufnahme (3-4) am Schneeauswurf stecken und mit Sicherungssplint (3-5) sichern.
4. Die Enden des Sicherungssplints (3-5) mit einer Zange umbiegen.
 - ⇒ Die Handkurbel ist montiert.

Schneeauswurf montieren

siehe Abb. 4

1. Gleitfläche des Schneeauswurfs (4-1) an der Schneefräse mit Sprühöl leicht einölen.
2. Auswurf (4-2) aufsetzen.
3. Auswurfschacht (4-2) mit Sechskantschrauben auf dem Schneeauswurf (4-1) montieren.

Bowdenzug einhängen

siehe Abb. 5



Bowdenzug so einstellen, dass nach Loslassen des Sicherheitsbügel der Motor nach 5 sec. stoppt!

1. Unteren Teil des Bowdenzug (5-1) in den Stellgliedern (5-2) des oberen Bowdenzugs einhängen.
2. Schutz des Bowdenzug über die Stellglieder (5-2) ziehen.

INBETRIEBNAHME

Sicherheitshinweise



VORSICHT!
Vergiftungsgefahr!

Motor nie in geschlossenen Räumen laufen lassen.

- Beachten Sie die Sicherheits- und Warnhinweise in dieser Dokumentation und auf dem Produkt.
- Fremdkörper im Arbeitsbereich entfernen.
- Dritte aus dem Gefahrenbereich fernhalten.
- Nur bei ausreichendem Tageslicht oder künstlicher Beleuchtung arbeiten.

- Benzin und Öl nur in die dafür vorgesehene Behälter aufbewahren.
- Vor dem Unterstellen des Gerätes in geschlossenen Räumen, das Geräte auskühlen lassen.
- Vor dem Unterstellen des Gerätes Benzintank in die dafür vorhergesehene Behälter entleeren.
- Benzin und Öl nur bei ausgeschaltetem, kaltem Motor im Freien einfüllen oder entleeren.
- Tank nicht überfüllen (Benzin dehnt sich aus).
- Beim Tanken nicht rauchen.
- Den Tankverschluss bei laufendem oder heißen Motor nicht öffnen.
- Beschädigten Tank oder Tankverschluss austauschen.
- Tankdeckel immer fest schließen.
- Wenn Benzin oder Motoröl ausgelaufen ist:
 - Motor nicht starten
 - Zündversuche vermeiden
 - Ausgelaufenes Benzin mit Bindemittel oder Lappen aufsaugen und sachgemäß entsorgen.
 - Gerät reinigen.



Altöl nicht:

- in den Abfall geben
- in die Kanalisation oder Abfluss schütten
- auf die Erde schütten

Wir empfehlen, Altöl in einem geschlossenen Behälter an geeigneten Rücknahmestellen oder einer Kundendienststelle abzugeben.

Betriebsstoffe einfüllen



WARNUNG!

Brandgefahr! Benzin ist hochgradig entflammbar!



Immer die mitgelieferte Bedienungsanleitung des Motorenherstellers beachten.



ACHTUNG!

Materialschaden!

Vor der Inbetriebnahme müssen Motoröl (0,6 l) einfüllen und die Schneefräse auf-tanken!

Betriebsmittel

	Benzin	Motoröl
Sorte	Benzin / bleifrei (86 Oktan oder höher) Motor ist E10 tauglich.	Empfehlung SAE 5W-30
Füllmenge	siehe Motoranleitung	

- Motoröl einfüllen
- Öleinfülldeckel (6-1) abschrauben, Verschluss sauberer lagern.
- Öl mit einem Trichter einfüllen
- Füllstand prüfen.
- Öleinfüllöffnung wieder fest verschließen und reinigen.

Zur korrekten Prüfung des Öfüllstandes Motoranleitung beachten.

- Benzin nachfüllen
- Tankdeckel (6-2) abschrauben, Verschluss sauber lagern.
- Benzin mit einem Trichter einfüllen
- Tankeinfüllöffnung wieder fest verschließen und reinigen.

BEDIENUNG

Arbeitshinweis

Tipps zum Schneeräumen

- Gleich nach dem Schneefall räumen, später vereist die untere Schicht und erschwert die Räumarbeit.
- Schnee so räumen, dass sich die geräumten Spuren etwas überlappen.
- Falls möglich, Schnee in Windrichtung räumen.

Wurfrichtung und -weite einstellen



VORSICHT!

Verletzungsgefahr durch unkontrolliert austretende Fremdkörper!

Klappe des Auswurfschachts nicht in Richtung von Personen, Tieren, Fenstern, Autos oder Türen stellen.

Wurfrichtung einstellen

- Auswurfschacht durch Drehen der Kurbel in gewünschte Richtung bringen.

Wurfweite einstellen

- Arretierung Auswurfhöhe lösen, um die Klappe höher zu stellen und umgekehrt.
- Arretierungsmutter wieder fest anziehen.
 - ⇒ *Je steiler die Klappe gestellt wird, desto höher und weiter wird der Schnee herausgeschleudert.*

Motor starten







WARNING!

Vergiftungsgefahr!

Motor nie in geschlossenen Räumen laufen lassen.

Positionszeichen am Gerät

	Choke	CLOSE - OPEN
	Motorschlüssel	EIN - AUS
	Kraftstoffhahn	AUF - ZU
	Primerknopf	

Startprozess

- Öl- und Kraftstoffstand prüfen.
- Kraftstoffhahn öffnen (8-1).
- Choke auf Position CLOSE stellen (8-2)
- Primerknopf 3x drücken (8-3), im Zeitabstand von ca. 2 Sekunden. Bei Temperaturen unter 10 °C den Primerknopf 5x drücken (8-3).
- Motorschlüssel einstecken (8-4).

Manueller Start:

- Starterseil (8-5) bis zum erster Widerstand leicht anziehen, dann zügig herausziehen und danach langsam wieder aufrollen.

230 V Startprozess:

- Elektrokabel an den Anschluss Elektrostarter (8-6) anschließen.
- Starterknopf (8-7) betätigen.

Motor ausschalten

Motor ausschalten

- Sicherungsbügel (9-1) loslassen.
 - ⇒ *Schneefräse bleibt stehen.*

2. Förderschnecke und Wurfrad solange laufen lassen, bis diese weitestgehend schneefrei sind, um ein Einfrieren zu verhindern.
3. Motorschlüssel (9-2) auf STOP drehen und abziehen.
⇒ *Motor schaltet aus.*
4. Kraftstoffhahn in Position OFF drehen (9-3).

**ACHTUNG!****Verletzungsgefahr!**

Stillstand des Motors abwarten!

Betrieb**ACHTUNG!****Verletzungsgefahr!**

Arbeits- und Schutzbekleidung verwenden!

- Winterbekleidung
- Rutschfeste Winterschuhe
- Schutzbrille oder Schutzschild
- Gehörschutz

Räumbetrieb starten

1. Inbetriebnahme durchführen.
2. Position des Schneeauswurfes überprüfen.
3. Auswurfrichtung (7-1) mit Handkurbel einstellen.
4. Motor starten.
5. Sicherungsbügel (1-2) betätigen.

**ACHTUNG!****Verletzungsgefahr!**

Nicht in die drehende Förderschnecke fassen!

Personen und Tiere fernhalten!

Räumbetrieb anhalten

1. Sicherungsbügel (1-2) loslassen.
⇒ *Schneefräse bleibt stehen.*

Verstopfungen im Schneeauswurf beseitigen

Wenn der Schnee nicht mehr richtig ausgeworfen wird, können Schnee- und Eisbelagerungen auf der Förderschnecke und im Auswurfkanal die Ursache sein.

1. Sicherungsbügel (9-1, 1-2) loslassen.
⇒ *Schneefräse bleibt stehen.*
2. Motor ausschalten.
3. Zündkerzenstecker ziehen.

4. Mit einem Hilfswerkzeug (z.B. Spachtel) vorsichtig den Schnee aus dem Auswurfkanal (1-7) und der Förderschnecke (1-8) beseitigen.

Bei weiterhin unzureichendem Schneeauswurf, Fachwerkstatt aufsuchen.

WARTUNG UND PFLEGE**ACHTUNG!****Verletzungsgefahr!**

Vor allen Wartungs- und Pflegearbeiten immer Motor abschalten und den Zündkerzenstecker ziehen!

Stillstand des Motors abwarten!

- Das Gerät nach jedem Gebrauch reinigen. Insbesondere Streusalzreste entfernen.
- Gerät nicht mit warmen Wasser abspritzen. Eindringendes Wasser kann zu Störungen führen (Zündanlage, Vergaser).
- Defekten Schalldämpfer immer ersetzen.
- Wartungsplan beachten.
- Motoranleitung beachten.

Wartungsplan

Nach den ersten 5 Betriebsstunden

- Motoröl wechseln (siehe Motoranleitung).

Vor jedem Gebrauch

- Ölstand kontrollieren (siehe Motoranleitung).
- Abscherbolzen kontrollieren.
- Gerät auf Beschädigungen kontrollieren.

Nach jedem Gebrauch

- Auswurfschacht, Schnecke, Griffe und Gehäuse reinigen

Nach Bedarf

- Räumplatte prüfen, abgenutzte Räumplatte austauschen.

Alle drei Monate

- Ring des Schneeauswurfes mit Sprühöl einölen

1x pro Saison

- Gerät in einer Fachwerkstatt prüfen und warten lassen.

Jährlich

- Zündkerze austauschen (siehe Motoranleitung).

Gerät reinigen



ACHTUNG!

Das Gerät nicht mit Wasser abspritzen! Eindringendes Wasser kann die Schalter-Stecker-Kombination zerstören.

1. Gerät auf einem festen, ebenen und horizontalen Untergrund abstellen.
2. Streusalzreste und anhaftenden Schmutz entfernen.



Immer die mitgelieferte Bedienungsanleitung des Motorenherstellers beachten.

Lässt sich der Antrieb durch Betätigen des Sicherheitsbügels nicht einschalten, muss der Bowdenzug neu eingestellt werden (5-1, 5-2)



ACHTUNG!

Verletzungsgefahr!

- Bowdenzug nur bei ausgeschaltetem Motor verstellen.
 - Wenn sich der Fahrtrieb nicht ausschalten lässt, Motor ausschalten, keinen Reparaturversuch, sofort Fachbetrieb aufsuchen!
- Schutz der Bowdenzugfeder nach oben ziehen.
 - Sicherungstift in das nächst höhere Stellglied einhängen (X).
 - Schutz der Bowdenzugfeder nach unten ziehen.
 - Zum Prüfen der Einstellung den Motor starten und Radantrieb mittels Sicherheitsbügel einschalten.
 - Lässt sich der Antrieb immer noch nicht sicher einschalten, mit dem Gerät ein Fachbetrieb aufsuchen.

Räumplatte wechseln

siehe Abb. 9

1. Gerät nach hinten kippen.
2. Die 4 Schrauben der abgenutzten Räumplatte (9-4) entfernen.
3. Räumplatte abnehmen.

HILFE BEI STÖRUNGEN



VORSICHT!

Vor allen Arbeiten am Gerät immer den Netzstecker ziehen und den Stillstand des Motors abwarten!

4. Neue Räumplatte (9-4) mit Schrauben am Gehäuse festschrauben.
5. Gerät zurückkippen, Einstellung prüfen.

LAGERUNG

Bei längerer Einlagerung des Gerätes, zum Beispiel nach dem Winter, folgende Punkte beachten:



ACHTUNG!

Brandgefahr- und Explosionsgefahr!

- Gerät nicht bei offenen Flammen oder Hitzequellen lagern!
- Vergaser entleeren:
 - Motor starten.
 - Kraftstoffhahn schließen.
 - Warten, bis der Motor abstirbt.
 - Motor auskühlen lassen.
 - Gerät trocken und unzugänglich für Kinder und unbefugte Personen lagern.
 - Benzintank entleeren.
 - Motorschlüssel abziehen.
 - Zündkerzenstecker ziehen.

REPARATUR

Fachmännische Überprüfung

Reparaturarbeiten dürfen nur von Fachbetrieben durchgeführt werden.

Fachmännische Überprüfung ist immer erforderlich:

- nach dem Auffahren auf ein Hindernis
- bei plötzlichem Stillstand des Motors
- bei beschädigter Förderschnecke.

ENTSORGUNG



Ausgediente Geräte, Batterien oder Akkus nicht über den Hausmüll entsorgen!

Verpackung, Gerät und Zubehör sind aus recyclingfähigen Materialien hergestellt und entsprechend zu entsorgen.

Störung	Mögliche Ursache	Lösung
Motor läuft nicht	Keine Netzspannung vorhanden.	Haussicherung / Verlängerungskabel prüfen.
	Gerätekabel defekt.	AL-KO Servicestelle / autorisierten Fachbetrieb aufsuchen.
Gerät räumt keinen Schnee	Schnecke oder Auswurfsschacht verstopft.	Motor stoppen, Gerät vom Stromnetz trennen. Verstopfung beseitigen.
	Antriebsriemen gerissen oder lose.	Antriebsriemen austauschen.
Motorleistung lässt nach	Zuviel Schnee im Auswurfkanal.	Auswurfkanal / Gehäuse reinigen.
Überlastschutz löst aus	Fremdkörper in der Förderschnecke	Fremdkörper entfernen



Bei Störungen, die nicht in dieser Tabelle aufgeführt sind oder die Sie nicht selbst beheben können, wenden Sie sich bitte an unseren zuständigen Kundendienst.

GARANTIE

Etwasige Material- oder Herstellungsfehler am Gerät beseitigen wir während der gesetzlichen Verjährungsfrist für Mängelansprüche entsprechend unserer Wahl durch Reparatur oder Ersatzlieferung. Die Verjährungsfrist bestimmt sich jeweils nach dem Recht des Landes, in dem das Gerät gekauft wurde.

Unsere Garantiezusage gilt nur bei:

- beachten dieser Bedienungsanleitung
- sachgemäßer Behandlung
- verwenden von Original-Ersatzteilen

Die Garantie erlischt bei:

- eigenmächtigen Reparaturversuchen
- eigenmächtigen technischen Veränderungen
- nicht bestimmungsgemäßer Verwendung

Von der Garantie ausgeschlossen sind:

- Lackschäden, die auf normale Abnutzung zurückzuführen sind
- Verschleißteile, die auf der Ersatzteilkarte mit Rahmen [xxx xxx (x)] gekennzeichnet sind
- Verbrennungsmotoren (hier gelten die Garantiebestimmungen der jeweiligen Motorenhersteller)

Die Garantiezeit beginnt mit dem Kauf durch den ersten Endabnehmer. Maßgebend ist das Datum auf dem Kaufbeleg. Wenden Sie sich bitte mit dieser Erklärung und dem Original-Kaufbeleg an Ihren Händler oder die nächste autorisierte Kundendienststelle. Die gesetzlichen Mängelansprüche des Käufers gegenüber dem Verkäufer bleiben durch diese Erklärung unberührt.

EG-KONFORMITÄTSERKLÄRUNG

- siehe Montageanleitung

EG-Konformitätserklärung

Hiermit erklären wir, dass dieses Produkt in der von uns in Verkehr gebrachten Ausführung, den Anforderungen der harmonisierten EU-Richtlinien, EU-Sicherheitsstandards und den produktspezifischen Standards entspricht.

Produkt
Schneefräse
Benzin

Hersteller
AL-KO Geräte GmbH
Ichenhauser Str. 14
D-89359 Kötz

Bevollmächtigter
Anton Eberle
Ichenhauser Str. 14
D-89359 Kötz

Typ
Snowline 55 E

EU-Richtlinien
2006/42/EG
(+2009/127/EG)
2004/108/EG
2000/14/EG
2002/88/EG

Harmonisierte Normen
EN ISO 12100-1
EN ISO 12100-2
EN ISO 14982
ISO 8437

Seriennummer
G 422 4235

Schalleistungspegel
gemessen: 100 dB(A)
garantiert: 102 dB(A)

Konformitätsbewertung
2000 /14/EG Anhang V

Kötz, den 07.08.2013



Antonio De Filippo, Managing Director

TRANSLATION OF THE ORIGINAL OPERATING INSTRUCTIONS

Inhaltsverzeichnis

About this handbook.....	15
Product description.....	15
Technical data.....	16
Safety instructions.....	16
Assembly.....	17
Startup.....	18
Operation.....	18
Maintenance and care.....	20
Storage.....	21
Repairs.....	21
Disposal.....	21
Troubleshooting.....	21
Warranty.....	22
EC declaration of conformity.....	22

ABOUT THIS HANDBOOK

- Read this documentation before starting up the machine. This is a precondition for safe working and flawless operation.
- Observe the safety warnings in this documentation and on the product.
- This documentation is a permanent integral part of the product described and must be passed on to the new owner if the product is sold.

Explanation of symbols



CAUTION!

Following these safety warnings carefully can prevent personal injury and/or material damage.



Special instructions for greater ease of understanding and improved handling.

PRODUCT DESCRIPTION

This document describes the AL-KO snow blower Snowline 55E. This snow blower is driven with a gasoline engine.



CAUTION!

Material damage!

Fuel the snow blower and add oil before use. (0,6 l)

Product overview

see Figure 1

1	Handle
2	Safety bar
3	Protection for regulation elements bowden cable
4	Bowden
5	engine
6	Discharge height setting lock
7	Discharge chute
8	Auger
9	Hand crank adjustment lock
10	230 V Anschluss Elektrostarter
11	Starter button
12	Handle fastener
13	Holder rope traction starter
14	rope traction starter
15	channel hand crank
16	Hand crank for adjusting snow discharge chute

Symbols on the machine



Caution! Special care required during use.









Read the operating instructions before start-up.



Keep away from snow discharge area. Danger from snow discharge.



Keep hands out of snow discharge chute.

	Keep hands and feet away from auger.
	Switch off engine before working on the machine.
	Keep others away from dangerous areas.
	Wear hearing protection!
	Wear eye protection!
	Keep away from rotating parts to avoid the risk of getting entangled.
	Disconnect spark plug connector before performing maintenance and repair work.

Make sure that traffic is not impaired and that drivers are not endangered.

TECHNICAL DATA

Power	4,4 kW
E-Start	220 V - 240 V / 50 Hz
Snow clearing width	55 cm
Clearing up height max.	32 cm
Engine	G210F(D)S (212 cm ³)
Sputum	180°, over crank
Sound pressure level	L PA= 87db(A) K= 3 db(A)
Noise level measured:	100 db(A)
Noise level guaranteed:	102 db(A)
Vibration level	a hv = 4,1 m/s ² K= 1,5 m/s ²
Weight	45 kg

Designated use

This machine is suitable for removing snow from paved ways and surfaces on private grounds only.

Possible misuse

- This machine is not intended for use in public areas, parks, sporting arenas, or in agriculture and forestry.
- This machine must not be used for commercial purposes.

Unauthorised use of the machine or unauthorised modifications to the machine will void the manufacturer's warranty.

Safety and protective equipment



CAUTION!

Risk of injury!

Safety and protective devices should not be disabled.

Safety bar

If the operator lets go of the safety bar (1-2), the auger drive switches off and the machine stops.

- Let go of the safety bar in case of danger!

Adjustable snow discharge chute

Adjust the snow discharge chute so that the discharged snow does not cause injury to persons or animals and/or damage to property.

SAFETY INSTRUCTIONS



CAUTION!

Please observe the safety and warning notices in this manual and on the product.



CAUTION!

Use the machine only in perfect working order.



CAUTION!

Risk of fire!!

Do not store fuelled machines in buildings where fuel vapours can come into contact with open flame or sparks!

Keep the area around the motor, exhaust, battery box, fuel tank free of grass clippings, fuel and oil.

- Make sure you can handle the machine safely and know how to stop operation.
- Operate machine only if completely assembled with functioning protective equipment.
- Do not disable safety and protective devices!

- Prior to each use, check the machine for damage and have damaged parts replaced before using.
- Keep others, especially children and pets, away from the operating area.
- The machine operator or user is responsible for accidents involving other persons and their property.
- Children and persons who are not familiar with operation are not permitted to use the snow blower.
- Observe the local regulations governing the minimum age of the operator.
- Do not operate when under the influence of alcohol, drugs or medication.
- Wear appropriate work clothing.
 - Winter clothing
 - Sturdy, non-slip footwear
 - Eye protection (safety glasses or visor)
 - Hearing protection
- Work only when there is adequate daylight or artificial lighting. Adjust your speed to conditions. Walk, don't run.#
- Keep hands, feet and clothing away from the auger and impeller.
- Observe local ordinances regarding operating times.
- Never leave the machine unattended when it is ready for operation.
- Be careful when working on slippery surfaces. Danger of slipping, especially when moving in reverse.
 - ⇒ *Adjust your speed to conditions.*
- In the following situations, switch off the engine and wait until the machine is at rest, then disconnect the spark plug connector:
 - When not using the machine
 - During cleaning and maintenance
 - Before making adjustments
 - When malfunctions occur
 - Before loosening blockages
 - Before unclogging
 - After hitting obstacles
 - If malfunctions or unusual vibrations occur
- Do not clear snow from roofs.
- Do not use the machine on steep slopes due to the risk of slipping or tipping. Exercise additional caution when turning on sloped surfaces.
- Never lift or carry the machine while the engine is running.
- Fremdkörper im Arbeitsbereich entfernen.
- Use the skid plates to adjust the distance of the clearing plate from the surface. Do not operate the machine on gravel surfaces.
- Do not eat, drink or smoke while filling with petrol or engine oil.
- Do not inhale petrol fumes.
- Take precautions to ensure that discharged snow does not cause injury to persons or animals or damage to buildings, vehicles or other objects. Make sure that traffic is not impaired and that drivers are not endangered.
- Keep hands out of the snow discharge chute while the machine is running.
- Keep hands and feet away from the auger and impeller while the machine is running.

ASSEMBLY

 **CAUTION!** Do not operate the machine until it has been fully assembled.

Initial steps

1. Remove all the parts from the packaging.
2. Check all parts for transport damage.
 - ⇒ *If you discover damage or if there are parts missing, contact the dealer where you purchased the machine immediately.*

Attaching the guide handle

see Figure. (2a / 2b)

1. Place the upper handle onto the lower handle on the outside.
2. Insert the screws outwards from the inside through the guide holes.
3. Tighten on both sides using the lock nuts.
4. Fastening cable guide to the leadership bar and putting rope traction in.
 - ⇒ *The guide handle is now attached.*

Mounting the hand crank

The hand crank is used to adjust the discharge direction.

see Figure (3a / 3b)

1. Putting leadership together for the hand crank at the side member.
2. Insert the hand crank through the guide on the centre part.
3. Insert the hand crank into the holder on the snow discharge and secure with split pin.
4. Bend over the ends of the split pin using pliers.
⇒ *The hand crank is now attached.*

Attaching the snow discharge chute

see figure. 4

1. Lightly lubricate the surface of the snow discharge chute that slides against the snow blower with spray oil
2. Mount the discharge chute
3. Putting discharge chute together with hexagon head bolts on the snow discharge chute.

Putting control cable in

see figure 5



After 5 sec. the engine stops the safety hangers adjust bowden cable, that after letting off so!

1. Lower part puts the control cable (5-1) in in the regulation elements (5-2) of the upper control cable.
2. The protection draw control cable about the regulation elements (5-2).

STARTUP

Safety instructions



WARNING!

Never leave an engine running in an enclosed space. Toxic hazard!

- Please observe the safety and warning notices in this document and on the unit.
- Remove foreign objects from the working area.
- Keep others away from dangerous areas.
- Work only when there is adequate daylight or artificial lighting.
- Store petrol and oil only in appropriate containers.
- Allow the machine to cool before storing it in an enclosed space.
- Vor dem Unterstellen des Gerätes Benzin-tank in die dafür vorhergesehene Behälter entleeren.

- If there is still petrol in the tank, make sure that there is no ignition source in the enclosed space, such as a heater or clothes dryer.
- Add or empty petrol and oil in an open space only when the engine is switched off and cold.
- Do not overfill the tank (petrol expands).
- Do not smoke while filling the tank.
- Do not open the tank cap while the engine is running or hot.
- Replace the tank or cap if damaged.
- Always secure the tank cap securely.
- If petrol has spilled out:
 - Do not start the engine
 - Do not attempt ignition
 - Collect spilled petrol with a binding agent or cloth and dispose of appropriately.
 - Clean the machine



No old oil:

- put into the trash
- into the sewage system or the drain
- pour onto the earth

We recommend returning used oil in a closed container to a recycling facility or service centre.

Filling with fuel and oil



WARNING!

Fire danger! Petrol is highly flammable!



Always follow the instructions in the engine operating manual provided.



CAUTION!

Material damage!

Fuel the snow blower and add oil before use. (0,6 l)

OPERATION

Working information

Snow clearing tips

- Clear snow right after it has fallen. If you wait too long, the lower layer will ice up and make clearing it more difficult.
- Clear the snow so that each pass overlaps slightly.
- If possible, clear the snow in the direction of the wind.

Adjusting the throwing direction and width



CAUTION!

Risk of injury due to uncontrolled exiting foreign objects!

Never aim the discharge chute in the direction of people, animals, windows, automobiles or doors.

Adjusting the throwing direction

1. Move the discharge chute to the desired position by turning the crank.

Adjusting the throwing width

1. Loosen the discharge height lock to adjust the flap higher and vice versa.
2. Tighten the lock nut again.
 - ⇒ *The more steeply the flap is adjusted, the higher and further the snow will be ejected.*

Starting the engine



WARNING!

Risk of poisoning!

Position indicators

	Choke	CLOSE - OPEN
	Engine key	ON - OFF
	Fuel tap	OPEN - CLOSED
	Primer button	

Starting procedure

1. Check the oil and fuel levels.
2. Open the fuel tap.
3. Set the choke to ON.
4. Press the primer button 3 times at 2-second intervals. In temperatures under 10 °C, press the primer button 5 times.
5. Insert the engine key.

Starting manually:

- Pull the starter rope lightly until you feel resistance, then pull out briskly and allow the rope to return slowly.

230 V Starting procedure:

- Attaching electric cables to the connection electric starter.
- Pressing starter button.

Switching off the engine

Switching off the engine

1. Release the safety bar.
 - ⇒ *Snow blower stops*
2. In order to prevent freezing, continue running the auger and impeller until they are mostly free of snow.
3. Turn the engine key to Stop and remove (9-2).
 - ⇒ *The engine switches off.*
4. Turn the fuel tap to the Closed position (9-3).



CAUTION!

Risk of injury!

Wait for the motor to come to a standstill.

Operation



CAUTION!

Danger - risk of injury!

Wear work clothing and protective gear.

- Winter clothing
- Non-slip winter shoes
- Eye protection (safety glasses or visor)
- Hearing protection

Starting operation

1. Prepare the snow blower for operation.
2. Check the position of the snow discharge chute and
3. adjust the discharge direction using the hand crank.
4. Start the engine
5. Operating safeguarding hangers.



CAUTION!

risk of severe injury!

Keep away from the augers while they are in motion. Keep other persons or animals away.

Stopping operation

- Letting safeguarding hangers off.
⇒ *The snow blower stops moving.*

Unclogging the snow discharge chute

If snow does not discharge properly, the augers or the discharge chute may be clogged with snow or ice.

- Release the safety bar. (9-1, 1-2)
⇒ *Snow blower stops*
- Switch off the engine.
- Disconnect the spark plug connector.
- Carefully remove the snow from the discharge chute and auger using the useful cleaning tool (1-7, 1-8)

If snow still does not discharge properly, contact a qualified workshop.

MAINTENANCE AND CARE



CAUTION! risk of injury!

Before performing any maintenance or service, always switch off the engine and disconnect the spark plug connector.

The engine may coast down. After switching off, make sure that the engine is at a standstill.

- Clean the machine after every use. Be especially sure to remove residual de-icing salt.
- Do not hose down the unit with water! Water penetration may cause malfunctions (ignition system, carburettor).
- Replace the silencer if defective.
- Follow the maintenance schedule.
- Follow the instructions in the engine manual.

Maintenance schedule

After the first 5 hours of operation

- Change the engine oil (see engine manual).

Before each use

- Check the oil level (see engine manual).
- Check the shear pins.
- Check machine for damage.

After every use

- Sputum shaft, snail, handles and cases clean.

As required

- Checking clearing up plate (9-4), exchanging abgrentzete clearing up plate.

Every three months

- Lubricate the snow discharge chute ring with spray oil

1 x per season

- Letting check and service equipment in a subject workshop.

Annually

- Replace spark plug (see engine manual).

Clean the machine



CAUTION!

Do not hose down the machine with water! Water could get into the switch-plug combination and the electric motor and damage these.

- Switch off the machine on solid, level and horizontal ground.
- Remove residual road salt and dirt.



Always follow the instructions in the engine operating manual provided.

If the wheel drive no longer engages when the engine is running, the control cable must be adjusted.



CAUTION! risk of injury!

- Switch off the engine before adjusting the control cable.
- If the wheel drive mechanism cannot be disengaged, switch off the engine. Do not attempt repair; contact a qualified workshop.

- Drawing protection of the bowden cable feather up.
- Closest to Sicherungstift into this higher put regulation element in (X).
- Stretching protection of the bowden cable feather to down.
- Check the adjustment by starting the engine and engaging the wheel drive.
- If the wheel drive still does not engage and disengage properly, have the machine repaired by a qualified workshop.

Replacing the clearing plate

see Figure 9

1. Tip the machine backwards.
2. Remove the 4 screws of the worn clearing plate.
3. Remove the clearing plate.
4. Attach the new clearing plate to the housing using the screws. (9-4)
5. Tip the machine forward again and check the setting.

STORAGE

If the machine is stored for a long period of time, for example, after the winter season, heed the following:



CAUTION! risk of explosion!

- Do not store the machine near an open flame or heat source.

- Empty the carburettor.
 - Start the engine.
 - Close the fuel tap.
 - Wait until the engine dies.

- Allow the engine to cool.
- Store in a dry area that is inaccessible to children and unauthorised persons.
- Either empty the petrol tank
- Remove the engine key.
- Disconnect the spark plug connector.

REPAIRS

Professional inspection

Repairs may be performed only by qualified workshops.

Always have a qualified workshop perform an inspection:

- After running onto an obstacle
- If the engine stops suddenly
- If the auger is damaged.

DISPOSAL



Do not dispose of old equipment, batteries or accumulators as household waste!

Product, packaging, and accessories were made with recyclable materials, and should be disposed of accordingly.

TROUBLESHOOTING



CAUTION!

Always unplug the mains plug and wait for the motor to come to a complete stop before performing any work on the machine.

Problem	Possible cause	Solution
Motor does not run	No mains power present.	Check house fuse/extension cable.
	Machine cable defective.	Contact your AL-KO service centre/ authorised specialist.
Machine does not clear snow	Auger or discharge chute clogged.	Stop the motor, disconnect the machine from the power supply. Clear the clogging.
	Drive belt torn or loose.	Replace the drive belt.
Motor performance is diminished.	Too much snow in the discharge chute.	Clean discharge chute/housing.
Overload protection triggers	Foreign objects in the auger	Remove the foreign objects



If problems are not listed in this table or you are unable to rectify them yourself, please consult our customer service department.

WARRANTY

We will address claims for any defects in materials and workmanship during the statutory period of limitation by means of repairs or replacements of our choice. The period of limitation is governed by the laws of the country in which the machine was purchased.

Our warranty applies only if:

- The machine has been properly handled
- The operating instructions have been adhered to
- Original replacement parts have been used

The warranty is no longer in effect if:

- Efforts have been made to repair the machine
- Technical modifications have been made to the machine
- The machine has not been used for its intended purpose

The warranty does not cover:

- Damage to paint work through normal use
- Parts subject to wear as indicated in the replacement parts list with a box [xxx xxx (x)]
- Internal combustion engines – separate warranty conditions of the respective engine manufacturer apply

The warranty period begins with the purchase by the first buyer. The warranty period begins on the date that appears on the original purchase receipt. In the event of a warranty claim, please your contact supplier or the nearest authorised customer service centre with this warranty declaration and the purchase receipt in hand. This warranty does not affect the legal warranty claims by the purchaser against the seller.

EC DECLARATION OF CONFORMITY

- see installation instructions

EC declaration of conformity

We hereby declare that this product, in the form in which it is marketed, meets the requirements of the harmonised EU guidelines, EU safety standards, and the product-specific standards.

Product

Snow Blower

Manufacturer

AL-KO Geräte GmbH
Ichenhauser Str. 14
D-89359 Kötz

Executive Officer

Anton Eberle
Ichenhauser Str. 14
D-89359 Kötz

Model

Snowline 55 E

EU directives

2006/42/EG
(+2009/127/EG)
2004/108/EG
2000/14/EG
2002/88/EG

Harmonised standards

EN ISO 12100-1
EN ISO 12100-2
EN ISO 14982
ISO 8437

Seriennummer

G 422 4235

Sound power level

gemessen: 100 dB(A)
garantiert: 102 dB(A)

Conformity evaluation

2000 /14/EG Anhang V

Kötz, den 07.08.2013

Antonio De Filippo, Managing Director

TRADUCTION DU MODE D'EMPLOI ORIGINAL

Inhaltsverzeichnis

Informations sur ce manuel.....	23
Description du produit.....	23
Données techniques.....	24
Consignes de sécurité.....	24
Montage.....	25
Mise en service.....	26
Commande.....	27
Maintenance et entretien.....	28
Stockage.....	29
Réparations.....	29
Elimination.....	30
Que faire en cas de défaut ?.....	30
Garantie.....	31
Déclaration de conformité CE.....	31

INFORMATIONS SUR CE MANUEL

- Veuillez lire cette documentation avant la mise en service. Ceci est indispensable pour pouvoir effectuer un travail fiable et une manipulation sans difficulté.
- Veuillez respecter les remarques relatives à la sécurité et les avertissements figurant dans cette documentation et sur le produit.
- Cette documentation est partie intégrante du produit décrit et devra être remise au client lors de la vente.

Explication des symboles



ATTENTION!

Le respect de ces avertissements permet d'éviter des dommages corporels et / ou matériels.



Remarques spéciales pour une meilleure compréhension et manipulation.

DESCRIPTION DU PRODUIT

Dans cette documentation, l'AL-KO Schneefräse Snowline 55 E est décrit. Ce Schneefräse est poussé avec un moteur à essence.



ATTENTION!

Les dégâts matériels!

Avant la mise en service, remplir le réservoir d'huile du moteur et le réservoir d'essence de la fraise à neige. (0,6 l)

Aperçu produit

voir Figure 1

1	Manche
2	Arceau de sécurité
3	Protection pour des membres de mettre Câble bowden
4	Câble bowden
5	Moteur
6	Arretierung Auswurfhöhe
7	Canal de projection
8	Vis sans fin
9	Enregistrement de manivelle de main
10	230 V Anschluss Elektrostarter
11	Bouton de Starter
12	Dispositif de blocage du réglage du manchon
13	Propriétaire câble starter
14	câble starter
15	Direction de manivelle de main
16	Manivelle pour le réglage de l'éjection

Symboles apposés sur l'appareil



Attention ! Faire preuve d'une prudence particulière au cours de la manipulation.



Lire le manuel d'utilisation avant la mise en service !



Tenir éloigné de la zone d'éjection Danger dû au canal de projection.



Ne pas mettre la main dans le canal de projection.

	Ne pas mettre les mains ou les pieds dans la vis sans in.
	Avant toute intervention sur l'appareil, éteindre le moteur.
	Tenir les autres personnes à l'écart de la zone de danger.
	Porter une protection pour l'ouïe.
	Porter une protection pour les yeux.
	Ne pas mettre les mains dans les pièces en rotation, risque d'entraînement.
	Débrancher les cosses des bougies d'allumage avant toute intervention de maintenance et de réparation.

Utilisation conforme aux fins prévues

Cet appareil convient exclusivement au déblayage de la neige sur des routes et surfaces revêtues pour les particuliers.

Éventuelle utilisation non conforme

- Cet appareil ne convient pas à une utilisation dans des aménagements, parcs et terrains de sport publics ni dans l'agriculture et la sylviculture.
- Ne pas utiliser l'appareil dans un cadre professionnel.

Le fabricant décline toute responsabilité en cas d'utilisation non conforme de l'appareil ou de modifications non autorisées de l'appareil.

Dispositifs de sécurité et de protection



ATTENTION!

Risque de blessure!

Ne pas mettre les dispositifs de sécurité et de protection hors service.

Arceau de sécurité

Lorsque l'utilisateur relâche l'arceau de sécurité (1-2), la transmission à vis s'arrête et l'appareil s'immobilise.

- Lâcher l'arceau de sécurité en cas de danger.

Canal de projection réglable

Régler le canal de projection de sorte que la neige éjectée ne puisse porter atteinte à des personnes ou des animaux ni provoquer des dommages aux biens.

Sur les routes, veiller à ne pas gêner la circulation et à ne pas mettre en danger les usagers.

DONNÉES TECHNIQUES

Puissance	4,4 kW
E-Start	220 V - 240 V / 50 Hz
Largeur de déblayage	55 cm
Max. de la hauteur d'enlever	32 cm
Moteur	G210F(D)S (212 cm³)
Ejection	180°, avec manivelle
Niveau de pression sonore	L PA= 87db(A) K= 3 db(A)
Niveau de bruit mesuré:	100 db(A)
Bruit garanties de niveau:	102 db(A)
Vibrations	a hv = 4,1 m/s² K= 1,5 m/s²
Poids	45 kg

CONSIGNES DE SÉCURITÉ



ATTENTION!

Respecter les consignes de sécurité et les avertissements de cette documentation et sur le produit.



ATTENTION!

N'utiliser l'appareil que lorsque celui-ci est dans un état technique impeccable !



MISE EN GARDE! risque d'incendie !

Ne pas ranger l'appareil avec son réservoir plein dans des bâtiments où les vapeurs d'essence risquent d'entrer en contact avec des flammes nues ou des étincelles.

Garder la zone autour du moteur, du carter de batterie, du réservoir de carburant propre de toute goutte d'huile ou d'essence.

- Avant utilisation, se familiariser avec la manipulation en toute sécurité de l'appareil, en particulier pour l'arrêter.
- Gerät nur vollständig montiert und mit funktionierenden Schutzeinrichtungen betreiben.
- Sicherheits- und Schutzeinrichtungen nicht außer Kraft setzen.
- Gerät vor jedem Gebrauch auf Beschädigungen prüfen, vor jedem Gebrauch beschädigte Teile ersetzen lassen.
- Éloigner les tiers, en particulier les enfants et les animaux domestiques, de la zone de danger.
- Le conducteur de la machine ou l'utilisateur est responsable d'accidents avec d'autres personnes ou leurs biens.
- Les enfants et les personnes non familières à l'utilisation de l'appareil, ne sont pas autorisés à utiliser l'appareil.
- Observer les dispositions locales concernant l'âge minimum d'opérateurs de machines.
- Ne pas utiliser l'appareil sous l'influence de l'alcool, de drogues ou de médicaments.
- Porter des vêtements de travail adaptés :
 - Vêtements d'hiver
 - Chaussures offrant une bonne tenue et non dérapantes
 - Protection pour les yeux (lunettes ou écran de protection)
 - Protection pour l'ouïe
- Ne travailler que par lumière du jour ou éclairage artificiel suffisants. Adapter la vitesse. Toujours marcher, ne jamais courir.
- Tenir le corps, les membres et les vêtements éloignés de la vis sans fin et de la roue d'éjection.
- Respecter les dispositions locales concernant les horaires d'utilisation.
- Ne pas laisser l'appareil prêt au service sans surveillance.
- Faire attention au sol glissant.
 - ⇒ *Risque de glissade, en particulier en marche arrière. Adapter la vitesse.*
- Dans les situations suivantes, arrêter le moteur, attendre que l'appareil s'immobilise et retirer les cosses des bougies d'allumage:
 - lorsque vous quittez l'appareil,
 - pour les travaux de nettoyage et de maintenance,
 - avant tout réglage
 - après que des défauts se sont présentés,
 - avant de procéder à un déblocage,
 - avant de remédier à un bourrage
 - après un contact avec des corps étrangers,
 - si des défauts se présentent ou des vibrations inhabituelles se produisent sur l'appareil.
- Ne jamais déblayer la neige sur les toits.
- Ne pas utiliser l'appareil sur les pentes abruptes : risque de glissade et de basculement ! Faire très attention sur les surfaces inclinées.
- Ne jamais soulever ou porter l'appareil avec le moteur en marche.
- Fremdkörper im Arbeitsbereich entfernen.
- Régler la hauteur de la plaque de déblayage avec les patins en fonction du sol. Ne pas attraper de graviers ou autres corps étrangers.
- Lors du plein de carburant ou d'huile, ne pas manger ni boire ni fumer.
- Ne pas inhaler les vapeurs d'essence.
- La neige éjectée ne puisse porter atteinte à des personnes ou des animaux ni endommager de bâtiments, de véhicules ou autres objets. Sur les routes, veiller à ne pas gêner la circulation ou à mettre en danger les usagers.
- Ne pas mettre les mains dans le canal de projection lorsque l'appareil est en marche.
- Ne pas approcher les mains ni les pieds de la vis sans fin ni de la roue d'éjection lorsque l'appareil est en marche.

MONTAGE



ATTENTION!

N'utiliser l'appareil qu'une fois le montage terminé.

Première étape

1. Sortez tous les éléments de l'emballage.
2. Vérifiez l'état de tous les éléments.
 - ⇒ Si vous constatez un dommage ou si des pièces manquent, informez immédiatement le vendeur auprès duquel vous avez acheté l'appareil.

Monter le mancheron

voir Figure. (2a / 2b)

1. Disposer le mancheron supérieur (2-4) depuis l'extérieur sur le mancheron inférieur (2-2).
2. Introduire les vis dans les trous des glissières de l'intérieur vers l'extérieur (2-1, 2-3).
3. Bien serrer de chaque côté à l'aide de l'écrou de blocage (2-6).
4. Fixer de la direction de câble à la barre de direction et accrocher le câble. (2-8).
 - ⇒ Le montage du mancheron est terminé.

Monter la manivelle

La manivelle permet de régler la direction de projection.

voir Figure (3a / 3b)

1. Monter de la direction pour la manivelle de main à la barre inférieure.
2. Faire passer la manivelle (3-3) dans la glissière (3-1) de la partie centrale.
3. Introduire la manivelle (3-3) dans la fente (3-4) du canal de projection et la fixer à l'aide d'une goupille de sécurité (3-5).
4. Rabattre les extrémités de la goupille de sécurité à l'aide d'une pince (3-5).
 - ⇒ Le montage de la manivelle est terminé.

Monter le canal de projection

voir Figure 4

1. Vaporiser un peu d'huile sur la surface de glissement du canal de projection sur la fraise à neige (4-1).
2. Placer le canal de projection (4-2).
3. Monter du puits de rebut avec des vis d'équarrir six sur le rebut de neige.

Accrocher le câble bowden

voir Figure 5



Régler ainsi câble bowden, qu'après lâcher le cintre de sécurité le moteur après 5 sec. stoppe !

1. Partie inférieure l'accrochet câble bowden (5-1) dans les membres de mettre (5-2) du câble bowden supérieur.
2. Protection le tirer câble bowden sur les membres de mettre (5-2).

MISE EN SERVICE

Consignes de sécurité



AVERTISSEMENT!

Ne jamais faire marcher le moteur à l'intérieur. Danger d'intoxication !

- Respecter les consignes de sécurité et les avertissements de cette documentation et sur le produit.
- Retirer tous corps étrangers de la zone de travail.
- Tenir les autres personnes à l'écart de la zone de danger.
- Ne travailler qu'à condition que la lumière du jour ou l'éclairage artificiel soient suffisants.
- Stocker l'essence et l'huile uniquement dans des bidons prévus à cet effet.
- Avant de remettre l'appareil dans des locaux fermés, laisser l'appareil refroidir.
- Vor dem Unterstellen des Gerätes Benzin-tank in die dafür vorhergesehene Behälter entleeren.
- Ne rajouter de l'essence ou de l'huile qu'à l'air libre, avec le moteur arrêté et froid.
- Ne pas trop remplir le réservoir (l'essence se dilate).
- Ne pas fumer lors du plein.
- Ne pas ouvrir le bouchon du réservoir lorsque le moteur est en marche ou chaud.
- Si endommagé, remplacer le réservoir ou le bouchon de réservoir.
- Toujours fermer fermement le bouchon du réservoir.
- Si de l'essence s'est échappée :
 - ne pas démarrer le moteur ;
 - éviter toute tentative d'allumage ;
 - éponger la fuite d'essence avec un liant ou des chiffons et les jeter conformément à la réglementation ;
 - nettoyer l'appareil.



Ne pas :

- Jeter l'huile usagée dans la poubelle
- Déverser l'huile usagée dans une canalisation
- ou un écoulement Verser l'huile par terre

Nous recommandons de récupérer l'huile usagée dans un bidon et d'apporter ce bidon fermé à un point de collecte approprié ou à un point de service après-vente.

Remplir en carburants



ATTENTION!

Danger d'incendie! L'essence est hautement inflammable!



Toujours prendre connaissance de la notice d'utilisation fournie avec le moteur.



ATTENTION!

Les dégâts matériels!

Avant la mise en service, remplir le réservoir d'huile du moteur et le réservoir d'essence de la fraise à neige. (0,6 l)

COMMANDE

Instruction de travail

Conseils relatifs au déneigement

- Déblayer dès que la neige est tombée. Avec le temps, la couche inférieure gèle et entrave le déneigement.
- Déneiger de sorte à ce que les traces déblayées se chevauchent.
- Si possible, déneiger dans le sens du vent.

Régler la direction et la distance de projection



MISE EN GARDE!

Risque de blessure en cas de projection incontrôlée de corps étrangers !

Ne pas positionner le clapet du canal de projection en direction de personnes, d'animaux, de fenêtres, de voitures ou de portes.

Régler la direction de projection

1. Mettre le canal de projection dans la direction souhaitée en tournant la manivelle.

Régler la distance de projection

1. Débloquer le dispositif de blocage de la hauteur de projection afin de monter ou de baisser le clapet.
2. Fixer à nouveau l'écrou de blocage.
 - ⇒ Plus le clapet est positionné droit, plus la neige sera projetée haut et loin.

Démarrer le moteur



AVERTISSEMENT!

Danger d'intoxication !

Ne jamais faire marcher le moteur à l'intérieur.

Repères de positions sur l'appareil

	Démarrage	CLOSE - OPEN
	Clé du moteur	Marche - Arrêt
	Robinet de carburant	Fermé - Ouvert
	Bouton d'amorçage	

Processus de démarrage

1. Vérifier le niveau d'huile et de carburant.
2. Ouvrir le robinet de carburant.
3. Positionner Démarrage à froid sur CLOSE.
4. Appuyer 3 fois sur le bouton d'amorçage à intervalles de 2 secondes. À des températures inférieures à 10 °C, appuyer 5 fois sur le bouton d'amorçage.
5. Insérer la clé du moteur.

Démarrage manuel:

- tirer légèrement sur le câble du démarreur jusqu'à ressentir une première résistance, puis tirer d'un coup sec et laisser ensuite le câble s'enrouler lentement.

230 V Processus de démarrage:

- Brancher des câbles électriques au branchement Elektrostarter.
- Actionner Starterknopf. .

Extinction du moteur

Extinction du moteur

1. Relâcher l'arceau de sécurité.(9-1)
⇒ *Manche s'arrête*
2. Afin d'éviter qu'elles ne gèlent, laisser la vis sans fin et la roue d'éjection en marche jusqu'à ce qu'elles soient débarrassées de la neige.
3. Tourner la clé du moteur sur Arrêt et la retirer (9-2)
⇒ *Le moteur s'éteint.*
4. Fermer le robinet de carburant (9-3).



ATTENTION!

Risque de blessure!

Attendre que le moteur s'arrête.

Utilisation



ATTENTION!

Attention – risque de blessure !

Utiliser des vêtements de travail et de protection.

- Vêtements d'hiver
- Chaussures d'hiver antidérapantes
- Lunettes ou écran de protection
- Protection pour l'ouïe

Démarrer le déblayage

1. Exécuter la mise en service.
2. Vérifier la position du canal de projection et
3. régler la direction de projection à l'aide de la manivelle.
4. Démarrer le moteur.
5. Actionner des cintres de protection.



ATTENTION!

risque de blessures graves !

Ne pas mettre les mains dans la vis sans fin en rotation. Éloigner les personnes et les animaux.

Arrêter le déblayage

1. Lâcher des cintres de protection.
⇒ *La fraise à neige s'immobilise.*

Supprimer les bourrages dans le canal de projection

Si la neige ne sort plus correctement par le canal de projection, cela peut être dû à des dépôts de

neige et de glace sur la vis sans fin et dans le canal de projection.

1. Relâcher l'arceau de sécurité. (9-1, 1-2)
⇒ *Souffleuse à neige s'arrête.*
2. Éteindre le moteur.
3. Retirer les cosses des bougies d'allumage.
4. À l'aide d'outils, retirer avec précaution la neige du canal de projection et de la vis sans fin. (1-7, 1-8)

Si le canal de projection continue à évacuer trop peu de neige, consulter un atelier spécialisé. Maintenance et entretien

MAINTENANCE ET ENTRETIEN



ATTENTION!

risque de blessure !

Avant d'entreprendre des travaux de maintenance et d'entretien, toujours mettre le moteur à l'arrêt et débrancher les cosses des bougies d'allumage.

•Le moteur peut continuer à tourner. Après sa mise à l'arrêt, s'assurer que le moteur s'est immobilisé.

- Nettoyer l'appareil après chaque usage. En particulier, retirer les restes de sels de dégivrage.
- Ne pas asperger d'eau sur l'appareil. L'eau qui pénètre dans l'appareil peut provoquer des défauts (allumage, carburateur).
- Toujours remplacer immédiatement les amortisseurs de bruit.
- Respecter le plan de maintenance.
- Respecter les instructions de la notice du moteur.

Plan de maintenance

Après les 5 premières heures d'utilisation

- Remplacer l'huile du moteur (voir la notice du moteur).

Avant chaque utilisation

- Vérifier le niveau d'huile (voir la notice du moteur).
- Contrôler les boulons de cisaillement.
- Contrôler si l'appareil présente des signes d'endommagement

Après chaque usage

- Le puits de rebut, l'escargot, les poignées et les boîtiers nettoient.

Selon les besoins

- Contrôler plaque d'enlèvement (9-4), échanger la plaque d'enlèvement d'abgenutze.

Tous les trois mois

- Vaporiser de l'huile sur l'anneau du canal de projection

1 x par saison

- Laisser contrôler de l'appareil et l'attendre dans un atelier spécialisé.

Tous les ans

- Remplacer les bougies d'allumage (voir la notice du moteur).

Nettoyer l'appareil



ATTENTION!

Ne pas asperger d'eau sur l'appareil. L'eau absorbée peut détruire la combinaison interrupteur-prise et le moteur électrique.

1. Poser l'appareil sur un sol dur, plat et horizontal
2. Éliminer les restes de sel de déneigement et la saleté collée.



Toujours prendre connaissance de la notice d'utilisation fournie avec le moteur.

S'il n'est plus possible d'allumer l'entraînement de la roue quand le moteur marche, le câble Bowden correspondant doit être ajusté.



ATTENTION!

Risque de blessure!

- N'ajuster le câble Bowden que lorsque le moteur est arrêté.
- S'il est impossible d'éteindre le système d'entraînement, arrêter le moteur. Ne pas tenter de réparer mais consulter immédiatement une société spécialisée.

- Tirer en haut de la protection de la plume de câble bowden.
- Plus proche de Sicherungstift dans cela haut accrocher membre de mettre (X).
- Tirer vers le bas de la protection de la plume de câble bowden.
- Pour vérifier le réglage, démarrer le moteur et allumer l'entraînement de la roue.

- S'il n'est toujours pas possible d'accoupler et désaccoupler fiablement l'entraînement de la roue, il faut emmener l'appareil chez une société spécialisée.

Replacing the clearing plate

voir Figure 9

1. Tip the machine backwards.
2. Remove the 4 screws of the worn clearing plate.
3. Remove the clearing plate.
4. Attach the new clearing plate to the housing using the screws. (9-4)
5. Tip the machine forward again and check the setting.

STOCKAGE

En cas d'entreposage prolongé de l'appareil, p. ex. à la fin de l'hiver, tenir compte des points suivants :



ATTENTION!

risque d'explosion !

- Ne pas entreposer l'appareil à proximité de flammes ouvertes ou d'une source de chaleur.

- Vider le carburateur :
 - Démarrer le moteur.
 - Fermer le robinet de carburant.
 - Attendre que le moteur s'éteigne.
- Laisser refroidir le moteur.
- Entreposer l'appareil dans un lieu sec, à un endroit inaccessible aux enfants et personnes non autorisées
- Vider le réservoir d'essence
- Retirer la clé du moteur.
- Retirer les cosses des bougies d'allumage.

RÉPARATIONS

Contrôle professionnel

Les réparations ne doivent être effectuées que par des sociétés spécialisées.

Un contrôle réalisé par un spécialiste est toujours nécessaire :

- après un passage sur un obstacle,
- si le moteur s'arrête brusquement,
- si la vis sans fin sont endommagées.

ELIMINATION

QUE FAIRE EN CAS DE DÉFAUT ?



Ne jetez pas les appareils usagés, les piles et les accumulateurs avec les déchets domestiques !

Le carton d'emballage, l'appareil et les accessoires sont fabriqués en matériaux recyclables et doivent être éliminés en conséquence.

**MISE EN GARDE!**

Toujours débrancher l'appareil et attendre que le moteur s'arrête avant de réaliser des travaux sur l'appareil !

Panne	Cause possible	Solution
Le moteur ne fonctionne pas.	Tension de secteur indisponible	Vérifier le disjoncteur principal / la rallonge.
	Câble de l'appareil défectueux	Se diriger vers le service-après vente AL-KO / un spécialiste homologué.
L'appareil ne déblaie pas la neige.	Vis sans fin ou canal de projection bouché(e).	Arrêter le moteur, débrancher l'appareil. Déboucher l'appareil.
	Courroie d'entraînement rompue ou lâche	Remplacer la courroie d'entraînement.
La puissance du moteur baisse.	Il y a trop de neige dans le canal de projection.	Nettoyer le canal de projection/le carter.
Le dispositif de sécurité contre les surcharges s'enclenche.	Corps étrangers dans la vis sans fin	Retirer les corps étrangers.



Pour les défauts non mentionnés dans ce tableau et auxquels l'utilisateur ne peut pas remédier lui-même, s'adresser au service après-vente compétent.

GARANTIE

Nous remédierons à tout défaut de matériel et de fabrication sur l'appareil dans le délai de prescription légal pour les réclamations concernant des vices de construction selon la méthode de notre choix, sous forme soit de réparation, soit de livraison de remplacement. Le délai de prescription est déterminé en fonction de la loi du pays dans lequel l'appareil a été acheté.

La garantie que nous accordons ne s'applique que- La garantie expire dans les cas suivants :
dans les cas suivants :

- Manipulation conforme de l'appareil
- Respect des instructions d'utilisation
- Utilisation de pièces de remplacement d'origine
- Tentatives de réparation sur l'appareil
- Modifications techniques de l'appareil
- Utilisation non conforme (p. ex. utilisation dans un contexte professionnel ou public)

Sont exclus de la garantie :

- Les dommages sur la peinture dus à une usure normale
- Les pièces d'usure signalées sur la carte de commande de pièces de remplacement par un encadrement : [xxx xxx (x)]
- Moteurs à combustion – Les conditions de garantie propres au fabricant de moteurs s'appliquent

La durée de garantie commence à la date d'achat du premier propriétaire. C'est la date apposée sur la facture originale qui fait foi. En cas de dommage couvert par la garantie, veuillez présenter cette déclaration de garantie et votre preuve d'achat à votre revendeur ou le service après-vente le plus proche. Cet accord de garantie n'affecte pas les droits de réclamation pour vices de l'acheteur envers le vendeur.

DÉCLARATION DE CONFORMITÉ CE

- voir instructions de montage

Déclaration de conformité CE

Nous déclarons par la présente de la produit, dans la version mise en circulation par nos soins, es conforme aux exigences des Normes UE harmonisées, des normes de sécurité UE et aux normes spécifiques au produit.

Produit

Chasse-neige à fraise

Fabricant

AL-KO Geräte GmbH
Ichenhauser Str. 14
D-89359 Kötz

Fondé de pouvoir

Anton Eberle
Ichenhauser Str. 14
D-89359 Kötz

Type

Snowline 55 E

Directives UE

2006/42/EG
(+2009/127/EG)
2004/108/EG
2000/14/EG
2002/88/EG

Normes harmonisées

EN ISO 12100-1
EN ISO 12100-2
EN ISO 14982
ISO 8437

Numéro de série

G 422 4235

Kötz, den 07.08.2013

Niveau de puissance sonore
mesuré: 100 dB(A)
garanti
: 102 dB(A)

Evaluation de conformité

2000 /14/EG Anhang V

Antonio De Filippo, Managing Director

TRADUZIONE DELLE ISTRUZIONI PER L'USO ORIGINALI

Inhaltsverzeichnis

Riguardo questo manuale.....	32
Descrizione del prodotto.....	32
Dati tecnici.....	33
Indicazioni di sicurezza.....	33
Montaggio.....	34
Messa in funzione.....	35
Operazione.....	36
Manutenzione e cura.....	37
Conservazione.....	38
Riparazione.....	38
Smaltimento.....	38
Eliminazione delle anomalie.....	39
Garanzia.....	39
Dichiarazione di conformità CE.....	40

RIGUARDO QUESTO MANUALE

- Leggere la presente documentazione prima della messa in funzione. Ciò è indispensabile per garantire il funzionamento sicuro e l'uso corretto.
- Attenersi alle indicazioni di sicurezza e alle avvertenze contenute in questa documentazione e presenti sul prodotto.
- La presente documentazione è parte integrante del prodotto descritto e in caso di cessione deve essere consegnata all'acquirente.

Spiegazione dei simboli



ATTENZIONE!

Seguire attentamente queste avvertenze per evitare danni a persone e / o materiali.



Indicazioni speciali per maggiore chiarezza e facilità d'uso.

DESCRIZIONE DEL PRODOTTO

Questo documento descrive AL-KO spazzaneve snowline 55 E. Questo spazzaneve è azionato da un motore benzina.



ATTENZIONE!

Danni materiali!

Prima della messa in funzione deve introdurre olio motore e rifornire di benzina lo spazzaneve a frese (0,6 l).

Panoramica prodotto

vedere Figura 1

1	Impugnatura
2	Asta di sicurezza
3	Protezione per attuatori Cavo Bowden.
4	Cavo Bowden.
5	Motor
6	Bloccaggio dell'altezza di espulsione
7	Scivolo di scarico
8	Trasportatore a coclea
9	Bloccaggio manovella
10	230 V Avviamento elettrico di connessione
11	Pulsante di avviamento
12	Bloccaggio della barra
13	Cavezza filo Starter
14	Pull Starter
15	Guida mano manovella
16	Manovella per la regolazione dell'espulsione

Simboli sull'apparecchio



Attenzione! Procedere con cautela durante l'uso.



Prima della messa in funzione leggere il manuale delle istruzioni!



Tenere lontano dalla zona di espulsione. Pericolo per espulsione della neve.



Non infilare le mani nella zona di espulsione neve!

	Non afferrare il trasportatore a vite senza fine, né calpestarlo
	Spegnere il motore prima di qualsiasi lavoro sull'apparecchio.
	Tenere lontane le altre persone dall'area di pericolo.
	Portare dispositivi di protezione uditiva!
	Portare dispositivi di protezione visiva!
	Non afferrare le parti rotanti, pericolo di incastro.
	Prima dei lavori di manutenzione e riparazione, estrarre il connettore della candela.

Impiego conforme agli usi previsti

Questo apparecchio è adatto esclusivamente per rimuovere la neve da viali e superfici pavimentati in ambito privato.

Possibile uso errato

- Questo apparecchio non è adatto all'uso in giardini pubblici, parchi e complessi sportivi o in ambito agricolo e forestale.
- L'apparecchio non può essere impiegato in ambito industriale.

Un uso dell'apparecchio non conforme alle prescrizioni o modifiche apportate di propria iniziativa escludono la responsabilità del produttore.

Dispositivi di sicurezza e protezione



ATTENZIONE!

Pericolo di infortuni!

Non disattivare i dispositivi di sicurezza e di protezione.

Asta di sicurezza

Se l'utente lascia l'asta di sicurezza (1-2), si disinnesta la trasmissione sulla coclea e l'apparecchio si ferma.

- In caso di pericolo lasciare l'asta di sicurezza!

Scarico neve regolabile

Impostare lo scarico della neve in maniera tale che la neve espulsa non possa mettere in pericolo persone o animali, né causare danni a cose.

Assicurarsi di non ostacolare il traffico stradale e di non mettere in pericolo gli altri.

DATI TECNICI

Potenza	4,4 kW
E-Start	220 V - 240 V / 50 Hz
Larghezza di lavoro	55 cm
Altezza del soffitto max.	32 cm
Motore	G210F(D)S (212 cm ³)
espulsione	180°, con manovella
Livello di pressione sonora	L PA= 87db(A) K= 3 db(A)
Livello di rumore misurato:	100 db(A)
Del livello di rumorosità garantisce:	102 db(A)
Valore di vibrazione	a hv = 4,1 m/s ² K= 1,5 m/s ²
Peso	45 kg

INDICAZIONI DI SICUREZZA



ATTENZIONE!

Osservare le norme di sicurezza e le avvertenze contenute nella presente documentazione e presenti sul prodotto.



ATTENZIONE!

Utilizzare l'apparecchio solo se in perfette condizioni tecniche!

**CAUTELA!!****Pericolo di incendio!**

Non tenere la macchina con il serbatoio pieno in edifici in cui i vapori di benzina possono venire a contatto con fiamme o scintille!

Tenere libera da residui di tosatura, benzina e olio l'area intorno al motore, allo scarico, al vano batteria e al serbatoio del carburante.

- Prima dell'utilizzo, informarsi bene sull'utilizzo sicuro in particolare per quanto concerne l'arresto dell'apparecchio.
- Utilizzare l'apparecchio solo completamente montato e con dispositivi di protezione funzionanti.
- Non mettere fuori servizio i dispositivi di sicurezza e di protezione!
- Prima di ogni utilizzo verificare che l'apparecchio non presenti danni e sostituire eventuali parti danneggiate
- Tenere terzi, in particolare bambini e animali, lontano dalla zona di pericolo.
- Il conducente o il proprietario della macchina sono responsabili di eventuali danni a terzi e a beni di loro proprietà.
- L'apparecchio non può essere utilizzato dai bambini e da persone che non siano in grado di utilizzarlo correttamente.
- Osservare le disposizioni locali relative all'età minima degli utenti.
- Non utilizzare l'apparecchio sotto l'effetto di alcool, droghe o medicinali.
- Indossare opportuni abiti da lavoro
 - Indumenti invernali
 - Calzature stabili e resistenti dotate di suola antiscivolo
 - Protezione visiva (occhiali protettivi o schermo)
 - Protezione uditiva
- Lavorare esclusivamente in presenza di luce solare o illuminazione artificiale sufficienti. Adattare la velocità. Camminare, mai correre.
- Tenere il corpo, arti e indumenti lontano dalla vite senza fine e dalla ruota a pale.
- Rispettare le norme locali sui tempi di funzionamento
- Non lasciare incustodito l'apparecchio in condizioni di essere utilizzato.

- Assicurare un fondo liscio. Pericolo di scivolamento, in particolare andando all'indietro. Adattare la velocità.
 - ⇒ *Adattare la velocità.*
- Nei seguenti casi spegnere il motore, attendere che l'apparecchio si fermi e rimuovere il connettore della candela:
 - Quando si lascia l'apparecchio
 - Per lavori di pulizia e manutenzione
 - Prima di tutti i lavori di regolazione
 - Qualora insorgano guasti
 - Prima di rilasciare gli elementi di bloccaggio
 - Prima di eliminare eventuali ostruzioni
 - In caso di contatto con corpi estranei
 - Se l'apparecchio presenta anomalie o vibrazioni insolite
- Non utilizzare mai sui tetti.
- Non utilizzare l'apparecchio su pendenze ripide, pericolo di scivolamento o ribaltamento! Su superfici inclinate, attenzione durante le inversioni.
- Non sollevare né trasportare mai l'apparecchio con il motore in funzione.
- Fremdkörper im Arbeitsbereich entfernen.
- Regolare l'altezza della piastra di svuotamento con gli slittini corrispondentemente al fondo. Non sollevare ghiaia o altri corpi estranei.
- Quando si fa rifornimento di benzina e olio motore non mangiare, bere o fumare.
- Non inspirare i vapori di benzina.
- La neve espulsa non deve mettere in pericolo persone e animali, né danneggiare edifici, veicoli o altro. Si assicuri di non ostacolare il traffico stradale e di non mettere in pericolo gli altri.
- Non infilare le mani nello scarico neve con l'apparecchio in funzione.
- Non avvicinarsi né avvicinare le mani alla vite senza fine né alla ruota a pale, con apparecchio in funzione.

MONTAGGIO**ATTENZIONE!**

L'apparecchio può essere messo in funzione soltanto dopo averne ultimato il montaggio.

Prime operazioni

1. Estrarre tutte le parti dall'imballaggio.
2. Controllare che tutte le parti non abbiano subito danni da trasporto.
 - ⇒ *In caso di presenza di danni o mancanza di pezzi, informare immediatamente il rivenditore presso cui l'apparecchio è stato acquistato*

Montare la barra di guida

vedere Figura (2a / 2b)

1. Dall'esterno mettere la barra superiore sulla barra inferiore.
2. Inserire la viti dall'interno verso l'esterno attraverso i fori di guida.
3. Serrare bene su ciascun lato con il dado di bloccaggio.
4. Mettere il cavo guida al gancio maniglia e cavo.
 - ⇒ *Barra di guida montata.*

Montare la manovella

Con la manovella si regola la direzione di espulsione.

vedere Figura (3a / 3b)

1. Installare la guida per la manovella sull'impugnatura inferiore.
2. Spingere la manovella attraverso la guida sulla parte centrale
3. Inserire la manovella nel supporto sullo scarico neve e fissare con coppiglia di sicurezza.
4. Piegare le estremità della coppiglia di sicurezza con una pinza.
 - ⇒ *Manovella montata.*

Montare lo scarico neve

vedere Figura 4

1. Oliare leggermente lo scivolo dello scarico neve sullo spazzaneve a frese con dell'olio lubrificante
2. Applicare lo scarico
3. Installare lo scivolo di scarico con viti a testa esagonale sullo scivolo.

Inserire il cavo Bowden.

vedere Figura 5



Regolare il cavo Bowden affinché dopo lasciando andare la barra di sicurezza il motore dopo 5 sec. fermata!

1. Fissare la parte inferiore del cavo Bowden (5 - 1) negli attuatori (5 - 2) del cavo di trasmissione superiore.
2. La leva dell'acceleratore degli attuatori (5-2) spostare la protezione.

MESSA IN FUNZIONE**Indicazioni di sicurezza****AVVISO!**

Non far mai funzionare il motore in ambienti chiusi. Pericolo di avvelenamento!

- Osservare gli avvisi di sicurezza e le avvertenze contenuti nella presente documentazione e quelli presenti sull'apparecchio.
- Allontanare corpi estranei dall'area di lavoro
- Tenere lontane le altre persone dall'area di pericolo.
- Lavorare esclusivamente in presenza di luce solare o illuminazione artificiale sufficienti.
- Conservare benzina e olio solo negli appositi recipienti.
- Prima di riporre l'apparecchio in ambienti chiusi, lasciarlo raffreddare.
- Vor dem Unterstellen des Gerätes Benzintank in die dafür vorhergesehene Behälter entleeren.
- Se fosse presente ancora della benzina nel serbatoio, accertarsi che nell'ambiente chiuso non siano presenti fonti di accensione, come riscaldamento, asciugatrici etc..
- Introdurre o eliminare benzina e olio all'aperto solo con motore spento e freddo.
- Non riempire eccessivamente il serbatoio (la benzina si dilata).
- Non fumare vicino al serbatoio.
- Non aprire il tappo del serbatoio con motore in funzione o caldo.
- Sostituire un serbatoio o un tappo serbatoio danneggiato.
- Chiudere sempre bene il tappo serbatoio. Se la benzina è fuoriuscita:
 - Non avviare il motore
 - Evitare tentativi di accensione
 - Assorbire la benzina traboccata con un legante o panni e smaltire adeguatamente.
 - Pulire l'apparecchio



Non:

- smaltire l'olio nei rifiuti
- nelle canalizzazioni
- nello scolonella terra

Consigliamo di portare l'olio esausto in un recipiente chiuso presso un centro di ritiro o un centro di assistenza al cliente adeguati.

Rifornimento di materiali di consumo



ATTENZIONE!

Pericolo di incendio! La benzina è altamente infiammabile!



Osservare sempre il manuale di utilizzo del motore fornito.



ATTENZIONE!

Danni materiali!

Prima della messa in funzione deve introdurre olio motore e rifornire di benzina lo spazzaneve a frese (0,6 l).

OPERAZIONE

Avvertenze

Suggerimenti per rimuovere la neve

- Pulire subito dopo che è nevicato, se si aspetta lo strato inferiore si ghiaccia rendendo più difficile il lavoro di pulizia.
- Rimuovere la neve in maniera tale che le superfici pulite si sovrappongano leggermente.
- Se possibile, pulire la neve nella direzione del vento.

Impostare la direzione e la distanza di espulsione



CAUTELA!!

Pericolo di lesioni a causa di apparecchio non controllato fuoriuscita di corpi estranei!

Non impostare la valvola del camino di espulsione in direzione di persone, animali, finestre, auto, o porte.

Impostare la direzione di espulsione

1. Mettere il camino di espulsione nella direzione desiderata girando la manovella.

Impostare la distanza di espulsione

1. Disattivare il bloccaggio dell'altezza di direzione per impostare la valvola più in alto e viceversa.
2. Serrare bene nuovamente il dado di bloccaggio.
 - ⇒ *Quanto più inclinata viene posta la valvola, tanto più in alto e lontano viene lanciata la neve.*

Avviare il motore



AVVISO!

Pericolo di avvelenamento!

Non far mai funzionare il motore in ambienti chiusi.

Segno di posizione sull'apparecchio

	Choke	CLOSE - OPEN
	Chiave motore	Off - On
	Rubinetto carburante	Chiuso - Aperto
	Manopola primer	

Processo di avviamento

1. Controllare il livello di olio e carburante.
2. Aprire il rubinetto del carburante.
3. Mettere il Choke in posizione ON.
4. Premere tre volte il primer, a distanza di ca. 2 secondi. Con temperature sotto i 10 °C premere 5 volte il primer.

5. Introdurre la chiave motore

Avvio manuale:

- Serrare leggermente la fune, fino a che non si percepisce una prima resistenza, poi estrarre rapidamente e poi riavvolgere lentamente.

230 V Processo di avviamento:

- Collegare il cavo elettrico per il collegamento di avviamento elettrico.
- Premere il pulsante di avviamento.

Spegnimento del motore

Spegnimento del motore

1. Lasciare l'asta di sicurezza.
 - ⇒ *Fermate spazzaneve*
2. Per evitare un congelamento, lasciare funzionare la vite senza fine e la ruota a pale fino a che non sono perlopiù prive di neve.
3. Girare la chiave del motore su stop ed estrarla (9-2)
 - ⇒ *Il motore si spegne*
4. Girare il rubinetto carburante in posizione "Chiuso" (9-3).



ATTENZIONE!

Pericolo di lesioni!

Attendere l'arresto del motore.

Funzionamento



ATTENZIONE!

Attenzione - Pericolo di lesioni!

Indossare abiti da lavoro e indumenti protettivi.

- Indumenti invernali
- Scarpe invernali antiscivolo
- Occhiali protettivi o schermo
- Protezione uditiva

Avviare la modalità pulizia

1. Svolgere la messa in funzione.
2. Controllare la posizione dello scarico neve e
3. regolare la direzione di scarico con la manovella.
4. Avviare il motore.
5. Premere la clip di fissaggio.



ATTENZIONE!

pericolo di ferimenti seri!

Non afferrare le viti rotanti. Tenere persone e animali lontani.

Fermare la modalità pulizia

1. Rilasciare la clip di fissaggio.
 - ⇒ *Lo spazzaneve a frese rimane fermo.*

Riparare le ostruzioni nello scarico neve

Se la neve non viene più scaricata correttamente, i responsabili possono essere depositi di ghiaccio e neve sulle viti senza fine e nel canale di espulsione.

1. Lasciare l'asta di sicurezza.(9-1, 1-2)
 - ⇒ *Fermate spazzaneve*
2. Spegnere il motore.
3. Staccare il connettore della candela.
4. Con uno strumento ausiliario rimuovere con attenzione la neve dal canale di scarico e dalla vite senza fine.(1-7, 1-8)

In caso di scarico insufficiente, rivolgersi a un'officina specializzata.

MANUTENZIONE E CURA



ATTENZIONE!

Pericolo di lesioni!

Prima di tutti i lavori di manutenzione, spegnere sempre il motore ed estrarre il connettore della candela.

Il motore può essere ancora in funzione. Dopo lo spegnimento, accertarsi che il motore sia fermo

- Pulire l'apparecchio dopo ogni utilizzo. In particolare rimuovere i resti di sale stradale.
- Non irrorare l'apparecchio con acqua. Se penetra dell'acqua possono verificarsi danni (accensione, carburatore).
- Sostituire sempre ammortizzatori difettosi.
- Osservare il piano di manutenzione.
- Osservare il manuale delle istruzioni del motore.

Piano di manutenzione

Dopo le prime 5 ore di esercizio

- Cambiare l'olio motore (vedi manuale delle istruzioni del motore).

Prima di ogni utilizzo

- Controllare il livello dell'olio (vedi manuale delle istruzioni del motore).
- Controllare le coppiglie di recisione.
- Controllare l'apparecchio e verificare se ci sono danni.

Dopo ogni utilizzo

- Scivolo di scarico pulito, lumaca, maniglie e recinzione.

Su richiesta

- Piastra di spazio (9-4) ispezionare, piastra camera sostituire quelli usurati.

Ogni tre mesi

- Lubrificare l'anello l'espulsione di neve con olio spray.

1 x per ogni stagione

- Dispositivo ad un'officina specializzata e assistenza può essere.

Annualmente

- Sostituire la candela di accensione (vedi istruzioni del motore).

Pulire l'apparecchio



ATTENZIONE!

Non spruzzare l'apparecchio con acqua! Infiltrazioni d'acqua possono danneggiare sia la combinazione interruttore- spina sia il motore elettrico.

1. Collocare l'apparecchio su suolo solido, piano e orizzontale.
2. Rimuovere i resti di sale antigelo e lo sporco aderente.



Osservare sempre il manuale di utilizzo del motore fornito.

Se con il motore in funzione l'azionamento a vite senza fine non può più essere acceso, è necessario regolare la guaina di tipo Bowden corrispondente.



ATTENZIONE!

Pericolo di lesioni!

- Regolare la guaina di tipo Bowden solo con il motore spento.
- Se non è possibile spegnere la trazione, spegnere il motore, non tentare di riparare ma rivolgersi subito a un'azienda specializzata!

- Protezione della molla cavo Bowden tirare verso l'alto.
- Appendere il perno di bloccaggio nell'attuatore successivo superiore (X).
- Protezione della molla cavo Bowden tirare verso il basso.
- Per controllare la regolazione, avviare il motore e accendere l'azionamento a ruota.
- Se l'azionamento a ruota non si lascia ancora innestare e disinnestare in modo sicuro, portare l'apparecchio ad un'azienda specializzata.

Sostituire la piastra di pulizia

vedere Figura 9

1. Ribaltare l'apparecchio all'indietro.
2. Togliere le 4 viti della piastra di pulizia consumata.
3. Smontare la piastra di pulizia.
4. Fissare bene con le viti la nuova piastra di pulizia sulla scatola. (9-4)
5. Rimettere l'apparecchio in posizione dritta, controllare l'impostazione.

CONSERVAZIONE

Se l'apparecchio viene riposto per un lungo periodo di tempo, ad esempio dopo l'inverno, osservare quanto segue:



ATTENZIONE!

Pericolo d'esplosione!

- Non conservare l'apparecchio vicino a fiamme vive o fonti di calore.
- Svuotare il carburatore:
 - Avviare il motore.
 - Chiudere il rubinetto carburante.
 - Aspettare fino a che il motore non si spenga.
- Lasciare raffreddare il motore.
- Asciugare l'apparecchio e conservarlo in modo che rimanga inaccessibile a bambini e persone non autorizzate.
- Svuotare il serbatoio benzina
- Estrarre la chiave del motore.
- Staccare il connettore della candela.

RIPARAZIONE

Controllo da parte di personale specializzato.

I lavori di riparazione devono essere svolti solo da aziende specializzate.

È sempre necessario il controllo da parte di un esperto:

- dopo aver urtato un ostacolo.
- in caso di arresto improvviso del motore.
- in caso di trasportatore a coclea danneggiata.

SMALTIMENTO



Non smaltire gli apparecchi, le batterie e gli accumulatori esausti tra i rifiuti domestici!

Imballaggio, macchina e accessori sono prodotti con materiali riciclabili e devono essere smaltiti di conseguenza.

ELIMINAZIONE DELLE ANOMALIE



CAUTELA!!

Prima di effettuare qualsiasi intervento sull'apparecchio staccare sempre la spina dalla presa e attendere l'arresto del motore!

Guasto	Possibili cause	Soluzione
Non funziona il motore	Non c'è tensione di alimentazione	Controllare cavo di sicurezza e cavo di prolungamento.
	Cavo dell'apparecchio guasto.	Rivolgersi a un'officina AL-KO o a un'officina autorizzata.
L'apparecchio non raccoglie la neve	Trasportatore a coclea o camino di espulsione sono intasati.	Arrestare il motore, staccare l'apparecchio dalla rete elettrica. Rimuovere l'ostruzione.
	Cinghia di trasmissione strappata o lasca.	Sostituire la cinghia di trasmissione.
La potenza del motore diminuisce.	Troppa neve nel canale di espulsione.	Pulire il canale di espulsione/ il corpo.
Si aziona la protezione da sovraccarico	Corpi estranei nel trasportatore a coclea.	Rimuovere i corpi estranei



In caso di guasti non riportati in questa tabella o non eliminabili autonomamente rivolgersi al nostro servizio clienti competente.

GARANZIA

A nostra discrezione eliminiamo - tramite riparazione o sostituzione- eventuali difetti nei materiali o vizi di produzione presenti nell'apparecchio nel termine legale di prescrizione dei relativi diritti di reclamo. Il termine di prescrizione è determinato in base alla legge vigente nel paese in cui l'apparecchio è stato acquistato.

Il nostro impegno di garanzia è valido esclusiva- La garanzia perde validità in caso di: mentese si verificano le seguenti condizioni:

- uso corretto dell'apparecchio
- tentativo di riparazione dell'apparecchio
- rispetto delle istruzioni per l'uso
- modifiche tecniche dell'apparecchio
- utilizzo di pezzi di ricambio originali
- utilizzo non conforme (es. utilizzo commerciale o comunale)

Sono esclusi dalla garanzia:

- danni alla verniciatura imputabili alla normale usura
- Parti soggette a usura contrassegnate nella scheda dei pezzi di ricambio con un riquadro [xxx xxx (x)]
- Motori a combustione, per i quali si applicano le condizioni di garanzia separate del produttore in questione

La garanzia comincia con l'acquisto da parte del primo utente finale. Farà fede la data sullo scontrino originale. Per usufruire della garanzia in caso di necessità rivolgersi al proprio rivenditore o al centro assistenza clienti autorizzato più vicino presentando questa dichiarazione di garanzia e la prova d'acquisto. Il presente impegno di garanzia non modifica i diritti legali di reclamo per vizi dell'acquirente nei confronti del venditore.

DICHIARAZIONE DI CONFORMITÀ CE

- Vedere manuale di montaggio

Dichiarazione di conformità CE

Con la presente si dichiara che il presente prodotto, nella versione da noi messa in commercio, è conforme ai requisiti delle direttive UEO armonizzate, degli standard di sicurezza UEO e gli standard specifici del prodotto.

Prodotto

Snow Blower

CostruttoreAL-KO Geräte GmbH
Ichenhauser Str. 14
D-89359 Kötz**Delegato**Anton Eberle
Ichenhauser Str. 14
D-89359 Kötz**Tipo**

Snowline 55 E

Direttive UE2006/42/EG
(+2009/127/EG)
2004/108/EG
2000/14/EG
2002/88/EG**Norme armonizzate**EN ISO 12100-1
EN ISO 12100-2
EN ISO 14982
ISO 8437**Numero di serie**

G 422 4235

Livello di potenza acusticamisurato: 100 dB(A)
garantito: 102 dB(A)**Valutazione di conformità**

2000 /14/EG Anhang V

Kötz, den 07.08.2013



Antonio De Filippo, Managing Director

PREVOD IZVIRNIKA NAVODILA ZA UPORABO

Inhaltsverzeichnis

Spremna beseda k priročniku.....	41
Opis izdelka.....	41
Tehnični podatki.....	42
Varnostna opozorila.....	42
Montaža.....	43
Zagon.....	44
Upravljanje.....	44
Nega in vzdrževanje.....	46
Skladiščenje.....	46
Popravila.....	47
Odstranjevanje.....	47
Pomoč pri motnjah.....	47
Garancija.....	48
EU izjava o skladnosti.....	48

SPREMNA BESEDA K PRIROČNIKU

- Pred zagonom preberite to dokumentacijo. To je predpogoj za varno delo in nemoteno uporabo.
- Upošteвайте varnostne in opozorilne napotke, ki so navedeni v tej dokumentaciji ali na napravi.
- Ta dokumentacija je trajni sestavni del opisa izdelka in se jo mora predati kupcu.

Pojasnilo oznak



POZOR!

Ravnanje strogo v skladu s temi opozorili lahko prepreči poškodbe oseb in materialno škodo.



Posebna navodila za boljše razumevanje in rokovanje.

OPIS IZDELKA

Ta dokumentacija opisuje metalec snega snow-line AL-KO 55 E. Ta metalec snega poganja bencinski motor.



POZOR!

Materialna škoda!

Pred začetkom uporabe morate uliti motorno olje in napolniti snežno frezo z bencinom (0,6 l)!

Pregled izdelka

glej sliko 1

1	Ročaj
2	Varnostni ročaj
3	Zaščita za aktuatorje kača
4	Bowden kabel
5	Motor
6	Zapah višine izmeta
7	Jašek izmeta
8	Transportni polž
9	Zapah ročice
10	230 V Električni starter povezave
11	Starter gumb
12	Držalo kabla
13	Obotavljalca žice Starter
14	Potegnite Starter
15	Vodilno roko ročice
16	Ročica za nastavev izmeta

Oznake na napravi



Pozor! Posebna previdnost pri uporabi.



Pred zagonom preberite navodila za uporabo!



Območje izmeta naj bo prosto. Nevarnost zaradi izmeta snega.



Ne segajte v izmet snega.



Ne segajte in stopajte v transportni polž.

	Pred kakršnim koli delom na stroju izklopite motor.
	Tretjim ne dovolite v območje nevarnosti.
	Uporabljajte zaščito sluha!
	Uporabljajte zaščito oči!
	Ne segajte v vrteče se dele, nevarnost uvlečenja.
	Pred vzdrževalnimi deli in popravili izvlecite pokrov svečke.

Uporaba v skladu z določili

Ta stroj je primeren izključno za odstranjevanje snega na utrjenih zasebnih poteh in površinah.

Možna napačna raba

- Izdelek ni namenjena uporabi v javnih napravah, parkih, športnih igriščih ali v kmetijstvu in gozdarstvu.
 - Izdelka ni dovoljeno uporabljati v obrtno rabo
- Uporaba stroja, ki je v nasprotju z namenom ali samovoljne spremembe na stroju povzročijo prenehanje proizvajalčevega jamstva.

Varnostne in zaščitne naprave



POZOR!

Nevarnost poškodb!

Varnostnih in zaščitnih naprav ne smete onesposobiti.

Varnostni ročaj

Če upravljalavec spusti varnostni ročaj (1-2), izklopi pogon polža in stroj se ustavi.

- V trenutkih nevarnosti spustite varnostni ročaj!

Nastavljiv izmet snega

Izmet snega nastavite tako, da izvržen sneg ne more ogrožati ljudi ali živali in / ali povzročiti materialne škode.

Na cesti pazite, na ne boste ovirali prometa ali ogrožali udeležence v prometu.

TEHNIČNI PODATKI

Moč	4,4 kW
E-Start	220 V - 240 V / 50 Hz
Širina čiščenja	55 cm
Soba višina max.	32 cm
Motor	G210F(D)S (212 cm ³)
Ven vreči	180°, o ročice
Raven zvočnega tlaka	L PA= 87db(A) K= 3 db(A)
Izmerjena raven hrupa:	100 db(A)
Zajamčena raven hrupa:	102 db(A)
Vibracijska vrednost	a _{hv} = 4,1 m/s ² K= 1,5 m/s ²
Teža	45 kg

VARNOSTNA OPOZORILA



POZOR!

Upoštevajte varnostna navodila in opozorila v tej dokumentaciji in na izdelku.



POZOR!

Izdelek uporabljajte le v tehnično brezhibne stanju



PREVIDNO!

Nevarnost požara!

Stroja s polno posodo goriva ni dovoljeno hraniti v zgradbah, v katerih bi lahko prišli bencinski hlapi v stik z odprtim ognjem ali iskrami!

Iz območje okrog motorja, izpušne cevi, škatle z akumulatorjem ter posode z gorivom redno očistite bencin in olje.

- Pred uporabo se seznanite z varno uporabo, še posebej kako ustaviti stroj.
- Stroj uporabljajte le, če je montirana v celoti in z delujočimi zaščitnimi pripravami.
- Ni dovoljeno onemogočiti delovanje varnostnih in zaščitnih priprav!

- Pred vsako uporabo preglejte, če stroj ni poškodovana, in pred ponovno uporabo zamenjajte poškodovane dele.
- Tretjim, še posebej otrokom in domačim živalim onemogočite dostop v območje nevarnosti.
- Strojevodja ali uporabnik je odgovoren za nesreče z drugimi ljudmi ali njihovo lastnino.
- Otroci in osebe, ki ne poznajo teh navodil za uporabo smejo uporabljati stroja.
- Upoštevajte krajevne predpise za minimalno starost upravljavcev.
- Stroja ne upravljajte, če ste pod vplivom alkohola, drog ali zdravil
- Nosite delovna oblačila, ki ustrezajo namenu
 - zimska oblačila
 - trdne čevlje, ki ne drsijo
 - zaščitno za oči (zaščitna očala ali ščitnik)
 - zaščitno za ušesa
- Delajte le ob zadostni dnevni svetlobi ali umetni osvetlitvi Prilagodite hitrost. Hodite, nikoli ne tecite.
- Telesa, udov in oblačil ne držite v bližini transportnega polža in koluta izmeta.
- Upoštevajte krajevne predpise o času uporabe.
- Stroja, pripravljenega za delo, nikoli ne pustite brez nadzora.
- Pazite na gladko podlago. Nevarnost drsenja, še posebej pri vzvratni vožnji.
 - ⇒ *Prilagodite hitrost.*
- V naslednjih primerih ustavite motor, počakajte, da se stroj ustavi in snemite pokrov svečke:
 - če zapuščate stroj
 - pri čiščenju in vzdrževalnih delih
 - pred vsemi nastavitvami
 - ko je prišlo do motnje
 - pred sproščanjem blokade
 - pred odmaševanjem
 - po stiku s tujki
 - če na stroju pride do motenj in nenavadnih tresljajev
- Nikoli ne čistite na strehah.
- Stroja ne uporabljajte na strmih pobočjih, nevarnost zdrsa in prevrnitve! Na poševnih površinah bodite pozorni pri obračanju.
- Stroja nikoli ne dvigujte ali nosite, če deluje motor
- Fremdkörper im Arbeitsbereich entfernen.
- Višino čistilne deske z drsniki nastavite glede na podlago. Ne pobirajte gramoza ali drugih tujkov.
- Pri dolivanju bencina ali motornega olja ne jejte, pijte ali kadite.
- Ne vdihujte bencinskih hlapov.
- Izvržen sneg ne sme ogrožati ljudi in živali ali poškodovati zgradb, vozil ali karkoli drugega. Na cesti pazite, na ne boste ovirali prometa ali ogrožali udeležence v prometu.
- Med delovanjem stroja ne segajte v izmet snega.
- Med delovanjem stroja ne segajte ali stopajte v bližino transportnega polža in koluta izmeta.

MONTAŽA



POZOR!

Izdelek je dovoljeno uporabljati le po popolni montaži.

Prvi koraki

1. Vzemite sestavne dele iz embalaže.
2. Pri vseh delih preverite, če nimajo poškodb zaradi transporta.
 - ⇒ *Če zaznate poškodbe, ali, če manjkajo sestavni deli, sporočite to nemudoma svojemu trgovcu, kjer ste kupili stroj.*

Montaža vodilnega ročaja

glej sliko (2a / 2b)

1. Zgornji prečnik položite na spodnji prečnik od zunaj.
2. Vijake vstavite skozi vodilne luknje z notranje strani navzven.
3. Na vsaki strani trdno zategnite z blokirnimi maticami.
4. Dal kabel vodnik na ročaj in kabel kavelj.
 - ⇒ *Vodilni prečnik je montiran.*

Montaža ročice

Z ročico nastavljate smer izmeta.

glej sliko (3a / 3b)

1. Namestitev vodnik za roko ročice na spodnji ročaj.
2. Ročico potisnite skozi vodilo na srednjem delu.
3. Ročico vtaknite v sprejem izmeta snega in jo zavarujte z varovalnimi razcepkami.

4. Konce varovalnih razcepov zapognite s kleščami.

⇒ *Ročica je montirana.*

Montaža izmeta snega

glej sliko 4

1. Drсне površine izmeta snega na snežni frezi rahlo naoljite s pršilnim oljem
2. Namestite izmet
3. Namestite Padalo razrešnice s Heksagonova vijaki na v žleb.

Vstavite Bowden kabel

glej sliko 5



Prilagodite Bowden kabel, tako da po izpustitvi varnost bar motor po 5 sec. ustavi se!

1. Priložite spodnji del Bowden kabla (5 - 1) v njih (5 - 2) zgornja prenosna kabla.
2. Dušilke vzvod aktuatorji (5-2) premaknite zaščitne

ZAGON

Varnostna opozorila



OPOZORILO!

Ne puščajte motorja delovati v zaprtem prostoru. Nevarnost zastrupitve!

- Upoštevajte varnostna navodila in opozorila v tej dokumentaciji in na izdelku.
- Iz delovnega območja odstranite tujke.
- Tretjim ne dovolite v območje nevarnosti.
- Delajte le ob zadostni dnevni svetlobi ali umetni osvetlitvi
- Bencin in olje hranite le v posodah, predvidenih za hrambo.
- Preden boste stroj odstavili v zaprtem prostoru počakajte, da se ohladi.
- Vor dem Unterstellen des Gerätes Benzintank in die dafür vorhergesehene Behälter entleeren.
- Če je v posodi za gorivo še bencin pazite, da v zaprtem prostoru ne bo virov vžiga, kot je grelec, sušilni stroj itd.
- Bencin in olje dolivajte ali praznite iz posode le, ko je motor ugasnjen, hladen in na prostem.
- Ne prenapolnite posode (bencin se razteza).
- Med dolivanjem goriva ne kadite.

- Ne odpirajte pokrova posode za bencin pri delujočem ali vročem motorju.
- Zamenjajte poškodovano posodo za bencin ali pokrov.
- Vedno dobro zaprite pokrov posode za bencin.
- Če je iztekel bencin:
 - ne zaženite motorja
 - preprečite poskuse vžiga motorja
 - iztekel bencin vsrkajte z vezivom ali krpami in jih nato odstranite med odpadke po predpisih.
 - očistite stroj



Starega olja ne smete:

- odvreči med gospodinjske odpadke
- izliti v kanalizacijo ali odtok
- razliti po tleh

Priporočamo, da staro olje oddate v zaprti posodi na ustrezno mesto za vračanje ali pri servisu.

UPRAVLJANJE

Napotek za delo

Nasveti za čiščenje snega

- Čistiti začnite takoj, ko je zapadel sneg, pozneje poledeni spodnja plast in otežuje čiščenje.
- Sneg čistite tako, da se bodo očiščene sledi nekoliko prekrivale.
- Če je mogoče, čistite sneg v smeri vetra.

Nastavitev smeri in daljave izmeta



PREVIDNO!

Nevarnost poškodb zaradi nenadzorovanih izvrženih tujkov!

Lopute jaška za izmet ne usmerjajte v smeri ljudi, živali, oken, avtomobilov ali vrat.

Nastavitev smeri izmeta

1. Jašek za izmet nastavite v zeleno smer z obračanjem ročice.

Nastavitev daljave izmeta

1. Da bi loputo nastavili višje ali obratno, sprostite zapah višine izmeta.
2. Znova zategnite matico zapaha.
 - ⇒ *Bolj strmo je nastavljena loputa, višje in dalje bo izvržen sneg.*

Vžig motorja



OPOZORILO!

nevarnost zastrupitve!

Motorja nikoli ne pustite teči v zaprtem prostoru.

Znaki položajev na stroju

	Čok	Vklop - Iz-klop
	Ključ motorja	Izklop - Vklop
	Pipica za gorivo	Zaprta - Od- prta
	Gumb za nastavitev lopute čoka	

Zagon motorja

1. Preverite raven olja in bencina.
2. Odprite pipico za gorivo.
3. Čok postavite v položaj VKLOP.
4. V razmakih pribl 2 sekundi pritisnite 3 X gumb za nastavitev lopute čoka. Pri temperatura pod 10 °C pritisnite gumb za nastavitev lopute čoka 5 x.
5. Vtaknite ključ motorja

Ročni zagon:

- Rahlo izvlecite zagonsko vrstico, dokler ne začutite prvega odpora, nato jo sunkovito izvlecite do konca in pustite, da se ponovno počasi navije.

230 V Zagon motorja:

- Kabel električni priključek električni starter.
- Pritisnite gumb starter.

izklopite motor

Izklop motorja

1. Spustite varnostni ročaj. (9-1)
⇒ *Ustavi sneg metalec*
2. Da bi preprečili zamrzitev, naj transportni polž in kolo izmeta delujeta še tako dolgo, dokler nista v pretežni meri brez snega.
3. Ključ motorja obrnite v položaj Stop in ga izvlecite (9-2)

⇒ *Motor se izklopi.*

4. Pipo za gorivo obrnite v položaj Zaprto (9-3).



POZOR!

Nevarnost poškodb!

Počakajte, da se motor ustavi!

Obratovanje



POZOR!

nevarnost poškodb!

Uporabljajte delovna in zaščitna oblačila.

- zimska oblačila
- zimske čevlje, ki ne drsijo
- zaščito za oči ali ščitnik
- zaščito za ušesa

Zagon čiščenja

1. Najprej zaženite snežno frezo
2. Preverite položaj izmeta snega in
3. smer izmeta nastavite z ročico
4. Zaženite motor
5. Pritisnite išee posnetek.



POZOR!

možne so hude poškodbe!

Ne segajte v vrteči se polž. Osebam in živalim ne dovolite v bližino.

Ustavitev čiščenja

1. Javnost ohrani posnetek.
⇒ *Snežna freza obstane.*

Odmašitev izmeta snega

Če stroj ne izvrže snega več pravilno, je lahko za to odgovorna usedlina snega in ledu na transportnem polžu v kanalu za izmet.

1. Spustite varnostni ročaj. (9-1, 1-2)
⇒ *Ustavi sneg metalec*
2. Izklopite motor.
3. Snemite pokrov svečke.
4. S pripomočkom previdno odstranite sneg iz kanala za izmet in s transportnega polža. (1-7,1-8)

Če izmet snega še vedno ni zadovoljiv, obiščite specializirano mehanično delavnico

NEGA IN VZDRŽEVANJE



POZOR!

nevarnost poškodb!

Pred vsemi vzdrževalnimi in negovalnimi deli vedno izklopite motor in izvlecite pokrivalo svečke.

Motor lahko po izklopu še vedno deluje. Po izklopu se prepričajte, da se je motor ustavil.

- Stroj očistite po vsaki uporabi. Še posebej odstranite ostanke posipne soli.
- Naprave ne škropite z vodo. Vdor vode lahko povzroči motnje (naprava za vžig, uplinjač).
- Vedno zamenjajte pokvarjeni glušnik.
- Upoštevajte načrt vzdrževanja.
- Upoštevajte navodila za uporabo motorja.

Načrt vzdrževanja

Po prvih 5 urah uporabe

- Zamenjajte motorno olje (glejte navodila za uporabo motorja).

Pred vsako uporabo

- Preverite olje ravni (glej priročnik motorja).
- Preverite napravo za škodo.
- Preverite varnostne naprave, kontrolnike in vse vijačne povezave za škodo in tiščanje.

Po vsaki uporabi

- Čisto žleb, polž, ročaj in komore.

Na zahtevo

- Prostora ploščo (9-4) pregledati, Zamenjaj Rabljena soba ploščo.

Vsake tri mesece

- Ring izmet snega namažite z oljem spray

1 x na sezono

- Naprava za specializirane delavnice in servisiranje lahko.

Letno

- Zamenjati svečke (glej priročnik motorja).

Očistite stroj



POZOR!

Stroja ne škropite z vodo! Vdor vode lahko uniči kombinacijo stikalo-vtič in elektromotor.

1. Stroj odstavite na trdno, ravno in vodoravno podlago.

2. Odstranite ostanke posipne soli in sprijete umazanje.



Vedno upoštevajte priložena navodila za uporabo motorja.

Če pogona kolesa ne morete več vklopiti pri delujočem motorju, je treba nastaviti ustrezen Bowdenov vlek.



POZOR!

Nevarnost poškodb!

- Bowdenov vlek nastavljajte le, ko je motor ugasnjen.
 - Če pogona ne morete ustaviti, ugasnite motor in ne skušajte popravljati temveč odpeljite frezo takoj v specializirano mehanično delavnico!
- Varstvo Bowden kabel pomladi dvigni.
 - Visi zatiča v naslednji višji pogon (X).
 - Varstvo Bowden kabel pomladi podirajo.
 - Za preverjanje nastavitve zaženite motor in vklopite pogon.
 - Če pogona še vedno ne morete vklopiti in izklopiti, morate frezo takoj odnesti v specializirano mehanično delavnico.

Zamenjava čistilne plošče

glej sliko 9

1. Stroj prekucnite nazaj.
2. Odvijte 4 vijake izrabljene čistilne plošče.
3. Snemite čistilno ploščo.
4. Na ohišje privijte z vijaki novo čistilno ploščo. (9-4)
5. Stroj znova spustite na tla, preverite nastavitve.

SKLADIŠČENJE

Pri daljšem shranjevanju stroja, na primer pred zimo, upoštevajte naslednje točke:



POZOR!

nevarnost eksplozije!

- Stroja ne shranjujte pri odprtem plamenu ali virih vročine.
- Izpraznite uplinjač:
 - zaženite motor
 - zaprite pipo za gorivo
 - počakajte, da motor ugasne.
 - Počakajte, da se motor ohladi

- Posušite stroj in ga shranite tako, da ne bo dosegljiv otrokom in nepooblaščenim osebam.
- Prazna bencinski tank
- Izvlecite ključ motorja.
- Snemite pokrov svečke.
- če se nenadoma ustavi motor
- če sta poškodovana transportni polž.

POPRAVILA

Strokovno preverjanje

Stroj je dovoljeno popravljati le v specializiranih mehaničnih delavnicah..

Strokovna kontrola je vedno potrebna:

- če ste zadeli ob oviro

ODSTRANJEVANJE



Odsluženih naprav, baterij in akumulatorjev ne odlagajte med gospodinjske odpadke!

Embalaža, naprava in oprema so izdelani iz materialov, primernih za recikliranje. Odstranjujte jih v skladu s predpisi.

POMOČ PRI MOTNJAH



PREVIDNO!

Pred vsakim delom na stroju vedno izvlecite električni vtič in počakajte, da se ustavi motor!

Motnja	Možni vzroki	Rešitev
Motor ne teče	Ni omrežne napetosti.	Preverite varovalke na domu / kabelski podaljšek.
	Kabel stroja je poškodovan.	Obiščite AL-KO servisno delavnico / pooblaščen specializirano mehanično delavnico.
Stroj ne čisti snega	Polž ali jašek izmeta sta zamašena.	Ustavite motor, stroj ločite od električnega omrežja. Odpravite zamašitev.
	Pogonski jermen je strgan ali preohlačen.	Zamenjajte pogonski jermen.
Moč motorja popušča	Preveč snega v kanalu za izmet.	Očistite izmetni kanal / ohišje.
Preobremenitvena zaščita se sproža	Tujki v transportnem polžu	Odstranite tujke



Pri motnjah, ki niso navedene v tej tabeli ali jih ne morete odpraviti sami, se obrnite na našo pristojno servisno službo.

GARANCIJA

Morebitne napake v materialu ali izdelavi pri kosilnici bomo odpravili med zakonitim rokom zastaranja za reklamacije glede pomanjkljivosti v skladu z našo izbiri ali s popravilom ali nadomestno dobavo. Zastaralni rok se določa po pravu države, v kateri je bil kupljen izdelek

Naš garancijski pristanek velja le pri:

- pravilni uporabi izdelka
- upoštevanju navodil za uporabo
- uporabi originalnih nadomestnih delov

Garancija ugasne pri:

- poskusih popravila izdelka
- tehničnih spremembah pri izdelku
- nenamenski uporabi (npr. obrtna ali komunalna uporaba)

Iz garancije so izvzete:

- poškodbe laka, ki izhajajo iz normalne obrabe
- obrabni deli, ki so na kartici z nadomestnih delov v okviru označeni z [xxx xxx (x)]
- Motorji z notranjim zgorevanjem - za te veljajo ločeni garancijski pogoji ustreznega proizvajalca motorja.

Garancijski rok začne teči z dnevom, ko je prvi kupec kupil izdelek. Merodajen je datum na originalnem računu. V garancijskem primeru se s to garancijsko izjavo in računom obrnite na prodajalca ali najbližjem pooblaščenem servisu. S to garancijsko izjavo ostanejo zakonske pravice za reklamiranje kupca do prodajalca nedotaknjene.

EU IZJAVA O SKLADNOSTI

- glejte navodila za montažo

Izjava ES o skladnosti

S to izjavo potrjujemo, da je ta izdelek v predstavljeni izvedbi, skladen z usklajenimi direktivami EU, varnostnimi standardi EU in upoštevnimi standardi za tovrstne izdelke.

Izdelek

Snežna freza

Proizvajalec

AL-KO Geräte GmbH
Ichenhauser Str. 14
D-89359 Kötz

Pooblaščen zastopnik

Anton Eberle
Ichenhauser Str. 14
D-89359 Kötz

Tipi

Snowline 55 E

Direktive EU

2006/42/EG
(+2009/127/EG)
2004/108/EG
2000/14/EG
2002/88/EG

Usklajene norme

EN ISO 12100-1
EN ISO 12100-2
EN ISO 14982
ISO 8437

Serijska številka

G 422 4235

Raven zvočne moči

izmerjena: 100 dB(A)
zagotovljena: 102 dB(A)

Ugotavljanje skladnosti

2000 /14/EG Anhang V

Kötz, den 07.08.2013

Antonio De Filippo, Managing Director

PRIJEVOD ORIGINALNIH UPUTA ZA UPORABU

Inhaltsverzeichnis

Uz ovaj priručnik.....	49
Opis proizvoda.....	49
Tehnički podaci.....	50
Sigurnosne napomene.....	50
Montaža.....	51
Puštanje u rad.....	52
Operacija.....	52
Održavanje i njega.....	54
Skladištenje.....	54
Popravak.....	55
Zbrinjavanje.....	55
Pomoć u slučaju smetnji.....	55
Jamstvo.....	56
Izjava o usklađenosti EZ-a.....	56

UZ OVAJ PRIRUČNIK

- Pročitajte ove upute za uporabu prije puštanja u rad. To je preduvjet za siguran rad i rukovanje bez smetnji.
- Obratite pozornost na sigurnosne napomene i napomene upozorenja u ovoj dokumentaciji i na uređaju.
- Sačuvajte upute za rukovanje za kasniju uporabu i predajte ih sljedećem korisniku.

Objašnjenje znakova



POZOR!

Točnim slijeđenjem ovih napomena upozorenja mogu se izbjeći štete po ljude i/ili materijalne štete.



Specijalne napomene za bolje razumijevanje i rukovanje.

OPIS PROIZVODA

U ovom dokumentu, AL-KO Snijeg puhala Snijeg Line 55 E je opisano. Snijeg bacačica pokreće benzinski motor.



POZOR!

Materijalna šteta!

Prije puštanja u rad morate uliti motorno ulje i natočiti benzin u čistilicu za snijeg (0,6 l)!

Pregled proizvoda

vidi sliku 1

1	Ručka
2	Sigurnosni držač
3	Schutz für Stellglieder Bowdenzug
4	Bowden
5	Motor
6	Zapor visine za izbacivanje
7	Okno za izbacivanje
8	Pužni transporter
9	Zapor ručice
10	230 V Priključak el startera
11	Započeo tipku
12	Držač kabela
13	vlasnik ustuknuti
14	ustuknuti
15	Vodeća ručice
16	Okretna ručica za namještanje izbacivanja

Simboli na stroju



Pozor! Budite posebno oprezni pri rukovanju!



Pročitajte upute za uporabu prije puštanja u rad!



Držite daleko od područja izbacivanja. Opasnost zbog izbacivanja snijega.



Ne zahvaćajte u izbacivač snijega!

	Ne zahvaćajte u pužni transporter i ne gazite po njemu!
	Isključite motor prije svih radova na uređaju.
	Držite treće osobe daleko od područja opasnosti.
	Nosite zaštitu za sluh!
	Nosite zaštitu za oči!
	Ne zahvaćajte u rotirajuće dijelove jer postoji opasnost od povlačenja.
	Izvučite utikač za svječiće prije održavanja i popravaka.

Namjenska uporaba

Ovaj je uređaj namijenjen isključivo čišćenju snijega na čvrstim putovima i površinama u privatnim područjima.

Moguća nepravilna uporaba

- Ovaj uređaj nije namijenjen uporabi na javnim površinama, u parkovima, na sportskim igralištima te u poljoprivredi i šumarstvu.
- Ne smijete upotrebljavati uređaj u komercijalne svrhe.

Neodgovarajuća uporaba uređaja ili samovoljne izmjene uređaja isključuju odgovornost proizvođača.

Sigurnosne i zaštitne naprave



POZOR!

Opasnost od povreda!

Sigurnosne i zaštitne naprave ne smiju se staviti izvan snage.

Sigurnosni držač

Ako korisnik pusti sigurnosni držač (1-2), isključuje se pužni pogon i zaustavlja se uređaj.

- U slučaju opasnosti pustite sigurnosni držač!

Prilagodljivo izbacivanje snijega

Namjestite izbacivanje snijega tako da izbačeni snijeg ne može ozlijediti osobe ili životinje i/ili izazvati materijalnu štetu.

Na ulicama pazite da ne utječete loše na promet ili i da ne ugrozite sudionike u prometu.

TEHNIČKI PODACI

Snaga	4,4 kW
E-Start	220 V - 240 V / 50 Hz
Širina za čišćenje	55 cm
Razina buke mjeri se:	32 cm
Motor	G210F(D)S (212 cm³)
Izbacivanje	180°, s polugom
Razina buke	L PA= 87db(A) K= 3 db(A)
Izmjerene razine buke:	100 db(A)
Razina buke jamstva:	102 db(A)
Vrijednost vibracija	a _{hv} = 4,1 m/s ² K= 1,5 m/s ²
Težina	45 kg

SIGURNOSNE NAPOMENE



POZOR!

Pridržavajte se sigurnosnih napomena i upozorenja u ovoj dokumentaciji i na proizvodu.



POZOR!

Upotrebljavajte uređaj samo u tehnički besprijebornom stanju!



OPREZ!

Opasnost od požararand!

Ne čuvajte napunjeni uređaj u zgradama u kojima pare benzina mogu doći u kontakt s otvorenim plamenom ili iskrama!

Pazite da u području oko motora, ispuha, spremnika za bateriju i spremnika za gorivo nema benzina i ulja.

- Prije uporabe upoznajte se sa sigurnim rukovanjem, a posebno sa zaustavljanjem uređaja.
- Upotrebljavajte uređaj samo ako je potpuno ugrađen i ima funkcionalne zaštitne uređaje.

- Ne smijete isključivati sigurnosne i zaštitne uređaje!
- Prije svake uporabe provjerite ima li na uređaju oštećenja i prije uporabe zamijenite oštećene dijelove.
- Držite treće osobe, a posebno djecu i domaće životinje izvan područja opasnosti.
- Strojari ili korisnik odgovoran je za nesreće drugih osoba i njihovo vlasništvo.
- Djeca i osobe koje nisu upoznate s rukovanjem ne smiju upotrebljavati ovaj uređaj.
- Pridržavajte se lokalnih odredbi o minimalnoj starosti osobe koja je rukovatelj.
- Ne upotrebljavajte uređaj pod utjecajem alkohola, droge ili lijekova
- Nosite odgovarajuću radnu odjeću:
 - zimsku odjeću
 - čvrstu i protukliznu obuću
 - zaštitu očiju (zaštitne naočale ili zaštitnu pločicu)
 - zaštitu sluha
- Radite samo ako ima dovoljno prirodne ili umjetne svjetlosti. Prilagodite brzinu. Hodajte i nikada ne trčite.
- Držite tijelo, zglobove i odjeću daleko od pužnoga transportera i kotača za izbacivanje.
- Pridržavajte se lokalnih odredbi o radnom vremenu.
- Ne ostavljajte uključeni uređaj bez nadzora.
- Pazite da podloga bude glatka. Postoji opasnost od klizanja, a posebno pri vožnji unatrag.
 - ⇒ *Prilagodite brzinu.*
- U sljedećim slučajevima isključite motor, pričekajte da se uređaj smiri i izvucite utikač za svjeće:
 - pri napuštanju uređaja
 - pri čišćenju i održavanju
 - prije svih namještanja
 - nakon pojave smetnji
 - prije uklanjanja blokada
 - prije uklanjanja začepljenja
 - nakon kontakta sa stranim tijelima
 - u slučaju pojava smetnji i neuobičajenih vibracija na uređaju.
- Nikada ne čistite na krovovima.
- Ne upotrebljavajte uređaj na oštrim obroncima jer postoji opasnost od klizanja i naginjanja! Na kosim površinama budite dodatno oprezni pri uporabi.
- Nikada ne podižite i ne nosite uređaj dok radi.
- Fremdkörper im Arbeitsbereich entfernen.
- Namjestite visinu čišćenja kliznim potpornjima u skladu s podlogom. Ne skupljajte šljunak ili druga strana tijela.
- Nemojte jesti, piti ili pušiti pri ulijevanju benzina ili motornog ulja.
- Ne udišite benzinske pare.
- Izbačeni snijeg ne smije ugroziti osobe i životinje ili oštetiti zgrade, vozila i drugo. Na ulicama pazite da ne utječete loše na promet ili i da ne ugrozite sudionike u prometu.
- Ne zahvaćajte u izbacivač snijega za vrijeme rada uređaja.
- Ne zahvaćajte u blizinu pužnoga transportera i kotača za izbacivanje i ne gazite po njima za vrijeme rada uređaja.

MONTAŽA



POZOR!

Tek nakon potpune ugradnje smijete upotrebljavati uređaj.

Prvi koraci

1. Izvadite dijelove iz pakovanja.
2. Provjerite ima li oštećenja pri transportu na svim dijelovima.
 - ⇒ *Ako utvrdite da postoje oštećenja ili da nedostaju dijelovi, odmah to javite proizvođaču od kojega ste kupili uređaj.*

Ugradnja šipke za vođenje

vidi sliku (2a /2b)

1. Umetnite gornju šipku izvana na donju šipku
2. Utaknite vijke iznutra prema van kroz rupe za vodilicu.
3. Na svakoj strani dobro zategnite zapornom maticom.
4. Pričvrstite električni kabel na držače kabela
 - ⇒ *Šipka za vođenje je ugrađena.*

Montaža ručice

Ručicom se namješta smjer izbacivanja.

vidi sliku (3a / 3b)

1. Vodič za vitla montirane na donji prag.
2. Gurnite ručicu kroz vodilicu na srednjem dijelu.
3. Utaknite ručicu u prihvatnik na izbacivaču snijega i pričvrstite je pričvršnom rascjepkom.

4. Savijte krajeve pričvrstne rascjepke kliještima.
⇒ *Okretna ručica je ugrađena.*

Ugradnja izbacivača snijega

vidi sliku 4

1. Uljem za raspršivanje lagano nauljite kliznu površinu izbacivača snijega na čistilici za snijeg
2. Postavite izbacivač
3. Padobran s šesterokutna vijka na snijegu isjedak montieren.ng nosač za ručice na donjem pragu.

kuka upravljačkog kabela

vidi sliku 5



Prilagodite Bowden kabel, tako da je sigurnost ovdje zaustavlja motor nakon 5 sekundi nakon puštanja!

1. Donji dio Bowden kabela (5-1) u upravljački (5-2) u gornjoj gori Bowden.
2. Zaštita od Bowden povući pogonima (5-2).

PUŠTANJE U RAD

Sigurnosne napomene



UPOZORENJE!

Motor nikada ne puštajte da radi u zatvorenim prostorijama. Opasnost od trovanja!

- Pridržavajte se sigurnosnih napomena i upozorenja u ovoj dokumentaciji i na uređaju.
- Uklonite strana tijela iz radnog područja.
- Držite treće osobe daleko od područja opasnosti.
- Radite samo ako ima dovoljno prirodne ili umjetne svjetlosti.
- Čuvajte benzin i ulje samo u spremnicima predviđenima u tu svrhu.
- Ohladite uređaj prije nego što ga spremite u zatvoreni prostor.
- Vor dem Unterstellen des Gerätes Benzintank in die dafür vorhergesehene Behälter entleeren.
- Ako u motoru ima benzina, pazite da se u zatvorenom prostoru nema izvora zapaljenja kao što je grijač, sušilica za rublje itd.
- Ulijevajte ili izlijevajte benzin i ulje samo pri isključenom i hladnom motoru na otvorenom.
- Ne prepunjujte spremnik (benzin se širi).

- Ne pušite dok točite gorivo.
- Ne otvarajte zatvarač spremnika ako motor radi ili je vruć.
- Zamijenite oštećeni spremnik ili zatvarač spremnika.
- Uvijek dobro zatvorite poklopac spremnika. Ako iscuri benzin:
 - Ne pokrećite motor.
 - Izbjegavajte paljenje.
 - Upijte iscurjeli benzin veznim sredstvima ili krpicama i odložite na odgovarajući način.
 - Očistite uređaj.



Staro ulje nemojte:

- bacati u smeće
- prosipati u kanalizaciju ili odvod
- prosipati na zemlju

Preporučujemo da staro ulje predate u zatvorenom spremniku na odgovarajuće sabirno mjesto ili servisni centar.

OPERACIJA

Radna napomena

Savjeti za čišćenje snijega

- Čistite snijeg čim padne zato što se kasnije smrzava donji sloj i to otežava čišćenje.
- Čistite snijeg tako da se očišćeni tragovi malo preklapaju.
- Po mogućnosti čistite snijeg u smjeru puhanja vjetra.

Namještanje smjera i širine izbacivanja



OPREZ!

Opasnost od ozljede zbog nekontroliranih izlazećih stranih tijela!

Ne postavljajte zaklopku okna za izbacivanje u smjeru osoba, životinja, prozora, automobila ili vrata.

Namještanje smjera izbacivanja

1. Dovedite okno za izbacivanje u željeni položaj tako da okrenete ručicu.

Namještanje širine izbacivanja

1. Otpustite zapor visine za izbacivanje da podignete zaklopku i obrnuto.
2. Ponovno dobro zategnite zapornu maticu.
 - ⇒ *Što je kručje postavljena zaklopka, to se snijeg izbacuje više i šire.*

Pokretanje motora



UPOZORENJE!

opasnost od trovanja!

Nikad ne ostavljajte motor da radi u zatvorenim prostorijama.

Znakovi položaja na uređaju

	Čokj	CLOSE - OPEN
	Ključ za motor	Isklj - Uklj
	Ventil za gorivo	Zatvoren - Otvoren
	Glava ubrizgivača	

Procesi pri pokretanju

1. Provjerite razinu ulja i goriva.
2. Otvorite ventil za gorivo.
3. Namjestite čok na položaj CLOSE.
4. Triput pritisnite gumb ubrizgivača u razmacima od oko dvije sekunde. Pri temperaturi manjoj od 10 °C pet puta pritisnite gumb ubrizgivača.
5. Utaknite ključ za motor.

Manueller Start:

- Lagano nategnite pokretač dok ne osjetite prvi otpor, a zatim ga lagano izvucite i ponovno pustite da se uvuče.

230 V Procesi pri pokretanju:

- Spojite mrežni kabel na lučkom električni starter.
- Započeo pritisak na tipku.

Isključite motor.

Isključivanje motora

1. Otpustite sigurnosni držač. (9-1)
 - ⇒ *Snijeg puhala prestaje.*
2. Da spriječite smrzavanje, pustite da pužni transporter i kotač za izbacivanje dok ne budu potpuno bez snijega.
3. Okrenite ključ za motor na zaustavljanje i izvucite ga (9-2)
 - ⇒ *Motor se isključuje.*

4. Okrenite ventil za gorivo u položaj zatvoreno (9-3).



POZOR!

Opasnost od ozljede!

Pričekajte da se motor zaustavi!

Rad



POZOR!

opasnost od ozljede!

Upotrebljavajte radnu i zaštitnu odjeću:

- zimsku odjeću
- protukliznu zimsku obuću
- zaštitne naočale ili zaštitnu pločicu
- zaštitu sluha.

Pokretanje pogona za čišćenje

1. Obavite puštanje u rad.
2. Provjerite položaj izbacivača snijega i
3. okretnom ručicom namjestite smjer izbacivanja.
4. Pokrenite motor.
5. Pritisnite sigurnosti ulov.



POZOR!

teška ozljeda!

Ne posežite u okretajuće puževe. Držite osobe i životinje daleko.

Zaustavljanje pogona za čišćenje

1. Pustite ulov sigurnosti.
 - ⇒ *Čistilica za snijeg se isključuje.*

Uklanjanje začepljenja u izbacivaču snijega

Ako se snijeg više dobro ne izbacuje, uzrok mogu biti nakupine snijega i leda na pužnim transporterima i u kanalu za izbacivanje.

1. Otpustite sigurnosni držač. (9-1, 1-2)
 - ⇒ *Snijeg puhala prestaje.*
2. Isključite motor.
3. Izvucite utikač za svjećice.
4. Pomoćnim alatom pažljivo uklonite snijeg iz kanala za izbacivanje i s pužnoga transportera. (1-7, 1-8)

U slučaju da se snijeg i dalje dobro ne izbacuje, potražite servisnu radionicu.

ODRŽAVANJE I NJEGA



POZOR! opasnost od ozljede!

Prije svakoga održavanja i svake njege uvijek isključite motor i izvucite utikač za svjećice.

Motor može i dalje raditi. Nakon isključivanja provjerite da motor miruje.

- Očistite uređaj nakon svake uporabe. Posebno uklonite ostatke soli za rasipanje.
- Ne prskajte uređaj vodom. Prodrla voda može izazvati kvarove (pogon za paljenje, rasplinjač).
- Uvijek zamijenite neispravan prigušnik.
- Pridržavajte se plana održavanja.
- Pridržavajte se uputa za motor.

Plan održavanja

Nakon prvih pet radnih sati

- Promijenite motorno ulje (vidi upute za motor).

Prije svake uporabe

- Provjeravajte razinu ulja (vidi upute za motor).
- Provjeravajte sigurnosne svornjake.
- Potražite oštećenja na uređaju.

Nakon svake uporabe

- Padobran, čist crv, ručke i stanovanje.

Kao što to zahtijeva

- Provjerite obračunski ploču (9-4), zamijeniti abgenutze čišćenje ploču.

Svaka tri mjeseca

- Uljem za raspršivanje nauljite prsten izbacivača snijega

1x po sezoni

- Možete pregledati i održavanje opreme u specijaliziranu radionicu.

Godišnje

- Zamijenite svjećicu (vidi upute za motor).

Očistite uređaj.



POZOR!

Ne prskajte uređaj vodom! Prodrla voda može uništiti kombinaciju sklopke i utikača te elektromotor.

1. Isključite uređaj na čvrstoj, ravnoj i vodoravnoj podlozi.
2. Uklonite ostatke raspršene soli i nakupljene nečistoće.



Uvijek se pridržavajte isporučenih uputa za uporabu za motor. Prije puštanja u rad morate uliti

Ako pri uključenom motoru ne možete uključiti pogon kotača, morate namjestiti odgovarajući upravljački kabel.



POZOR!

Opasnost od ozljede!

- Namještajte upravljački kabel samo ako je motor isključen.
- Ako ne možete isključiti vozni pogon, isključite motor, ne pokušavajte popravljati ništa i odmah potražite servisnu radionicu!

- Izvucite zaštitnu gore proljeće.
- Sigurnost pin na sljedeću višu pokretača gori (X).
- Izvucite zaštitnu proljeće dolje.
- Kako biste provjerili namještanje, pokrenite motor i uključite pogon kotača.
- Ako i dalje ne možete sigurno spojiti ili odspojiti pogon kotača, morate odnijeti uređaj u servisnu radionicu.

Zamijenite ploču za čišćenje.

vidi sliku 9

1. Nagnite uređaj prema natrag.
2. Uklonite četiri vijka istrošene ploče za čišćenje.
3. Uklonite ploču za čišćenje.
4. Vijcima zategnite novu ploču za čišćenje na kućište. (9-4)
5. Nagnite uređaj unatrag i provjerite postavku.

SKLADIŠTENJE

U slučaju duljeg čuvanja uređaja, na primjer nakon zime, uzmite u obzir sljedeće stavke:



POZOR!

opasnost od eksplozije!

- Ne čuvajte uređaj pred otvorenim plamenom ili izvorima topline.

- Pražnjenje rasplinjača:
 - Pokrenite motor.
 - Zatvorite ventil za gorivo.
 - Pričekajte da motor prestane raditi.
- Ostavite motor da se ohladi.
- Osušite uređaj i čuvajte izvan dohvata djece i neovlaštenih osoba.
- Ispraznite spremnik plina
- Izvucite ključ za motor.
- Izvucite utikač za svjećice.

POPRAVAK

Stručni pregled

Samo stručno osoblje smije obavljati popravke.



OPREZ!

Prije svih radova na uređaju uvijek izvucite mrežni utikač i pričekajte da se motor zaustavi!

Potrebna je uvijek stručna provjera u sljedećim slučajevima:

- nakon nailaska na prepreku
- u slučaju trenutnoga zaustavljanja motora
- u slučaju oštećenja pužnog transporterera.

ZBRINJAVANJE



Istrošene uređaje, baterije i akumulator ne zbrinjavajte kroz kućno smeće!

Pakiranje, uređaj i dodatna oprema izrađeni su od materijala koji se mogu reciklirati i moraju se propisno zbrinuti.

POMOĆ U SLUČAJU SMETNJI

Smetnja	Mogući uzrok	Rješenje
Motor ne radi.	Ne postoji mrežni napon.	Provjerite kućni osigurač/produžni kabel.
	Kabel uređaja je neispravan.	Potražite servis AL-KO/ovlašteni servis.
Uređaj ne čisti snijeg.	Puž ili okno za izbacivanje začepljeno.	Zaustavite motor i isključite uređaj iz strujne mreže. Uklonite začepljenje.
	Pogonski remen napuknut ili labav.	Zamijenite pogonski remen.
Snaga motora popušta.	Previše snijega u kanalu za izbacivanje.	Očistite kanal za izbacivanje/kućište.
Zaštita od preopterećenja se aktivira.	Strana tijela u pužnom transporteru.	Uklonite strana tijela.



U slučaju smetnji koje nisu navedene u ovoj tablici ili koje ne možete sami ukloniti obratite se našoj servisnoj službi.

JAMSTVO

Greške u materijalu ili pogreške u proizvodnji uklonit ćemo za vrijeme zakonskoga jamstvenog roka za nedostatke prema vlastitom odabiru, odnosno organizirat ćemo popravak ili isporučiti zamjenski uređaj. Jamstveni rok određen je u skladu sa zakonom zemlje u kojoj je kupljen uređaj.

Jamstvo vrijedi samo u sljedećim slučajevima:

- odgovarajuća uporaba uređaja
- pridržavanje uputa za uporabu
- uporaba originalnih zamjenskih dijelova

Jamstvo ne vrijedi u ovim slučajevima

- pokušaji popravka uređaja
- tehničke izmjene uređaja
- neodgovarajuća uporaba (npr. komercijalna ili komunalna uporaba)

Jamstvo isključuje sljedeće

- oštećenja laka koja su nastala normalnim trošenjem
- oštećenja laka koja su nastala normalnim trošenjem [xxx xxx (x)] na popisu zamjenskih dijelova.
- motori za sagorijevanje jer za njih vrijede posebne jamstvene odredbe određenih proizvođača motora.

Jamstveni rok započinje kupnjom od strane prvog krajnjeg kupca. Primjenjuje se datuma na originalnom računu. U jamstvenom se roku obratite prodavatelju ili najbližem ovlaštenom servisu s ovom izjavom o jamstvu i računom. Ovaj potvrda o jamstvu ne uključuje zakonska potraživanja kupca prema prodavatelju na temelju nedostataka

IZJAVA O USKLAĐENOSTI EZ-A

- Vidi upute za montažu.

EZ izjava o sukladnosti

Ovim potvrđujemo da ovaj proizvod, u verziji koju smo mi pustili u promet, odgovara zahtjevima harmoniziranih EU smjernica, EU sigurnosnih standarda i standarda koji su specifični za proizvod.

Proizvod

Čistilica za snijeg

Proizvođač

AL-KO Geräte GmbH
Ichenhauser Str. 14
D-89359 Kötz

Opunomoćenik

Anton Eberle
Ichenhauser Str. 14
D-89359 Kötz

Tip

Snowline 55 E

EU smjernice

2006/42/EG
(+2009/127/EG)
2004/108/EG
2000/14/EG
2002/88/EG

Harmonizirane norme

EN ISO 12100-1
EN ISO 12100-2
EN ISO 14982
ISO 8437

Serijski broj

G 422 4235

Razina zvučne snage

izmjerena: 100 dB(A)
zajamčena: 102 dB(A)

Procjena sukladnosti

2000 /14/EG Anhang V

Kötz, den 07.08.2013

Antonio De Filippo, Managing Director

PREVOD ORIGINALNOG UPUTSTVA ZA UPOTREBU

Inhaltsverzeichnis

О овом приручнику.....	57
Опис производа.....	57
Технички подаци.....	58
Сигурносне напомене.....	58
Монтажа.....	59
Пуштање у рад.....	60
Руковање.....	61
Одржавање и нега.....	62
Складиштење.....	63
Оправка.....	63
Одстрањивање.....	63
Помоћ kod smetnji.....	63
Гаранција.....	64
Izjava za usaglašenost sa EZ.....	64

О ОВОМ ПРИРУЧНИКУ

- Пре стављања у погон прочитајте ову документацију. То је предуслов за безбедан рад и несметано руковање.
- Придржавајте безбедност и Упозорења у документацији и на уређају.
- Ова документација сталан је саставни део описаног производа и приликом продје требало би да се преда купцу.

Објашњење цртежа



ПАЖЊА!

Тачним праћењем ових упозорења могу да се спрече личне и / или материјалне штете.



Специјалне напомене за боље разумевање и руковање.

ОПИС ПРОИЗВОДА

У овој документацији, АЛ-КО Снег Снег бловер Линија 55 Е је описано. Снег бацач покреће бензински мотор.



ПАЖЊА!

Материјална штета!

Пре пуштања у погон мора да се сипа уље и да се машина за чишћење снега напуни горивом (0,6 l) !

Преглед производа

види слику 1

1	Ручка
2	Сигурносна пречка
3	Заштита погонима Бовден
4	Бовден
5	мотор
6	Закључавање висине избацивања
7	Канал за избацивање
8	Пужни погон
9	Закључавање ручне курбле
10	230 V Повезивање електрични starter
11	Држач кабла
12	Закључавање Холм
13	власник трзање
14	трзање
15	Водећи руцни погон
16	Ручна курбла за по подешавање избацивања

Simboli na uređaju



Пажња! Будите посебно обазриви код руковања.









Пре пуштања у рад прочитајте упутство за руковање!



Држите се даље од подручја избацивања. Опасност због избацивања снега.



Не дирајте у канал за избацивање снега!

	Не дирајте и не газите у пужни погон!
	Угасите мотор пре свих радова на уређају.
	Држите остале изван опасног подручја.
	Носите заштиту за слух!
	Носите заштиту за очи!
	Не дирајте у ротирајуће делове, опасност од увлачења.
	Пре радова на одржавању и поправкама извучите свећицу.

Наменска употреба

Овај уређај је погодан само за чишћење снега на чврстим путевима и површинама у приватном подручју.

Могуће злоупотребе

- Овај уређај није погодан за употребу на јавним површинама, парковима, спортским теренима, као и у пољопривреди и у шумарству.
- Уређај не сме да се користи у комерцијалне сврхе.

Употреба која није у складу са прописаном употребом уређаја или самовољне промене на уређају искључују одговорност произвођача.

Сигурносна и заштитна опрема



ПАЖЊА!

Опасност од повреда!

Сигурносни и заштитни уређаји не смеју да се онеспособљавају.

Сигурносна пречка

Када корисник отпусти сигурносну пречку (1-2), пужни погон се гаси и уређај стаје.

- У тренутку опасности само отпустите сигурносну пречку!

Подесив канал за избацивање снега

Подесите канал за избацивање снега, тако да избачени снег не доводи у опасност људе и животиње и / или да не изазове материјалну штету.

На улицама, пазите да не угрозите саобраћај или учеснике у саобраћају.

ТЕХНИЧКИ ПОДАЦИ

Снага	4,4 kW
E-Start	220 V - 240 V / 50 Hz
Ширина чишћења	55 cm
Висина плафона макс.	32 cm
мотор	G210F(D)S (212 cm³)
избацивање	180°, са курблом
Ниво звучног притиска	L PA= 87db(A) K= 3 db(A)
Ниво буке мерен:	100 db(A)
Бука гаранције:	102 db(A)
Вредност вибрација	a hv = 4,1 m/s² K= 1,5 m/s²
Тежина	45 kg

СИГУРНОСНЕ НАПОМЕНЕ



ПАЖЊА!

Придржавајте се сигурносних и упозоравајућих савета у овој документацији и на самом производу.



ПАЖЊА!

Користите уређај само у беспрекорном техничком стању!



ОПРЕЗ!

Opasnost od požara!!

Не чувајте машину с пуним резервоаром у објектима, у којима испарења бензина могу доћи у контакт са отвореним пламеном или варницама!

Очистите подручје око мотора, издува и кутије акумулатора од откоса, бензина и уља.

- Упознајте се пре коришћења са безбедним опхођењем, а посебно са заустављањем уређаја.
- Покрећите уређај само ако су уграђени и исправни сви заштитни уређаји.
- Сигурносни и заштитни уређаји не смеју да се искључују!
- Пре сваке употребе проверите да нема оштећења и поправите оштећене делове пре поновне употребе.
- Држите остале, посебно децу и кућне љубимце изван опасног подручја.
- Особа која рукује машином, или корисник, одговорни су за несреће са другим особама и њиховом имовином.
- Деца и особе који нису упознати руковањем не смеју да користе овај уређај
- Придржавајте се локалних прописа за минималну узраст особе која може да рукује.
- Немојте да користите уређај под утицајем алкохола, дрога или лекова.
- Носите одговарајућу радну одећу
 - Зимска одећа
 - Чврсту обућу која се не клиза
 - Заштита за очи (заштитне наочари или заштитна табла)
 - Заштита за слух
- Радите само при довољном дневном светлу или при вештачком осветљењу. Прилагодите брзину. Ходајте, никада немојте да трчите
- Држите тело, екстремитете и одећу даље од пужног погона и точка са лопатицама за избацивање.
- Придржавајте се прописа за радно време.
- Не остављајте уређај у радом стању без надзора.
- Пазите на клизаву подлогу. Опасност од клизања, посебно код вожње уназад.
 - ⇒ *Прилагодите брзину.*
- У следећим случајевима угасите мотор, сачекајте да уређај стане и извучите свећицу:
 - када напуштате уређај
 - пре извођења свих радова на чишћењу и одржавању
 - пре свих радова на подешавању
 - након појаве сметњи
 - пре него што ослободите блокаде
 - пре него што отцепите зачепљења
 - након контакта са страним телима
 - код појаве сметњи и неуобичајених вибрација на уређају
- Никада не расчишћавајте на крововима.
- Немојте да користите уређај на стрминама, опасност од клизања и превртања! Будите посебно пажљиви код окретања на косим површинама.
- Никада немојте да подижете или да носите уређај са упаљеним мотором.
- Fremdkörper im Arbeitsbereich entfernen.
- Подесите висину плоче за расчишћавање код саоница према подлози. Не сакупљајте шљунак или друга страна тела.
- Када пуните бензин или моторно уље немојте да једете, пијете или пушите.
- Немојте да удишете испарења бензина.
- Избачени снег не сме да доведе у опасност људе и животиње или да оштети објекте, возила и остало. На улицама, пазите да не угрозите саобраћај или учеснике у саобраћају.
- Не дирајте и не газите у канал за избацивање снега док машина ради.
- Не дирајте или газите у близини пужног погона или точка са лопатицама за избацивање снега док уређај ради.

МОНТАЖА



ПАЖЊА!

Уређај сме да се пусти у рад тек након потпуне монтаже.

Први кораци

1. Извадите све делове из амбалаже.
2. Проверите све делове, да се нису оштетили у току транспорта.
 - ⇒ *Ако утврдите квар или ако фале делови, одмах обавестите продавца, код којег сте купили производ.*

Монтажа ручице за управљање

види слику (2a /2b)

1. Споља поставите горњи потпорањ преко доњег потпорња.
2. Утакните завртње изнутра према напољу кроз водеће рупице
3. На свакој страни добро притегните контраматицом.
4. Причврстите кабл за струју на специјалним држачима.
⇒ Ручица за управљање је монтирана

Монтажа ручне курбле

Ручном курблом се подешава правац избацивања.

види слику (3a / 3b)

1. Водич за витло уграђено на доњи праг.
2. Гурајте ручну курблу кроз вођицу на средини ручице за управљање.
3. Утакните ручну курблу у лежиште на каналу за избацивање снега и причврстите сигурносном расцепком.
4. Клештима савијте крајеве сигурносне расцепке.
⇒ Ручна курбла је монтирана.

Монтажа канала за избацивање снега

види слику 4

1. Лагано подмажите клизну површину канала за избацивање снега уљем за распрскавање
2. Поставите канал за избацивање
3. Падобран са шестоугаоне шрафовима на снегу пражњења монтиран на носач за ручни погон на доњем симса.

Кука Бовден

види слику5



Подешавање сајле тако да безбедност трака зауставља мотор после 5 секунди након пуштања на слободу!

1. Доњи део сајле (5-1) у погонима (5-2) горњег гори Бовден.
2. Заштита Бовден повући актуатора (5-2).

ПУШТАЊЕ У РАД

Сигурносне напомене



УПОЗОРЕЊЕ!

Не допустити никад да мотор ради у затвореним просторијама. Опасност од тровања!

- Придржавајте се сигурносних и упозоравајућих упутстава у овој документацији и на самом уређају.
- Уклоните страна тела из подручја рада.
- Држите остале изван опасног подручја.
- Радите само при довољном дневном светлу или при вештачком осветљењу.
- Чувајте бензин и уље само у посудама које су предвиђене за то.
- Пре него што сместите машину у затвореним просторијама, оставите је да се прво охлади.
- Vor dem Unterstellen des Gerätes Benzintank in die dafür vorhergesehene Behälter entleeren.
- Ако у резервоару има још бензина, пазите на то, да у затвореној просторији нема извора паљења, као на пример грејање, сушаре за веш итд.
- Пуните и празните бензин и уље само док је мотор угашен, хладан и на отвореном.
- Немојте препунити резервоар (бензин се шири).
- Немојте да пушите док точите гориво.
- Немојте да отварате поклопац резервоара док мотор ради или док је врућ.
- Замените оштећени резервоар или поклопац резервоара.
- Увек добро притегните поклопац резервоара.
- Ако се проспе бензин:
 - не палите мотор
 - избегавајте покушаје паљења
 - упијте просути бензин везивним средством или крпом и уклоните га на прописан начин.
 - очистите машину

Препоручујемо да сместите старо уље у затворену посуду и да га предате код одговарајућих пунктова за преузимање или код службе за односе са корисницима.

РУКОВАЊЕ

Напомена о раду

Корисни савети за чишћење снега

- Очистите га одмах након падања, јер ће се касније доњи слој заледити и отежати чишћење.
- Чистите снег, тако да се очишћене траке мало преклапају.
- Ако је могуће, чистите снег у правцу ветра.

Подешавање смера и даљине бацања



ОПРЕЗ!

Опасност од повреде због неконтролисаног избацивања страних тела!

Не усмеравајте клапну канала за избацивање у људе, животиње, прозоре, аута или врата.

Подешавање смер бацања

1. Окретањем курбле доведите канал за избацивање у жељени смер.

Подешавање даљине бацања

1. Одвијте закључавање висине избацивања да бисте поставили клапну више и обратно.
2. Притегните контраматицу.
 - ⇒ *Колико је клапна усправнија, толико се снег избацује више и даље.*

Стартовати мотор

Ознаке положаја на машини

	Пригушница	CLOSE - OPEN
	Кључ за мотор	Укл - Искљ
	Вентил за гориво	Затворен - Отворен
	Дугме за паљење	

Поступак стартовања

1. Проверите ниво уља и горива.
2. Отворите вентил за гориво.

3. Поставите пригушницу на положај EIN (укључено).
4. Притисните дугме за паљење 3х, у размаку од око 2 секунде. Код температура испод 10 °C, притисните дугме за паљење 5х.
5. Уметните кључ мотора.

Ручно стартовање:

- Лагано повуците сајлу за стартовање, док осетите први отпор, па је извуците трзајем и пустите је да се полако намота.

230 V Поступак стартовања:

- Повежите кабл за струју у луку Електрични стартер.
- Стартер притисните тастер.

Гашење мотора

Угасите мотор

1. Отпустите сигурносну пречку (9-1).
 - ⇒ *Schneefräse bleibt stehen.*
2. Да бисте спречили замрзавање, пустите пужни погон и точак са лопатицама за избацивање да раде све док на њима нема више снега.
3. Окрените кључ мотора на Стоп и извуците га (9-2)
 - ⇒ *Мотор се гаси.*
4. Поставите вентил за гориво у положај Zu (затворено) (9-3).



ПАЖЊА!

Опасност од повреде!

Сачекајте да мотор стане!

Руковање



ПАЖЊА!

Опасност од повреде!

Носите радну и заштитну одећу.

- Зимска одећа
- Зимске ципеле које се не клизају
- Заштитне наочари или заштитна табла
- Заштита за слух

Стартовање погона за расчишћавање

1. Поступак пуштања у рад.
2. Проверите положај канала за избацивање снега и

3. подесите смер избацивања помоћу ручне курбле.
4. Упалите мотор.
5. Притисните хватање.

**ПАЖЊА!****опасност од тешке повреде!**

Не дирајте у пужеве који се окрећу. Држите друге особе и животиње по страни.

Заустављање погона за расчишћавање

1. Отпустите сигурносну бравицу.
 - ⇒ *Машина за чишћење снега стоји.*

Уклоните запушење канала за избацивање снега

Када престане прописно избацивање снега, узрок могу да буду насlage снега и леда на пужном погону и у каналу за избацивање.

1. Отпустите сигурносну пречку. (9-1, 1-2)
 - ⇒ *Снег вентилатор престаје.*
2. Угасите мотор.
3. Извуците свећицу.
4. Помоћу алата пажљиво уклоните снег из канала за избацивање и са пужног погона. (1-7, 1-8)

Ако је избацивање снега и даље слабо, потражите сервис.

ОДРЖАВАЊЕ И НЕГА**ПАЖЊА!****Опасност од повреде!!**

Пре свих радова на одржавању и незни угасите мотор и извуците свећицу.

Мотор не стаје одмах. Када га угасите, проверите да ли је стао.

- Очистите уређај након сваке употребе. Посебно је важно да уклоните остатке соли.
- Немојте да прскате уређај воденим млазом. Вода која продре може да доведе до сметњи (систем паљења, карбуратор).
- Увек замените несиправни пригушивач шума.
- Придржавајте се распореда за одржавање.
- Придржавајте се упутства мотора.

Распоред за одржавање

Након првих 5 часова рада

- Промените моторно уље (види упутство мотора).

Пре сваке употребе

- Проверите ниво уља (види упутство мотора).
- Проверите помичне увлаке.
- Проверавајте да машина није оштећена.

После сваке употребе

- Падобран, чист црв, ручке и становање.

По потреби

- Клиринг чекова плоче (9-4), замените абгренутзе тањир за чишћење.

Свака три месеца

- Подмажите прстен канала за избацивање снега уљем за распрскавање

1к по сезони

- Може прегледати и одржавају опрему у специјализованој радионици.

Годишње

- Замените свећицу (види упутство мотора).

Чишћење машине**ПАЖЊА!**

Немојте да прскате уређај воденим млазом! Вода која продре може да уништи комбинацију прекидач-утикач, као и електромотор.

1. Угасите мотор на чврстој, равной и водоравној подлози.
2. Уклоните остатке соли и налепљене нечистоће.



Увек се придржавајте прописа за руковање мотором.

Ако погон точкава више не може да се укључи док мотор ради, мора да се подеси одговарајућа сајла за повлачење.

**ПАЖЊА!****Опасност од повреде!**

- Подешавајте сајлу за повлачење само код угашеног мотора.
- Ако вучни погон не може да се искључи, угасите мотор и не покушавајте да сами поправљате, већ одмах потражите сервис!
- Повуците заштитни горе Бовдензугфедер.
- Зихернадла на следећи већи погоном гори (Кс).
- Сруши заштитну Бовдензугфедер.
- Да бисте проверили подешавање, стартујте мотор и укључите погон точкова.
- Ако погон точкова још увек не може слободно да се уквачи или исквачи, машина мора да се однесе у сервис.

Промена плоче за расчишћавање

види слику 9

1. Нагните уређај према назад.
2. Одвијте 4 завртња истрошене плоче за расчишћавање.
3. Скините плочу за расчишћавање.
4. Завртњима приучврстите нову плочу за расчишћавање на кућиште. (9-4)
5. Вратите уређај у исправан положај и проверите поставке.

СКЛАДИШТЕЊЕ

Код дужег складиштења машине, на пример након зиме, треба обратити пажњу на следеће тачке:

**ПАЖЊА!****Опасност експлозије!**

- Не чувајте машину испред отворених извора пламена или топлоте.
- Испразните карбуратор:
 - упалите мотор.
 - затворите вентил за гориво.
 - сачекајте, док мотор не стане.
- пустите да се мотор охлади.
- Чувајте уређај на сувом месту, на којем деца и неовлашћене особе немају приступ.
- Испразните резервоар за гас
- Извуците кључ мотора.
- Извуците свећицу.

ОПРАВКА**Стручан преглед**

Радове поправке смеју да обављају само специјализоване радионице.

Стручан преглед је увек потребан:

- након што ударите у неку сметњу
- код наглог гашења мотора
- код оштећеног пужног погона.

ОДСТРАЊИВАЊЕ

Дотрајали уређаји, батерије или акумулатори не смеју се бацати у отпад из домаћинства!

Амбалажа, уређај и прибор произведени су од материјала који може да се рециклира па треба да се одстрани на одговарајући начин.

ПОМОЋ KOD SMETNJI**ОПРЕЗ!**

Пре свих радова на уређају увек извуците утикач из струје и сачекајте да мотор стане!

Сметња	Могући узрок	Решење
Мотор не ради	Нема струје.	Проверите осигураче у кућној инсталацији / продужни кабл.
	Неисправан кабл уређаја.	Потражите сервис AL-KO / овлашћену радионицу.

Сметња	Могући узрок	Решење
Уређај не чисти снег	Пуж или канал за избацивање су запушени.	Угасите мотор, искључите уређај из струје. Отклоните запушење.
	Погонски ремен је прекинут или лабав.	Промените погонски ремен.
Снага мотора опада	Превише снега у каналу за избацивање.	Очистите канал за избацивање / кућиште.
Активира се заштита од преоптерећења	Страно тело у пужном погону	Уклоните страно тело



Код сметњи које нису наведене у овој табели или које не можете сами да уклоните, обратите се код наше надлежне службе за односе са корисницима.

ГАРАНЦИЈА

Евентуалне грешке на уређају код материјала или производње уклањамо у законски прописаном року за потраживања због недостатака, и то поправком или заменом према нашем избору. Законски рок се утврђује према закону дотичне земље, у којој је уређај купљен.

Наша гаранција важи само код:

- прописног третирање уређаја
- придржавања упутства за рад
- употребе оригиналних резервних делова

Гаранција е поништава код:

- покушаја поправке на уређају
- техничких промена на уређају
- пнепрписне примене (нпр. код комерцијалне или комуналне употребе)

У гаранцију не спадају:

- оштећења боје, која су последица нормалног хабања
- потрошни делови, који су у табели резервних делова означени са [xxx xxx (x)]
- Мотори са унутрашњим сагоревањем – Код ових важе посебни услови гаранције дотичног произвођача мотора

Гарантни рок почиње након куповине од стране првог власника. Меродаван је датум на оригиналном рачуну за купљену робу. У случају потраживања из гаранције молимо да се овом Изјавом за гаранцију и рачуном обратите код продавца или у најближу овлашћену службу за односе са корисницима. Ово одобрење гаранције, не утиче на законска потраживања купца у случају недостатака, у односу на продавца.

IZJAVA ZA USAGLAŠENOST SA EZ

- vidi uputstvo za montažu

E3 изјава о усклађености

Овиме изјављујемо да овај производ, у верзији коју смо ставили на тржиште, одговара захтевима хармонизованих ЕЗ директива, ЕЗ стандарда безбедности и стандарда специфичних за овај производ.

Производ машина за чишћење снега	Произвођач AL-KO Geräte GmbH Ichenhauser Str. 14 D-89359 Kötz	Опуномоћеник Anton Eberle Ichenhauser Str. 14 D-89359 Kötz
Тип Snowline 55 E	ЕЗ директива 2006/42/EG (+2009/127/EG) 2004/108/EG 2000/14/EG 2002/88/EG	Хармонизоване нормe EN ISO 12100-1 EN ISO 12100-2 EN ISO 14982 ISO 8437
Серијски број G 422 4235	Ниво акустичке снаге измерено: 100 dB(A) загарантовано: 102 dB(A)	Процена усклађености 2000 /14/EG Anhang V

Kötz, den 07.08.2013



Antonio De Filippo, Managing Director

TŁUMACZENIE ORYGINALNEJ INSTRUKCJI OBSŁUG

Inhaltsverzeichnis

O tym podręczniku.....	66
Opis produktu.....	66
Dane techniczne.....	67
Wskazówki bezpieczeństwa.....	67
Montaż.....	69
Uruchomienie.....	69
Obsługa.....	70
Przeglądy i konserwacja.....	71
Składowanie.....	72
Naprawa.....	72
Utylizacja.....	73
Pomoc w przypadku zakłóceń.....	73
Gwarancja.....	74
Deklaracja zgodności WE.....	74

O TYM PODRĘCZNIKU

- Przed przystąpieniem do uruchomienia należy przeczytać niniejszą dokumentację. Jest to warunkiem zagwarantowania bezpiecznej pracy i bezusterkowego użytkowania.
- Przestrzegać wskazówek bezpieczeństwa i ostrzeżeń zawartych w niniejszej dokumentacji oraz na urządzeniu.
- Niniejsza dokumentacja stanowi nieodzowną część opisywanego produktu i powinna być przekazana nabywcy razem z urządzeniem.

Wyjaśnienie znaków



UWAGA!

Stosować się dokładnie do znaków ostrzegawczych, aby uniknąć szkód osobowych lub mienia.



Specjalne wskazówki w celu lepszego zrozumienia i obsługi.

OPIS PRODUKTU

Niniejsza dokumentacja opisuje AL-KO w rzucie śniegu snowline 55 E. Ten śnieg w rzucie jest napędzany silnikiem benzynowym.



UWAGA!

szkody materialne!

Przed uruchomieniem należy włączyć silnikowy i zatankować odśnieżarkę (0,6 l)!

Zestawienie produktów

patrz rysunek 1

1	Uchwyt ręczny
2	Pałak bezpieczeństwa
3	Ochrona dla siłowników Bowden
4	Bowden
5	silnik
6	Blokada wysokości wyrzucania
7	Szyb wyrzutnika
8	Ślimak przenośnika
9	Blokada korby ręcznej
10	230 V Połączenie rozrusznik elektryczny
11	przycisk startowy
12	Uchwyt kabla
13	właściciel odrzut
14	odrzut
15	Guiding korby
16	Korba ręczna do regulacji wyrzutnika

Symbolne na urządzeniu



Uwaga! Zachować szczególną ostrożność przy obsłudze.



Przed uruchomieniem urządzenia należy przeczytać instrukcję obsługi!



Przebywać z dala od obszaru wyrzutnika. Niebezpieczeństwo w wyniku wyrzucania śniegu.



Nie dotykać wyrzutnika śniegu!

	Nie dotykać ślimaka przenośnika ani na nim nie stawać.
	Wyłączyć silnik przed wszelkimi pracami przy urządzeniu.
	Nie dopuszczać osób trzecich do obszaru zagrożenia.
	Nosić ochronniki słuchu.
	Nosić okulary ochronne!
	Nie dotykać wirujących elementów — niebezpieczeństwo wciągnięcia.
	Przed rozpoczęciem prac konserwacyjnych i naprawczych odłączyć wtyczkę świecy zapłonowej.

Użytkowanie zgodne z przeznaczeniem

Urządzenie jest przeznaczone wyłącznie do usuwania śniegu z utwardzonych dróg i powierzchni w obszarach prywatnych.

Możliwe nieprawidłowe użycie

- Urządzenie nie jest przeznaczone do użytkowania na publicznych zieleńcach, w parkach, obiektach sportowych ani do zastosowania w rolnictwie czy leśnictwie.
- Urządzenia nie wolno używać w ramach działalności gospodarczej.

Użytkowanie urządzenia niezgodnie z przeznaczeniem lub samowolne zmiany jego konstrukcji powodują unieważnienie gwarancji producenta.

Urządzenia zabezpieczające i ochronne



UWAGA!

Niebezpieczeństwo urazu!

Instalacje zabezpieczające nie mogą być wyłączane.

Pałak bezpieczeństwa

Zwolnienie pałaka bezpieczeństwa powoduje wyłączenie napędu ślimakowego i zatrzymanie urządzenia. (1-2)

- W razie zagrożenia zwolnić pałak bezpieczeństwa!

Regulowany wyrzutnik śniegu

Wyrzutnik śniegu należy ustawić w taki sposób, aby wyrzucany śnieg nie stanowił zagrożenia dla osób i zwierząt ani nie spowodował szkód materialnych.

Na ulicach zwracać uwagę na to, aby używanie urządzenia nie wpływało na ruch drogowy ani nie stanowiło zagrożenia dla uczestników ruchu.

DANE TECHNICZNE

Moc	4,4 kW
E-Start	220 V - 240 V / 50 Hz
Szerokość robocza	55 cm
Maksymalna wysokość pokoju.	32 cm
silnik	G210F(D)S (212 cm ³)
eksmisja	180°, z korbą
Schalldruckpegel	L PA= 87db(A) K= 3 db(A)
Poziom ciśnienia akustycznego:	100 db(A)
poziom hałasu gwarantuje:	102 db(A)
Wartość drgań	a _{hv} = 4,1 m/s ² K= 1,5 m/s ²
Masa	45 kg

WSKAZÓWKI BEZPIECZEŃSTWA



UWAGA!

Należy przestrzegać wskazówek dotyczących bezpieczeństwa i wskazówek ostrzegawczych zawartych w niniejszej dokumentacji oraz tych znajdujących się na produkcie.



UWAGA!

Urządzenia wolno używać tylko w nienagannym stanie technicznym.

**PRZESTROGA!****Niebezpieczeństwo pożaru!**

Nie przechowywać zatankowanego urządzenia w budynkach, w których opary benzyny mogą mieć styczność z otwartym ogniem lub iskrami.

W obszarze wokół silnika, wydechu, skrzynki akumulatora i zbiornika paliwa nie może znajdować się skoszona trawa, ani benzyna czy olej.

- Przed rozpoczęciem użytkowania zapoznać się z zasadami bezpiecznej obsługi, w szczególności w zakresie zatrzymywania urządzenia.
- Użytkować urządzenie wyłącznie w całkowicie zmontowanym stanie i z działającymi urządzeniami zabezpieczającymi.
- Nie wolno wyłączać urządzeń zabezpieczających i ochronnych!
- Przed każdym użyciem skontrolować urządzenie pod kątem uszkodzeń, przed ponownym użyciem wymienić uszkodzone części.
- Zapewnić, aby osoby postronne, w szczególności dzieci i zwierzęta domowe, nie zbliżyły się do obszaru zagrożenia.
- Obsługujący maszynę jest odpowiedzialny za wypadki z udziałem osób trzecich oraz za szkody na ich mieniu.
- Dzieci oraz osoby, które nie zapoznały się z zasadami obsługi, nie mogą używać urządzenia.
- Przestrzegać lokalnych przepisów dotyczących minimalnego wieku osób dopuszczonych do obsługi urządzenia.
- Nie obsługiwać urządzenia, będąc pod wpływem alkoholu, narkotyków oraz leków.
- Nosić odpowiednie ubranie robocze
 - odzież zimowa,
 - solidne i nieślizgające się obuwie,
 - ochrona oczu (okulary ochronne lub maska ochronna),
 - słuchawki ochronne.
- Pracować tylko przy wystarczającym świetle dziennym lub sztucznym. Dostosować prędkość. Chodzić, nigdy nie biegać.
- Kończyny i inne części ciała oraz odzież trzymać z dala od ślimaka przenośnika i koła łożatkowego.
- Przestrzegać lokalnych przepisów dotyczących czasu pracy.
- Gotowego do pracy urządzenia nie wolno pozostawiać bez nadzoru.
- Zwracać uwagę na śliską powierzchnię. Niebezpieczeństwo poślizgu, zwłaszcza podczas jazdy wstecz.
 - ⇒ *Dostosować prędkość.*
- W następujących przypadkach wyłączyć silnik, zaczekać, aż urządzenie wystygnie i odłączyć wtyczkę świecy zapłonowej:
 - w przypadku pozostawienia urządzenia bez nadzoru,
 - podczas czyszczenia i prac konserwacyjnych,
 - przed wszystkimi pracami regulacyjnymi,
 - po wystąpieniu usterek,
 - przed zwolnieniem blokad,
 - przed przystąpieniem do usuwania zatatorów,
 - po kontakcie urządzenia z ciałami obcymi,
 - gdy pojawią się zakłócenia w działaniu urządzenia oraz nietypowe drgania.
- Nie używać urządzenia do czyszczenia dachów.
- Nie używać urządzenia na stromych zboczach — niebezpieczeństwo poślizgnięcia i przewrócenia! Na pochyłych powierzchniach zachować większą ostrożność przy zavracaniu i zakręcaniu.
- Nigdy nie podnosić ani nie przenosić urządzenia z pracującym silnikiem.
- Fremdkörper im Arbeitsbereich entfernen.
- Wysokość płyty zgarniającej z płozami dopasować do podłoża. Nie zgarniać żwiru ani innych ciał obcych.
- Podczas wlewania benzyny lub oleju silnikowego nie jeść, nie pić ani nie palić.
- Nie wdychać oparów benzyny.
- Wyrzucany śnieg nie może stanowić zagrożenia dla osób i zwierząt ani powodować uszkodzenia budynków, pojazdów i innych obiektów. Na ulicach zwracać uwagę na to, aby używanie urządzenia nie wpływało na ruch drogowy ani nie stanowiło zagrożenia dla uczestników ruchu.
- Nie dotykać wyrzutnika śniegu podczas pracy urządzenia.

- Nie dotykać obszaru wokół ślimaka przenośnika i koła łożatkowego ani nie wchodzić na nie podczas pracy urządzenia.

MONTAŻ



UWAGA!

Urządzenia wolno używać dopiero po zakończeniu montażu.

Pierwsze kroki

1. Wyjąć wszystkie części z opakowania.
2. Sprawdzić wszystkie części pod kątem uszkodzeń transportowych.
 - ⇒ *W razie stwierdzenia uszkodzeń lub brakujących części należy to niezwłocznie zgłosić sprzedawcy, u którego nabyto urządzenie.*

Montaż rączki

patrz rysunek (2a /2b)

1. Położyć dźwigar górny od zewnątrz na dźwigar dolny.
2. Włożyć śruby z wewnątrz na zewnątrz przez otwory prowadzące.
3. Po każdej stronie mocno dokręcić nakrętkę blokującą.
4. Umieścić Przewodnik kablowa na hak uchwyt i kabel.
 - ⇒ *Rączka jest zamontowana.*

Montaż korby ręcznej

Korba ręczna służy do przestawiania kierunku wyrzutu.

patrz rysunek (3a / 3b)

1. Zainstaluj Przewodnik do korby na dolnego uchwytu.
2. Wsunąć korbę ręczną przez prowadnicę na części środkowej.
3. Włożyć korbę ręczną w uchwyt na wyrzutniku śniegu i zabezpieczyć ją za pomocą zawleczonej.
4. Końce zawleczonej zabezpieczającej odgiąć za pomocą obcęgow.
 - ⇒ *Korba ręczna jest zamontowana.*

Montaż wyrzutnika śniegu

patrz rysunek 4

1. Lekko naoliwić powierzchnię ślizgową wyrzutnika śniegu na odśnieźarce olejem w sprayu
2. Założyć wyrzutnik

3. Instalacja odprowadzająca z łbem sześciokątnym na rynnie.

Wstaw Bowdena

patrz rysunek 5



Bowdenzug so einstellen, dass nach Loslassen des Sicherheitsbügel der Motor nach 5 sec. stoppt!

1. Dostosować Bowdena, tak że po puszczeniu prętów bezpieczeństwa silnika po 5 sek. Przystanek!
2. Dźwignię przepustnicy siłowników (5-2) przemieścić ochronny.

URUCHOMIENIE

Wskazówki bezpieczeństwa



OSTRZEŻENIE!

Nie dopuszczać do pracy silnika w pomieszczeniach zamkniętych. Niebezpieczeństwo zatrucia!

- Należy stosować się do wskazówek dotyczących bezpieczeństwa i wskazówek ostrzegawczych zawartych w niniejszej dokumentacji oraz tych znajdujących się na urządzeniu.
- Usuwać ciała obce z obszaru roboczego.
- Nie dopuszczać osób trzecich do obszaru zagrożenia.
- Pracować tylko przy wystarczającym świetle dziennym lub sztucznym.
- Benzynę i olej przechowywać w przeznaczonych do tego pojemnikach.
- Przed odstawieniem urządzenia w zamkniętych pomieszczeniach zaczekać, aż ostygnie.
- Vor dem Unterstellen des Gerätes Benzintank in die dafür vorhergesehene Behälter entleeren.
- Jeżeli w zbiorniku znajduje się benzyna, zwrócić uwagę na to, aby w zamkniętym pomieszczeniu nie było dostępne źródło zapłonu, takie jak ogrzewanie, suszarka do odzieży itd.
- Benzynę i olej wlewać i usuwać wyłącznie przy wyłączonym, zimnym silniku na wolnym powietrzu.
- Nigdy nie przepelniać zbiornika (benzyna zwiększa swoją objętość).
- Nie palić podczas tankowania.

- Nie otwierać korka wlewu zbiornika przy pracującym lub gorącym silniku.
- Wymienić uszkodzony zbiornik lub korek wlewu.
- Zawsze mocno zamykać pokrywę zbiornika. W razie wycieku benzyny:
 - Nie włączać silnika wysokoprężnego.
 - Nie podejmować prób uruchomienia zapłonu.
 - Zebrać rozlaną benzynę za pomocą środka wiążącego lub szmaty i poddać utylizacji zgodnie z przepisami.
 - Wyczyścić urządzenie.



Starego oleju nie należy:

- wyrzucać razem ze śmieciami,
- wylewać do kanalizacji lub odpływu,
- wylewać na ziemię.

Zaleca się oddanie zużytego oleju w zamkniętym pojemniku do odpowiedniego punktu zbiórki lub punktu obsługi klienta.

Napełnianie silnika materiałami eksploatacyjnymi



OSTRZEŻENIE!

Niebezpieczeństwo pożaru! Benzyna jest substancją wysoce łatwopalną!



Zawsze przestrzegać dołączonej instrukcji obsługi silnika.



UWAGA!

szkody materialne!

Przed uruchomieniem należy wlać olej silnikowy i zatankować odśnieżarkę (0,6 l)!

OBSŁUGA

Wskazówka dotycząca pracy

Wskazówki dotyczące usuwania śniegu

- Uprzątać śnieg bezpośrednio po opadzie, ponieważ później dolna warstwa zamarza i utrudnia pracę.
- Usuwać śnieg tak, aby odśnieżone powierzchnie lekko się pokrywały.
- Jeśli to możliwe, usuwać śnieg w kierunku wiatru.

Ustawianie kierunku i zasięgu wyrzutu



PRZESTROGA!

Niebezpieczeństwo obrażeń przez niekontrolowane wyrzucane ciała obce!

Nie ustawiać kłapy szybu wyrzutnika w kierunku osób, zwierząt, okien, samochodów lub drzwi.

Ustawianie kierunku wyrzutu

1. Ustawić szyb wyrzutnika w żądanym kierunku, obracając korba.

Ustawianie zasięgu wyrzutu

1. Zwolnić blokadę wysokości wyrzutu, aby ustawić klapę wyżej lub odwrotnie.
2. Dokręcić nakrętkę blokującą.
 - ⇒ *Im bardziej strome ustawienie kłapy, tym wyżej i dalej wyrzucany jest śnieg.*

Uruchamianie silnika



OSTRZEŻENIE!

Niebezpieczeństwo zatrucia!

Nie dopuszczać do pracy silnika w pomieszczeniach zamkniętych.

Symbol pozycji na urządzeniu

	Przepustnica	CLOSE - OPEN
	Kluczyk silnika	Wył. - Wł.
	Zawór paliwa	zamkn. - Góra
	Przycisk zapłonnika	

Proces rozruchu

1. Sprawdzić poziom oleju i paliwa.
2. Otworzyć zawór paliwa.
3. Ustawić przepustnicę w pozycji WŁ.
4. 3 razy nacisnąć przycisk zapłonnika w odstępach ok. 2 sekund. Przy temperaturach poniżej 10°C przycisk zapłonnika nacisnąć 5 razy.
5. Włożyć kluczyk silnika.

Rozruch ręczny:

- Lekko pociągnąć linkę rozruchową, aż będzie odczuwalny pierwszy opór, następnie wyciągnąć ją ciągłym ruchem i pozwolić na ponowne zwinięcie.

230 V Proces rozruchu:

- Podłączyć przewód elektryczny do połączenia, Rozrusznik elektryczny.
- Naciśnij przycisk rozrusznika.

Wyłączanie silnika**Wyłączanie silnika**

1. Zwolnić pałąk bezpieczeństwa. (9-1).
⇒ *Zatrzymuje snow thrower*
2. Aby zapobiec zamarznięciu, pozwolić na wybieg ślimaka przenośnika i koła łopatkowego, aż będą wolne od śniegu.
3. Obrócić kluczyk silnika do pozycji Stop i wyjąć go (9-2)
⇒ *Silnik zostanie wyłączony*
4. Obrócić zawór paliwa do pozycji Zamkn (9-3).

**UWAGA!****Niebezpieczeństwo zranienia!**

Zaczekać na zatrzymanie silnika!

Eksplatacja**UWAGA!****niebezpieczeństwo zranienia!**

Nosić odzież roboczą i ochronną.

- odzież zimowa,
- obuwiu zimowe odporne na ślizganie,
- okulary ochronne lub maska ochronna,
- słuchawki ochronne.

Uruchamianie trybu zgarniania

1. Przeprowadzić procedurę uruchomienia.
2. Sprawdzić pozycję wyrzutnika śniegu.
3. Ustawić kierunek wyrzutnika za pomocą korby ręcznej.
4. Uruchomić silnik.
5. Naciśnij zacisk ustalający.

**UWAGA!****poważne obrażenia!**

Nie dotykać wirujących ślimaków. Zapewnić, aby osoby postronne i zwierzęta nie zbliżyły się do urządzenia.

Zatrzymywanie trybu zgarniania

1. Zwolnij zacisk ustalający.
⇒ *Odśnieżarka zatrzymuje się.*

Usuwanie zatorów z wyrzutnika śniegu

Przyczyną nieprawidłowego wyrzucania śniegu mogą być osady śniegu i lodu na ślimakach przenośnika i w kanale wyrzutnika.

1. Zwolnić pałąk bezpieczeństwa.(9-1, 1-2)
⇒ *Zatrzymuje snow thrower*
2. Wyłączyć silnik.
3. Odłączyć wtyczkę świecy zapłonowej.
4. Za pomocą narzędzia pomocniczego ostrożnie usunąć śnieg z kanału wyrzutnika i ze ślimaka przenośnika. (1-7, 1-8)

Jeżeli wyrzucanie śniegu jest wciąż niewystarczające, udać się do specjalistycznego warsztatu.

PRZEGLĄDY I KONSERWACJA**UWAGA!****niebezpieczeństwo zranienia!**

Przed przystąpieniem do prac konserwacyjnych i pielęgnacyjnych zawsze wyłączyć silnik i odłączyć wtyczkę świecy zapłonowej.

Silnik pracuje jeszcze przez chwilę po wyłączeniu. Po wyłączeniu upewnić się, że silnik przestał pracować

- Po każdym użyciu wyczyścić urządzenie. W szczególności usuwać pozostałości rozrzuconej soli.
- Nie przyskać wodą na urządzenie. Woda, która przedostanie się do wnętrza urządzenia, może doprowadzić do usterek (układ zapłonowy, gaźnik).
- Zawsze wymieniać uszkodzony tłumik.
- Przestrzegać planu konserwacji.
- Przestrzegać instrukcji obsługi silnika.

Plan konserwacji

Po pierwszych 5 godzinach pracy

- Sprawdzić olej silnikowy (patrz instrukcja obsługi silnika).

Przed każdym użyciem

- Sprawdzić poziom oleju (patrz instrukcja obsługi silnika).
- Sprawdzić sworznie ścinane.
- Sprawdzić urządzenie pod kątem uszkodzeń.

Po każdym użyciu

- Czyste zsypowej, ślimak, uchwyty i obudowy.

Na żądanie

- Płyta przestrzeni (9-4) sprawdzić, wymienić zużyte pokój płyta.

Co trzy miesiące

- Naoliwić pierścieni wyrzutnika śniegu olejem w sprayu

1 x w sezonie

- Gerät in einer Fachwerkstatt prüfen und warten lassen.

Raz w roku

- Wymienić świecę zapłonową (patrz instrukcja obsługi silnika).

Wyczyścić urządzenie.



UWAGA!

Nie spryskiwać urządzenia wodą! Przedostająca się woda może spowodować uszkodzenie połączenia przełącznika i wtyczki oraz silnika elektrycznego

1. Odstawić urządzenie na stałym, równym, poziomym podłożu.
2. Usunąć pozostałości soli drogowej i przylegające zanieczyszczenia.



Zawsze przestrzegać dołączonej instrukcji obsługi silnika.

Jeżeli przy pracującym silniku nie można włączyć napędu kół, należy wyregulować odpowiednie cięgło Bowdena.



UWAGA!

Niebezpieczeństwo zranienia!

- Regulację cięgła Bowdena przeprowadzać przy wyłączonym silniku.
- Jeżeli nie jest możliwe wyłączenie napędu jezdneho, wyłączyć silnik i nie podejmować prób naprawiania, ale niezwłocznie udać się do specjalistycznego warsztatu!

- Ochrona na wiosnę kabel Bowden podciągnąć.

- Powiesić sworznia do następnej wyższej siłownika (X).
- Ochrona na wiosnę kabel Bowden ciągnąć w dół.
- W celu sprawdzenia ustawienia uruchomić silnik i włączyć napęd kół.
- Jeżeli wciąż nie jest możliwe prawidłowe zasprężenie i wysprężenie napędu kół, należy oddać urządzenie do specjalistycznego warsztatu.

Wymiana płyty oczyszczającej

patrz rysunek 9

1. Przechylić urządzenie do tyłu.
2. Usunąć cztery śruby zużytej płyty oczyszczającej.
3. Zdjąć płytę oczyszczającą.
4. Przykręcić nową płytę oczyszczającą za pomocą śrub do obudowy.
5. Odchylić z powrotem urządzenie i sprawdzić ustawienie.

SKŁADOWANIE

Przy dłuższym przechowywaniu urządzenia, na przykład po zimie, przestrzegać następujących punktów:



UWAGA!

niebezpieczeństwo wybuchu!

- Nie przechowywać urządzenia w pobliżu otwartych płomieni lub źródeł ciepła.
- Opróżnianie gaźnika:
 - Uruchomić silnik.
 - Zamknąć zawór paliwa.
 - Zaczekać, aż silnik się zatrzyma.
- Poczekać na ostygnięcie silnika.
- Urządzenie przechowywać w miejscu suchym i niedostępnym dla dzieci oraz osób nieupoważnionych.
- Zbiornik na benzynę pusty
- Wyjąć kluczyk silnika.
- Odłączyć wtyczkę świecy zapłonowej.

NAPRAWA

Kontrola specjalistyczna

Naprawy mogą być wykonywane wyłącznie przez specjalistyczny personel.

Sprawdzenie przez specjalistę jest zawsze wymagane:

- po najechnaniu na przeszkodę,
- po nagłym zatrzymaniu silnika,
- w razie uszkodzenia ślimaka przenośnika.

UTYLIZACJA



Wysłużonych urządzeń, baterii lub akumulatorów nie należy wyrzucać do odpadów z gospodarstw domowych!

Opakowanie, urządzenie i wyposażenie są wykonane z materiałów podlegających recyklingowi i należy je utylizować.

POMOC W PRZYPADKU ZAKŁÓCEŃ



PRZESTROGA!

Przed rozpoczęciem wszelkich prac przy urządzeniu należy zawsze odłączyć wtyczkę sieciową i poczekać na zatrzymanie silnika!

Zakłócenie	Możliwa przyczyna	Rozwiązanie
Silnik nie pracuje	Brak napięcia sieciowego.	Sprawdzić bezpiecznik instalacji/kabel przedłużający.
	Uszkodzony kabel urządzenia.	Udać się do punktu serwisowego AL-KO/autoryzowanego zakładu specjalistycznego.
Urządzenie nie usuwa śniegu	Zatkany ślimak lub szyb wyrzutu.	Zatrzymać silnik, odłączyć urządzenie od sieci zasilającej. Usunąć zatkanie.
	Pęknięty lub luźny pas napędowy.	Wymienić pas napędowy.
Moc silnika się zmniejsza	Zbyt duża ilość śniegu w kanale wyrzutnika.	Wyczyścić kanał wyrzutnika/obudowę.
Wyzwała się zabezpieczenie przed przeciążeniem	Ciała obce w ślimaku przenośnika.	Usunąć ciała obce.



W przypadku zakłóceń, które nie zostały wyszczególnione w tej tabeli oraz tych, których nie są Państwo w stanie usunąć sami, należy zwrócić się do naszego działu obsługi klienta.

GWARANCJA

Ewentualne błędy materiałowe oraz produkcyjne w urządzeniu usuwamy zgodnie z naszym wyborem poprzez naprawę lub dostawę zastępczą przed ustawowo określonym terminem upływu prawa do dochodzenia roszczeń z tytułu wad. Termin upływu reguluje każdorazowo prawo obowiązujące w kraju, w którym urządzenie zostało zakupione.

Nasze zobowiązanie gwarancyjne obowiązuje ty- Gwarancja wygasa w przypadku:
kow przypadku:

- prawidłowego obchodzenia się z urządzeniem,
- przestrzegania instrukcji obsługi
- stosowania oryginalnych części zamiennych
- podjęcia prób napraw urządzenia
- dokonania zmian technicznych w urządzeniu
- zastosowania niezgodnego z przeznaczeniem (np. w ramach działalności gospodarczej lub komunalnej).

Z gwarancji wyłączone są:

- uszkodzenia lakieru spowodowane normalnym zużyciem,
- części ulegające zużyciu, które w karcie części zamiennych zamieszczone są w ramce [xxx xxx (x)]
- silniki spalinowe – dla nich obowiązują oddzielne przepisy gwarancyjne danego producenta silnika.

Okres gwarancji rozpoczyna się od dnia zakupu przez pierwszego odbiorcę. W tym przypadku obowiązuje data na oryginalnym dowodzie zakupu. W przypadku dochodzenia roszczeń gwarancyjnych należy zwrócić się z tym oświadczeniem gwarancyjnym oraz paragonem potwierdzającym zakup urządzenia do sprzedawcy, u którego urządzenie zostało zakupione lub do najbliższego autoryzowanego punktu obsługi klienta. Niniejsze zobowiązanie gwarancyjne nie narusza prawa kupującego do dochodzenia roszczeń u sprzedawcy z tytułu wad.

DEKLARACJA ZGODNOŚCI WE

- patrz Instrukcja montażu

Deklaracja zgodności EWG

Niniejszym oznajmiamy, że ten produkt w wykonaniu dopuszczonym do obrotu odpowiada zharmonizowanym przepisom wytycznych UE, normom bezpieczeństwa UE i normom odnoszącym się do produktu.

Produkt
Odśnieżarka

Producent
AL-KO Geräte GmbH
Ichenhauser Str. 14
D-89359 Kötz

Pełnomocnik
Anton Eberle
Ichenhauser Str. 14
D-89359 Kötz

Typ
Snowline 55 E

Wytyczne UE
2006/42/EG
(+2009/127/EG)
2004/108/EG
2000/14/EG
2002/88/EG

Normy zharmonizowane
EN ISO 12100-1
EN ISO 12100-2
EN ISO 14982
ISO 8437

Numer seryjny
G 422 4235

Kötz, den 07.08.2013

Poziom mocy dźwięku
zmierzony: 100 dB(A)
gwarantowany: 102 dB(A)

Ocena zgodności
2000 /14/EG Anhang V



Antonio De Filippo, Managing Director

PŘEKLAD ORIGINÁLNÍHO NÁVODU K POUŽITÍ

Inhaltsverzeichnis

K této příručce.....	76
Popis výrobku.....	76
Technické údaje.....	77
Bezpečnostní upozornění.....	77
Montáž.....	78
Uvedení do provozu.....	79
Obsluha.....	79
Péče a údržba.....	81
Uložení.....	82
Opravy.....	82
Likvidace.....	82
Pomoc při poruchách.....	82
Záruka.....	83
Prohlášení o shodě ES.....	83

K TÉTO PŘÍRUČCE

- Před uvedením do provozu si přečtěte tuto dokumentaci. To je předpokladem bezpečné práce a bezporuchové manipulace.
- Dodržujte bezpečnostní a výstražné pokyny z této dokumentace a na zařízení.
- Tato dokumentace je trvalou součástí popsaného výrobku a v případě jeho prodeje by měla být předána kupujícímu.

Vysvětlivky k symbolům



POZOR!

Přesné dodržování těchto výstražných upozornění zabraňuje škodám na zdraví osob a / nebo věcným škodám.



Speciální upozornění pro snadnější pochopení a manipulaci s přístrojem.

POPIS VÝROBKU

Tato dokumentace popisuje AL-KO sněhová fréza sněhová 55 E. Tento stroj je poháněn benzín motor.



POZOR!

Hmotné škody!

Před uvedením do provozu je nutné motor naplnit motorovým olejem a natankovat frézu (0,6 l)!

Přehled výrobku

viz obr. 1

1	Držadlo
2	Bezpečnostní prvek
3	Ochrana pro pohony Bowden
4	Bowden
5	Motor
6	Aretace výšky výhozu
7	Šachta výhozu
8	Podávací šnek
9	Aretace ruční kliky
10	230 V Připojení elektrického startéru
11	tlačítko E-startéru
12	Držák kabelu
13	majitel zákluz
14	zákluz
15	Vedení ruční kliky
16	Ruční klika pro nastavení výhozu sněhu

Symboly na přístroji



Pozor! Obzvláštní opatrnost při manipulaci.



Před uvedením do provozu si přečtěte provozní návod!





Nezdržujte se v místech výhozu. Místo výhozu je nebezpečné.



Nesahejte do výhozu!



Nesahejte ani nestoupejte do oblasti šneku!

	Před veškerými pracemi na fréze vypněte motor.
	V ohrožené oblasti se nesmí zdržovat cizí osoby.
	Noste ochranu sluchu!
	Noste ochranu očí!
	Nesahejte do rotujících částí, nebezpečí vtažení.
	Před prováděním údržby a oprav odpojte konektor zapalovací svíčky.

Použití v souladu s určením

Tento přístroj je vhodný výlučně jen k odstraňování sněhu na zpevněných cestách a plochách na soukromých pozemcích.

Možné chybné použití

- Tento přístroj není vhodný k použití na veřejných prostranstvích, parcích, sportovištích a také v zemědělství a lesnictví.
- Přístroj se nesmí používat k výdělečným účelům.

V případě použití přístroje v rozporu s určením nebo svévolné změny na přístroji je vyloučeno uplatnit ručení výrobce.

Bezpečnostní a ochranná zařízení



POZOR!

Nebezpečí poranění!

Bezpečnostní a ochranná zařízení nesmí být zrušena.

Bezpečnostní prvek

Když obsluhující osoba bezpečnostní prvek uvolní (1-2), vypne se šnekový pohon a přístroj se zastaví.

- V nebezpečné situaci uvolněte bezpečnostní prvek!

Nastavitelný výhoz sněhu

Nastavte výhoz sněhu tak, aby odletující sníh nemohl ohrozit osoby nebo zvířata a / nebo způsobit věcné škody.

Na silnicích dbejte na to, abyste nenarušovali silniční provoz a neohrožovali jeho účastníky.

TECHNICKÉ ÚDAJE

Výkon	4,4 kW
E-Start	220 V - 240 V / 50 Hz
Šířka frézování	55 cm
Výška místnosti max.	32 cm
Motor	G210F(D)S (212 cm ³)
Vysunut	180°, s klikou
Hladina akustického tlaku	L PA= 87db(A) K= 3 db(A)
Naměřená hladina hluku:	100 db(A)
Záruky Hlučnost:	102 db(A)
Hodnota vibrací	a _{hv} = 4,1 m/s ² K= 1,5 m/s ²
Hmotnost	45 kg

BEZPEČNOSTNÍ UPOZORNĚNÍ



POZOR!

Dodržujte bezpečnostní a výstražné pokyny v této dokumentaci a na výrobku.



POZOR!

Používejte přístroj jen v technicky bezvadném stavu!



UPOZORNĚNÍ!

Nebezpečí požáru!

Natankovaný stroj se nesmí ukládat v budovách, v nichž by výpary benzínu mohly přijít do styku s otevřeným ohněm nebo jiskrami!

Zabraňte znečištění oblasti motoru, výfuku, schránky akumulátoru a palivové nádrže nasekanou trávou, benzínem a olejem.

- Před použitím se seznámte s bezpečným způsobem zacházení, zejména se zastavením frézy.
- Provozujte frézu pouze ve zcela smontovaném stavu a s funkčními bezpečnostními zařízeními.
- Bezpečnostní a ochranná zařízení se nesmí odstavovat z provozu!

- Před každým použitím zkontrolujte frézu, zda není poškozena, před použitím nechte vyměnit poškozené díly.
- Zabraňte přístupu cizích osob, zejména dětí, a domácích zvířat do nebezpečné oblasti.
- Řidič stroje nebo uživatel je odpovědný za nehody, kterých jsou účastny jiné osoby nebo jejich majetek.
- Děti a osoby, které nejsou seznámeny s obsluhou, nesmí přístroj používat.
- Dodržujte místní předpisy o minimálním věku obsluhující osoby
- Nepoužívejte přístroj pod vlivem alkoholu, drog nebo léků.
- Noste vhodný pracovní oděv
 - zimní oblečení
 - pevnou a protiskluzovou obuv
 - ochranu očí (ochranné brýle a štít)
 - ochranu sluchu
- Pracujte jen za dostatečného denního světla nebo umělého osvětlení. Přizpůsobte rychlost okolnostem. Vždy jděte, nikdy neběžte.
- Zabraňte kontaktu trupu, končetin a oděvů s podávacím šnekem a kolem výhozu.
- Dodržujte místní předpisy ohledně pracovní doby.
- Přístroj připravený k provozu nenechávejte bez dohledu.
- Pozor na hladkém podkladu. Nebezpečí uklouznutí, zejména při couvání.
 - ⇒ *Přizpůsobte rychlost okolnostem.*
- V následujících případech vypněte motor, vyčkejte zastavení zařízení a odpojte konektor zapalovací svíčky:
 - při opuštění přístroje
 - při čištění a údržbě
 - před provedením nastavení
 - při výskytu závad
 - před uvolňováním zablokování
 - před odstraněním ucpání
 - po kontaktu s cizími tělesy
 - při poruchách a neobvyklých vibracích na přístroji
- Nikdy neprovádějte úklid na střeších.
- Nepoužívejte přístroj na příkrých svazích, nebezpečí smyku a převržení! Na šikmých plochách zvyšte pozornost při otáčení.
- Přístroj nikdy nenechte nebo nepřenášejte s běžícím motorem.
- Fremdkörper im Arbeitsbereich entfernen.
- Nastavte výšku odklízeací desky s kluznými ližinami podle charakteru podkladu. Nezachyťte frézou šterk nebo jiná cizí tělesa.
- Při plnění benzínem nebo motorovým olejem nejzte, nepijte ani nekuřte.
- Nevdechujte benzínové výpary.
- Odletující sníh nesmí ohrozit osoby ani zvířata nebo poškodit budovy, vozidla nebo další předměty. Na silnicích dbejte na to, abyste nenarušovali silniční provoz a neohrožovali jeho účastníky.
- Nesahejte do výhozu sněhu, pokud je přístroj v chodu.
- Nesahejte ani nestoupejte do blízkosti podávacího šneku a kola výhozu, pokud je přístroj v chodu.

MONTÁŽ



POZOR!

Přístroj se smí provozovat až po úplném smontování.

První kroky

1. Všechny díly vyjměte z balení.
2. Zkontrolujte všechny díly, zda se při transportu nepoškodily.
 - ⇒ *Když zjistíte chybu nebo díly chybí, ohlase to neodkladně obchodníkovi, u kterého jste přístroj zakoupili.*

Montáž vodicího madla

viz obr. (2a /2b)

1. Horní tyč přiložte zvenku na dolní tyč.
2. Vodicími otvory protáhněte šrouby zevnitř směrem ven.
3. Na každé straně utáhněte aretační maticí.
4. Dejte vedení na rukojeti a Kabelový háček.
 - ⇒ *Vodicí madlo je namontováno.*

Montáž ruční kliky

Ruční klikou se nastavuje směr výhozu.

viz obr. (3a / 3b)

1. Nainstalujte průvodce pro Nejezděte na spodní úchyt.
2. Ruční kliku protáhněte vedením na středním dílu.

3. Zasuňte ruční kliku do upevnění na výhozu sněhu a zajistěte ji pojistnou závlačkou.
4. Konce pojistné závlačky ohněte pomocí kleští.
⇒ *Ruční klika je namontována.*

Montáž výhozu sněhu

viz obr. 4

1. Lehce namažte kluznou plochu výhozu sněhu na sněhové fréze olejem ve spreji
2. Nasadte výhoz sněhu
3. Instalace výsyvky šestihranné šrouby na pádák.

Vložit bowdenu

viz obr. 5



Upravte bowdenu tak, aby po pusťl z panelu bezpečnost motoru po 5 sec. Stop!

1. Nasadte spodní část bowdenu (5 - 1) v brzdových válcích (5 - 2) horní přenos kabel.
2. Páčku škrťací klapky pohonů (5-2) přesuňte ochranu.

UVEDENÍ DO PROVOZU

Bezpečnostní upozornění



VAROVÁNÍ!

Motor nikdy nenechávejte v chodu v uzavřených prostorách. Nebezpečí otravy!

- Dodržujte bezpečnostní a výstražné pokyny v této dokumentaci a na přístroji.
- Odstraňte cizí tělesa z pracovní oblasti.
- V ohrožené oblasti se nesmí zdržovat cizí osoby.
- Pracujte jen za dostatečného denního světla nebo umělého osvětlení.
- Benzín a olej skladujte pouze v nádobách, které jsou k tomu určeny.
- Před uskladněním přístroje v uzavřených prostorách jej nechte vychladnout.
- Pokud je dosud v nádrži benzín, dbejte na to, aby v uzavřené místnosti nebyly žádné zdroje vznícení jako topení, sušička prádla atd.
- Benzínem a olejem plňte nebo je vypouštějte pouze venku po vypnutí a vychladnutí motoru.
- Nepřeplňujte nádrž (benzín se rozpíná).
- Při tankování nekuřte.

- Neotvírejte uzávěr nádrže, pokud motor běží nebo je horký.
- Poškozenou nádrž nebo uzávěr nádrže vyměňte.
- Víko nádrže vždy pevně uzavřete. Pokud benzín vyteče:
 - Nespouštějte motor
 - Zabraňte jeho zapálení
 - Vyteklý benzín nechte vsáknout do absorpčních materiálů nebo hadrů a řádně zlikvidujte.
 - Očistěte zařízení



Vyjetý olej:

- nedávejte do odpadu
- nevylévejte do kanalizace ani do stoky nevylévejte
- do půdy

Doporučujeme odevzdat použitý olej v uzavřených nádobách v příslušné sběrné nebo servisním středisku.

Plnění pohonných hmot



VAROVÁNÍ!

Nebezpečí požáru! Benzín je vysoce hořlavý!



Vždy se řiďte dodaným návodem k obsluze motoru.



POZOR!

Hmotné škody!

Před uvedením do provozu je nutné motor naplnit motorovým olejem a natankovat frézu (0,6 l)!

OBSLUHA

Pracovní pokyn

Rady k odklizení sněhu

- Sníh odklízejte ihned po sněžení, později dolní vrstva zledovatí a odklízeč prací ztěžuje.
- Odklízejte sníh tak, aby se odklizené stopy trochu překrývaly.
- Pokud je to možné, odklízejte sníh po směru větru.

Nastavení směru a dálky výhozu



UPOZORNĚNÍ!

Nebezpečí poranění nekontrolovaně vymrštěvanými cizími tělesy!

Nenastavujte klapku šachty výhozu směrem k osobám, zvířatům, oknům, autům nebo dveřím.

Nastavení směru výhozu

1. Nastavte šachtu výhozu otočením kliky do požadovaného směru.

Nastavení dálky výhozu

1. Uvolněte aretaci výšky výhozu, abyste nastavili klapku výše, a obráceně.
2. Aretační matici opět pevně utáhněte.
 - ⇒ Čím strměji bude klapka nastavena, tím výše a dále bude sníh vymrštěván.

Spusťte motor



VAROVÁNÍ!

Nebezpečí otravy!

Motor nikdy nenechávejte v chodu v uzavřených prostorách.

Polohové značky na přístroji

	Škrťací klapka	CLOSE - OPEN
	Klíček motoru	Vyp - Zap
	Palivový ventil	Uzavřen - Otevřen
	Tlačítko startéru	

Nastartování

1. Zkontrolujte stav oleje a paliva.
2. Otevřete palivový vent.
3. Nastavte škrťací klapku do polohy ZAP.
4. Stiskněte 3x tlačítko startéru v časových intervalech cca 2 sekund. Při teplotách nižších než 10 °C stiskněte tlačítko startéru 5x.

Ruční start:

- Lehce přitáhněte lanko startéru, až pocítíte odpor, poté je prudce vytáhněte a opět je nechte pomalu navinout.

230 V Nastartování:

- Připojte napájecí kabel k připojení El. startér.
- Stiskněte tlačítko startéru.

Vypnutí motoru

Vypnutí motoru

1. Uvolněte bezpečnostní prvek. (9-1)
 - ⇒ Zastaví sněhová fréza
2. Aby se zabránilo zamrznutí, nechte podávací šnek a kolo výhozu dobíhat tak dlouho, až z nich opadá co nejvíce sněhu.
3. Otočte klíček motoru do polohy Stop a vytáhněte jej (9-2)
 - ⇒ Motor se vypne
4. Palivový ventil otočte do polohy Uzavřen (9-3).



POZOR!

Nebezpečí poranění!

Vyčkejte, než se motor zastaví!

Provoz



POZOR!

nebezpečí poranění!

Používejte pracovní a ochranný oděv.

- zimní oblečení
- neklouzavou zimní obuv
- ochranné brýle nebo ochranný štít
- ochranu sluchu

Zahájení odklízení

1. Uvedte frézu do provozu.
2. Zkontrolujte polohu výhozu sněhu a
3. nastavte směr výhozu ruční klikou.
4. Spusťte motor.
5. Stiskněte aretační klip.



POZOR!

Nebezpečí vážného úrazu!

Nesahejte do rotujícího šneku. Zabraňte přístupu osob i zvířat.

Zastavení odklízení

1. Uvolněte aretační klip.
 - ⇒ Sněhová fréza se zastaví.

Odstranění překážek, které ucpaly výhoz sněhu

Pokud nadále nefunguje správně výhoz sněhu, může to být způsobeno sněhovými a ledovými zmrzky na podávacím šneku a v kanálu výhozu.

1. Uvolněte bezpečnostní prvek. (9-1, 1-2)
 - ⇒ Zastaví sněhová fréza
2. Vypněte motor.
3. Odpojte konektor zapalovací svíčky.
4. Pomocným náhadím opatrně odstraňte sníh z kanálu výhozu a z podávacího šneku. (1-7, 1-8)

Pokud výhoz sněhu ani poté nefunguje správně, vyhleďte odborný servis.

PÉČE A ÚDRŽBA



POZOR! nebezpečí poranění!

Před všemi pracemi na údržbě a ošetřování vždy vypněte motor a odpojte konektor zapalovací svíčky.

Motor může dobíhat. Po vypnutí se ujistěte, že motor opravdu stojí.

- Přístroj po každém použití vyčistěte. Odstraňte zejména zbytky posypové soli.
- Přístroj neostříkujte vodou. Vniknutí vody může způsobit poruchy (zapalování, karburátoru).
- Vždy vyměňte vadný tlumič.
- Dodržujte plán údržby.
- Řiďte se návodem k motoru.

Plán údržby

Po prvních 5 hodinách provozu

- Vyměňte motorový olej (viz návod k motoru).

Před každým použitím

- Zkontrolujte stav oleje (viz návod k motoru).
- Zkontrolujte sřížný kolík.
- Zkontrolujte, zda přístroj není poškozen.

Po každém použití

- Čistý komín, šnek, kliky a zastřešení.

Na požádání

- Deska prostor (9-4) zkontrolovat, nahradit opotřebované pokoje Panel.

Každé tři měsíce

- Namažte kroužek výhozu sněhu olejem ve spreji

1 x za sezonu

- Zařízení na odborném semináři a servis může být.

Každoročně

- Vyměňte zapalovací svíčky (viz návod k motoru).

Čištění přístroje



POZOR!

Přístroj neostříkujte vodou! Zateklá voda může zničit kombinaci spínače a zástrčky i elektromotor.

1. Postavte přístroj na pevný, rovný a horizontální podklad.
2. Odstraňte zbytky posypové soli a usazené nečistoty.



Vždy se řiďte dodaným návodem k obsluze motoru.

Pokud po zapnutí motoru nelze zapnout pohon pojezdu, je třeba nastavit příslušné bovdenové lanko.



POZOR!

Nebezpečí poranění!

- Bovdenové lanko nastavujte, pouze je-li motor vypnutý.
- Pokud pohon pojezdu nelze vypnout, vypněte motor, nepokoušejte se o opravu, ale ihned vyhleďte odborný servis!

- Ochrana kabelu jara Bowden směrem nahoru.
- Pověste kolík do příští vyšší pohony (X).
- Ochrana kabelu jara Bowden strhnout.
- Pro kontrolu nastavení pusťte motor a zapněte pohon pojezdu.
- Pokud pohon pojezdu stále nelze zapojit ani odpojit, je třeba přístroj odvézt od odborného servisu.

Výměna odklízecí desky

viz obr. 9

1. Překlopte přístroj dozadu.
2. Odšroubujte 4 šrouby opotřebované odklízecí desky.
3. Odklízecí desku vyjměte.
4. Novou odklízecí desku přišroubujte šrouby k plášti (9-4)
5. Přístroj sklopte zpět, zkontrolujte nastavení.

ULOŽENÍ

Při delším uskladnění přístroje, např. po zimě, věnujte pozornost následujícím bodům:



POZOR! nebezpečí výbuchu!

- Přístroj nikdy neskladujte v blízkosti otevřeného ohně nebo tepelných zdrojů.
- Vyprázdnění karburátoru:
 - Spustíte motor.
 - Uzavřete palivový ventil.
 - Vyčkejte, než motor zhasne.
- Nechte motor vychladnout.
- Uskladněte přístroj v suchu na místě nepřístupném dětem a nepovolaným osobám.
- Prázdnou palivovou nádrž
- Vytáhněte klíček motoru.
- Odpojte konektor zapalovací svíčky.



UPOZORNĚNÍ!

Před všemi pracemi na přístroji vždy vytáhněte síťovou zástrčku a vyčkejte, než se motor zastaví!

OPRAVY

Odborná kontrola

Opavy smí provádět jen specializované servisy.

Odborná kontrola je vždy zapotřebí:

- po najetí na překážku
- při náhlém zastavení motoru
- při poškození podávacího šneku.

LIKVIDACE



Vysloužilý přístroj, baterie nebo akumulátory nelikvidujte s domovním odpadem!

Obal, přístroj a příslušenství jsou vyrobeny z recyklovatelného materiálu a likvidují se odpovídajícím způsobem.

POMOC PŘI PORUCHÁCH

Porucha	Možná příčina	Řešení
Motor neběží	Není síťové napětí.	Zkontrolujte domovní pojistky / prodlužovací kabel.
	Kabel přístroje defektní.	Vyhledejte servis firmy AL-KO / autorizovanou odbornou provozovnu.
Přístroj neodklízí sníh	Šnek nebo šachta výhozu ucpané.	Zastavte motor, odpojte přístroj od elektrické sítě. Odstraňte ucpaní.
	Hnací řemen přetržený nebo volný.	Vyměňte hnací řemen.
Výkon motoru klesá	Příliš mnoho sněhu v kanálu výhozu.	Vyčistěte kanál výhozu / plášť.
Aktivuje se ochrana proti přetížení	Cizí tělesa v podávacím šneku	Cizí tělesa odstraňte



V případě poruch, které nejsou v této tabulce uvedeny nebo je nemůžete odstranit sami, se prosím obraťte na náš příslušný zákaznický servis.

ZÁRUKA

Případné materiálové nebo výrobní vady na přístroji odstraníme během zákonné promlčecí lhůty pro nároky na odstranění vad podle naší volby opravou nebo dodáním náhradního výrobku. Promlčecí lhůta je určena právem dané země, ve které byl přístroj zakoupen.

Náš příslib záruky platí jen v případě:

- řádné manipulace s přístrojem
- dodržování návodu k obsluze
- použití originálních náhradních dílů

Záruka zaniká v případě:

- pokusů o opravu přístroje
- technických úprav přístroje
- použití v rozporu s určením (např. komerčního nebo komunálního použití)

Ze záruky jsou vyloučeny:

- poškození nátěru způsobená běžným opotřebením
- díly podléhající opotřebením, které jsou označeny na seznamu náhradních dílů orámováním [xxx xxx (x)]
- Spalovací motory – pro ty platí vlastní záruční ustanovení příslušného výrobce motoru

Záruční doba počíná běžet dnem nákupu koncovým odběratelem. Určující je datum na originálním dokladu o koupi. V případě uplatnění záruky se prosím obraťte s tímto prohlášením o záruce a dokladem o koupi na svého prodejce nebo nejbližší autorizovaný zákaznický servis. Tímto příslibem záruky zůstávají zákonné nároky kupujícího na odstranění vady vůči prodávajícímu nedotčeny.

PROHLÁŠENÍ O SHODĚ ES

- viz Návod k montáži

Prohlášení o shodě ES

Tímto prohlašujeme, že tento produkt, tato do oběhu daná verze, odpovídá požadavkům harmonizovaných směrnic EU, bezpečnostní standardy EU a standardy specifické pro tento produkt.

Produkt

Sněhová fréza

Výrobce

AL-KO Geräte GmbH
Ichenhauser Str. 14
D-89359 Kötz

Zmocněnec

Anton Eberle
Ichenhauser Str. 14
D-89359 Kötz

Typ

Snowline 55 E

Směrnice EU

2006/42/EG
(+2009/127/EG)
2004/108/EG
2000/14/EG
2002/88/EG

Harmonizované normy

EN ISO 12100-1
EN ISO 12100-2
EN ISO 14982
ISO 8437

Sériové číslo

G 422 4235

Hladina zvukového výkonu

gemessen: 100 dB(A)
garantiert: 102 dB(A)

Hodnocení shody

2000 /14/EG Anhang V

Kötz, den 07.08.2013

Antonio De Filippo, Managing Director

PREKLAD ORIGINÁLNEHO NÁVODU NA POUŽITIE

Inhaltsverzeichnis

O tomto návode.....	84
Popis výrobku.....	84
Technické údaje.....	85
Bezpečnostné pokyny.....	85
Montáž.....	86
Uvedenie do prevádzky.....	87
Obsluha.....	88
Údržba a ošetrovanie.....	89
Skladovanie.....	90
Opravy.....	90
Likvidácia.....	90
Pomoc pri poruchách.....	90
Záruka.....	91
ES vyhlásenie o zhode.....	91

O TOMTO NÁVODE

- Pred uvedením do prevádzky prečítajte túto dokumentáciu. Toto je predpokladom pre bezpečnú prácu a manipuláciu bez porúch.
- Dodržiavajte bezpečnostné a výstražné pokyny uvedené v tejto dokumentácii a na prístroji.
- Táto dokumentácia je trvalou súčasťou opisného výrobku a pri predaji sa má odovzdať kupujúcemu spolu s výrobkom.

Vysvetlenie značiek



POZOR!

Presným dodržiavaním týchto výstražných pokynov môžete zabrániť ublíženiu na zdraví a/ alebo vecným škodám.



Špeciálne pokyny pre lepšiu zrozumiteľnosť a manipuláciu.

POPIS VÝROBKU

Táto dokumentácia popisuje AL-KO snehová fréza snežná čiara 55 E. Táto snehová fréza je poháňaný benzínovým motorom.



POZOR!

Hmotné škody!

Pred uvedením do prevádzky musíte naplniť motorový olej a natankovať snehovú frézu (0,6 l)!

Prehľad produktu

vid' obr 1

1	Rukoväť
2	Bezpečnostný strmeň
3	Ochrana pre pohony Bowden
4	Bowden
5	Motor
6	Aretácia výšky odhadzovania
7	Odhadzovacia šachta
8	Dopravná závitovka
9	Aretácia ručnej páky
10	230 V Pripojenie elektrického štartéra
11	tlačidlo E-štartéra
12	Držiak kábla
13	majiteľ záklz
14	záklz
15	Vedenie ručnej kľuky
16	Ručná páka na prestavenie odhadzovania

Symboly na prístroji



Pozor! Vyžaduje sa mimoriadna opatrnosť pri manipulácii.



Pred uvedením do prevádzky si prečítajte návod na obsluhu!



Pred uvedením do prevádzky si prečítajte návod na obsluhu!



Nesiahajte do odhadzovača snehu!

	Nesiahajte ani nevstupujte do dopravnej závitovky!
	Motor pred všetkými prácami na prístroji vypnite.
	Dbajte na to, aby sa tretie osoby nachádzali mimo nebezpečnej oblasti.
	Noste ochranu sluchu!
	Noste ochranu očí!
	Nesiahajte do rotujúcich častí, hrozí nebezpečenstvo vtiahnutia.
	Pred údržbovými a opravárenskými prácami vytahnite konektor zapalovacej sviečky.

Použitie v súlade s určením

Tento prístroj je určený výhradne na odstraňovanie snehu na spevnených cestách a plochách na súkromných pozemkoch.

Možné chybné použitie

- Tento prístroj nie je vhodný na používanie na verejných priestranstvách, v parkoch, na športoviskách, ako ani na používanie v poľnohospodárstve a lesníctve.
- Prístroj sa nesmie prevádzkovať v priemyselnej oblasti.

Použitie, ktoré je v rozpore s určením prístroja, alebo svojvoľné zmeny na prístroji vylučujú záruku výrobcu.

Bezpečnostné a ochranné zariadenia



POZOR! **Nebezpečenstvo poranenia!**

Bezpečnostné a ochranné zariadenia sa nesmú vypínať.

Bezpečnostný strmeň

Keď obsluha pustí bezpečnostný strmeň (1-2), vypne sa závitkový pohon a prístroj zostane stáť.

- V nebezpečnom momente pustíte bezpečnostný strmeň!

Prestaviteľný odhadzovač snehu

Odhadzovač snehu nastavte tak, aby odhadzovaný sneh nemohol ohroziť žiadne osoby alebo zvieratá ani nemohol spôsobiť vecné škody.

Dávajte pozor, aby ste na uliciach neobmedzovali cestnú dopravu ani neohrozovali účastníkov cestnej premávky.

TECHNICKÉ ÚDAJE

Výkon	4,4 kW
E-Start	220 V - 240 V / 50 Hz
Šírka odpratávania	55 cm
Wysokość sufitu max	32 cm
silnik	G210F(D)S (212 cm ³)
eksmisja	180°, z korbą
Poziom ciśnienia akustycznego	L PA= 87db(A) K= 3 db(A)
Poziom hałasu mierzony:	100 db(A)
Poziom hałasu: gwarancje:	102 db(A)
Hodnota vibrácie	a _{hv} = 4,1 m/s ² K = 1,5 m/s ²
Hmotnosť	45 kg

BEZPEČNOSTNÉ POKYNY



POZOR!

Dodržiavajte bezpečnostné pokyny a výstražné upozornenia uvedené v tomto návode a na výrobku.



POZOR!

Prístroj používajte iba v technicky bezchybnom stave!

**UPOZORNENIE!****Nebezpečenstvo požiaru!**

Natankovaný stroj neponechávajte v budovách, v ktorých by sa mohli benzínové výpary dostať do kontaktu s otvoreným ohňom alebo iskrami!

Dbajte na to, aby nedošlo k znečisteniu povrchov okolo motora, výfuku, priehradky na batériu a palivovej nádrže pokoseným materiálom, benzínom či olejom.

- Pred použitím sa oboznáňte s bezpečnou manipuláciou, zvlášť so zastavením prístroja.
- Pred každým použitím skontrolujte prístroj vzhľadom na poškodenia, pred použitím nechajte poškodené diely vymeniť.
- Bezpečnostné a ochranné prvky nesmiete za žiadnych okolností vyradiť z prevádzky!
- Pred každým použitím skontrolujte prístroj vzhľadom na poškodenia, pred použitím nechajte poškodené diely vymeniť.
- Tretie osoby, zvlášť deti a domáce zvieratá, držte mimo nebezpečnej oblasti.
- Ten, kto vedie a používa stroj, je zodpovedný za úrazy spôsobené iným osobám a za poškodenie cudzieho majetku.
- Deti a osoby, ktoré nie sú oboznámené s obsluhou, nesmú prístroj používať.
- Dodržiavajte miestne ustanovenia pre minimálny vek obsluhujúcej osoby.
- Prístroj neobsluhujte pod vplyvom alkoholu, drog alebo liekov.
- Noste primeraný pracovný odev.
 - Zimné oblečenie
 - Pevnú a protišmykovú obuv
 - Ochrana očí (ochranné okuliare alebo ochranný štít)
 - Ochrana sluchu
- Pracujte iba pri dostatočnom dennom svetle alebo umelom osvetlení. Prispôbte rýchlosť. Kráčajte, nikdy nebežte.
- Trup, končatiny a oblečenie držte v bezpečnej vzdialenosti od dopravnej závitovky a odhadzovacieho kolesa.
- Rešpektujte miestne ustanovenia pre prevádzkový čas.
- Prístroj pripravený na prevádzku nenechávajte bez dozoru. Dávajte pozor na hladký podklad. Nebezpečenstvo pošmyknutia, zvlášť pri cúvaní. Prispôbte rýchlosť.

- Prístroj prevádzkujte iba kompletne namontovaný s fungujúcimi ochrannými zariadeniami.
- V nasledujúcich prípadoch odstavte motor, počkajte na zastavenie prístroja a vyťahnite konektor zapalovacej sviečky:
 - pri opustení prístroja,
 - pri čistiaciach a údržbových prácach,
 - pred nastavovacími prácami,
 - po výskyte porúch,
 - pred uvoľnením blokování,
 - pred odstránením upchávok,
 - po kontakte s cudzími telesami,
 - keď sa vyskytnú poruchy a nezvyčajné vibrácie na prístroji.
- Nikdy neodpratávajte sneh na strechách.
- Prístroj nepoužívajte na strmých svahoch, hrozí nebezpečenstvo pošmyknutia a preklopenia! Na šikmých plochách zvýšte pozornosť pri otáčaní.
- Prístroj nikdy nedvíhajte ani nenoste s bežiacim motorom.
- Fremdkörper im Arbeitsbereich entfernen.
- Výšku odpratávacej lišty s klznými lyžinami nastavte podľa podkladu. Nezachytávajte štrk ani iné cudzie telesá.
- Pri plnení benzínu alebo motorového oleja nejedzte, nepite, ani nefajčite.
- Nevдыхujte benzínové výpary.
- Odhadzovaný sneh nesmie ohroziť osoby a zvieratá alebo poškodiť budovu, vozidlá alebo iné predmety. Dávajte pozor, aby ste na uliciach neobmedzovali cestnú dopravu ani neohrozovali účastníkov cestnej premávky.
- Nesiahajte do odhadzovača snehu, kým prístroj beží.
- Nesiahajte ani nevstupujte do blízkosti dopravnej závitovky, kým prístroj beží.

MONTÁŽ**POZOR!**

Prístroj sa smie používať len po úplnom zmontovaní.

Prvé kroky

1. Všetky diely vyberte z obalu.
2. Všetky diely skontrolujte, či neboli pri preprave poškodené.

- ⇒ *Keď zistíte škody alebo chýbajú diely, okamžite to nahláste predajcovi, u ktorého ste prístroj kúpili.*

Montáž vodiaceho držadla

vid' obr (2a / 2b)

1. Horné držadlo položte zvonku na spodné držadlo.
2. Háky zastrčte zvnútra smerom von cez vodiace otvory.
3. Na každej strane pevne utiahnite aretovaciu maticu.
4. Dal kábel sprievodca na kábel a rukoväťe háku.
⇒ *Vodiace držadlo je namontované.*

Montáž ručnej páky

Pomocou ručnej páky sa prestavuje smer odhadzovania.

vid' obr (3a / 3b)

1. Inštalčná príručka pre ručné kľučkou na spodnej rukoväť.
2. Ručnú páku nasadíte cez vedenie na strednom diele.
3. Ručnú páku zastrčte do upnutia na odhadzovači snehu a zaistíte poistnou závlačkou.
4. Konce poistnej závlačky ohnite pomocou klieští.
⇒ *Ručná páka je namontovaná.*

Montáž odhadzovača snehu

vid' obr 4

1. Klznú plochu odhadzovača snehu na snehovej fréze jemne naolejujte rozprašovacím olejom
2. Nasadíte odhadzovač
3. Nainštalujte výsypky Hexagon skrutky na pádaku.

Zapojte kábel Bowden

vid' obr 5



Upraviť Bowden kábel tak, že po pustil panel bezpečnosť motora po 5 sec. zas-tavíť!

1. Pripojiť spodnú časť Bowden kábel (5 - 1) v ovládačoch (- 5 - 2) Horné prenosových káblov.
2. Plyn páka pohonov (5-2) presunúť ochranu.

UVEDENIE DO PREVÁDZKY

Bezpečnostné pokyny



VAROVANIE!

Motor nenechajte nikdy v prevádzke v uzatvorených priestoroch. Nebezpečnosť otravy!

- Dodržiavajte bezpečnostné pokyny a výstražné upozornenia uvedené v tomto návode a na prístroji.
 - Z pracovnej oblasti odstráňte cudzie telesá.
 - Dbajte na to, aby sa tretie osoby nachádzali mimo nebezpečnej oblasti.
 - Pracujte iba pri dostatočnom dennom svetle alebo umelom osvetlení.
 - Benzín a olej uschovajte v nádržiach, ktoré sú na to určené.
 - Pred odstavením v uzatvorených miestnostiach nechajte prístroj vychladnúť.
 - Vor dem Unterstellen des Gerätes Benzintank in die dafür vorhergesehene Behälter entleeren.
 - Keď sa v nádrži ešte nachádza benzín, dávajte pozor na to, aby sa v uzatvorenej miestnosti nenachádzal žiadny zápalný zdroj, ako vykurovacie teleso, sušička bielizne atď.
 - Benzín a olej dopĺňajte alebo vyprázdňujte pri vypnutom, studenom motore.
 - Nádrž neprepĺňajte (benzín sa rozpína).
 - Pri nádrži nefajčite.
 - Uzáver nádrže pri bežiacom alebo horúcom motore neotvárajte.
 - Poškodenú nádrž alebo uzáver nádrže vy-meňte.
 - Kryt nádrže zatvorte vždy pevne. Keď je benzín vytečený:
 - motor neštartujte,
 - zabráňte pokusom o zapálenie,
 - vytečený benzín nasajte sorpčným prostriedkom alebo handrou a odborne zlikvidujte,
 - vyčistite prístroj..
- i** Starý olej:

 - nedávajte do odpadu
 - nelejte do kanalizácie alebo výpus-tovnelejte
 - na zem

Odporúčame odovzdať starý olej v uzatvorenej nádobe na vhodných zberných miestach alebo na zákazníckom mieste.

Plnenie prevádzkových látok



VAROVANIE!

Nebezpečenstvo požiaru! Benzín je vysoko zápalný!



Vždy rešpektujte súčasne dodaný návod na obsluhu motora.



POZOR!

Hmotné škody!

Pred uvedením do prevádzky musíte naplniť motorový olej a natankovať snehovú frézu (0,6 l)!

OBSLUHA

Pracovný pokyn

Tipy na odpratávanie snehu

- Sneh odpratávajúte hneď po napadnutí, neskôr zľadovatie spodná vrstva a to sťažuje odpratávanie.
- Sneh odpratávajúte tak, že sa odpratané pruhy trochu prekrývajú.
- Ak je to možné, sneh odpratávajúte v smere vetra.

Nastavenie smeru a šírky odhadzovania



UPOZORNENIE!

Nebezpečenstvo poranenia nekontrolovateľne vyletujúcimi cudzími telesami!

Klapku odhadzovacej šachty nenastavujte v smere osôb, zvierat, okien, áut alebo dverí.

Nastavenie smeru odhadzovania

1. Odhadzovaciu šachtu otočte do požadovaneého smeru otočením kľuky.

Nastavenie šírky odhadzovania

1. Uvoľnite aretáciu výšky odhadzovania, aby ste klapku nastavili vyššie a opačne.
2. Aretovaciu maticu opäť pevne utiahnite.
 - ⇒ Čím strmšie bude nastavená klapka, tým vyššie a širšie sa bude sneh vyhadzovať.

Naštartovanie motora



VAROVANIE!

Nebezpečenstvo otravy!

Motor nenechajte nikdy v prevádzke v uzatvorených priestoroch.

Značka polohy na prístroji

	Sýtič	CLOSE - OPEN
	Kľúč motora	Vyp Zap
	Kohútik paliva	Zatv Otv
	Základný gombík	

Proces štartu

1. Skontrolujte stav oleja a paliva.
2. Otvorte kohútik paliva.
3. Sýtič nastavte do polohy CLOSE.
4. Stlačte 3x základný gombík v časovom intervale cca 2 sekundy (28-1). Pri teplotách pod 10 °C stlačte 5x základný gombík.
5. Zastrčte kľúč motora (30-1).

Manuálny štart:

- Lanko štartéra ľahko pritiahnite, kým nebude citeľný prvý odpor, potom ho plynulo vytiahnite a následne nechajte pomaly opäť navinúť.

230 V Proces štartu:

- Elektrický kábel na pripojenie k e-štartér.
- Stlačte tlačidlo štartéra.

Vypnutie motora

Vypnutie motora

1. Pustíte bezpečnostný strmeň.(9-1)
 - ⇒ Zastaví snehová fréza
2. Aby sa zabránilo zamrznutiu, nechajte dopravnú závitovku a odhadzovacie koleso pomaly dobiehať, kým nebudú takmer úplne očistené od snehu.
3. Kľúč motora otočte do polohy Stop a vytiahnite ho (9-2)
 - ⇒ Motor sa vypne
4. Kohútik paliva otočte do polohy Zatv (9-3).

**POZOR!****Nebezpečenstvo poranenia!**

Počakajte na zastavenie motora!

Prevádzka**POZOR!****nebezpečenstvo poranenia!**

Používajte pracovné a ochranné oblečenie.

- Zimné oblečenie
- Protišmyková zimná obuv
- Ochranné okuliare alebo ochranný štít
- Ochrana sluchu

Štart odpratávacej prevádzky

1. Vykonajte uvedenie do prevádzky.
2. Skontrolujte polohu odhadzovača snehu a
3. nastavte smer odhadzovača pomocou ručnej kľuky.
4. Naštartujte motor.
5. Stlačte podperných klip.

**POZOR!****t'azké poranenie!**

Nesiahajte do otáčajúcej sa závitovky. Osoby a zvieratá držte mimo dosahu.

Zastavenie odpratávacej prevádzky

1. Uvoľniť poistný klip.
 - ⇒ *Snehová fréza zostane stáť*

Odstránenie upchaní v odhadzovači snehu

Keď sa už sneh viac neodhadzuje správne, môžu byť príčinou usadeniny snehu a ľadu na dopravných závitovkách a v kanáli odhadzovača.

1. Pustíte bezpečnostný strmeň. (9-1, 1-2)
 - ⇒ *Zastaví snehová fréza*
2. Vypnite motor.
3. Vytiahnite konektor zapalovacej sviečky.
4. Pomocným nástrojom odstráňte opatrne sneh z kanála odhadzovača a z dopravnej závitovky. (1-7, 1-8)

Pri pretrvávajúcom nedostatočnom odhadzovaní snehu vyhľadajte odbornú dielňu.

ÚDRŽBA A OŠETROVANIE**POZOR!****nebezpečenstvo poranenia!**

Pred všetkými údržbovými a ošetrovacími prácami vždy vypnite a vytriahnite konektor zapalovacej sviečky!

Motor môže dobiehať. Po vypnutí sa uistite, že motor stojí.

- Prístroj po každom použití vyčistíte. Zvlášť odstráňte zvyšky posypovej soli.
- Prístroj nestriekajte vodou! Vniknutá voda môže viesť k poruchám (zapalovacie zariadenie, splyňovač).
- Chybný tlmič hluku vždy vymeňte.
- Rešpektujte plán údržby.
- Rešpektujte návod na údržbu.

Plán údržby

Po prvých 5 prevádzkových hodinách

- Vymeňte motorový olej (pozri návod k motoru).

Pred každým použitím

- Skontrolujte stav oleja (pozri návod k motoru).
- Skontrolujte strižný kolík.
- Skontrolujte prístroj vzhľadom na poškodenia.

Po každom použití

- Čisté výsypky, slimák, kľučky a kabíny.

Na požiadanie

- Miesto na tanier (9-4) kontrolu, nahraďte opotrebované izba Panel.

Každé tri mesiace

- Naolejujte krúžok odhadzovača snehu rozprašovacím olejom

1 x za sezónu

- Zariadenia pre špecializované dielne a servis môže byť.

Ročne

- Vymeňte zapalovaciu sviečku (pozri návod k motoru).

Čistenie prístroja



POZOR!

Prístroj nestriekajte vodou! Vniknutá voda môže zničiť kombináciu spínača a konektora, ako aj elektromotor.

1. Prístroj odstavte na pevnom, rovnom a horizontálnom podklade.
2. Odstráňte zvyšky posypovej soli a pretrvávajúce znečistenie.



Vždy rešpektujte súčasne dodaný návod na obsluhu motora.

Ak sa pri bežiacom motore nedá viac zapnúť pohon kolies, musí sa nastaviť zodpovedajúce bovdenového lanka.



POZOR!

Nebezpečenstvo poranenia!

- Bovdenové lanko prestavujte iba pri vypnutom motore.
- Ak sa jazdný pohon nedá vypnúť, vypnite motor, nepokúšajte sa o opravu, ale ihneď vyhľadajte špecializovaný podnik!

- Ochrana na jar Bowden kábel vytiahnuť.
- Visieť poistný kolík do ďalšej vyššej pohon (X).
- Ochrana Bowden kábel jar strhnúť.
- Na kontrolu nastavenia naštartujte motor a zapnite pohon kolies.
- Ak sa pohon kolies nedá ešte bezpečne zapojiť a odpojiť, musí sa prístroj odniesť do špecializovaného podniku.

Výmena odpratávacej lišty

viď obr 9

1. Prístroj vyklopte smerom dozadu.
2. Odstráňte 4 skrutky opotrebovanej odpratávacej lišty.
3. Vyberte odpratávaciu lištu.
4. Novú odpratávaciu lištu naskrutkujte pomocou skrutiek na kryt. (9-4)



UPOZORNENIE!

Pred všetkými prácami na prístroji vždy vytiahnite sieťový konektor a počkajte na zastavenie motora!

5. Prístroj prevráťte naspäť, skontrolujte nastavenie.

SKLADOVANIE

Pri dlhšom uskladnení prístroja, napríklad po zime, berte do úvahy nasledujúce body:



POZOR!

nebezpečenstvo výbuchu!

- Prístroj neskladujte pri zdrojoch otvorených plameňov alebo tepelných zdrojoch.
- Vyprázdnenie splyňovača:
 - Naštartujte motor.
 - Zatvorte kohútik paliva.
 - Počkajte, kým motor zastane.
- Nechajte motor vychladnúť.
- Prístroj skladujte na suchom mieste a mimo dosahu detí a nepovolanych osôb.
- Prázdne benzínová nádrž
- Vytiahnite kľúč motora.
- Vytiahnite konektor zapalovacej sviečky.

OPRAVY

Odborná kontrola

Opravárenské práce smú vykonávať iba špecializované dielne.

Odborná kontrola je vždy potrebná:

- po nabehnutí na prekážku,
- pri náhlom zastavení motora,
- pri poškodenej dopravnéj závitovke kolese.

LIKVIDÁCIA



Opotrebované prístroje, batérie alebo akumulátory nelikvidujte s komunálnym odpadom!

Obal, zariadenie a príslušenstvo sú vyrobené z recyklovateľných materiálov a je nutné ich vhodne zlikvidovať.

POMOC PRI PORUCHÁCH

Porucha	Možná príčina	Riešenie
Motor nebeží.	Nie je k dispozícii sieťové napätie.	Skontrolujte domové poistky/predlžovací kábel.
	Kábel prístroja je poškodený.	Vyhľadajte servisné miesto spoločnosti AL-KO/autorizovanú dielňu.
Prístroj neodpráva sneh.	Závitovka alebo odhadzovacia šachta sú upchané.	Zastavte motor, prístroj odpojte z elektrickej siete. Odstráňte upchanie.
	Hnací remeň je roztrhnutý alebo uvoľnený.	Vymeňte hnací remeň.
Výkon motora vynecháva.	Príliš veľa snehu v kanáli odhadzovača.	Vyčistíte kanál odhadzovača/teleso.
Spustila sa ochrana pred preťažením.	Cudzie telesá v dopravnej závitovke	Odstráňte cudzie telesá.



Pri poruchách, ktoré nie sú uvedené v tejto tabuľke alebo ktoré neviete sami odstrániť, sa obráťte na náš príslušný zákaznícky servis.

ZÁRUKA

Prípadné chyby materiálu alebo výrobné chyby na prístroji odstránime počas zákonnej premlčacej lehoty pre nároky na odstránenie chyby podľa našej voľby opravou alebo náhradným dodaním. Premlčacia lehota sa určuje vždy podľa legislatívy krajiny, v ktorej bol prístroj kúpený.

Záruku poskytujeme len pri:

- odbornej manipulácii s prístrojom,
- dodržiavaní návodu na obsluhu,
- používaní originálnych náhradných dielov

Záruka zaniká pri:

- pokusoch o opravu prístroja,
- technických zmenách na prístroji,
- používaní prístroja v rozpore s jeho určením (napr. na priemyselné alebo komunálne účely).

Záruka sa nevzťahuje na:

- poškodenia laku, ktoré sa vždy považujú za bežné opotrebovanie,
- diely podliehajúce rýchlemu opotrebovaniu, ktoré sú v zozname náhradných dielov označené rámčekom [xxx xxx (x)]
- spaľovacie motory – pre ne platia samostatné záručné podmienky príslušného výrobcu motorov

Záručná doba začína plynúť dňom kúpy prostredníctvom prvého odberateľa. Rozhodujúci je dátum na originálnom doklade o kúpe. V prípade uplatňovania nároku na poskytnutie záruky sa obráťte s týmto vyhlásením o záruke a dokladom o kúpe na vášho predajcu alebo na najbližší autorizovaný zákaznícky servis. Týmto záručnými podmienkami zostávajú zákonné nároky kupujúceho na odstránenie chýb voči predávajúcemu nedotknuté.

ES VYHLÁSENIE O ZHODE

- pozri návod na montáž

Vyhlásenie o zhode - ES

Týmto vyhlasujeme, že tento výrobok v prevedení, ktoré sme uvedli do prevádzky, zodpovedá požiadavkám harmonizovaných smerníc EÚ, bezpečnostných noriem EÚ a noriem platných pre tento výrobok.

Výrobok
Snehová fréza

Výrobca
AL-KO Geräte GmbH
Ichenhauser Str. 14
D-89359 Kötzing

Splnomocnenec
Anton Eberle
Ichenhauser Str. 14
D-89359 Kötzing

Typ
Snowline 55 E

Smernice EÚ
2006/42/EG
(+2009/127/EG)
2004/108/EG
2000/14/EG
2002/88/EG

Harmonizované normy
EN ISO 12100-1
EN ISO 12100-2
EN ISO 14982
ISO 8437

Výrobné číslo
G 422 4235

Hlučnosť
nameraná: 100 dB(A)
zaručená: 102 dB(A)

Vyhodnotenie zhody
2000 /14/EG Anhang V

Kötzing, den 07.08.2013



Antonio De Filippo, Managing Director

AZ EREDETI HASZNÁLATI UTASÍTÁS FORDÍTÁSA**Inhaltsverzeichnis**

A kézikönyvről.....	93
Termékleírás.....	93
Műszaki adatok.....	94
Biztonsági utasítások.....	94
Szerelés.....	95
Üzembe helyezés.....	96
Kezelés.....	96
Karbantartás és ápolás.....	98
Tárolás.....	99
Javítás.....	99
Hulladékkezelés.....	99
Segítség üzemzavarok esetén.....	99
Garancia.....	100
EK megfelelőségi nyilatkozat.....	100

A KÉZIKÖNYVRŐL

- Az üzembe helyezés előtt olvassa át ezt a dokumentumot. Ez a zavarmentes munkavégzés és a hibamentes kezelés feltétele.
- Ügyeljen a kézikönyvben és a terméken található biztonsági előírásokra és figyelmeztető utalásokra.
- Ez a dokumentáció a benne leírt termék kötelező tartozéka, és a termék eladása esetén át kell adni a vásárlónak.

Jelmagyarázat**FIGYELEM!**

A jelen figyelmeztető utasítások pontos betartásával kerülheti el a személyi sérülést és / vagy vagyoni kárt.



Különleges információk a jobb érthetőség és kezelés érdekében.

TERMÉKLEÍRÁS

Ez a dokumentáció leírja a AL-KO hó Dobó snowline 55 E. E hó Dobó a benzinüzemű motor hajtja.

**FIGYELEM!****Anyagi kár!**

Üzembe helyezés előtt motorolajat kell betölteni, és a hómaróba benzint kell tankolni (0,6 l)!

Termékáttekintés*ábra 1*

1	Fogantyú
2	Biztonsági kengyel
3	Védelme működtető Bowden
4	Bowden
5	Motor
6	Kidobási magasságállító zárja
7	Kidobótartály
8	Szállítócsiga
9	Kézikar zárja
10	230 V Csatlakozás önindító
11	indítógomb
12	Kábeltartó
13	tulajdonos visszaugrás
14	visszaugrás
15	Segítő kezet hajtókar
16	Kézikar a kidobás beállításához

A gépen található szimbólumok

Figyelem! Különös óvatossággal kezelje.



Üzembe helyezés előtt olvassa el a használati utasítást!



Távolodjon el a kidobási területtől. Vesztélyt jelent a kidobott hó.



Ne kapaszkodjon a hókidobóba!



Ne kapaszkodjon a szállítócsigába, illetve ne lépjen rá!

	Kapcsolja ki a motort, ha munkát végez a készüléken.
	Ne engedjen másokat a veszélyes terület közelébe.
	Viseljen hallásvédőt!
	Viseljen szemvédőt!
	Ne nyúljon a forgó alkatrészek közé – becsipődésveszély.
	Karbantartási és javítási munkák előtt húzza ki a gyújtógyertya dugóját.

Rendeltetészerű használat

Ez a készülék kizárólag hó eltávolítására alkalmas úton és magánterületen.

Lehetséges hibás használat

- A készülék nem alkalmas nyilvános területen, parkokban, sportlétesítményekben, valamint mezőgazdasági és erdőgazdálkodási területen történő használatra.
- A készülék nem működtethető ipari környezetben.

A készülék nem rendeltetészerű használata, illetve a készüléken engedély nélkül végzett változtatások esetén érvényét veszti a gyártói jótállás.

Biztonsági és védőberendezések



FIGYELEM! Sérülésveszély!

A biztonsági és védőberendezéseket nem szabad üzemen kívül helyezni.

Biztonsági kengyel

Ha a felhasználó elengedi a biztonsági kengyelt (1-2), kikapcsol a csigahajtás, és a készülék leáll.

- Veszély esetén engedje el a biztonsági kengyelt!

Állítható hókidobó

Úgy állítsa be a hókidobót, hogy a kidobott hó ne sérthessen meg embereket, állatokat, illetve ne okozhasson kárt az értéktárgyakban.

Az utcán ügyeljen arra, hogy ne akadályozza a forgalmat, illetve ne veszélyeztesse a közlekedőket.

MŰSZAKI ADATOK

Teljesítmény	4,4 kW
E-Start	220 V - 240 V / 50 Hz
Takarítási szélesség	55 cm
Belmagasság max.	32 cm
Motor	G210F(D)S (212 cm ³)
kidobás	180°, a hajtókar
Hangnyomásszint	L PA= 87db(A) K= 3 db(A)
Mért zajszint:	100 db(A)
Zajszint garanciák:	102 db(A)
Vibrációs érték	a _{hv} = 4,1 m/s ² K= 1,5 m/s ²
Súly	45 kg

BIZTONSÁGI UTASÍTÁSOK



FIGYELEM!

Kövesse a jelen dokumentációban és a készüléken található biztonsági és figyelemztető utasításokat.



FIGYELEM!

A készülék csak műszakilag kifogástalan állapotban használható!



VIGYÁZAT!

Égésveszély!!

A benzinnel feltöltött gépet ne tárolja olyan épületben, ahol a benzingőz nyílt lánggal vagy szikrával érintkezhet!

A motor, a kipufogó, az akkumulátortartó és az üzemyagtartály környékét tartsa levágot fűtől, benzintől, olajtól mentesen.

- Használat előtt ismerkedjen meg a készülék biztonságos kezelésével, különösen a leállításának módjával.
- A készülék csak akkor üzemeltethető, ha teljesen fel van szerelve, és üzemképes állapotban vannak a védelmi felszerelések.
- A biztonsági és védelmi felszereléseket tilos kikapcsolni!

- A készülék sértetlenségét használat előtt mindig ellenőrizni kell, használat előtt a megsérült alkatrészeket ki kell cserélni.
- Más személyeket, különösen gyermekeket és háziállatokat tartson távol a veszélyes területtől.
- A gép kezelője vagy használója felel a más személyekkel és tulajdonokkal bekövetkezett balesetekért.
- A gyermekek és azok a személyek, akik nincsenek tisztában a kezelésével, nem használhatják a készüléket.
- Vegye figyelembe a kezelőszemély alsó korhatárára vonatkozó helyi rendelkezéseket.
- A készüléket tilos alkohol, kábítószer vagy gyógyszer hatása alatt kezelni.
- A célra alkalmas munkaruházatot kell viselni
 - téli ruházat
 - szilárd és csúszásmentes lábbeli
 - szemvédő (védőszemüveg vagy szemellenző)
 - fülvédő
- Csak kielégítő nappali fény vagy mesterséges megvilágítás mellett szabad dolgozni. Megfelelő sebességgel haladjon. Mindig sétáljon, ne fusson.
- Testét, végtagjait és ruházatát tartsa távol a szállítócsigától és a kidobókeréktől.
- Vegye figyelembe az üzemeltetési időre vonatkozó helyi rendelkezéseket!
- Az üzemképes készüléket tilos felügyelet nélkül hagyni.
- Ügyeljen a csúszós talajra. Csúszásveszély áll fenn, különösen hátramenetben.
 - ⇒ *Megfelelő sebességgel haladjon.*
- A következő esetekben állítsa le a motort, várja meg, míg a készülék teljesen leáll, és húzza ki a gyújtógyertya dugóját:
 - ha eltávozik a készüléktől
 - tisztítási és karbantartási munkák során
 - beállítások előtt
 - üzemzavar felmerülésekor
 - elakadások megszüntetése előtt
 - eltömődések megszüntetése előtt
 - idegen tárggyal történő érintkezés után
 - ha zavarok lépnek fel, és szokatlan módon rázkódik a készülék
- Tetőn soha ne végezzen tisztítást.
- A készüléket ne használja meredek emelkedőn – csúszás- és eldőlésveszély! Lejtős felületen különös óvatossággal forduljon meg.
- A készüléket tilos megemelni vagy vinni, amikor működésben van a motor.
- Fremdkörper im Arbeitsbereich entfernen.
- A tisztítólemezt és a csúszótalpak magasságát a talajnak megfelelően állítsa be. Ne hajtson kavicsokra és hasonló tárgyakra.
- A benzin betöltése során tilos enni, inni és dohányozni.
- Ne lélegezze be a benzingőzt.
- Ügyeljen arra, hogy a kidobott hó ne veszélyeztessen embereket és állatokat, illetve ne tegyen kárt épületekben és egyéb érték-tárgyakban. Az utcán ügyeljen arra, hogy ne akadályozza a forgalmat, illetve ne veszélyeztesse a közlekedőket.
- Ne kapaszkodjon a hókidobóba, amíg a készülék üzemben van.
- Ne kapaszkodjon a szállítócsigába vagy a kidobókerékbe, illetve ne lépjen a közelükbe, amíg a készülék üzemben van.

SZERELÉS



FIGYELEM!

A készülék csak teljes összeszerelése után üzemeltethető.

Első lépések

1. Vegye ki az összes alkatrészt a csomagolásból.
2. Ellenőrizze, hogy az alkatrészek nem sérültek-e meg a szállítás során.
 - ⇒ *Ha sérülést fedez fel, vagy hiányzik egy alkatrész, azonnal értesítse azt a kereskedőt, akinél a készüléket vásárolta.*

A vezetőkar felszerelése

ábra (2a /2b)

1. Kívülről helyezze a felső kart az alsó karra.
2. Belülről helyezze be a csavarokat a vezetőlyukakon át.
3. Mindkét oldalon húzza szorosra az ellenanyát.
4. A fogantyú és a kábel horog fel a kábel útmutató.
 - ⇒ *Ezzel a vezetőkar felszerelése befejeződött.*

A kézikar felszerelése

A kézikarral állítható a kidobási irány.

ábra (3a / 3b)

1. Telepítési útmutató a kezét hajtókar alsó fogantyú.
2. Tolja át a kézikart a középső alkatrész sínjén.
3. Dugja a kézikart a hókidobó felfogásába, majd rögzítse biztosítószeggel.
4. Egy fogóval hajlítsa el a biztosítószeg végeit.
 - ⇒ *Ezzel a kézikar felszerelése befejeződött.*

A hókidobó felszerelése

ábra 4

1. Finoman olajozza be a hókidobó csúszófelületét a hómarón
2. Helyezze fel a hókidobót
3. Telepítse kiöntőrész hatszög csavarral a csúszda.

Helyezze be a Bowden kábel

ábra 5



Állítsuk be a Bowden kábel, úgy, hogy végül elengedte a biztonsági sáv a motor után 5 sec. állj!

1. Csatlakoztassa az alsó részén a Bowden kábel (5 - 1) a fékhengerekben (5 - 2) a felső átviteli kábel.
2. A fojtószelep a működtető (5-2) kar mozgatni a védelme.

ÜZEMBE HELYEZÉS

Biztonsági utasítások



VIGYÁZAT!

Mérgezésveszély!

A motort soha ne járassa zárt térben.

- Kövesse a jelen dokumentáció útmutatásait és a készüléken található biztonsági és figyelmeztetéseket.
- Távolítsa el az idegen tárgyakat a munkaterületről.
- Ne engedjen másokat a veszélyes terület közelébe.
- Csak kielégítő nappali fény vagy mesterséges megvilágítás mellett szabad dolgozni.
- A benzint és az olajat kizárólag csak erre alkalmas tartályban tárolja.

- Zárt helyiségbe történő behelyezés előtt hagyja lehűlni a készüléket.
- Vor dem Unterstellen des Gerätes Benzin-tank in die dafür vorhergesehene Behälter entleeren.
- a zárt helyiségben ne legyen szikraforrás, például fűtés, ruhaszártó stb.
- A benzint és az olajat kizárólag kikapcsolt, hideg motor mellett, a szabadban töltsse be, illetve ürítse le.
- Ne töltsse túl a tankot (a benzin kitágul).
- Tankolás közben ne dohányozzon.
- Járó vagy forró motor mellett ne nyissa fel a tanksapkát.
- Cserélje ki a sérült tanksapkát.
- A tank fedelét mindig stabilan zárja. Ha kifolyt a benzin:
 - Ne indítsa el a motort.
 - Ne kísérelje meg a gyújtáskapcsolást.
 - A kifolyt benzint kötőanyaggal vagy egy rongy- gyal itassa fel, és szakszerűen selejtezze le.
 - Tisztítsa meg a berendezést.



A fáradt olajat:

- ne tegye hulladékok közé
- ne öntse a csatornába vagy a lefolyóba
- ne öntse ki a földre

Azt tanácsoljuk, hogy a fáradt olajat egy zárt tartályban, erre alkalmas leadóhelyen vagy egy ügyfélszolgálati ponton adja le.

KEZELÉS

Munkavégzéssel kapcsolatos tanácsok

Tippek a hó eltakarításához

- Rögtön a hóesés után végezzen takarítást, mivel később eljégesedik az alsó réteg, ami megnehezíti a takarítást.
- A havat úgy takarítsa el, hogy az eltakarított nyomvonalak némileg fedjék egymást.
- A havat lehetőleg szélirányban takarítsa el.

Állítsa be a kidobási irányt és szélességet.**VIGYÁZAT!****Sérülésveszélyt okoznak az ellenőrizetlenül kiszálló idegen tárgyak**

Ne irányítsa a kidobótartályt emberek, állatok, ablakok, járművek és ajtók irányába.

A kidobási irány beállítása

1. A forgatókar forgatásával állítsa a kidobótartályt a kívánt irányba.

A kidobási szélesség beállítása

1. Oldja ki a kidobási magasságállító zárját a csapóajtó magassabbra, illetve alacsonyabbra állításához.
2. Húzza újra szorosra az ellenanyát.
 - ⇒ *Minél meredekebbre állítja a csapóajtót, annál magasabbra és nagyobb szélességben dobja ki a havat a készülék.*

A motor beindítása**FIGYELMEZTETÉS!****Mérgezésveszély!**

A motort soha ne járassa zárt térben.

Jelölések a készüléken

	Fojtás	CLOSE - OPEN
	Motorzár	Ki - Be
	Üzemanyagcsap	Ki - Be
	Indítógomb	

Indítás

1. Ellenőrizze az olaj és az üzemanyag szintjét.
2. Nyissa meg az üzemanyagcsapot
3. A fojtást állítsa CLOSE pozícióba
4. Nyomja meg az indítógombot 3-szor kb. 2 másodpercenként (28-1). 10 °C alatti hőmérséklet esetén 5-ször nyomja meg az indítógombot.
5. Helyezze be a motorkulcsot.

Kézi indítás:

- Finoman húzza meg az indítózsínort addig, amíg ellenállást nem érez, majd gyorsan húzza ki, ezután pedig lassan engedje vissza.

230 V Indítás:

- Az elektromos kábelt csatlakoztassa az elektromos önindító kapcsolat.
- Nyomja meg az indító gombot.

Kapcsolja ki a motort**A motor kikapcsolása**

1. Engedje el a biztonsági kengyelt. (9-1)
 - ⇒ *Megáll hó Dobó*
2. A befagyás megakadályozása érdekében a szállítócsigát és a kidobókereket hagyja addig futni, amíg teljesen mentesek nem lesznek a hótl.
3. A motorkulcsot fordítsa leállítási pozícióba, majd húzza ki (9-2)
 - ⇒ *A motor leáll.*
4. Fordítsa az üzemanyagcsapot „ki” pozícióba (9-3).

**FIGYELEM!****Sérülésveszély!**

Várja meg, míg leáll a motor!

Üzemeltetés**FIGYELEM!****sérülésveszély!**

Viseljen munka- és védőruházatot.

- téli ruházat
- csúszásmentes téli lábbeli
- védőszemüveg vagy szemellenző
- fülvédő

A tisztítási üzemmód indítása

1. Végezze le az üzembe helyezést.
2. Ellenőrizze a hókidobó állását, és
3. A kézikarral állítsa be a kidobási irányt
4. Indítsa be a motort.
5. Nyomja meg a megtartása klip.

**FIGYELEM!****súlyos sérülés!**

Ne nyúljon a forgó csigák közé. Tartson távol más személyeket és az állatokat.

A tisztítási üzemmód leállítása

- Engedje el a megtartása klip.
⇒ *A hómaró megáll.*

Eltömődés megszüntetése a hókidobóban

Ha a hót a készülék már nem megfelelő módon dobja ki, akkor elképzelhető, hogy ezt a szállítócsigákon és a kidobócsatornában felgyülemlt hó- és jéglerakódások okozzák.

- Engedje el a biztonsági kengyelt. (9-1, 1-2)
⇒ *Megáll hó Dobó*
- Kapcsolja ki a motort.
- Húzza ki a gyújtógyertya dugóját.
- Szerszámmal óvatosan távolítsa el a hót a kidobócsatornából és a szállítócsigából. (1-7, 1-8)

Ha ezek után sem megfelelően végzi a készülék a hó kidobását, keresse fel a szakszervizt.

KARBANTARTÁS ÉS ÁPOLÁS



FIGYELEM! sérülésveszély!

A karbantartási és gondozási munkák előtt mindig kapcsolja ki a motort, és a gyújtógyertya dugóját húzza ki.

A motor kikapcsolás után még mozgásban lehet. Kikapcsolás után győződjön meg arról, hogy a motor leállt.

- A készüléket minden használat után tisztítsa meg. Különösen ügyeljen a jégmentesítő só eltávolítására.
- A készüléket ne permetezze le vízzel! A behatoló víz üzemzavart okozhat (gyújtóberendezés, porlasztó).
- A meghibásodott hangtompítót cserélje ki.
- Kövesse a karbantartási tervet.
- Kövesse a motor használati utasítását.

Karbantartási terv

Az első 5 üzemóra után

- Cserélje a motorolajat (lásd a motor használati utasítását).

Minden használat előtt

- Ellenőrizze az olajszintet (lásd a motor használati utasítását).
- Ellenőrizze a nyírőcsapokat.
- Ellenőrizze, hogy a készülék nem sérült-e meg.

Minden használat után

- Tiszta kiöntőrész, csiga, fogantyúk és kamra.

Igény

- Hely lemez (9-4) vizsgáljuk meg, cserélje ki a kopott szoba Panel.

Három havonta

- Kenőolajjal olajozza be a hókidobó gyűrűjét 1 x szezononként
- Készülék speciális workshop és karbantartása is.

Évente

- Cserélje ki a gyújtógyertyát (lásd a motor használati utasítását).

Tisztítsa meg a berendezést.



FIGYELEM!

A készüléket ne permetezze le vízzel! A behatoló víz tönkretetheti a kapcsoló-dugót és az elektromotort.

1. A készüléket szilárd, sík és vízszintes talajra helyezze.
2. Távolítsa el a jégmentesítő sót és a felgyülemlt szennyeződések.



Mindig kövesse a motorhoz mellékelt használati utasítást.

Ha járó motor mellett a kerékmeghajtás már nem kapcsol be, be kell állítani a megfelelő bowdenhuzalt.



FIGYELEM!

Sérülésveszély!!

- A bowdenhuzalt kikapcsolt motor mellett állítsa be.
- Ha a hajtómű nem kapcsolható ki, állítsa le a motort, és ne kíséreljen meg javítást végezni, hanem azonnal keresse fel a szakszervizt!
- Védelem a Bowden kábel rugó húzza fel.
- Hang a vontatócsapszeg be a következő magasabb működtető (X).
- Védelem a Bowden kábel rugó húzza le.
- A beállítás ellenőrzéséhez indítsa be a motort, majd kapcsolja be a kerékmeghajtást.
- Ha kerékmeghajtás még mindig nem kapcsol be, illetve szét biztonságosan, akkor a készüléket szakműhelybe kell szállítani.

A tisztítólemez cseréje

ábra 9

1. Döntse hátra a készüléket.
2. Távolítsa el az elhasználdott tisztítólemez 4 csavarját.
3. Vegye le a tisztítólemez.
4. Csavarokkal rögzítse a burkolatra az új tisztítólemez. (9-4)
5. Döntse vissza a készüléket, és ellenőrizze a beállítást.

TÁROLÁS

A berendezés hosszabb ideig tartó tárolása esetén, például tél után, ügyeljen a következőkre:

**FIGYELEM!****robbanásveszély!**

- A berendezést ne tárolja nyílt láng vagy hőforrás közelében.

- Ürítse le a porlasztót:
 - Indítsa be a motort.
 - Zárja el az üzemanyagcsapot.
 - Várjon, amíg a motor leáll.
- Hagyja lehűlni a motort.

- A készüléket száraz állapotban, gyermekek és illetéktelen személyektől távol tárolja.
- Üres benzin tank
- Vegye ki a kulcsot a motor.
- Húzza ki a gyújtógyertya dugóját.

JAVÍTÁS**Szakember általi ellenőrzés**

A javítási munkákat kizárólag hivatalos szervizműhely végezheti el.

Mindig szakember általi ellenőrzés szükséges:

- Akadályra történő ráhajtás után;
- A motor hirtelen leállása esetén;
- Ha megsérült a szállítócsiga.

HULLADÉKKEZELÉS

A használaton kívüli berendezéseket, elemeket és akkumulátorokat ne helyezze a háztartási hulladék közé.

A csomagolás, a gép és a tartozékok újrahasznosítható anyagokból készültek, ezért ennek megfelelően kell elvégezni a hulladékkezelésüket.

SEGÍTSÉG ÜZEMZAVAROK ESETÉN**VIGYÁZAT!**

A készüléken végzett munkák előtt mindig húzza ki a hálózati csatlakozót, és várja meg, míg leáll a motor!

Üzemzavar	Lehetséges ok	Megoldás
Nem jár a motor.	Nincs hálózati feszültség.	Ellenőrizze a ház biztosítékát/hosszabbítókábel.
	Hibás a készülék kábele.	Forduljon AL-KO szervizhez/megbízott szakszervizhez.
A készülék nem takarítja el a havat	Eltömődött a csiga vagy a kidobótartály.	Állítsa le a motort, és csatlakoztassa le a készüléket a hálózatról. Szüntesse meg az eltömődést.
	Szakadt vagy laza a hajtószíj.	Cserélje ki a hajtószíjat.
A motor teljesítménye csökken.	Túl sok hó van a kidobócsatornában.	Tisztítsa meg a kidobócsatornát/burkolatot.
Kiold a túlerhelés-védelem.	Idegen tárgyak vannak a szállítócsigában.	Távolítsa el az idegen tárgyakat.



Forduljon ügyfélszolgálatunkhoz, ha olyan hibát észlel, amely nem szerepel a fenti táblázatban, vagy amelyet nem tud megszüntetni.

GARANCIA

A berendezés esetleges anyag- és gyártási hibáinak kiküszöbölése javítással vagy alkatrészcserevel történik a törvényben előírt jótállási időn belül. A jótállás lejáratának határidejét azon ország jogrendszere határozza meg, ahol berendezést megvásárolták.

A garancia kizárólag akkor érvényes, ha:

- betartja az ebben a kezelési útmutatóban leírtakat,
- szakszerűen használja a berendezést,
- csak eredeti pótalkatrészeket használ.

A garancia nem érvényes:

- önkényes szerelési próbálkozások,
- önkényes műszaki módosítások,
- nem rendeltetésszerű használat esetén.

A garancia nem vonatkozik:

- a használatból eredő festékhibákra,
- a kopó alkatrészekre, amelyek a pótalkatrész-katalógusban be annak keretezve [xxx xxx (x)]
- belső égésű motorokra (ezekre a mindenkori motorgyártó cég garanciára vonatkozó rendelkezése érvényes).

A garancia az első végfelhasználó vásárlásától lép életbe. Az időpont meghatározásakor a fizetési bizonylaton szereplő dátum a mérvadó. A garanciajeggyel és az eredeti fizetési bizonylattal forduljon a szakkereskedéshez vagy a legközelebbi hivatalos ügyfélszolgálathoz. A vevő eladóval szembeni jogainak törvényes érvényesítési lehetőségeit a jelen nyilatkozat nem befolyásolja.

EK MEGFELELŐSÉGI NYILATKOZAT

- lásd összeszerelési útmutató

EU megfeleléségi nyilatkozat

Kijelentjük, hogy ez a termék jelen állapotában megfelel a harmonizált EU-oránylevekben, EU biztonsági szabványokban és a termékre vonatkozó szabványokban megfogalmazott követelményeknek.

Termék

Hómaró

Gyártó

AL-KO Geräte GmbH
Ichenhauser Str. 14
D-89359 Kötz

Meghatalmazott

Anton Eberle
Ichenhauser Str. 14
D-89359 Kötz

Typ

Snowline 55 E

EU-irányelvek

2006/42/EG
(+2009/127/EG)
2004/108/EG
2000/14/EG
2002/88/EG

Harmonizált szabványok

EN ISO 12100-1
EN ISO 12100-2
EN ISO 14982
ISO 8437

Gyártási szám

G 422 4235

Zajnyomásszint

mért: 100 dB(A)
garantált: 102 dB(A)

Megfelelés értékelése

2000 /14/EG Anhang V

Kötz, den 07.08.2013

Antonio De Filippo, Managing Director

OVERSÆTTELSE AF ORIGINAL BRUGSANVISNING

Inhaltsverzeichnis

Om denne vejledning.....	101
Produktbeskrivelse.....	101
Tekniske data.....	102
Sikkerhedsanvisninger.....	102
Montering.....	103
Ibrugtagning.....	104
Betjening.....	104
Vedligeholdelse og service.....	106
Opbevaring.....	106
Reparation.....	107
Bortskaffelse.....	107
Hjælp ved driftsforstyrrelser.....	107
Garanti.....	108
EU-overensstemmelseserklæring.....	108

OM DENNE VEJLEDNING

- Læs denne dokumentation igennem før idrifttagning. Det er en forudsætning for sikkert arbejde og fejlfri håndtering.
- Overhold sikkerheds- og advarselshenvisningerne i denne dokumentation og på produkt.
- Overhold sikkerheds- og advarselshenvisningerne i denne dokumentation og på produkt.

Tegnforklaring



NB!

Følges disse advarselsanvisninger, nøje kan person- og/eller tingskader undgås.



Særlige anvisninger for bedre forståelse og håndtering.

PRODUKTBESKRIVELSE

Denne dokumentation beskriver AL-KO sne kasteren snowline 55 E. Denne sne kasteren er drevet af en benzin motor.



NB!

Materiel skade!

Før ibrugtagning skal der påfyldes motorolie, og der skal tankes benzin på snefræseren (0,6 l)!





Produktoversigt

se fig. 1

1	Håndgreb
2	Sikkerhedsbøjle
3	Beskyttelse til aktuatorer Bowden
4	Bowden
5	Motor
6	Lås til udkasthøjde
7	Udkastkanal
8	Transportsnegl
9	Håndsvingslås
10	230 V Tilslutning elektrisk starter
11	Starter knap
12	Kabelholder
13	ejer Recoil
14	Recoil
15	Ledende håndsving
16	Håndsving til indstilling af udkast

Symboler på maskinen

	Advarsel! Udvis særlig forsigtighed ved betjening.
	Læs betjeningsvejledningen før ibrugtagning!
	Hold afstand til udkastområdet. Fare som følge af sneudkast.
	Før ikke hænderne ind i sneudkastet!
	Før ikke hænder eller fødder ind i transportsneglen!
	Sluk motoren før ethvert arbejde på maskinen.
	Sørg for, at andre ikke nærmer sig fareområdet.

	Brug høreværn!
	Brug øjenværn!
	Hold hænderne fra roterende dele; der er risiko for at blive trukket ind.
	Træk tændrørsstikket af før vedligeholdelsesog reparationsarbejde.

Korrekt anvendelse

Dette apparat er udelukkende egnet til at rydde sne på faste veje og arealer i privat område.

Mulig fejlanvendelse

- Denne maskine er ikke beregnet til anvendelse på offentlige anlæg, i parker, sportsanlæg eller i forbindelse med land- eller skovbrug.
- Maskinen må ikke benyttes erhvervsmæssigt.

Hvis maskinen anvendes mod sin bestemmelse, eller hvis der udføres egenhændige ændringer på maskinen, annulleres producentens ansvar.

Sikkerheds- og beskyttelsesanordninger



NB!

Risiko for personskade!

Sikkerheds- og beskyttelsesanordninger må ikke sættes ud af kraft.

Sikkerhedsbøjle

Når brugeren slipper sikkerhedsbøjlen, slår snegledrevet fra, og maskinen bliver stående.

- Slip sikkerhedsbøjlen i tilfælde af fare!

Justerbart sneudkast

Indstil sneudkastet, så den udkastede sne ikke kan udgøre en fare for personer eller dyr eller forårsage materielle skader.

Pas på ikke at hindre trafikken på vejen eller være til gene for andre trafikanter.

TEKNISKE DATA

Effekt	4,4 kW
E-Start	220 V - 240 V / 50 Hz
Ryddebredde	55 cm

Lofthøjde max.	32 cm
Motor	G210F(D)S (212 cm ³)
Ejection	180°, med håndsving
Lydtryksniveau	L PA= 87db(A) K= 3 db(A)
Støjniveau målt:	100 db(A)
Støjniveau garanterer:	102 db(A)
Vibrationsværdi	a hv = 4,1 m/s ² K= 1,5 m/s ²
Vægt	45 kg

SIKKERHEDSANVISNINGER



NB!

Følg sikkerhedsadvarselne og -anvisningerne i denne dokumentation samt på maskinen.



NB!

Maskinen må kun anvendes, når den er i teknisk fejlfri stand!



FORSIGTIG!

Brandfare!

En maskine med benzin i tanken må ikke parkeres i bygninger, hvor benzindampe kan komme i kontakt med den åbne ild eller gnister!

Hold området omkring motor, udstødning, batterikasse og brændstoffank fri for afklip, benzin og olie.

- Sæt dig før brug ind i, hvordan maskinen håndteres sikkert, og især hvordan den stoppes.
- Lad kun maskinen være i drift fuldstændig monteret og med fungerende beskyttelsesanordninger.
- Sikkerheds- og beskyttelsesanordninger må aldrig sættes ud af drift!
- Kontrollér altid maskinen for beskadigelser før brug, og få udskiftet beskadigede dele, før maskinen bruges.
- Hold andre, især børn og husdyr, væk fra fareområdet.
- Den person, der fører maskinen, eller brugeren er ansvarlig for ulykker, der involverer andre personer og ejendom.

- Børn og personer, der ikke er fortrolige med betjeningen, må ikke betjene maskinen.
- Overhold lokale bestemmelser vedr. minimumsalder for betjening af maskinen.
- Redskabet må ikke betjenes under påvirkning af alkohol, narkotika eller medicin.
- Benyt passende arbejdstøj
 - Vinterpåkledning
 - Hårdt og skridsikkert fodtøj
 - Øjenværn (beskyttelsesbriller eller beskyttelsesskærm)
 - Høreværn
- Arbejd kun i klart dagslys eller ved tilstrækkelig god kunstig belysning. Afpas hastigheden. Gå, løb aldrig.
- Hold kroppen, lemmerne og tøjet væk fra transportsneglen og slynghjulet.
- Overhold de gældende lokale regler for brugstidspunkter.
- Efterlad ikke redskabet i driftsklar tilstand uden opsyn.
- Vær forsigtig på glat underlag.
 - ⇒ *Risiko for at skride, især ved baglæns kørsel. Afpas hastigheden.*
- I følgende tilfælde skal du stoppe motoren, afvente at maskinen står stille og trække tændrørsstikket ud:
 - Når du går væk fra maskinen
 - Ved rengørings- og vedligeholdelsesarbejder
 - Før ethvert indstillingsarbejde
 - Når der optræder fejl
 - Før blokeringer ophæves
 - Før tilstopninger afhjælpes
 - Efter kontakt med fremmedlegemer
 - Når der forekommer fejl og usædvanlige vibrationer på maskinen.
- Ryd aldrig sne på tage.
- Anvend ikke maskinen på stejle skråninger; fare for at skride og vælte! Udvis særlig forsigtighed ved vending på skrå arealer.
- Løft eller bær aldrig maskinen, mens motoren kører.
- Fremdkörper im Arbeitsbereich entfernen.
- Tilpas ryddepladens højde i forhold til underlaget ved hjælp af glideskoene. Undgå at tage grus eller andre fremmedlegemer med op.
- Undlad at spise, drikke eller ryge ved påfyldning af benzin eller motorolie.

- Undgå at indånde benzindampe.
- Den udkastede sne må ikke være til fare for personer og dyr eller beskadige bygninger, køretøjer eller andet. Pas på ikke at hindre trafikken på vejen eller være til gene for andre trafikanter.
- Før ikke hånden ind i sneudkastet, mens maskinen kører.
- Hold hænder og fødder væk fra transportsneglen og slynghjulet, mens maskinen kører.

MONTERING



NB!

Maskinen må først tages i brug, når den er færdigsamlet.

Første trin

1. Tag alle dele ud af emballagen.
2. Kontroller alle dele for transportskader.
 - ⇒ *Hvis det opdages, at maskinen har taget skade, eller hvis der mangler dele, skal forhandleren, hvor maskinen er købt, straks have besked.*

Montering af styrehåndtag

se fig. (2a /2b)

1. Læg overbøjlen på underbøjlen udefra.
2. Stik skruerne igennem føringshullerne udefra og indefter
3. Spænd låsemøtrikken godt til på hver side.
4. Sætte kablet guide på håndtaget og kabel krogen.
 - ⇒ *Føringshåndtaget er monteret.*

Montering af håndsving

Udkastretningen justeres med håndsvinget.

se fig. (3a / 3b)

1. Installere guide til håndsvinget på den lavere håndtag.
2. Stik håndsvinget igennem føringen på midterdelen.
3. Stik håndsvinget ind i opfangningen på sneudkastet, og husk at sikre med sikrings-split.
4. Bøj enderne på sikringsplitten med en tang.
 - ⇒ *Håndsvinget er monteret.*

Montering af sneudkast

se fig. 4

1. Sprøjt lidt smørespray på sneudkastets glideflade på snefræsere

2. Sæt udkastet på
3. Installere decharge faldskærm med sekskant skruer på tuden.

Indsæt Bowden kabel

se fig. 5



Justere Bowden kabel, så efter at lade gå af linjen sikkerhed motoren efter 5 sek. Stop!

1. Vedhæfte den nederste del af Bowden kabel (5 - 1) i aktuatorer (5 - 2) af øvre overførsel-kablet.
2. Throttle håndtaget af aktuatorer (5-2) flytte beskyttelse.

IBRUGTAGNING

Sikkerhedsanvisninger



ADVARSEL!

Lad aldrig motoren køre i lukkede rum. Fare for forgiftning!

- Bemærk sikkerhedsanvisningerne og advarselerne i denne dokumentation samt på apparatet.
- Fjern fremmedlegemer fra arbejdsområdet
- Sørg for, at andre ikke nærmer sig fareområdet.
- Arbejd kun i klart dagslys eller ved tilstrækkelig god kunstig belysning.
- Benzin og olie må kun opbevares i beholdere, der er beregnet til formålet.
- Lad maskinen køle af, før den henstilles i et lukket rum.
- Vor dem Unterstellen des Gerätes Benzintank in die dafür vorhergesehene Behälter entleeren.
- Hvis der stadig er benzin i tanken, skal man sørge for, at der ikke er antændelseskilder i det lukkede rum som f.eks. fyringsanlæg, tørretumbler osv.
- Benzin og olie må kun fyldes på og tømmes af udendørs, og når motoren er standset og afkølet.
- Undgå at overfylde tanken (benzin udvider sig).
- Rygning er forbudt ved tankning.
- Åbn ikke tankdækslet, mens motoren kører eller er driftsvarm.
- Udskift en evt. beskadiget tank eller tankdæksel.

- Luk altid tankdækslet fast.
- Gør følgende, hvis der er løbet benzin ud:
 - Start ikke motoren
 - Undgå startforsøg
 - Sug den udløbne benzin op med bindemiddel eller klude, og bortskaf den miljømæssigt korrekt
 - Rengør maskinen



Spildolie må ikke:

- kommes i affaldet
- hældes i kloak eller afløb
- hældes ud på jorden

Vi anbefaler, at spildolie afleveres i en lukket beholder til en egnet modtagestation eller et kundeserviceværksted.

Påfyldning af driftsstoffer



ADVARSEL!

Brandfare! Benzin er let antændeligt!



Følg altid den medfølgende betjeningsvejledning til motoren.



NB!

Materiel skade!

Før ibrugtagning skal der påfyldes motorolie, og der skal tankes benzin på snefræseren (0,6 l)!

BETJENING

Arbejdsanvisning

Råd og vink om snerydning

- Ryd straks efter snefald. Senere bliver det nederste lag til is og gør det sværere at rydde.
- Ryd sneen, så de rydede spor overlapper hinanden en smule.
- Ryd om muligt sneen i vindretning.

Indstilling af kasteretning og -længde



FORSIGTIG!

Fare for kvæstelser ved fremmedlegemer, der slynges ukontrolleret ud!

Indstil ikke klappen på udkastkanalen i retning af personer, dyr, vinduer, biler eller døre.

Indstilling af kasteretning

1. Indstil udkastkanalen i den ønskede retning ved at dreje på håndsvinget.

Indstilling af kastelængde

1. Løs den låsen til udkasthøjden for at stille klappen højere eller lavere.
2. Spænd låsemøtrikken godt til igen.
 - ⇒ *Jo stejlere klappen indstilles, desto højere og længere kastes sneen ud.*

Start af motor



ADVARSEL!

Fare for forgiftning!

Lad aldrig motoren køre i lukkede rum.

Positionstegn på motoren

	Choker I	CLOSE - OPEN
	Motornøgle	Fra - Til
	Brændstofhane	Lukket - Åben
	Primerknapp	

Startproces

1. Kontrollér olie- og brændstofstanden.
2. Åbn brændstofhane
3. Stil chokeren i position CLOSE
4. Tryk 3x på primerknappen med ca. 2 sekunder mellem hvert tryk. Ved temperaturer under 10 °C trykkes 5x på primerknappen.
5. Sæt motornøglen.

Manuel start:

- Træk let i startersnoren, indtil der først mærkes modstand; træk så rask igenem, og lad derefter snoren rulle sig langsomt op igen.

230 V Startproces:

- Tilslut den elektriske kabel til elektrisk startmotor forbindelse.
- Trykke på knappen starter.

Sluk for motoren

Slukning af motoren

1. Slip sikkerhedsbøjlen. (9-1)
 - ⇒ *Stopper sne kasteren*
2. For at forhindre fastfrysning bør transportsnegl og slynghjul løbe efter, indtil de så vidt muligt er frigjort for sne.
3. Drej motornøglen til Stop, og træk den ud (9-2)
 - ⇒ *Motoren standser.*
4. Drej brændstofhane i position Til (9-3).



NB!

Fare for kvæstelser!

Vent, til motoren står stille!

Drift



NB!

Advarsel – fare for kvæstelser!

Anvend arbejdstøj og værnemidler.

- Vinterpåkledning
- Skridsikre vintersko
- Beskyttelsesbriller eller beskyttelseskærm
- Høreværn

Start af snerydning

1. Gennemfør ibrugtagningen.
2. Kontrollér sneudkastets position. Dernæst:
3. Indstil udkastretningen med håndsvinget
4. Start motoren.
5. Tryk på fastholdelsesfaktorer klippet.



NB!

Advarsel om alvorlige kvæstelser!

Grib ikke ind i de roterende snegle. Hold mennesker og dyr væk.

Standstning af snerydning

1. Frigive de fastholde klip.
 - ⇒ *Snefræseren standser.*

Afhjælpning af tilstopninger i sneudkastet

Hvis sneen ikke længere kastes rigtig ud, kan årsagen være sne- og isaflejringer på transportsneglene og i udkastkanalen.

1. Slip sikkerhedsbøjlen. (9-1, 1-2)
 - ⇒ *Stopper sne kasteren*
2. Afbryd motoren.

3. Træk tændrørstikket af.
4. Frigør forsigtigt sneen fra udkastkanalen og fra transportsneglen med et hjælpeværktøj (1-7, 1-8)

Kontakt et autoriseret værksted ved fortsat utilstrækkeligt sneudkast.

VEDLIGEHOLDELSE OG SERVICE



NB!

Advarsel – fare for kvæstelser!

Sluk altid motoren, og træk tændrørstikket af, før ethvert vedligeholdelses- og plejearbejde påbegyndes.

Motoren kan have et vist efterløb. Forvis dig om, at motoren står helt stille, efter at du har slukket for den.

- Rengør altid maskinen efter brug. Fjern især rester af tøsalt.
- Maskinen må ikke rengøres med vand! Indtrængende vand kan forårsage driftsfejl (tændingsanlæg, karburator).
- Få altid udskiftet en defekt lydpotte.
- Følg vedligeholdelsesplanen.
- Følg motorvejledningen.

Vedligeholdelsesplan

Efter de første 5 driftstimer

- Skift motorolie (se motorvejledningen).

Før hver anvendelse

- Kontrollér oliestanden (se motorvejledningen).
- Kontrollér brydeboltene.
- Kontrollér maskinen for beskadigelser.

Efter hver brug

- Ren recharge faldskærm, snegl, håndtag og kabinet.

Bestillings-

- Plads plade (9-4) inspicere, udskifte slidte værelse Panel.

Hver 3. måned

- Sprøjt smørespray på sneudkastets ring

1 x pr. sæson

- Enhed til en specialiseret workshop og servicering kan være.

Årligt

- Udskift tændrøret (se motorvejledningen).

Rengøring af maskinen



NB!

Maskinen må ikke spules med vand! Indtrængende vand kan ødelægge kontakt/stik-kombinationen samt elmotoren.

1. Stil maskinen på et fast, jævnt og vandret underlag.
2. Fjern rester af strøsalt og vedhæftende smuds.



Følg altid den medfølgende betjeningsvejledning til motoren.

Hvis hjulrevet ikke længere kan tilkobles, mens motoren kører, skal det pågældende bowdenkabel indstilles.



NB!

Fare for kvæstelser!

- Indstil kun bowdenkablet, mens motoren er slukket.
- Hvis køredrevet ikke kan frakobles, skal du slukke motoren og ikke forsøge en reparation, men straks kontakte et autoriseret værksted!

- Beskyttelse af Bowden kabel foråret trækker op.
- Hænge låsestift ind i den næste højere aktuator (X).
- Beskyttelse af Bowden kabel foråret trækker.
- Start motoren, og kobl hjulrevet til for at kontrollere indstillingen.
- Hvis hjulrevet stadig ikke kan til- og frakobles sikkert, skal maskinen bringes til et autoriseret værksted.

Udskiftning af ryddeplade

se fig. 9

1. Vip maskinen bagud.
2. Tag de 4 skruer på den slidte ryddeplade af.
3. Tag ryddepladen af.
4. Skru ny ryddeplade på huset med skruerne. (9-4)
5. Vip maskinen tilbage, kontroller indstillingen.

OPBEVARING

Ved længere tids opbevaring af maskinen, f.eks. efter vinteren, skal følgende punkter gennemgås:



**NB!
eksplosionsfare!**

- Opbevar ikke maskinen i nærheden af åben ild eller varmekilder

- Tøm karburatoren:
 - Start motoren.
 - Luk brændstofhanen.
 - Vent, indtil motoren går i stå.
- Lad motoren køle af.
- Opbevar maskinen tørt og utilgængeligt for børn og uvedkommende.
- Tøm benzintanken
- Træk motornøglen ud.
- Træk tændrørstikket af.

REPARATION

Kontrol ved fagmand

Reparationsarbejde må kun udføres af autoriserede værksteder.

En fagmand skal altid kontrollere maskinen:

- Efter påkørsel af en forhindring
- Hvis motoren pludselig går i stå
- Ved beskadigelse af transportsnegl.

BORTSKAFFELSE



Brugt udstyr, batterier eller akkumulatormå ikke bortskaffes sammen med almindelighusholdningsaffald!

Emballagen, produktet og tilbehøret er fremstillet af genbrugseget materiale og skal bortskaffes i henhold hertil.

HJÆLP VED DRIFTSFORSTYRRELSER



FORSIGTIG!

Træk altid stikket ud, og vent til motoren står helt stille, før der arbejdes på maskinen!

Fejl	Mulig årsag	Løsning
Motoren kører ikke	Ingen netspænding.	Kontroller sikring i huset/forlængerledningen.
	Maskinens ledning defekt.	Kontakt AL-KO-servicested/autoriseret specialværksted.
Maskinen rydder ikke sne	Snegl eller udkastkanal tilstoppet.	Stop motoren, afbryd maskinen fra strømmettet. Fjern tilstopning.
	Drivremmen revet over eller løs.	Udskift drivremmen.
Svækket motorydelse	For meget sne i udkastkanalen.	Rengør udkastkanal/hus.
Overbelastningsbeskyttelsen udløses	Fremmedlegeme i transportsneglen	Fjern fremmedlegeme



Ved driftsforstyrrelser, der ikke er omfattet af denne tabel, eller hvis du oplever problemer, du ikke selv kan løse, bedes du henvende dig til vores kundeservice.

GARANTI

Evt. fejl i materiale- eller fabriktionsfejl på maskinen udbedres eller erstattes inden for garantiperioden uden beregning af en reparatør, som vi udpeger. Garantiperioden bestemmes af lovgivningen i det land, hvor maskinen er købt.

Garantien gælder kun, hvis

- maskinen behandles kyndigt,
- forskrifterne i betjeningsvejledningen overholdes,
- der anvendes originale reservedele

Garantien bortfalder, hvis

- maskinen forsøges repareret egenhændigt,
- der udføres tekniske ændringer på maskinen,
- maskinen anvendes mod sin bestemmelse (f.eks. erhvervsmæssig eller kommunal anvendelse).

Garantien omfatter ikke:

- Laskader, der opstår som følge af normal anvendelse
- Sliddele, der på reservedelskortet er markeret med [xxx xxx (x)]
- Forbrændingsmotorer - ved forbrændingsmotorer gælder den pågældende motorproducents separate garantibestemmelser

Garantiperioden begynder ved den første slutbrugers køb. Her gælder datoen på den originale kvittering. Ved garantikrav bedes du medbringe dette garantibevis sammen med den originale kvittering for købet til din forhandler eller det nærmeste autoriserede kundecenter. Garantien forbliver uændret ved evt. salg til tredjepart.

EU-OVERENSSTEMMELSESERKLÆRING

- se Monteringsvejledning

EF-overensstemmelseserklæring

Hermed erklærer vi, at dette produkt, i den af os markedsførte udførelse, opfylder kravene i de harmoniserede EU-direktiver, EU-sikkerhedsstandarderne og de produktspecifikke standarder.

Produkt Snefræse	Producent AL-KO Geräte GmbH Ichenhauser Str. 14 D-89359 Kötz	Befuldmægtiget repræsentant Anton Eberle Ichenhauser Str. 14 D-89359 Kötz
Type Snowline 55 E	EU-direktiver 2006/42/EG (+2009/127/EG) 2004/108/EG 2000/14/EG 2002/88/EG	Harmoniserede standarder EN ISO 12100-1 EN ISO 12100-2 EN ISO 14982 ISO 8437
Serienummer G 422 4235	Lydeffektniveau målt: 100 dB(A) garanteret: 102 dB(A)	Overensstemmelsesvurdering 2000 /14/EG Anhang V
Kötz, den 07.08.2013 		

Antonio De Filippo, Managing Director

ÖVERSÄTTNING AV ORIGINALBRUKSANVISNING

Inhaltsverzeichnis

Om denna handbok.....	109
Produktbeskrivning.....	109
Tekniska data.....	110
Säkerhetsinstruktioner.....	110
Montering.....	111
Idrifttagning.....	112
Handhavande.....	112
Underhåll och skötsel.....	114
Förvaring.....	115
Reparation.....	115
Bortskaffande.....	115
Hjälp vid störningar.....	115
Garanti.....	116
EG-försäkran om överensstämmelse.....	116

OM DENNA HANDBOK

- Läs igenom denna dokumentation före användning. Detta är en förutsättning för säkert arbete och felfri hantering.
- Beakta säkerhets- och varningsanvisningarna i dokumentationen och på produkten.
- Dokumentationen är en permanent del av den beskrivna produkten och bör lämnas vidare till köparen vid försäljning.

Teckenförklaring



OBSERVA!

Följ dessa varningsinstruktioner exakt för att undvika person- och / eller materialskador.



Särskilda instruktioner för bättre förståelse och användning.

PRODUKTBESKRIVNING

Denna dokumentation beskriver AL-KO snöslunga snölinjen 55 E. Denna snöslunga drivs av en bensin motor.



OBSERVA!

Materiella skador!

Före idrifttagningen måste du fylla på motorolja och tanka snöfräsen (0,6 l)!

Produktöversikt

se figur 1

1	Handtag
2	Säkerhetsbygel
3	Skydd för ställdon Bowden
4	Bowden
5	Motor
6	Låsning av utslugningshöjden
7	Utslugningssschakt
8	Matarsnäcka
9	Låsning till handveven
10	230 V Anslutning elstart
11	Startknapp
12	Kabelhållare
13	Ägare rekyl
14	rekyl
15	Vägledande handvev
16	Handvev för justering av utslugningsdelen

Symboler på maskinen



Obs! Särskild försiktighet vid användningen.



Före idrifttagningen ska du läsa bruksanvisningen!



Håll borta från utslagningsområdet. Fara p.g.a. snöutslugning.



Ta inte i snöutslugningen!



Ta eller kliv inte i matarsnäckan!

	Stäng av motorn före alla arbeten på maskinen.
	Håll andra personer borta från riskområdet.
	Använd hörselskydd!
	Använd skyddsglasögon!
	Ta inte på roterande delar. Risk för indragning.
	Före underhålls- och reparationsarbeten ska tändstiftskontakten dras ut.

Föreskriven användning

Den här maskinen är uteslutande till för att röja bort snö från vägar och ytor på privata områden.

Möjlig felanvändning

- Maskinen är inte lämplig för användning inom offentliga anläggningar, parker, på sportplatser samt inom lant- och skogsbruk.
- Maskinen får inte användas yrkesmässigt.

Icke avsedd användning av maskinen eller egenmäktiga ändringar på den innebär att tillverkarens ansvar utgår.

Säkerhets- och skyddsanordningar



OBSERVA!

Skaderisk!

Säkerhets- och skyddsanordningar får inte sättas ur funktion.

Säkerhetsbygel

När operatören släpper säkerhetsbygeln så stängs snäckdrivningen av och maskinen förblir stående (1-2).

- Vid fara så ska du släppa säkerhetsbygeln!

Justeringsbar snöutslungning

Ställ in snöutslungningen så att den utslungade snön inte kan skada personer eller djur och/eller orsaka några materialskador.

Se till att den inte förhindrar trafiken på gator eller utsätter trafikanter för risk.

TEKNISKA DATA

Effekt	4,4 kW
E-Start	220 V - 240 V / 50 Hz
Rumsbredd	55 cm
Takhöjd max.	32 cm
Motor	G210F(D)S (212 cm ³)
Utmatning	180°, med vev
Ljudtrycksnivå	L PA= 87db(A) K= 3 db(A)
Ljudnivå uppmätt:	100 db(A)
Ljudnivå garantier:	102 db(A)
Vibrationsvärde	a _{hv} = 4,1 m/s ² K= 1,5 m/s ²
Vikt	45 kg

SÄKERHETSINSTRUKTIONER



OBSERVA!

läkta säkerhetsanvisningarna och varningshänvisningarna i den här dokumentation och på produkten.



OBSERVA!

Använd endast maskinen när den är i tekniskt felfritt tillstånd!



RISK!

Brandrisk!

Förvara aldrig tankade maskiner i byggnader där bensenångor kan komma i kontakt med öppen eld eller gnistor!

Håll området runt motor, avgasrör, batterilåda, bränsletank fritt från gräsklipp, bensen och olja.

- Före användningen ska du göra dig bekant med hur de hanterar maskinen säkert och särskilt hur du stoppar den.
- Använd endast maskinen när den är fullständigt monterad och när dess skyddsanordningar fungerar.
- Säkerhets- och skyddsanordningar får inte sättas ur funktion!

- Kontrollera maskinen med avseende på skador före varje användning, byt ut skadade delar.
- Tredje part, särskilt barn och husdjur, så hållas borta från riskområdet.
- Maskinföraren eller användaren ansvarar för olyckor med andra personer och deras egendom.
- Barn och personer som inte känner till denna bruksanvisning får inte använda maskinen.
- Iaktta lokala bestämmelser angående användarens minimiålder.
- Använd inte maskinen om du är påverkad av alkohol, narkotika eller mediciner.
- Använd lämpliga arbetskläder:
 - Vinterkläder
 - Stadiga och halksäkra skor
 - Ögonskydd (skyddsglasögon eller skyddsvisar)
 - Hörselskydd
- Arbeta endast vid tillräckligt dagsljus eller artificiellt ljus. Anpassa hastigheten. Gå. Spring aldrig.
- Håll kropp, extremiteter och kläder från matarnäckan och utslungningshjulet.
- Beakta lokala bestämmelser för driftstiden.
- Lämna inte maskinen utan uppsikt när den är driftsklar.
- Var uppmärksam på halt underlag.
 - ⇒ *Halkrisk, särskilt om du backar. Anpassa hastigheten.*
- I följande fall ska du stänga av motorn, vänta tills maskinen stannar och dra ut tändstiftskontakten:
 - När du lämnar maskinen
 - Vid rengörings- och underhållsarbeten
 - Före alla inställningsarbeten
 - När störningar har uppträtt
 - Före du ska lossa en blockering
 - Före du ska åtgärda en tilltäppning
 - Efter kontakt med främmande föremål
 - Om det uppstår störningar och oönskade vibrationer på maskinen
- Røj aldrig på tak.
- Använd inte maskinen i branta sluttningar. Risk för rutschning och vältnings! På sluttande ytor ska du vara extra försiktig när du vänder.
- Lyft eller bär aldrig maskinen när motorn är igång.
- Fremdkörper im Arbeitsbereich entfernen.
- Ställ in röjningsplattan med hjälp av glidskon utifrån underlaget. Ta inte upp grus eller andra främmande föremål.
- När du fyller på bensin eller motorolja ska du varken äta, dricka eller röka.
- Andas inte in bensinångorna.
- Den utslungade snön får inte utsätta människor eller djur för risk och inte skada byggnader, fordon eller annan egendom. Se till att den inte förhindrar trafiken på gator eller ut-sätter trafikanter för risk.
- Ta aldrig i snöutslungningen när maskinen är igång.
- Grip eller gå inte i närheten av matarnäckan och utslungningshjulet när maskinen är igång.

MONTERING



OBSERVA!

Maskinen får endast användas efter fullständig montering.

Det första steget

1. Ta upp alla delar ur förpackningen.
2. Kontrollera om någon del är transportskadad.
 - ⇒ *Om du hittar någon skada eller om det fattas delar ska du direkt meddela det till återförsäljaren där du köpte maskinen.*

Montera styret

se figur (2a / 2b)

1. Lägg överdelen av ställningen uppifrån på underställningen.
2. Stick in skruvarna inifrån och ut genom styrhålen.
3. Dra åt ordentligt på varje sida med låsmuttern.
4. Satt den kabel guiden på handtag och kabelkroken.
 - ⇒ *Styret är monterat.*

Montera handvev

Med hjälp av handveven så justerar du utslungningsriktningen.

se figur (3a / 3b)

1. Installera guide för hand-vev på nedre handtaget.
2. Skjut igenom handveven i gejden på mellandelen.
3. Stick in handveven i snöutslungningens upp-tagning och säkra med säkringspinnen.

4. Böj säkringspinnens ändrar med en tång.
⇒ *Handveven är monterad.*

Montera snöutslungningen

se figur 4

1. Olja in snöutslungningens glidyta på snöfräsen lätt med sprejolja
2. Sätt på utslungningen
3. Installera utmatningsöppning med Hexagon skruvarna på ränna.

Infoga Bowden kabel

se figur 5



Justera Bowden kabel så att efter släppa fältet säkerhet motorn efter 5 sek. Stanna!

1. Bifoga den nedre delen av Bowden kabel (5 - 1) i cylindrarna (5 - 2) av övre överföring kabeln.
2. Spjäll spaken manöverdon (5-2) flytta skydd.

IDRIFTTAGNING

Säkerhetsinstruktioner



WARNING!

Låt aldrig motorn gå i slutna utrymmen. Förgiftningsrisk!

- Iaktta säkerhetsanvisningarna och varningsanvisningarna i denna dokumentation och på maskinen.
- Ta bort främmande föremål i arbetsområdet.
- Håll andra personer borta från riskområdet.
- Arbeta endast vid tillräckligt dagsljus eller artificiellt ljus.
- Förvara bensin och olja i avsedda behållare.
- Före du sätter undan maskinen i ett stängt rum ska du låta den svalna.
- Vor dem Unterstellen des Gerätes Benzin-tank in die dafür vorhergesehene Behälter entleeren.
- Om det fortfarande finns bensin i tanken ska du se till att det inte finns några tändningskällor, som värmare, torktumlare etc., i det stängda rummet.
- Bensin och olja får endast fyllas på och tömmas när motorn är avstängd och kall. Det ska göras utomhus.
- Fyll inte tanken för mycket (bensin utvidgas).
- Rök inte när du tankar.

- Öppna inte tanklocket när motorn är varm eller igång.
- Byt ut tank och tanklock om de är skadade.
- Stäng alltid tanklocket ordentligt.
- Om bensin har runnit ut:
 - Starta inte motorn
 - Undvik tändningsförsök
 - Sug upp den utrunna bensinen med bindemedel eller trasor och bortskaffa korrekt.
 - Rengör maskinen



Gammal olja får inte:

- kastas i soporna
- hällas i avloppet eller kanalisationen
- hällas ut på marken

Vi rekommenderar att lämna gammal olja i en sluten behållare till lämplig återvinningsstation eller en lämplig kundtjänst.

Fylla på bränsle



WARNING!

Brandfara! Bensin är mycket lättantändligt!



Beakta alltid den medlevererade bruksanvisningen till motorn.



OBSERVA!

Materiella skador!

Före idrifttagningen måste du fylla på motorolja och tanka snöfräsen (0,6 l)!

HANDHAVANDE

Arbetsinstruktioner

Tips för snöröjning

- Røj snön direkt när det har snöat. Senare förfrisas de nedre lagen och försvårar röjningsarbetet.
- Røj snön så att de röjda spåren överlappar varandra något.
- Om det är möjligt ska du röja snön i vindriktningen.

Ställ in utsluningsriktningen och -bredden**RISK!****Skaderisk p.g.a. okontrollerat utslungade främmande föremål!**

Rikta inte utsluningschaktets lucka mot personer, djur, fönster, bilar eller dörrar.

Ställa in utsluningsriktningen

1. Sätt utsluningschaktet i det önskade riktningen genom att vrida på veven.

Ställa in utsluningsvidden

1. Lossa utsluningshöjdens spärr för att ställa luckan högre eller lägre.
2. Dra åt låsmuttern ordentligt igen.
 - ⇒ *Ju brantare du ställer luckan, desto högre och vidare kommer snön att slungas ut.*

Starta motorn**WARNING!****Förgiftningsrisk!**

Låt aldrig motorn gå i slutna utrymmen.

Positionstecken på maskinen:

	Choke I	CLOSE - OPEN
	Motornyckel	Från Till
	Bränslekran	Till Upp
	Primerknapp	

Startprocess

1. Kontrollera olje- och bränslenivå.
2. Öppna bränslekranen
3. Ställ choken på position CLOSE
4. Tryck 3x på primerknappen i ett tidsavstånd på ca. 2 sekunder. Vid temperaturer under 10 °C ska du trycka 5x på primerknappen.
5. Sätt i motornyckeln.

Manuell start:

- Dra startsnöret lätt tills ett första mots-tånd kan kännas, dra då ut kraftigt och låt långsamt rulla upp igen.

230 V Startprocess:

- Anslut elkabeln till elektriska startmotorn anslutningen.
- Tryck på knappen starter.

Frånkoppling av motorn**Frånkoppling av motorn**

1. Släpp säkerhetsbygel. (9-1)
 - ⇒ *Hållplatser snöslunga*
2. För att undvika infrysning ska matarsnäckan och utsluningshjulet eftergå så länge som behövs för att dessa ska bli så fria från snö som möjligt
3. Vrid motornyckeln till Stopp och dra ut
 - ⇒ *Motorn stängs av.*
4. Vrid bränslekranen till positionen Till (9-3).

**OBSERVA!****Risk för personskada!**

Vänta tills motorn stannat!

Drift**OBSERVA!****Risk för personskada!**

Använd arbets- och skyddskläder.

- Vinterkläder
- Halksäkra vinterskor
- Skyddsglasögon eller skyddsvisar
- Hörselskydd

Starta röjningsdrift

1. Gennemfør ibrugtagningen.
2. Kontrollér sneudkastets position. Dernæst:
3. Indstil udkastretningen med håndsvinget
4. Start motoren.
5. Tryk på fastholdelsesfaktorer klippet.

**OBSERVA!****Risk för svåra skador!**

Ta inte tag i den roterande snäckan. Håll undan människor och djur.

Stoppa röjningsdriften

1. Släpp behållaren klippet.
 - ⇒ *Snöfräsen blir stående.*

Åtgärda tilltäppning i snöutslungningen

Om snön inte längre slungas ut på rätt sätt kan det bero på snö- och isavlagringar på matarsnäckan och i utslungningskanalen.

- Släpp säkerhetsbygel. (9-1, 1-2)
⇒ *Hållplatser snöslunga*
- Stäng av motorn.
- Dra ut tändstiftskontakten.
- Med hjälpverktyg ska du försiktigt ta bort snö från utslungningskanalen och från matarsnäckan. (1-7, 1-8)

Hjälper inte det ska du uppsöka en reparationsverkstad.

UNDERHÅLL OCH SKÖTSEL



OBSERVA!

Risk för personskada!

Före alla underhålls- och skötselarbeten ska motorn alltid stängas av och tändstiftsnyckeln dras ut.

Motorn kan eftergå. Efter avstängningen ska du kontrollera att motorn är stilla.

- Rengör maskinen efter varje användning. Ta särskilt bort rester av vägsalt.
- Spola inte av maskinen med vatten! Inträngande vatten kan leda till störningar (tändning, förgasare).
- Defekta ljuddämpare ska alltid bytas ut.
- Beakta underhållsschemat.
- Beakta motoranvisningen.

Underhållsschema

Efter de första 5 driftstimmarna

- Byt motorolja (se motoranvisningen).

Före varje användning

- Kontrollera oljenivån (se motoranvisningen).
- Kontrollera brytpinnarna.
- Kontrollera om maskinen har några skador.

Efter varje användning

- Ren utmatningsöppning, snigel, handtag och inhägnad.

På begäran

- Utrymme plattan (9-4) inspektera, ersätta slitna rum Panel.

Var 3:e månad

- Olja in snöutslungningens ring med sprejolja

1 x per säsong

- Enheten till en specialiserad verkstad och service kan vara.

Ärligen

- Byt ut tändstiftet (se motoranvisningen).

Rengör maskinen



OBSERVA!

Spruta inte vatten på maskinen! Inträngande vatten kan förstöra både brytar-/kontaktkombinationen och elmotorn

- Ställ maskinen på ett fast, jämt och horisontellt underlag.
- Ta bort tösaltrester och kvarhängande smuts.



Beakta alltid den medlevererade bruksanvisningen till motorn.

Går det inte att sätta på hjuldriften när motorn går måste motsvarande bowdenvajer ställas in.



OBSERVA!

Risk för personskada!

- Justera endast bowdenvajern när motorn är avstängd.
- Om körningsdriften inte går att stänga av ska du stänga av motorn men inte försöka reparera den. Tillkalla genast en reparationsstekniker.

- Skydd av Bowden kabel våren dra upp.
- Hänga låspinnen i nästa högre manöverdonet (X).
- Skydd av Bowden kabel våren dra ner.
- För att kontrollera inställningen ska du starta motorn och slå på hjuldriften.
- Kan hjuldriften fortfarande inte sättas på och stängas av måste maskinen tas till en verkstad.

Byta röjningsplatta

se figur 9

- Fäll maskinen bakåt.
- Ta bort de 4 skruvarna på den nerslitna röjningsplattan.
- Ta av röjningsplattan.
- Skruva fast en ny röjningsplatta på höljet. (9-4)
- Fäll tillbaka enheten och kontrollera inställningarna.

FÖRVARING

Vid längre förvaring av maskinen, t.ex. efter vintern, ska följande punkter beaktas:



OBSERVA!

Risk för explosion!

- Förvara inte maskinen vid öppen eld eller värmekällor.

- Ta bort förgasaren:
 - Starta motorn.
 - Stäng bränslekranen.
 - Vänta tills motorn dör.
- Låt motorn svalna.
- Förvara maskinen torrt och oåtkomligt för barn och obehöriga personer.
- Tom bensintank
- Dra av motornyckeln.
- Dra ut tändstiftskontakten.



RISK!

Före alla arbeten på maskinen ska du dra ut elkontakten och vänta tills motorn stannat!

Störning	Möjlig orsak	Lösning
Motorn arbetar inte.	Det finns ingen nätspänning.	Kontrollera hussäkringen/förlängningskabeln.
	Maskinkabeln är defekt.	Uppsök ett AL-KO serviceställe/auktoriserad verkstad.
Maskinen röjer ingen snö.	Snäckan eller utsluningschaktet är igentäppt.	Stoppa motorn och skilj maskinen från strömnätet. Åtgärda igentäppningen.
	Drivremmen är sönder eller lös.	Byt ut drivremmen.
Motorns effekt avtar.	Det är för mycket snö i utsluningskanalen.	Rengör utsluningskanalen/höljet.
Överbelastningskyddet har utlösts.	Det finns främmande föremål i matarsnäckan	Ta bort de främmande föremålen.

REPARATION

Yrkesmässig kontroll

Reparationsarbeten får endast utföras av yrkesfolk.

Yrkesteknisk kontroll krävs alltid:

- efter påkörning av ett hinder
- m motorn plötsligt stannar
- om matarsnäckan är skadat.

BORTSKAFFANDE



Uttjänta apparater, batterier och laddare får inte slängas i hushållsavfallet!

Förpackning, maskin och tillbehör är tillverkade av återvinningsbara material och ska bortskaffas till återvinningsstation.

HJÄLP VID STÖRNINGAR



Vid störningar som inte anges i denna tabell eller som ni inte kan åtgärda själv, var vänlig kontakta vår ansvariga kundtjänst.

GARANTI

Eventuella material- eller tillverkningsfel på maskinen avhjälper vi under den lagstadgade preskriptionstiden för garantikrav genom reparation eller ersättningsleverans, enligt vårt gottfinnande. Preskriptionstiden bestäms enligt rätten i det land, i vilket maskinen köpts.

Vårt garantiåtagande gäller endast vid:

- den här bruksanvisningen beaktas
- produkten hanteras fackmässigt
- originalreservdelar används

Garantin upphör att gälla vid:

- Reparationsförsök på maskinen
- Tekniska förändringar på maskinen
- Icke ändamålsenlig användning (t.ex. yrkesmässig eller kommunal användning)

Garantin gäller inte för:

- lackskador som beror på normal användning
- sliddelar som är märkta med en ram [xxx xxx (x)] på reservdelskortet
- förbränningsmotorer (här gäller respektive motortillverkares garantibestämmelser)

Garantitiden börjar när den första slutbrukaren köper maskinen. Mätgällande är datumet på originalkvittot. Var god vänd dig i fall av garanti till din återförsäljare eller närmaste auktoriserade kundtjänstverkstad med denna garantiförklaring och köpekvittot. Genom detta garantiåtagande förblir köparens lagstadgade garantikrav gentemot säljaren oberörda.

EG-FÖRSÄKRAN OM ÖVERENSSTÄMMELSE

- se monteringsanvisning

EG-försäkran om överensstämmelse

Härmed försäkras vi att denna produkt, i det utförande den tillverkats i, motsvarar de harmoniserade kraven för EU-direktiv, EU-säkerhetsstandarder och de produktspecifika standarderna.

Produkt

Snöslunga

Tillverkare

AL-KO Geräte GmbH
Ichenhauser Str. 14
D-89359 Kötz

Företrädare

Anton Eberle
Ichenhauser Str. 14
D-89359 Kötz

Typ

Snowline 55 E

EU-direktiv

2006/42/EG
(+2009/127/EG)
2004/108/EG
2000/14/EG
2002/88/EG

Harmoniserade normer

EN ISO 12100-1
EN ISO 12100-2
EN ISO 14982
ISO 8437

Serienummer

G 422 4235

Kötz, den 07.08.2013

Ljudeffektnivå

uppmätt: 100 dB(A)
garanterad: 102 dB(A)

Överensstämmelsevärdering

2000 /14/EG Anhang V

Antonio De Filippo, Managing Director

OVERSETTELSE AV ORIGINAL BRUKSANVISNING

Inhaltsverzeichnis

Om denne håndboken.....	117
Produktbeskrivelse.....	117
Tekniske data.....	118
Sikkerhetsanvisninger.....	118
Montering.....	119
Igangkjøring.....	120
Betjening.....	120
Vedlikehold og pleie.....	122
Lagring.....	122
Reparasjon.....	123
Avhending.....	123
Hjelp ved feil.....	123
Garanti.....	124
EU-samsvarserklæring.....	124

OM DENNE HÅNDBOKEN

- Les denne dokumentasjonen før du tar mekanismen i bruk. Dette er en forutsetning for å kunne arbeide sikkert, og for en feilfri håndtering.
- Ta hensyn til sikkerhetsanvisningene og advarslene i denne dokumentasjonen og på selve enheten.
- Denne dokumentasjonen er en fast del av det beskrevne produktet, og skal overleveres kjøperen ved et eventuelt videresalg.

Symbolforklaring



OBS!

Følg nøye disse advarslene for å unngå personskader og/eller materielle skader.



Spesielle henvisninger for bedre forståelighet og håndtering.

PRODUKTBEKRIVELSE

Denne dokumentasjonen beskriver AL-KO snø thrower snowline 55 E. Denne snø thrower er drevet av en bensin motor.



OBS!

Materielle skader!

Før igangsetting må du fylle på motorolje og fylle snøfreseren med bensin (0,6 l)!

Produktoversikt

se Figur 1

1	Håndtak
2	Sikkerhetsbøyle
3	Beskyttelse for aktuatorer Bowden
4	Bowden
5	Motor
6	Låsing utkasthøyde
7	Utkastsjakt
8	Skrue
9	Låsing håndsveiv
10	230 V Tilkobling el-start
11	startknappen
12	Kabelholder
13	Eier Recoil
14	Recoil
15	Guiding sveiv
16	Håndsveiv for justering av utkast

Symboler på maskinen



Advarsel! Vær spesielt forsiktig ved håndtering.



Les bruksanvisningen før bruk!



Hold avstand fra utkastområdet. Fare på grunn av utkastning av snø.



Ikke grip inn i snøutkastet!



Ikke grip inn eller gå inn i skruen!

	Slå av motoren før alt arbeid på maskinen.
	Hold tredjepersoner unna fareområdet.
	Bruk hørselsvern!
	Bruk øyebeskyttelse!
	Ikke grip inn i roterende deler, inntrøkkfare.
	Trekk av tennpluggettene før vedlikeholds- og reparasjonsarbeid.

Forskriftsmessig bruk

Denne maskinen er kun egnet for privat bruk til å fjerne snø på faste veier og flater.

Möjlig felanvändning

- Denne maskinen er ikke egnet for bruk på offentlige anlegg, i parker, idrettsanlegg, eller i jord- eller skogbruk.
- Maskinen må ikke brukes i industriell sammenheng.

Hvis maskinen ikke brukes slik den er tiltenkt eller hvis man gjør endringer på maskinen på egen hånd, opphører produsentens garanti.

Sikkerhets- og beskyttelsesinnretninger



OBS!

Fare for personskader!

Sikkerhets- og beskyttelsesutstyr må ikke settes ut av funksjon.

Sikkerhetsbøyle

Hvis operatøren slipper sikkerhetsbøylen (1-2), kobles skruedrevet ut og maskinen blir stående.

- Slipp sikkerhetsbøylen i fareøyeblikket!

Justerbart snøutkast

Still inn snøutkastet slik at snøen som kastes ut ikke kan skade personer eller dyr og/eller forårsake materielle skader.

Vær forsiktig så du ikke sjenerer veitrafikken eller utsetter folk som ferdes der for fare.

TEKNISKE DATA

Ytelse	4,4 kW
E-Start	220 V - 240 V / 50 Hz
Ryddebredde	55 cm
Takhøyde maks.	32 cm
Motor	G210F(D)S (212 cm ³)
utstøting	180°, med sveiv
Lydtrykknivå	L PA= 87db(A) K= 3 db(A)
Støynivå målt:	100 db(A)
Støynivå garantier:	102 db(A)
Vibrasjonsverdi	a hv = 4,1 m/s ² K= 1,5 m/s ²
Vekt	45 kg

SIKKERHETSANVISNINGER



OBS!

Vær oppmerksom på sikkerhets- og varselhenvisningene i denne veiledningen og på produktet.



OBS!

Bruk maskinen kun i teknisk feilfri tilstand!



FORSIKTIG!

Brannfare!

Ikke oppbevar maskinen i bygninger hvor bensindamp kan komme i kontakt med åpen ild og gnister når den er fylt med drivstoff!

Hold områdene rundt motoren, eksosen, batterikassen og drivstofftanken fri for klippet materiale, bensin og olje.

- Før bruk må du gjøre deg kjent med hvordan du bruker maskinen på en sikker måte, dette gjelder spesielt hvordan du stopper maskinen.
- Maskinen skal kun brukes når den er fullstendig montert og med fungerende beskyttelsesanordninger.
- Sikkerhets- og beskyttelsesanordninger må ikke settes ut av funksjon!

- Før bruk må du kontrollere om maskinen er skadet, før den tas i bruk igjen, må skadede deler byttes.
- Spesielt barn og husdyr må holdes unna fareområdet.
- Maskinføreren eller brukeren er ansvarlig for ulykker hvor andre personer eller utstyr er involvert.
- Maskinen må ikke betjenes av barn og personer som ikke er kjent med betjening av den.
- Følg lokale forskrifter om minimumsalder for operatøren.
- Ikke bruk maskinen hvis du er under påvirkning av alkohol, narkotika eller medisiner.
- Bruk hensiktsmessige arbeidsklær
 - Vinterbekledning
 - Solid og sklisikkert skotøy
 - Øyebeskyttelse (vernebriller eller beskyttelsesskjold)
 - Hørselsvern
- Arbeid kun når det er tilstrekkelig dagslys eller kunstig belysning. Tilpass hastigheten. Gå, ikke løp.
- Hold kropp, armer og bein og klær unna skruen og utkasterhjulet.
- Følg nasjonale forskrifter for driftstider.
- Ikke la maskinen som er klart til bruk stå uten tilsyn.
- Vær oppmerksom på glatt underlag.
 - ⇒ *Sklifare, spesielt ved kjøring bakover. Tilpass hastigheten.*
- I følgende tilfeller skal du slå av motoren, vente til maskinen står stille og trekke av tenpluggene:
 - Når du forlater maskinen
 - Ved rengjørings- og vedlikeholdsarbeid
 - Før alle innstillingsarbeider
 - Når det har oppstått feil
 - Før blokkeringer fjernes
 - Før tilstoppinger fjernes
 - Etter kontakt med fremmedlegemer
 - Når det oppstår feil og uvanlig vibrering på maskinen
- Rydd aldri tak.
- Ikke bruk maskinen i bratte bakker, fare for at maskinen sklir og velter! Vær forsiktig på skrå flater.
- Løft eller bær aldri maskinen mens motoren går.
- Fremdkörper im Arbeitsbereich entfernen.
- Still inn høyden på ryddeplaten med glide-emeiene avhengig av underlaget. Ta ikke opp grus eller andre fremmedlegemer.
- Ikke spis, drikk eller røyk ved fylling av bensin eller motorolje.
- Ikke pust inn bensindamp.
- Snøen som kastes ut må ikke være til fare for personer og dyr, eller skade bygninger, kjøretøy eller annet. Vær forsiktig så du ikke sjenerer veitrafikken eller utsetter folk som ferdes der for fare.
- Ikke grip inn i snøutkastet mens maskinen er i gang.
- Ikke grip eller trå i nærheten av skruen og utkasterhjulet mens maskinen er i gang.

MONTERING



OBS!

Maskinen må kun brukes etter fullstendig montering.

Første trinn

1. Ta alle delene ut av emballasjen.
2. Kontroller alle delene for transportskader.
 - ⇒ *Hvis du oppdager skader eller hvis det mangler deler, må du umiddelbart varsle forhandleren hvor du kjøpte maskinen.*

Montere styrehåndtak

se Figur (2a / 2b)

1. Legg overholmen på underholmen utenfra.
2. Stikk skruene innenfra og ut gjennom styrehullene.
3. Trekk godt til på hver side med låsemutrene.
4. Satt kabel guide på håndtaket og kabel kroken.
 - ⇒ *Styreholmen er montert.*

Monter hånd sveiv

Utkastretningen justeres med hånd sveiven.

se Figur (3a / 3b)

1. Installerer guide for sveiven på lavere håndtaket.
2. Skyv hånd sveiven gjennom føringen på midtdelen.
3. Stikk hånd sveiven inn i festet på snøutkastet og sikre den med sikringsplint.
4. Bøy endene på sikringsplinten med en tang.
 - ⇒ *Den manuelle sveiven er montert.*

Montere snøutkast

se Figur 4

1. Olje glideflaten på snøutkastet på snøfreseren litt med sprayolje
2. Sett på utkast
3. Installere utslipp kastere med Hexagon skruer på chute.

Sett inn Bowden kabel

se Figur 5



Juster Bowden kabelen slik at etter slippe sikkerheten motoren etter 5 sec. stopp!

1. Fest den nedre delen av Bowden kabelen (5 - 1) i aktuatorer (5 - 2) av øvre overføring-kabelen.
2. Gass spaken av aktuatorer (5-2) flytte beskyttelse.

IGANGKJØRING

Sikkerhetsanvisninger



ADVARSEL!

Motoren må aldri gå i lukkede rom. Det er fare for forgiftning!

- Vær oppmerksom på sikkerhets- og varselhenvisningene i denne veiledningen og på maskinen.
- Fjern fremmedlegemer fra arbeidsområdet.
- Hold tredjepersoner unna fareområdet.
- Arbeid kun når det er tilstrekkelig dagslys eller kunstig belysning.
- Oppbevar bensin og olje kun i beholdere som er beregnet til dette.
- La maskinen kjøle seg ned før den plasseres i lukkede rom.
- Vor dem Unterstellen des Gerätes Benzintank in die dafür vorhergesehene Behälter entleeren.
- Benzin und Öl nur bei ausgeschaltetem, kaltem Motor im Freien einfüllen oder entleeren.
- Tank nicht überfüllen (Benzin dehnt sich aus).
- Hvis det fortsatt er bensin på tanken, må man påse at det ikke finnes noen antenningskilder i rommet, som f.eks. varmeapparat, tørretrommel etc.

- Fyll eller tøm bensin og olje kun når motoren er slått av og er kald, og dette skal gjøres utendørs.
- Ikke fyll for mye på tanken (bensinen utvider seg).
- Ikke røyk under tankingen.
- Ikke åpne tankklokken mens motoren går eller mens motoren er varm.
- Bytt skadet tank eller tankklokk.
- Lukk alltid tankklokken godt.
- Når det har kommet ut bensin:
 - Ikke start motoren
 - Unngå antenning
 - Sug opp bensin som har kommet ut med bindemiddel eller kluter, og deponer forskriftsmessig.
 - Rengjør maskinen



Gammel olje skal ikke:

- Kastes i vanlig avfall
- Komme i kanaler eller avløp
- Tømmes på bakken

Vi anbefaler å levere gammel olje i en lukket beholder på egnede retursteder eller til et serviceverksted.

Fylle på drivstoff



ADVARSEL!

Brannfare! Bensin er svært lett antenneilig!



Følg alltid bruksanvisningen til motoren som følger med.



OBS!

Materielle skader!

Før igangsetting må du fylle på motorolje og fylle snøfreseren med bensin (0,6 l)!

BETJENING

Arbeidsmåte

Tips om snørydding

- Rydd straks etter snøfallet, senere fryser det nederste laget og gjør ryddearbeidet vanskeligere.
- Rydd snøen slik at sporene som er ryddet overlapper hverandre.
- Rydd snøen i vindretningen hvis det er mulig.

Still inn utkastretning og utkastbredde**FORSIKTIG!**

Fare for personskader på grunn av at fremmedleger kommer ut ukontrollert!

Ikke still dekslet til utkastsjakten mot personer, dyr, vinduer, biler eller dyr.

Stille inn utkastretning

1. Sett utkastsjakten i ønsket retning ved å dreie på sveiven.

Still inn utkastbredden

1. Løsne låsing utkasthøyde for å stille klaffen høyere og omvendt.
2. Trekk låsemutteren godt til igjen.
 - ⇒ *Jo brattere klaffen blir stilt, desto høyere og bredere blir snøen slynget ut.*

Slå på motoren**ADVARSEL!**

Det er fare for forgiftning!

Motoren må aldri gå i lukkede rom.

Symboler på maskinen

	Choke	CLOSE - OPEN
	Motornøkkel	Av - På
	Drivstoffkran	Igjen - Åpen
	Primerknapp	

Startprosess

1. Kontroller olje- og drivstoffnivået.
2. Åpne drivstoffkranen.
3. Sett choke i posisjon CLOSE
4. Trykk primerknappen 3x, med ca. 2 sekunders mellomrom. Trykk primerknappen 5x ved temperaturer under 10 °C.
5. Sett inn motornøkkelen.

Manuell start:

- Trekk litt i startsnoren til du kjenner motstand, trekk den deretter raskt ut og la den deretter rulle opp igjen sakte.

230 V Startprosess:

- Koble strømkabelen til elektrisk starter tilkoblingen.
- Trykk knappen starter.

Slå av motoren**Slå av motoren**

1. Slipp sikkerhetsbøylen. (9-1)
 - ⇒ *Stopper snø thrower*
2. For å hindre frysing lar du skruen og utkasterhjulet gå til de nærmest er fri for snø
3. Vri motornøkkelen til Stopp og ta den ut (9-2)
 - ⇒ *Motoren slår seg av.*
4. Drei drivstoffkranen til posisjon Igjen (9-3).

**OBS!**

Fare for personskader!

Vent til motoren stopper!

Drift**OBS!**

Advarsel - Fare for personskader!

Bruk arbeids- og vernetøy

- Vinterbekledning
- Sklisikre vintersko
- Beskyttelsesbriller eller beskyttelsesskjold
- Hørselsvern

Starte rydding

1. Sett maskinen i gang.
2. Kontroller posisjonen til snøutkastet og
3. still inn utkastretningen med hånd sveiven
4. Start motoren.
5. Trykk beholde klippet.

**OBS!**

Advarsel mot alvorlig personskade!

Ikke ta inn i skruer som roterer. Hold personer og dyr unna.

Stanse ryddedrift

1. Slipp beholde klippet.
 - ⇒ *Snøfreseren blir stående.*

Fjerne tilstoppinger i snøutkastet

Hvis snøen ikke lenger blir kastet ut riktig, kan det skyldes at snø og is har festet seg på skruene og i utkastkanalen.

1. Slipp sikkerhetsbøylen. (9-1, 1-2)
⇒ *Stopper snø thrower*
2. Slå av motoren.
3. Trekk av tennpluggheftene.
4. Med hjelpeverktøy fjerner du forsiktig snøen fra utkastkanalen og fra skruen. (1-7, 1-8)

Hvis snøutkastet fortsatt ikke fungerer som det skal, må du oppsøke et fagverksted.

VEDLIKEHOLD OG PLEIE



OBS!

Fare for personskader!

Før det utføres vedlikeholds- og reparasjonsarbeid, må motoren alltid slås av og tennpluggnøkkelen trekkes ut.

Motoren kan fortsette å gå. Kontroller at motoren står stille etter utkobling.

- Rengjør maskinen etter hver bruk. Fjern spesielt rester etter strøsalt.
- Ikke spyl av maskinen med vann. Vann som trenger inn kan føre til feil (tenningssystem, forgasser).
- Bytt alltid defekt støydemper.
- Følg vedlikeholdsplanen.
- Følg motorveiledningen.

Vedlikeholdsplan

Etter de 5 første driftstimen

- Skift motorolje (se motorveiledning).

Før hver bruk

- Kontroller oljenivået (se motorveiledning).
- Kontroller skjæreboltene.
- Kontroller om maskinen er skadet.

Efter varje användning

- Ren utmatningsåpning, snigel, handtag och inhägnad.

På begäran

- Utrymme plattan (9-4) inspektera, ersätta slitna rum Panel.

Hver tredje måned

- Smør ringen til skruetkastet med sprayolje

1 x per säsong

- Enheten till en specialiserad verkstad och service kan vara.

Årlig

- Bytt tennplugg (se motorveiledning).

Rengjør maskinen



OBS!

Ikke spyl av maskinen med vann! Vann som trenger inn kan ødelegge bryterstøpsel-kombinasjonen samt elektromotoren.

1. Sett maskinen på et stødig, jevnt og horisontalt underlag.
2. Fjern rester etter strøsalt og smuss som har satt seg fast.



Følg alltid bruksanvisningen til motoren som følger med.

Hvis det ikke lenger er mulig å koble inn hjultrekket mens motoren går, må tilsvarende Bowden-drag stilles inn.



OBS!

Fare for personskader!

- Juster Bowden-draget kun når motoren er slått av.
- Hvis det ikke er mulig å koble ut kjøredrevet, slår du av motoren, forsøk ikke å reparere, oppsøk en fagbedrift umiddelbart!
- Beskyttelse av Bowden kabel våren trekk opp.
- Henge låsetappen til neste høyere aktuator (X).
- Beskyttelse av Bowden kabel våren trekk ned.
- Start motoren og koble inn hjultrekket for å kontrollere innstillingen.
- Hvis det ikke lenger er mulig å koble hjultrekket inn og ut, må maskinen leveres til et fagverksted.

Bytte ryddeplate

se Figur 9

1. Vipp maskinen bakover.
2. Fjern de 4 skruene på den slitte ryddeplaten.
3. Ta av ryddeplaten.
4. Skru fast en ny ryddeplate på kapslingen med skruer. (9-4)
5. Vipp maskinen tilbake, kontroller innstillingen.

LAGRING

Ved langvarig lagring av maskinen, for eksempel etter vintersesongen, må man være oppmerksom på følgende punkter:

**OBS!****Eksplosjonsfare!**

- Ikke lagre maskinen i nærheten av åpen ild eller varmekilder.
- Tøm forgasseren:
 - Start motoren.
 - Lukk drivstoffkranen.
 - Vent til motoren stopper av seg selv.
- La motoren avkjøles.
- Tørk maskinen og oppbevar den utilgjengelig for barn og andre uvedkommende.
- Tøm bensintanken
- Trekk ut motor- og tenningsnøkkel.
- Trekk av tennpluggnettene.

REPARASJON**Sakkyndig kontroll**

Reparasjonsarbeid må kun utføres av fagverksteder.

Sakkyndig kontroll er alltid nødvendig:

- etter at man har kjørt på en hindring
- hvis motoren stanser plutselig
- hvis skruen er skadet.

AVHENDING

Kasserte enheter, batterier eller oppladbare batterier må ikke kastes i husholdningsavfallet!

Emballasje, utstyr og tilbehør er laget av resirkulerbare materialer og skal avhendes deretter.

HJELP VED FEIL**FORSIKTIG!**

Trekk alltid ut nettstøpslet før alt arbeid på maskinen og vent til motoren har stoppet!

Feil	Mulig årsak	Løsning
Motoren går ikke	Ingen nettspenning.	Kontroller hussikring / forlengelseskabel.
	Defekt kabel.	Oppsøk AL-KO serviceverksted / autorisert fagbedrift.
Maskinen rydder ikke snø	Skrue eller utkastsjakt er tilstoppet.	Stopp motoren, koble maskinen fra strømmettet. Fjern tilstoppingen.
	Drivrem er revnet eller løs.	Bytt drivrem.
Motoreffekten reduseres	For mye snø i utkastkanalen.	Rengjør utkastkanal/kapsling.
Overbelastningsvernet utløses	Fremmedlegemer i skruen	Fjern fremmedlegemene



Ved feil som ikke er oppført i denne tabellen, eller som du ikke selv kan utbedre, må du kontakte vår ansvarlige kundeservice.

GARANTI

Vi utbedrer eventuelle material- eller produksjonsfeil på maskinen innenfor den lovmessige foreldelsesfristen for melding av mangler eller feil, etter vårt valg ved å reparere eller levere reservedeler. Foreldelsesfristen bestemmes ut fra gjeldende lovgivning i landet hvor maskinen ble kjøpt.

Vår garanti gjelder kun ved:

- Korrekt behandling av maskinen
- Overholdelse av bruksanvisningen
- Bruk av originale reservedeler

Garantien gjelder ikke ved:

- Forsøk på å reparere maskinen
- Tekniske endringer på maskinen
- ikke tiltenkt bruk (f.eks. industriell eller kommunal bruk)

Følgende omfattes ikke av garantien

- Lakkskader som skyldes normal slitasje
- Slitasjedeler som på reservedelskortet er merket med ramme [xxx xxx (x)]
- Forbrenningsmotorer – for disse gjelder de separate garantibetingelsene til den aktuelle motorprodusenten

Garantitiden begynner når første sluttbruker kjøper maskinen. Datoen på den originale kjøpskvitteringen er retningsgivende. Ved et garantikrav må du henvende deg med denne garantierklæringen og kjøpskvitteringen til din forhandler eller til nærmeste autoriserte kundeservice. Denne garantien endrer ikke de lovmessige kravene om mangel man kan fremsette overfor selgeren.

EU-SAMSVARERKLÆRING

- se monteringsanvisning

EU-samsvarerklæring

Vi erklærer med dette at dette produktet, som vi har brakt inn på markedet i denne utførelse, overholder kravene i de harmoniserte EU-forskriftene, EU-sikkerhetsstandardene og de produktspesifikke standardene.

Produkt
Snøfrese

Produsent
AL-KO Geräte GmbH
Ichenhauser Str. 14
D-89359 Kötz

Fullmektig
Anton Eberle
Ichenhauser Str. 14
D-89359 Kötz

Type
Snowline 55 E

EU-forskrifter
2006/42/EG
(+2009/127/EG)
2004/108/EG
2000/14/EG
2002/88/EG

Harmoniserte normer
EN ISO 12100-1
EN ISO 12100-2
EN ISO 14982
ISO 8437

Seriennummer
G 422 4235

Lydtrykknivå
målt: 100 dB(A)
garantert: 102 dB(A)

Samsvarerklæring
2000 /14/EG Anhang V

Kötz, den 07.08.2013

Antonio De Filippo, Managing Director

ALKUPERÄISEN KÄYTTÖOHJEEN KÄÄNNÖS

Inhaltsverzeichnis

Käsikirjaa koskevia tietoja.....	125
Tuotekuvaus.....	125
Tekniset tiedot.....	126
Turvaohjeet.....	126
Asennus.....	127
Käyttöönotto.....	128
Käyttö.....	128
Huolto ja hoito.....	130
Varastointi.....	130
Korjaus.....	131
Hävittäminen.....	131
Ohjeita häiriöihin.....	131
Takuu.....	132
EY-vaatimustenmukaisuusvakuutus.....	132

KÄSIKIRJAA KOSKEVIA TIETOJA

- Lue tämä asiakirja ennen laitteen käyttöönottoa. Se on turvallisen työskentelyn ja häiriötömän käytön edellytys.
- Noudata tämän asiakirjan ja laitteen turvaohjeita ja varoituksia.
- Tämä asiakirja on kuvatus tuotteen kiinteä osa, ja se täytyy luovuttaa ostajalle myynnin yhteydessä.

Merkkien selitykset



HUOMIO!

Näiden varoitusten huolellinen noudattaminen voi estää ihmisten loukkaantumiset ja/tai esinevahingot.



Erytisohjeita, jotka auttavat ymmärtämään ja käsittelemään laitetta paremmin.

TUOTEKUVAUS

Tässä ohjeessa kuvataan AL-KO lumilinko snowline 55 E. Tämä lumilinko ohjaavat bensiini moottori.



HUOMIO!

Aineellinen vahinko!

Täytä lumilinkoon moottoriöljyä ja tankkaa se ennen ensimmäistä käyttöönottoa (0,6 l)!

Tuote

katso kuva 1

1	Työntökahva
2	Turvakahva
3	Protection toimilaitteiden Bowden
4	Bowden
5	moottori
6	Heittokorkeuden lukitus
7	Heittotorvi
8	Linkousosa
9	Säätökammen lukitus
10	230 V Yhteys Sähköstartti
11	Käynnistyskatkaisin
12	Kaapelipidike
13	omistaja rekyyli
14	rekyyli
15	Ohjaava käsi kampi
16	Heittotorven säätökampi

Laitteessa olevat symbolit



Huomio! Noudata erityistä varovaisuutta käytön aikana.



Lue käyttöohje ennen käyttöönottoa!



Heittoalueella ei saa oleskella. Lingotun lumen aiheuttama vaara.



Heittotorveen ei saa koskea!



Linkousosaan ei saa koskea eikä sen päälle saa astua!

	Motor vor allen Arbeiten am Gerät ausschalten.
	Sammuta moottori ennen laitteella tehtäviä töitä.
	Käytä kuulosuojaimia!
	Käytä suojalaseja!
	Pyöriiviin osiin ei saa koskea – tarttumisvaara.
	Irrota sytytystulpan pistoke ennen huolto- ja korjaustöitä.

Tarkoituksenmukainen käyttö

Tämä laite on tarkoitettu lumen linkoamiseen ai-noastaan yksityiseltä ja -pihoilta.

Mahdollinen väärä käyttö

- Tätä lumilinkoa ei saa käyttää julkisilla alueilla, puistoissa, urheilukentillä tai maa- ja metsätaloudessa.
- Laitteen käyttö ammattimaisiin tarkoituksiin on kielletty.

Valmistajan takuu raukeaa, jos laitetta käytetään määräystenvastaisesti tai siihen tehdään muutoksia.

Turva- ja suojalaitteet



HUOMIO!

Loukkaantumisvaara!

Turva- ja suojalaitteita ei saa poistaa käytöstä.

Turvakahva

Kun käyttäjä irrottaa otteensa turvakahvasta (1-2), linko kytkeytyy pois päältä ja laite pysähtyy.

- Vaaratilanteessa irrota ote turvakahvasta!

Säädettävä heittotorvi

Säädä heittotorven asento niin, että lumi ei linkoudu ihmisten, eläinten, rakennusten, ajoneuvojen tai muiden esineiden päälle.

Älä vaaranna lumenlinkouksella tieliikennettä tai jalankulkijoita.

TEKNISET TIEDOT

Teho	4,4 kW
E-Start	220 V - 240 V / 50 Hz
Linkousleveys	55 cm
Huonekorkeus max.	32 cm
Moottori	G210F(D)S (212 cm ³)
Ejection	180°, kammella
Äänen painetaso	L PA= 87db(A) K= 3 db(A)
Melutaso mitataan:	100 db(A)
Melutaso takuut:	102 db(A)
Tärinäarvo	a hv = 4,1 m/s ² K= 1,5 m/s ²
Paino	45 kg

TURVAOHJEET



HUOMIO!

Noudata tässä käyttöohjeessa ja laitteessa olevia turvallisuusohjeita ja varoituksia.



HUOMIO!

Vain teknisesti moitteettomassa kunnossa olevaa laitetta saa käyttää!



VARO!

Palovaara!

Tankattua konetta ei saa säilyttää rakennuksissa, joissa bensiinihöyryt voivat joutua kosketuksiin avotulen tai kipinöiden kanssa!

Pidä moottorin, pakoputken, akkukotelon, polttoainesäiliön alue puhtaana ruohonjätteistä, bensiinistä ja öljystä.

- Harjoittele laitteen turvallista käyttöä, etenkin laitteen pysäyttämistä.
- Laitetta saa käyttää vain täysin koottuna ja kun sen suojalaitteet toimivat oikein.
- Turva- ja suojalaitteita ei saa poistaa käytöstä!
- Aina ennen käyttöä tarkasta, että laitteessa ei ole vaurioita. Vaihdata vialliset osat ennen seuraavaa käyttökertaa.

- Älä päästä muita, etenkin lapsia ja kotieläimiä, vaara-alueille.
- Laitetta ohjaava henkilö tai käyttäjä vastaa muihin henkilöihin kohdistuvista onnettomuksista ja heidän omaisuutensa vahingoittumisesta.
- Lapset ja henkilöt, jotka eivät ole tutustuneet käyttöohjeeseen, eivät saa käyttää laitetta.
- Noudata laitteen käyttöikärajaa koskevia kansallisia määräyksiä.
- Laitetta ei saa käyttää alkoholiin, huumeiden tai lääkkeiden vaikutuksen alaisena.
- Käytä asianmukaisia työvaatteita
 - Talvivaatteet
 - Tukevat ja luistamattomat kengät
 - Silmäsuojaimet (suojalasit tai -lippa)
 - Kuulosuojaimet
- Laitetta saa käyttää vain riittävässä päivänvalossa tai keinovalossa. Käytä laitetta sopivalla nopeudella. Työnnä kävellen, älä juosten.
- Älä työnnä käsiä, jalkoja tai muita vartalonsia linkoon tai heittopyörään.
- Noudata käyttöaikoja koskevia määräyksiä, esim. taloyhtiön sääntöjä.
- Käyttövalmistamista laitetta ei saa jättää ilman valvontaa.
- Varo – lingotta ala on liukas.
 - ⇒ *Liukastumisvaara, etenkin laitteen kulkiessa taaksepäin. Käytä laitetta sopivalla nopeudella.*
- Sammuta moottori, odota kunnes laite pysähtyy ja irrota sytytystulpan pistoke seuraavissa tilanteissa:
 - laitteelta poistuttaessa
 - puhdistuksen ja huollon aikana
 - ennen säätötoimenpiteitä
 - häiriöiden ilmetessä
 - ennen toimintakatkosten selvittämistä
 - ennen tukoksien irrottamista
 - vierasesineeseen osumisen jälkeen
 - häiriöiden ja epätavallisen tärinän esiintyessä laitteessa
- Laitteella ei saa lingota katoilla.
- Älä linkoa laitteella jyrkissä pihossa. Liukastumisja kaatumisvaara! Käännä laitetta varovasti kaltevilla alueilla.
- Älä koskaan nosta tai kannaa laitetta moottorin ollessa käynnissä.
- Fremdkörper im Arbeitsbereich entfernen.
- Säädä linkouslevyn korkeutta liukujalaksella maapohjan mukaan. Älä linkoa esim. hiekoitetulla alueella.
- Älä syö, juo tai tupakoi, kun täytät laitteeseen polttoainetta tai moottoriöljyä.
- Älä hengitä polttoainehöyryjä.
- Lingotta lumi ei saa vaarantaa ihmisiä, eläimiä, rakennuksia, ajoneuvoja tai muita ulkopuolis
- Älä vaaranna lumenlinkouksella tieliikennettä tai jalankulkijoita.
- Älä koske heittotorveen laitteen ollessa käynnissä. ## Älä koske linkousosaan tai heittopyörään, äläkä astu niiden päälle laitteen ollessa käynnissä.

ASENNUS



HUOMIO!

Laitetta saa käyttää vasta, kun se on koottu kokonaan.

Aluksi

1. Ota kaikki osat pakkauksesta.
2. Tarkista, että osat eivät ole vaurioituneet kuljetuksen aikana.
 - ⇒ *Jos osissa on vaurioita tai osia puuttuu, ota heti yhteys liikkeeseen, josta ostit laitteen.*

Ohjainaisan asentaminen

katso kuva (2a / 2b)

1. Aseta yläaisa ala-aisan päälle eli ulkopuolelle.
2. Työnnä ruuvit ulkopuolelta aukoista sisään
3. Kiristä molemmilta puoliilta lukitusmutterilla.
4. Laita kahva ja kaapeli koukku kaapeli-opas.
 - ⇒ *Ohjainaisa on asennettu.*

Kammen asentaminen

Heittosuuntaa säädetään kammella.

katso kuva (3a / 3b)

1. Asentaa opas käsi kampi kädensijan alaosa.
2. Työnnä kampi keskiosassa olevasta aukosta.
3. Työnnä kampi heittotorven aukkoon ja kiinnitä varmistussokalla.
4. Käännä varmistussokan päät pinheillä.
 - ⇒ *Kampi on nyt asennettu.*

Heittotorven asennus

katso kuva 4

1. Rasvaa lumilingon heittotorven liukupinnat kevyesti öljysuihkeella
2. Aseta heittotorvi paikalleen
3. Asenna vastuuvapauden ränni kuusikulmio ruuveilla kouru.

Lisää Bowden-kaapelia

katso kuva 5



Säädä Bowden-kaapelia, niin, että kun antaa mennä turva aisa moottorin jälkeen 5 sekuntia. Seis!

1. Liitä alaosassa Bowden-kaapelia (5 - 1) paineenjakauma (5 - 2) ylempi kaapelin.
2. Kaasuläpän vipu toimilaitteet (5-2) siirtää suojelua.

KÄYTTÖÖNOTTO

Turvaohjeet



VAROITUS!

Älä käytä moottoria sisätilassa. Myrkytysvaara!

- Noudata tässä dokumentissa ja itse laitteen sisällä olevia turvallisuusohjeita ja varoituksia.
- Poista esineet työalueelta.
- Muut henkilöt on pidettävä pois vaara-alueelta.
- Laitetta saa käyttää vain riittävässä päivänvalossa tai keinovalossa.
- Säilytä bensiiniä ja moottoriöljyä niille tarkoitettuina säiliöissä.
- Anna laitteen jäähtyä ennen kuin viet sen suljettuun tilaan säilöön.
- Vor dem Unterstellen des Gerätes Benzintank in die dafür vorhergesehene Behälter entleeren.
- Jos tankissa on bensiiniä, varmista, että säilytystilassa ei ole helposti syttyviä kohteita, kuten lämmityslaitteita, kuivausrumpua tms.
- Täytä linkoon bensiiniä tai öljyä vain ulkona (samoin tyhjennys), ja kun moottori on kylmä.
- Älä täytä tankkia liian täyteen (niin että bensiiniä valuu ulos).
- Älä tupakoi tankatessasi.
- Älä avaa tankin korkkia, kun moottori on päällä tai kuuma.

- Vaihda vaurioitunut tankki/tankin korkki.
- Sulje tankin korkki aina huolellisesti.
- Jos bensiiniä on valunut yli:
 - Älä käynnistä moottoria.
 - Älä yritä käynnistää laitetta.
 - Anna valuneen bensiinin imeytyä imeytysaineeseen tai talouspaperiin ja hävitä asianmukaisesti.
 - Puhdista laite.



Vanhaa öljyä ei saa:

- hävittää normaalin jätteen mukana
- päästää viemäriin tai
- vesistöihin kaataa maahan

Kerää käytetty öljy säiliöön, ja vie se suljettuna paikkakuntasi jäteöljynkeräyspisteeseen.

KÄYTTÖ

Työskentelyohje

Vinkkejä lumilingon käyttöön

- Lumi kannattaa lingota tuoreeltaan, sillä sen alle muodostuu nopeasti jäätä, joka vaikeuttaa linkoamista.
- Linkoa uusi alue niin, että linkoat hieman äsken lingotun alueen päältä.
- Lumi kannattaa lingota tuulensuuntaan.

Heittosuunnan ja -matkan asetus



VARO!

Loukkaantumiskaava - sinkoutuvia vierasesineitä!

Älä käännä heittotorvea ihmisiä, eläimiä, ikkunoita, autoja tai ovia kohti.

Heittosuunnan asetus

1. Säädä heittotorven suunta kampea kiertämällä.

Heittomatkan asetus

1. Avaa heittokorkeuden lukitus, ja nosta tai laske heittotorven luukku.
2. Kiristä lukitusmutterit.
 - ⇒ *Mitä jyrkemmässä asennossa heittotorven luukku on, sitä korkeammalle ja kauemmas lumi lentää.*

Moottorin käynnistäminen



VAROITUS! **Myrkytysvaara!**

Älä koskaan käytä moottoria suljetuissa tiloissa.

Merkinät laitteessa

	Kuristin	CLOSE - OPEN
	Moottorin virta-avain	Pois päältä Päällä
	Bensiinihana	Kiinni Päällä
	Ryppy	

Käynnistys

1. Tarkista öljyn ja bensiinin määrä.
 2. Avaa bensiinihana.
 3. Aseta kuristin asentoon CLOSE.
 4. Paina ryppyä 3 kertaa noin 2 sekunnin välein. Jos lämpötila on alle 10 °C, paina ryppyä 5 kertaa.
 5. Laita virta-avain paikalleen.
Käsikäynnistys::
 - Vedä käynnistysvaijerista kevyesti, kunnes vastaliike tuntuu, ja vedä sitten nopeasti ja anna vetäytyä takaisin hitaasti.
- 230 V Käynnistys:
- Sähkökaapeli yhteyden sähkökäynnistin yhteys.
 - Starter-painikkeella.

Moottorin sammuttaminen

Moottorin sammuttaminen

1. Vapauta ote turvakahvasta. (9-1)
⇒ *Pysähtyy lumilinko*
2. Jotta lumi ei jäädy lingon sisään, anna lingon ja heittopyörän käydä vielä hetken, jotta kaikki lumi irtoaa.
3. Käännä moottorin virta-avain STOP-asentoon ja vedä se irti (9-2)
⇒ *Moottori sammuu.*
4. Käännä bensiinihana Kiinni-asentoon (9-3).



HUOMIO!

Loukkaantumisvaara!!

Odota, että moottori pysähtyy!

Käyttö



HUOMIO!

Loukkaantumisvaara!

Käytä työ- ja suojavaatteita.

- Talvivaatteet
- Liukumattomat talvikengät
- Suojalasit tai -lippa
- Kuulosuojaimet

Linkouksen aloittaminen

1. Tee käyttöönottotoimenpiteet.
2. Tarkista heittotorven asento ja
3. säädä heittosuuntaa kammella
4. Käynnistä moottori..
5. Paina säilytystä.



HUOMIO!

Vakava vamma!

Älä koske pyörivään linkoon. Älä päästä ihmisiä tai eläimiä lingon lähelle

Linkouksen pysäyttäminen

1. Snøfreseren blir stående.
⇒ *Lumilinko pysähtyy.*

Heittotorven tukkeutumien avaaminen

Jos linko ei heitä lunta oikein, linkousosiin ja heittotokanavaan on voinut kertyä jäätä.

1. Vapauta ote turvakahvasta. (9-1, 1-2)
⇒ *Pysähtyy lumilinko*
2. Sammuta moottori.
3. Irrota sytytystulpan pistoke.
4. Irrota heittotorven ja linkousosaan kertynyt lumi puhdistustyökalulla varovasti. (1-7, 1-8)

Jos lingon heittotorvi ei edelleenkaan toimi kunnolla, ota yhteys huoltoon.

HUOLTO JA HOITO



HUOMIO!

Loukkaantumisvaara!

Moottori on sammutettava ja sytytystulpan pistoke irrotettava aina ennen huolto- ja hoitotöitä.

Moottori voi jälkikäydä. Varmista sammuttamisen jälkeen, että moottori on pysähtynyt.

- Puhdista laite aina käytön jälkeen. Puhdista etenkin tiesuolan jäämät.
- Älä puhdista laitetta vesisuihkulla. Laitteen sisään joutunut vesi voi aiheuttaa häiriöitä (sähköosat, kaasutin).
- Jos äänenvaimentimessa on vika, vaihda se.
- Noudata huoltoaikataulua.
- Noudata moottorin käyttöohjetta.

Huoltoaikataulu

Ensimmäisten 5 käyttötunnin jälkeen

- Vaihda moottoriöljy (katso moottorin käyttöohje).

Ennen jokaista käyttökertaa

- Tarkista öljyn määrä (katso moottorin käyttöohje).
- Tarkista varokepultit.
- Tarkista, että laitteessa ei ole vaurioita.

Jokaisen käytön jälkeen

- Puhdas vastuuvapauden ränni, etana, kahvat ja kotelo.

Tilauksesta

- Tilaa levy (9-4) tarkastaa, korvaa kuluneet Tietoa paneeli.

Kolmen kuukauden välein

- Rasvaa heittotorven rengas öljysuihkeella.

1 x per kausi

- Laitteen erikoistuneiden Workshop ja huolto voi olla.

Joka vuosi

- Vaihda sytytystulppa (katso moottorin käyttöohje).

Laitteen puhdistus



HUOMIO!

Älä puhdista laitetta vesisuihkulla! Jos laitteen sisään pääsee vettä, se voi vaurioittaa kytkin/pistoketta ja sähkömoottoria.

1. Aseta laite tukevalle, tasaiselle, vaakasuoralle alustalle
2. Puhdista hiekoitushiekkan tai -suolan jäämät ja pinttynyt lika.



Lue aina moottorin toimitukseen kuuluva käyttöohje.

Jos pyörästä ei kytkeydy päälle, kun moottori on käynnissä, Bowden-vaijeri on säädettävä.



HUOMIO!

Loukkaantumisvaara!!

- Bowden-vaijerin saa säätää vain, kun moottori on sammutettu.
- Jos pyörästä ei pysähdy, sammuta moottori äläkä yritä korjata laitetta, vaan ota heti yhteys huoltoon!

- Suojaa Bowden kaapeli kevään nosta.
- Ripustaa lukitustappi toimilaitteen seuraava suurempi (X).
- Suojaa Bowden kaapeli kevään vetää alas.
- Tarkista säätö käynnistämällä moottori ja pyörästä.
- Jos pyörästä ei edelleenkaan kytkeydy helposti päälle ja pois, vie laite huoltoon.

Työntölevyn vaihto

katso kuva 9

1. Kallista laitetta taaksepäin.
2. Irrota käytetyn työntölevyn 4 ruuvia.
3. Irrota työntölevy.
4. Ruuvaa uusi työntölevy kiinni laitteen runkoon. (9-4)
5. Kallista laitetta taaksepäin, tarkista asetus.

VARASTOINTI

Laitteen pitkäaikaisäilytyksessä, esim. kesän yli, on noudatettava seuraavia ohjeita:



HUOMIO!

Räjähdyksvaara!

- Älä säilytä laitetta avotulen tai lämmönlähteiden lähellä

- Kaasuttimen tyhjennys:
 - Käynnistä moottori.
 - Sulje bensiinihana.
 - Odota, kunnes moottori sammuu.
- Anna moottorin jäähtyä.
- Varastoi laite kuivassa tilassa lasten ja ulkopuolisten henkilöiden ulottumattomissa.
- Tyhjä polttoainesäiliö
- Irrota moottori avain.
- Irrota sytytystulpan pistoke.

KORJAUS

Valtuutettu huolto

Laitteen saa korjata vain valtuutettu huoltoliike.

OHJEITA HÄIRIÖIHIN



VARO!

Irrota verkkokaapeli ja odota, että moottori sammuu ennen laitteella tehtäviä töitä!

Häiriö	Mahdollinen syy	Ratkaisu
Moottori ei pyöri	Verkköjännitettä ei ole.	Tarkista rakennuksen sulakkeet / jatkojohto.
	Laitteen kaapelissa on vika.	Ota yhteys AL-KO-huoltoon tai valtuutettuun huoltoliikkeeseen.
Laitte ei linkoa lunta	Linkkousosa tai heittotorvi on tukossa.	Pysäytä moottori, kytke laite irti verkkovirrasta. Irrota tukos.
	Käyttöhihna on revennyt tai irronnut.	Vaihda käyttöhihna.
Moottorin teho heikkenee	Heittokanavassa on liikaa lunta.	Puhdista heittokanava/runko.
Ylikuormasuoja laukeaa	Linkkousosassa on vierasesine	Poista vierasesine.



Jos laitteen toiminnassa on häiriöitä, joita ei mainita oheisessa taulukossa tai joita et pysty itse poistamaan, ota yhteyttä asiakaspalveluumme.

Seuraavissa tapauksissa on käännyttävä huoltamattilaisen puoleen:

- Esteeseen törmäämisen jälkeen
- Moottorin äkkiä pysähtyessä
- Linkkousosan vaurioitua.

HÄVITTÄMINEN



Älä hävitä käytöstä poistettuja laitteita, paristoja tai akkuja talousjätteen mukana!

Pakkaus, laite ja lisävarusteet on valmistettu kierrätyskelppoisista materiaaleista ja ne on hävitettävä määrysten mukaisesti.

TAKUU

Korvaamme kaikki laitteen materiaali- tai valmistusvirheet lainmukaisen kanneajan puitteissa joko korjaamalla laitteen tai toimittamalla varaosia, valintamme mukaan. Kanneaika määräytyy sen maan lainsäädännön mukaan, jossa laite on ostettu.

Takuu on voimassa, mikäli seuraavat ehdot on täy- Takuu raukeaa seuraavissa tapauksissa: tetty:

- Laitteen asianmukainen käsittely
- Käyttöohjeen noudattaminen
- Alkuperäisten varaosien käyttäminen
- Laitetta on yritetty korjata
- Laitteeseen on tehty teknisiä muutoksia
- Laitetta ei ole käytetty määräysten mukaisesti (esim. ammattimainen tai kunnallinen käyttö)

Takuu ei kata seuraavia tapauksia:

- Maalivauriot, jotka johtuvat normaalista kulumisesta
- Kuluvat osat, jotka on merkitty varaosaluettelossa merkinnällä [xxx xxx (x)]
- Polttomootorit – niitä koskevat vastavien moottorin valmistajien erilliset takuuehdot

Takuuaika alkaa päivästä, jolloin laitteen ensimmäisen ostaja on hankkinut laitteen. Alkuperäisen ostokuitin päivämäärä määrittää takuun alkamispäivän. Käänny takuutapauksessa laitteen jälleenmyyjän tai läheisimmän valtuutetun edustajan puoleen. Ota tämä takuutodistus ja kaupan yhteydessä saamasi kuitti mukaan. Edellä mainitut takuuehdot eivät rajoita asiakkaan lainmukaisia oikeuksia, jotka on mainittu asianmukaisissa kansallisissa laeissa.

EY-VAATIMUSTENMUKAISUUSVAKUUTUS

- katso asennusohje

EY-vaatimustenmukaisuusvakuutus

Vakuutamme täten, että kysessä oleva tuote vastaa siinä tilassa, kuin valmistaja on sen markkinoille saattanut, harmonisoituja EU-direktiivejä, EU-turvastandardeja sekä tuotekohtaisia standardeja.

Tuote
Lumilinko

Valmistaja
AL-KO Geräte GmbH
Ichenhauser Str. 14
D-89359 Kötz

Valtuutettu henkilö
Anton Eberle
Ichenhauser Str. 14
D-89359 Kötz

Typ
Snowline 55 E

EU-direktiivit
2006/42/EG
(+2009/127/EG)

Harmonisoidut standardit
EN ISO 12100-1
EN ISO 12100-2
EN ISO 14982
ISO 8437

Sarjanumero
G 422 4235

2004/108/EG
2000/14/EG
2002/88/EG

Kötz, den 07.08.2013

Äänitehotaso

Vaatimustenmukaisuudenarviointi

mitattu: 100 dB(A)
taattu: 102 dB(A)

2000 /14/EG Anhang V



Antonio De Filippo, Managing Director

TÕLGE ORIGINAALKASUTUSJUHEDEST

Inhaltsverzeichnis

Käsiraamat.....	133
Tootekirjeldus.....	133
Tehnilised andmed.....	134
Ohutusjuhised.....	134
Kokkupanek.....	135
Commissioning.....	136
Kasutamine.....	136
Hoolitus ja korrashoid.....	137
Hoidmine.....	138
Remont.....	138
Käitlemine.....	139
Abi rikete korral.....	139
Garantii.....	140
EÜ vastavusdeklaratsioon.....	140

KÄSIRAAMAT

- Enne seadme kasutuselevõttu lugege läbi käesolev dokumentatsioon. See on turvalise töötamise ja seadme häireteta käsitsemise eelduseks..
- Järgige käesolevas dokumentatsioonis ning seadmel olevaid ohutusjuhiseid ning hoiatusi.
- Käesolev dokumentatsioon on kirjeldatava toote lahutamatu osa ning tuleb toote väljastamisel ostjale üle anda.

Tähiste selgitus



TÄHELEPANU!

Kui järgite neid hoiatusjuhiseid korrektselt, vältite inimeste vigastamist ja/või objektide kahjustamist.



Spetsiaalne juhised paremini arusaamiseks ja käsitsemiseks.

TOOTEKIRJELDUS

Käesolev käsiraamat kirjeldab AL-KO lumi viskaja snowline 55 E. Lumi viskaja on tingitud bensiini mootor.



TÄHELEPANU!

Varaline kahju!

Enne kasutuselevõttu tuleb lumefreesile lisada mootoriõli ja tankida bensiini (0,6 l)!

Ülevaade

vt joonis 1

1	Käepide
2	Turvakaar
3	Kaitse täiturid Bowden
4	Bowden
5	mootor
6	Väljastuskõrguse lukustus
7	Väljaviskeava
8	Tigukonveier
9	Käsivända lukustus
10	230 V Connection elektriline starter
11	Starter nupp
12	Kaablihoidik
13	omanik tagasipõrge
14	tagasipõrge
15	Määrav käsivõtade
16	Käsivänt väljaviskeava reguleerimiseks

Seadmel olevad sümbolid



Tähelepanu! Olge käitsemisel eriti ettevaatlik.



Enne esimest kasutamist tuleb lugeda kasutusjuhendit!



Püsige väljaviskepiirkonnast eemal. Lumeväljaviskeava on ohtlik.



Ärge puudutage lumeväljaviskeava!



Ärge võtke tigukonveierist kinni ega astuge sellele!

	Mootor tuleb enne kõiki seadme kallal tehtavaid töid välja lülitada.
	Hoidke kõrvalised isikud ohualast eemal.
	Kandke kõrvaklappe!
	Kandke kaitseprille!
	Ärge puudutage pöörlevaid detaile, vahelejäämise oht.
	Enne hooldus- ja remonditöid tuleb süüteküünalde pistik välja tõmmata.

Eesmärgipärane kasutamine

See seade on mõeldud eranditult lume kõrvaldamiseks sillutatud erateedelt ja pindadelt.

Väärkasutus

- Seade ei sobi kasutamiseks avalikel rajatistel, parkides, spordihallides ega põllu- ja metsamajanduses.
- Seadet ei tohi kasutada kommertsotstarbel.

Seadme mittesihotstarbeline kasutamine või omavoliiline muutmine välistavad tootja vastutuse.

Ohutus- ja turvaseadised



TÄHELEPANU!

Vigastusohut!

Ohutus- ja kaitsevahendeid ei tohi välja lülitada.

Turvakaar

Kui kasutaja laseb turvakaare lahti (1-2), lülitub keermesülekanne välja ja masin seiskub.

- Ohuolukorras laske turvakaarest lahti!

Reguleeritav lumeväljavise

Seadistage lumeväljavise selliselt, et väljavisatav lumi ei saaks ohustada inimesi ja loomi ega tekitada materiaalseid kahjusid.

Teedel sõites jälgige, et te ei takistaks liiklust ega liiklejaid.

TEHNILISED ANDMED

Võimsus	4,4 kW
---------	--------

E-Start	220 V - 240 V / 50 Hz
Koristamislaius	55 cm
Lagede kõrgus max.	32 cm
mootor	G210F(D)S (212 cm ³)
väljaviskamine	180°, koos vända
Helirõhu tase	L PA= 87db(A) K= 3 db(A)
Müratase mõõdetud:	100 db(A)
Müratase garantiid:	102 db(A)
Vibratsiooniväärtus	a hv = 4,1 m/s ² K= 1,5 m/s ²
Kaal	45 kg

OHUTUSJUHISED



TÄHELEPANU!

Järgige selles juhendis ja seadmel endal olevaid ohutusjuhiseid ja hoiatusi.



TÄHELEPANU!

Seadet tohib kasutada ainult laitmatus tehnilises seisukorras!



ETTEVAATUST!

Tuleoht!

Ärge hoidke täis paagiga seadet hoonetes, kus bensiiniaurud võivad kokku puutuda tule või sädemetega!

Hoidke mootori, väljalaske, akukasti ja kütusepaagi ümbrus niidetud murust, bensiinist ja õlist puhast.

- Enne kasutamist tutvuge seadme ohutu kasutamise, eelkõige seadme seiskamisega.
- Kasutage seadet üksnes täielikult monteerituna ja koos töökorras kaitseseadistega.
- Ohutus- ja kaitsevahendeid ei tohi desaktiveerida!
- Seadet tuleb enne iga kasutamist kontrollida kahjustuste osas, kahjustunud osad tuleb enne seadme kasutamist välja vahetada.
- Kõrvalised isikud, eelkõige lapsed ja koduleomad tuleb ohualast eemal hoida.
- Masina kasutaja vastutab teiste isikute ja nende varaga juhtuvate õnnetuste eest.

- Lapsed ja isikud, kes pole seadme juhtimisega tuttavad, ei tohi seadet kasutada.
- Järgige kohalikes õigusaktides seadme kasutajale seatud vanuse alampiiri.
- Ärge kasutage seadet, kui olete alkoholi, ravimite või narkootikumide mõju all.
- Kandke sobivat tööriivastust
 - talverõivaid
 - tugevaid ja libisemiskindlaid jalatseid
 - silmade kaitset (kaitseprille või näomaski)
 - kõrvvklappe
- Kasutage seadet ainult piisava päevavalguse või kunstliku valgustuse korral. Kohandage kiirus sobivaks. Kasutage seadet kõndides, mitte joostes.
- Hoidke keha, jäsemed ja rõivad tükukoneverist ja viskerattast eemal.
- Järgige kohalikke tööajaeeskirju.
- Ärge jätkke töövalmis seadet kunagi järelevalveta.
- Arvestage libeda pinnaga.
 - ⇒ *Libisemisoht, eriti tagurpidi liikumisel. Kohandage kiirus sobivaks.*
- Lülitage mootor järgmistel juhtudel välja, oodake, kuni seade on seiskunud, ning eemaldage süüteküünla pistik:
 - seadme juurest lahkumisel
 - puhastus- ja hooldustööde tegemisel
 - enne kõiki seadistustöid
 - rikete ilmnmisel
 - blokeeringutest vabastamist
 - enne ummistuste kõrvaldamist
 - pärast kokkupuudet võõrkehadega
 - seadmerikete ja ebahariliku vibratsiooni korral
- Ärge koristage lund katustelt.
- Ärge kasutage seadet järskudel kallakutel – libisemis- ja ümberminekuoht! Kaldpindadel pöörämisel rakendage kõrgendatud tähelepanu.
- Ärge tõstke ega kandke seadet kunagi töötava mootoriga.
- Fremdkörper im Arbeitsbereich entfernen.
- Reguleerige koristusplaadi kõrgus liugsörgade abil vastavalt aluspinnale. Ärge puudutage kruusakihti ega muid võõrkehi.
- Bensiini või mootoriõli lisamisel ei tohi kunagi süüa, juua ega suitsetada.

- Ärge hingake bensiiniaure sisse.
- Väljavisatav lumi ei togi ohustada ega kahjustada isikuid, loomi, hooneid, sõidukeid ega muid objekte. Teedel sõites jälgige, et te ei takistaks liiklust ega liiklejaid.
- Ärge võtke seadme töötamise ajal lume väljaviskeavast kinni.
- Ärge hoidke seadme liikumise ajal kinni ega astuge tigukonveieri või viskeratta lähedusse

KOKKUPANEK



TÄHELEPANU!

Seadet tohib uuesti käivitada alles pärast täielikku monteerimist.

Esimesed sammud

1. Võtke kõik osad pakendist välja.
2. Kontrollige kõiki osi transpordikahjustuste suhtes.
 - ⇒ *Kui tuvastate kahjustuste või kui on osasid puudu, võtke kohe ühendust edasimüüjaga, kellelt seadme ostsite.*

Juhtraua monteerimine

vt joonis (2a /2b)

1. Asetage pealmine varras väljastpoolt alumisele vardale.
2. Pistke kruvid seestpoolt läbi aukude.
3. Kinnitage mõlemal küljel tugevasti lukustusmutriga.
4. Pandud käepide ja kaabli konks kaabel juhend.
 - ⇒ *Juhtravara on paigaldatud.*

Käsivända paigaldamine

Käsivända abil reguleeritakse väljaviske suunda.

vt joonis. (3a / 3b)

1. Install guide aga vänt alumine käepide.
2. Nihutage käsivänt keskmise osa juhikust läbi.
3. Pistke käsivänt lumeväljaviske vastuvõtvasse ja kinnitage kinnitussplindiga.
4. Kinnitussplindi otsad keerake tagasi tangide abil.
 - ⇒ *Käsivänt on paigaldatud.*

Lumeväljaviske monteerimine

vt joonis 4

1. Määrige lumefreesi lumeväljaviske liugpinde kergelt õlisprega
2. Asetage väljaviske kohale

- Paigaldada heakskiidu renni kuusnurk kruvid on renni.

Sisesta kõritrossi

vt joonis 5



Bowden kaabel reguleerida nii, et pärast üürile minna ohutuse Bar mootor pärast 5 sekundit. Stopp!

- Kinnitage alumine osa Bowden kaabel (5 - 1) juures tööseadmetes (5 - 2) ülemise edastus kaabli.
- Ajamid (5-2) seguklapi hoob liikuda kaitse.

COMMISSIONING

Ohutusjuhised



HOIATUS!

Ärge kunagi laske mootoril töötada suletud ruumides. Mürgistuse oht!

- Järgige selles juhendis ja seadmel olevaid ohutusjuhiseid ja hoiatusi.
- Eemaldage võõrkehade tööpiirkonnast.
- Hoidke kõrvalised isikud ohualast eemal.
- Kasutage seadet ainult piisava päevavalguse või kunstliku valgustuse korral.
- Hoidke bensiini ja õli üksnes selleks ettenähtud anumates.
- Enne seadme hoiustamist suletud ruumides laske seadmel maha jahtuda.
- Vor dem Unterstellen des Gerätes Benzin-tank in die dafür vorhergesehene Behälter entleeren.
- Kui mahutis on veel bensiini, jälgige, et suletud ruumis ei oleks süttimisallikaid, näiteks küttekehi, pesukuivateid jms.
- Bensiini ja õli tohib lisada ja eemaldada üksnes väljalülitatud, külma mootoriga vabas õhus.
- Ärge täitke paaki üle (bensiin paisub).
- Ärge suitsetage tankimise ajal.
- Ärge avage paagi sulgurit töötava ega sooja mootori korral.
- Vahetage kahjustunud paak või paagi sulgur välja.
- Sulgege kütusepaagi kaas alati korralikult.
- Kui lekib bensiini:

- Ärge käivitage mootorit.
- Vältige süütekatseid.
- Koguge lekkinud bensiin absorbeeriva materjali või lapiga ning kõrvaldage asjakohaselt.
- Puhastage seade.

Soovitame viia vana õli suletud anumasse selleks ettenähtud kogumispunkti või klienditeenindusse.

KASUTAMINE

Tööjuhend

Nõuandeid lume koristamiseks

- Koristage koheselt pärast lumesadu, sest hiljem alumine kiht jääb ja see raskendab lumekoristust.
- Koristage lund nii, et uus osa kattub pisut juba koristatud osaga.
- Võimalusel koristage lumi tuulesuunas.

Reguleerige viske suunda ja laiust



ETTEVAATUST!

Vigastusoht kontrollimatult väljuvate võõrkehade tõttu!

Ärge suunake väljaviskeava klappi inimeste, loomade, akende, autode ega uste pihta.

Reguleerige väljaviske suunda

- Viige väljaviskeava käsivända keeramise abil soovitud suunas.

Reguleerige väljaviske laiust

- Vabastage väljaviske kõrguse lukustus, et klappi kõrgemale seada ja vastupidi.
- Keerake lukustusmutter uuesti kõvasti kinni.
 - ⇒ Mida järsemas asendis on klapp, seda kõrgemale ja laiemalt visatakse lumi välja.

Mootori käivitamine

Asendisümbolid seadmel

	Õhuklapp	CLOSE - OPEN
	Mootorivõti	Väljas Sees
	Kütusekraan	Kinni Lahti



Käivtamine

1. Kontrollige õli- ja kütusetaset.
2. Avage kütusekraan.
3. Seadke õhuklapp asendisse CLOSE.
4. Vajutage süütenuppu 3x intervallidega umbes 2 sekundit. Temperatuuril alla 10 °C vajutage süütenuppu 5x.
5. Sisestage mootorivõti.

Manuaalne käivtamine:

- Tõmmakekergelt käivitusnööri, kuni tunnete kergelt vastupanu, seejärel tõmmake järsult välja ja seejärel laske aeglaselt tagasi kerida.

230 V Käivtamine:

- Elektri kaabel ühendada elektri starter ühendus.
- Starter nupule.

Mootori väljalülitamine

Mootori väljalülitamine

1. Laske turvakaar lahti. (9-1)
⇒ *Peatuste lumi viskaja*
2. Külmutamise vältimiseks laske tigukonveieril ja viskerattal nii kaua töötada, kuni nad on enamvähem lumest puhtad.
3. Keerake mootorivõti asendisse Stop ja eemaldage (9-2)
⇒ *Mootor lülitub välja.*
4. Keerake kütusekraan asendisse Kinni (9-3).



TÄHELEPANU!

Vigastuste oht!

Oodake, kuni mootor on seisma jäänud!

Kasutamine



TÄHELEPANU!

vigastuste oht!

- Kandke töö- ja kaitserõivaid
- talverõivaid
- libisemiskindlaid talvejalatseid
- kaitseprille või näomaski
- kõrvvklappe

Koristusrežiimi käivitamine

1. Viige läbi seadme kasutuselevõtutoimingud.
2. Kontrollige lumeväljaviske asendit ja
3. seadistage väljaviske suund käsivända abil
4. Käivitage mootor.
5. Vajutage säilitades klipp.



TÄHELEPANU!

raskete vigastuste oht!

Ärge asetage kätt pöörlevasse teomehhanismi. Hoidke kõrvalised isikud ja loomad eemal.

Koristusrežiimi peatamine

1. Release säilitades klipp.
⇒ *Lumefrees jääb seisma.*

Ummistuste kõrvaldamine lumeväljaviskest

Kui lund ei visata enam korralikult välja, võib süüdi olla tigukonveieris ja väljaviskekanalis olev jää.

1. Laske turvakaar lahti. (9-1, 1-2)
⇒ *Peatuste lumi viskaja*
2. Lülitage mootor välja.
3. Tõmmake süüteküünla pistik välja.
4. Eemaldage lumi ettevaatlikult abivahendi abil väljaviskekanalist ja tigukonveierist. (1-7, 1-8)

Kui lume väljaviske pole ikkagi piisav, pöörduge töökotta.

HOOLDUS JA KORRASHOID



TÄHELEPANU!

vigastuste oht!

Enne igasuguseid hooldustöid tuleb mootor alati välja lülitada ja süüteküünla pistik lahutada.

Mootor võib edasi pöörelda. Pärast väljalülitamist veenduge, kas mootor on seisma jäänud.

- Seade tuleb pärast iga kasutamist puhastada. Eelkõige tuleb eemaldada teesoola jäägid.
- Ärge pihustage seadmele vett. Sissetungiv vesi võib kaasa tuua rikkeid (süütesead, karburaator).
- Vahetage vigane summuti alati välja.
- Järgige hoolduskava.
- Järgige mootori kasutusjuhendit.

Hoolduskava

Pärast esimest 5 töötundi

- Vahetage mootoriõli (vt mootori kasutusjuhendit).

Enne iga kasutamist

- Kontrollige õlitaset (vt mootori kasutusjuhendit).
- Kontrollige lõikepolti.
- Kontrollige seadet kahjustuste osas.

Pärast iga kasutamist

- Puhas heakskiidu renni, tigu, käepidemed ja ruum.

Nõudmisel

- Ruumi plaadi (9-4) kontrollida, asendada kulunud tuba Panel.

Iga kolme kuu järel

- Pihustage lumeväljaviske rõngast õlispreiga.

1 x hooaja jooksul

- Seadme spetsialiseeritud töökojas ja teenindus võib olla.

Kord aastas

- Vahetage süüteküünl välja (vt mootori kasutusjuhendit).

Puhastage seade.



TÄHELEPANU!

Ärge pihustage seadmele vett! Seadmesse tungiv vesi võib kahjustada lüliti ja pistiku kombinatsiooni ning elektrimootori.

1. Asetage seade kindlale, tasasele ja horisontaalsele aluspinnale.
2. Eemaldage soolajäägid ja nakkunud mustus.



Järgige alati mootori juurde kuuluvat kasutusjuhendit.

Kui rattaajamit ei saa töötava mootoriga enam sisse lülitada, tuleb vastav käivitusnõör seadistada.



TÄHELEPANU!

Vigastuste oht!

- Reguleerige käivitusnööri üksnes väljalülitatud mootoriga.
- Kui sõiduajamit ei saa välja lülitada, ärge remontige seadet ise, vaid pöörduge kohe spetsialisti poole!

- Bowden kaabel kevadel kaitse veojõuga.H
- ang lukusti järgmise kõrgema täitur (X).
- Bowden kaabel kevadel kaitse lammutama.
- Seadistuse kontrollimiseks käivitage mootor ja lülitage rattaajam sisse.
- Kui rattaajamit ei saa veel turvaliselt ühendada ega lahutada, tuleb seade viia töökotta.

Vahetage koristusplaat

vt joonis 9

1. Kallutage seade taha.
2. Eemaldage kulunud koristusplaadi 4 kruvi.
3. Eemaldage koristusplaat.
4. Kinnitage uus koristusplaat korpuse külge kruvidega. (9-4)
5. Kallutage seade tagasi, kontrollige reguleerimisi.

HOIDMINE

Seadme pikemal hoiustamisel, näiteks pärast talve, tuleb järgida alljärgnevat punkte:



TÄHELEPANU!

plahvatusoht!

- Ärge hoidke seadet lahtise leegi ega kuumusallikate juures. ##

- Tühjendage karburaator
 - Käivitage mootor.
 - Sulgege kütusekraan.
 - Oodake, kuni mootor sureb välja.
- Laske mootoril maha jahtuda.
- Hoiustage seadet kuivas ning lastele ja kõrvalistele isikutele ligipääsematus kohas.
- Tühjendage bensiinipaak
- Eemaldage mootorivõti.
- Tõmmake süüteküünla pistik välja.

REMONT

Spetsialisti poolne kontroll

Remonditöid tohivad läbi viia üksnes erialaettevõtted.

Spetsialisti poolne kontroll on alati vajalik:

- pärast takistusest ülesõitmist
- mootori ootamatul seiskumisel
- tigukonveieri kahjustumisel.

KÄITLEMINE

ABI RIKETE KORRAL



Kasutuskõlbmatuid seadmeid, patareisid või akusid ei tohi ära visata koos majapidamisprügiga.

Pakend, seade ja lisatarvikud on valmistatud materjalidest, mida on võimalik ringlusse võtta ja neid tuleb sellest lähtuvalt käidelda.

**ETTEVAATUST!**

Enne kõiki töid seadmel tõmmake toitepistik alati välja ning oodake, kuni mootor on seisma jäänud!

Rike	Võimalik põhjus	Lahendus
Mootor ei tööta	Toitepinge puudub.	Kontrollige maja kaitset / pikenduskaablit.
	Seadme kaabel on vigane.	Pöörduge ettevõtte AL-KO klienditeeninduse / volitatud edasimüüja poole.
Seade ei korista lund	Tigu või väljaviskeava on ummistunud.	Seisake mootor, lahutage seade vooluvõrgust. Kõrvaldage ummistus.
	Ajamirihm on purunenud või lõtv.	Vahetage ajamirihm välja.
Mootori võimsus väheneb	Liiga palju lund väljaviskekanalis.	Puhastage väljaviskekanal/korpus.
Ülekoormuskaitse aktiveerub	Tigukonveieris on võõrkeha	Eemaldage võõrkeha



Rikete korral, mida tabelis pole või mida te ise ei oska kõrvaldada, pöörduge meie volitatud klienditeenindusse.

GARANTII

Võimalikud materjali- ja tootmisvead kõrvaldamine seadusega kehtestatud garantiiaja jooksul omal va-likul kas remondi või seadme asendamise teel. Garantii pikkus sõltub konkreetsest riigist, kust seade osteti.

Meie garantii kehtib ainult järgmistel tingimustel

- seadme nõuetekohasel kasutamisel
- kasutusjuhendi järgimisel
- originaalvaruosade kasutamisel

Garantii kaotab kehtivuse järgmisel juhul:

- seadme omavolilisel remontimisel
- seadme tehnilise modifitseerimise korral
- mitteotstarbekohane kasutamine (nt tööstusli- kul või kommertseesmärgil kasutamine)

Garantii ei kata:

- värvikahjustusi, mis tekivad normaalse kulumise käigus
- kuluvatele osadele, mis on varuosade kaardil tähistatud raamiga [xxx xxx (x)]
- sisepõlemismootorite jaoks kehtivad eraldi vastavate mootoritootjate garantiitingimused

Garantii algab seadme ostmise kuupäeval esimese lõppkasutaja poolt. Loeb originaalostutšekil olev ku- upäev. Garantiijuhtumi korral pöörduge selle garantiisertifikaadi ja ostutšekiga oma edasimüüja poole või lähimasse volitatud klienditeenindusse. See garantii ei mõjuta ostja seaduslikku nõudeõigust müüja suhtes.

EÜ VASTAVUSDEKLARATSIOON

- vt monteerimisjuhendit

EÜ vastavusdeklaratsioon

Sellega teatame, et see toode, mis on meie poolt selles versioonis turustatud, vastab EÜ-direktiividele, EÜ-ohutusstandarditele ja tootespetsiifilistele normidele.

Toode
Lumefree

Tootja
AL-KO Geräte GmbH
Ichenhauser Str. 14
D-89359 Kötz

Esindaja
Anton Eberle
Ichenhauser Str. 14
D-89359 Kötz

Tüüp
Snowline 55 E

EÜ-direktiivid
2006/42/EG
(+2009/127/EG)
2004/108/EG
2000/14/EG
2002/88/EG

Kooskõlla viidud normid
EN ISO 12100-1
EN ISO 12100-2
EN ISO 14982
ISO 8437

Seerianumber
G 422 4235

Müratase
mõõdetud: 100 dB(A)
tagatud: 102 dB(A)

Vastavushindamine
2000 /14/EG Anhang V

Kötz, den 07.08.2013

Antonio De Filippo, Managing Director

ORIGINALIOS INSTRUKCIJOS VERTIMAS

Inhaltsverzeichnis

Prie šio vadovo.....	141
Gaminio aprašymas.....	141
Techniniai duomenys.....	142
Saugos patarimai.....	142
Montavimas.....	143
Eksploatacijos pradžia.....	144
Valdymas.....	144
Aptarnavimas ir priežiūra.....	146
Sandėliavimas.....	147
Remontas.....	147
Šalinimas.....	147
Trikdžių žinynas.....	147
Garantija.....	148
EB atitikties deklaracija.....	148

PRIE ŠIO VADOVO

- Prieš pradėdami naudoti įrenginį, perskaitykite šį dokumentą. Tai būtina siekiant užtikrinti saugų darbą ir išvengti gedimų.
- Laikykitės šiame dokumente ir ant įrenginio esančių saugos nuorodų bei įspėjimų.
- Šis dokumentas yra neatskiriama aprašyto produkto sudėtinė dalis ir parduodant turi būti perduodamas pirkėjui.

Ženklų paaiškinimas



PRANEŠIMAS!

Nepaisant šių įspėjimų, galima sužaloti asmenis ir sugadinti materialinį turta.



Specialios nuorodos geresniam supratimui ir saugesniam darbui užtikrinti.

GAMINIO APRAŠYMAS

Šis dokumentas apibūdina AL-KO sniego metikas snowline 55 E. Šis sniego metikas yra varomas benzinu variklis.



PRANEŠIMAS!

Materialinė žala!

Prieš pirmą kartą naudodami į sniego valytuvą pripilkite variklio alyvos ir degalų (0,6 l)!

Gaminio apžvalga

pav 1

1	Stūmimo rankena
2	Apsauginis lankas
3	Apsauga pavaromis Bowden
4	Bowden
5	variklis
6	Išmetimo aukščio fiksatorius
7	Išmetimo anga
8	Transportavimo sraigtas
9	Rankenos fiksatorius
10	230 V Ryšio elektrinis starteris
11	Start mygtukas
12	Laido laikiklis
13	savininkas atatranka
14	atatranka
15	Pagrindiniai ranka skriejikas
16	Rankinis ratas išmetimui nustatyti

Ant prietaiso naudojami simboliai



Dėmesio! Naudojant reikia būti itin atsargiems.



Prieš eksploatacijos pradžią perskaitykite eksploatacijos instrukciją!



Laikykitės saugiu atstumu nuo išmetimo zonos. Išmetamas sniegas gali kelti pavojų.



Nesilaikykite už sniego išmetimo!



Nesilaikykite ir nesiekite į srieginę pavara!

	Prieš atlikdami darbus su prietaisu, išjunkite variklį.
	Pašaliniami liepkite pasitraukti iš pavojingos zonos.
	Dėvėkite ausines!
	Užsidėkite apsauginius akinius!
	Nesiekite į besisukančias dalis, taip kyla įtraukimo pavojus.
	Prieš atlikdami priežiūros ir remonto darbus atjunkite degimo žvakę.

Naudojimas pagal paskirtį

Šis prietaisas skirtas sniegui nuo tvirta danga padengto kelio ir paviršiaus privačiose valdose važyti.

Galimi netinkamo naudojimo atvejai

- Šis prietaisas nepritaikytas naudoti parkuose, sporto aikštelėse ir žemės bei miškų ūkyje.
- Prietaisas neskirtas naudoti atliekant profesionalius darbus.

Gamintojas nepriima atsakomybės, jei prietaisas naudojamas ne pagal paskirtį arba savavališkai pakeičiama jo konstrukcija.

Saugos ir apsauginiai įtaisai



PRANEŠIMAS!

Pavojus susižeisti!

Negalima montuoti saugos ir apsauginių įrenginių, spaudžiant juos per jėgą.

Apsauginis lankas

Kai atleidžiamas apsauginis lankas (1-2), išsijungia sraigtinė pavara, ir prietaisas sustoja.

- Kilus pavojui, atleiskite apsauginį lanką!

Reguliuojamas sniego išmetimas

Nustatykite sniego išmetimo bloką taip, kad išmetamas sniegas nesužeistų žmonių ar gyvūnų, nepažeistų ir (arba) neapgadintų pastatų, automobilių ar kitų objektų.

Gatvėje stebėkite, kad nekeltumėte pavojaus eismui ir netrukdytumėte automobiliams ar pėstiesiems.

TECHNINIAI DUOMENYS

Jauda	4,4 kW
E-Start	220 V - 240 V / 50 Hz
Tirfšanas plotums	55 cm
Lubų aukštis maks.	32 cm
variklis	G210F(D)S (212 cm³)
iškeldinimas	180°, su rankena
Garso slėgio lygis	L PA= 87db(A) K= 3 db(A)
Triukšmo lygis matuojamas:	100 db(A)
Triukšmo lygio garantijos:	102 db(A)
Vibracijų vėrtība	a _{hv} = 4,1 m/s ² K= 1,5 m/s ²
Svars	45 kg

SAUGOS PATARIMAI



PRANEŠIMAS!

Atkreipkite dėmesį į šioje dokumentacijoje ir ant gaminio pateiktus saugos nurodymus ir įspėjimus.



PRANEŠIMAS!

Prietaisas turi būti naudojamas, tik jeigu yra techniškai tvarkingas!



DĖMESIO!

Pavojus nusidenginti!

Nelaikykite prietaisu pilnu baku pastauose, kuriuose benzino garai galėtų pasiekti atvirą liepsną ar kibirkštis!

Aplink variklį, išmetamųjų dujų vamzdį, akumuliatoriaus dėžę, degalų baką neturi būti nupjautos žolės, benzino ar alyvos.

- Prieš naudodami patikrinkite, kad angos būtų neužsikimšusios ir aplinka būtų saugi.
- Prietaisą naudokite tik visiškai sumontuotą ir su veikiančiais apsauginiais įtaisais.
- Saugumo ir apsaugos įtaisai neturi būti sugedę!

- Kaskart prieš naudodami prietaisą, patikrinkite, ar jis nepažeistas, vėl naudokite prietaisą, tik kai bus pakeistos sugadintos dalys
- Labai svarbu, kad pavojuose zonoje nebūtų vaikų ar gyvūnėlių. #Asmuo, valdantis mašiną, arba naudotojas yra atsakingas už kitų asmenų saugumą ir jų nuosavybę.
- Vaikai ir su naudojimo instrukcija nesusipažinę asmenys negali naudotis šiuo prietaisu.
- Laikykitės vietinės valdžios nutarimų dėl mašinų operatorių amžiaus cenzos
- Nenaudokite prietaiso apsaigę nuo alkoholio, narkotikų ar medikamentų.
- Dėvėkite tinkamus darbo drabužius
 - Žieminis drabužius
 - Tvirtą ir neslidžią avalynę
 - Apsauginius akinius arba kaukę
 - Apsaugines ausines
- Dirbkite tik ryškioje dienos šviesoje ar esant dirbtiniam apšvietimui. Nustatykite tinkamą greitį. Eikite. Niekada nebėkite.
- Saugokite, kad į srieginę pavarą ir išmetimo ratą nepatektų rankos, kojos ar drabužiai.
- Laikykitės šalies nuostatų dėl prietaiso eksploatacijos laiko.
- Nepalikite be priežiūros darbui paruošto prietaiso.
- Stebėkite, kad prietaisas stovėtų ant lygaus paviršiaus.
 - ⇒ *Slydimo pavojus, ypač važiuojant atbuline eiga. Nustatykite tinkamą greitį.*
- Variklį reikia išjungti, palaukti, kol prietaisas sustos, ir atjungti uždegimo žvakės kištuką tokiais atvejais:
 - Palikus prietaisą
 - Atliekant valymo ir aptarnavimo darbus
 - Prieš atliekant visus reguliavimo darbus
 - Atsiradus trikdžiams
 - Prieš atlaisvinant blokavimo priemones
 - Prieš šalindami kaiščius
 - Po kontakto su svetimkūniais
 - Jei prietaise atsirado trikdžių ir neįprasta vibracija
- Nevalykite ant stogų.
- Nedirbkite su prietaisu ant stačių šlaitų, nes jis gali paslysti ir apvirtti! Siauruose plotuose važiuokite ir sukiltės labai atsargiai.
- Niekada nekelkite ir neneškite prietaiso esant jungtam varikliui.
- Fremdkörper im Arbeitsbereich entfernen.
- Nustatykite vietos plokštės aukštį nuo žemės plokštelėmis. Saugokite, kad į prietaisą nepatektų žvyro ar kitų pašalinių medžiagų.
- Pildami benzina ar alyvą nevalgykite, negerkite ir nerūkykite.
- Neįkvėpkite benzino garų.
- Išmetamas sniegas neturi sužeisti žmonių ar gyvūnėlių bei pažeisti pastatų, automobilių ar kitų objektų. Gatvėje stebėkite, kad nekeltumėte pavojaus eismui ir netrukdytumėte automobiliams ar pėstiesiems.
- Netieskite rankų į sniego išmetimo zoną prietaisui veikiant.
- Nesiekite ir nebūkite prie srieginės pavaros ir išmetimo rato prietaisui veikiant.

MONTAVIMAS



PRANEŠIMAS!

Prietaisas turi būti eksploatuojamas tik visiškai sumontuotas.

Pirmieji darbo etapai

1. Išimkite iš pakuotės visas dalis.
2. Patikrinkite, ar transportuojant dalys nebuvo pažeistos.
 - ⇒ *Jei pastebėsite pažeidimą arba truks dalių, nedelsdami kreipkitės į prietaiso pardavėją.*

Kreipiamojo skersinio montavimas

pav (2a / 2b)

1. Viršutinį skersinį iš išorės uždėkite ant apatinio skersinio.
2. Per kreipiamąsias angas iš vidaus į išorę įstatykite varžtus.
3. Kiekvienoje pusėje tvirtai priveržkite fiksuojamąsias varžles.
4. Kabelis vadovas ant rankenos ir kabelis kablys.
 - ⇒ *Kreipiamasis skersinis sumontuotas.*

Rankenos montavimas

Rankena reguliuojama išmetimo kryptis.

pav (3a / 3b)

1. Įdiegti vadovas ranka skiejikas mažesnis rankenos.
2. Rankeną vidurinėje dalyje stumkite per kreipiamąją.

3. Rankeną įstatykite į sniego išmetimo bloko laikiklį ir užfiksuokite apsauginiu kaiščiu.
4. Apsauginio kaiščio galus užlenkite replėmis.
⇒ *Rankena sumontuota.*

Sniego išmetimo bloko montavimas

pav 4

1. Šiek tiek sutepkite sniego išmetimo bloko paviršių ant sniego valytuvo purškiamą alyvą
2. Įstatykite išmetimo bloką
3. Įdiegti nukrovimo šešiakampis varžtus juokdarys.

Įterpti Bowdeno lyną

pav 5



Sureguliuokite Bowden kabelis, kad po letting go saugos juostos variklio po 5 sek. sustoti, sustok!

1. Pridėti apatinėje Bowden kabelis (5 - 1) aktyvatoriuose (5 - 2) viršutinė perdavimo kabelio.
2. Droselio svirtis pavaros (5-2) perkelti apsaugos.

EKSPLOATACIJOS PRADŽIA

Saugos patarimai



DĖMESIO!

Varikliui niekada neleisti veikti uždaroje patalpoje. Apsinuodijimo pavojus!

- Atkreipkite dėmesį į šioje dokumentacijoje ir ant prietaiso pateiktus saugos nurodymus ir įspėjimus.
- Iš darbo zonos patraukite pašalinius daiktus.
- Pašaliniams liepkite pasitraukti iš pavojingos zonos.
- Dirbkite tik ryškioje dienos šviesoje ar esant dirbtiniam apšvietimui.
- Benzina ir alyvą laikykite tik tam skirtose talpose.
- Prieš statydami prietaisą uždaroje patalpoje leiskite jam atvėsti.
- Vor dem Unterstellen des Gerätes Benzintank in die dafür vorhergesehene Behälter entleeren.
- Jei bake dar yra benzino, pasirūpinkite, kad patalpoje nebūtų liepsnos šaltinių, pvz., šildytuvų ir pan.
- Benzina ir alyvą galima pildyti ar išleisti tik kai variklis yra išjungtas ir šaltas.

- Neperpilkite (benzinas gali išbėgti).
- Prie bako nerūkykite.
- Neatidarykite bako dangtelio, kai variklis veikia arba yra karštas.
- Pakeiskite pažeistą baką ar jo dangtelį.
- Visada tvirtai uždarykite dangtelį.
- Kai išbėgo benzinas:
 - Neužveskite variklio
 - Nebandykite įjungti degimo
 - Išbėgusį benzina tinkama priemone suriškite ir surinkite, atiduokite tinkamai perdirbti.
 - Prietaisą nuvalykite

Mes rekomenduojame seną alyvą surinkti į tinkamą talpą ir ją tinkamai uždarius atiduoti perdirbimo įmonei arba remonto dirbtuvei.

VALDYMAS

Darbo nuoroda

Patarimai, kaip valyti sniegą

- Valykite iš karto, kai prisninga, nes vėliau apatinis sluoksnis suledėja ir tampa sunkiau valyti.
- Sniegą valykite taip, kad nuvalyti ruožai šiek tiek persidengtų.
- Jei įmanoma, valykite sniegą vėjo kryptimi.

Išmetimo krypties ir tolio nustatymas



DĖMESIO!

Pavojus susižaloti dėl nekontroliuojamai išsviedžiamų daiktų!

Išmetimo angos dangčio nenukreipkite į asmenis, gyvūnus, langus, automobilius arba duris.

Išmetimo krypties nustatymas

1. Rankenėle pasukite išmetimo angą norima kryptimi.

Išmetimo tolio nustatymas

1. Atleiskite išmetimo aukščio fiksatorių, kad galėtumėte pakelti arba nuleisti dangtį.
2. Vėl tvirtai priveržkite fiksuojamąją veržlę.
⇒ *Kuo dangtis statesnėje padėtyje, tuo aukščiau ir toliau bus išmestas sniegas.*

Variklio užvedimas**Ženklai ant prietaiso:**

	Droselis	CLOSE - OPEN
	Variklio raktelis	Išjungtas Ijungtas
	Degalų čiaupas	Uždarytas Atidarytas
	Pildymo ran- kenėlė	

Paleidimo eiga

1. Patikrinkite alyvos ir degalų kiekį.
2. Atsukite degalų čiaupą.
3. Nustatykite droselį į padėtį CLOSE.
4. 3 kartus paspauskite pildytuvo rankenėlę kas 2 sekundes. Jei temperatūra yra žemesnė negu 10 °C, paspauskite rankenėlę 5 kartus.
5. Įkiškite variklio raktelį.

Rankinis paleidimas:

- Švelniai patraukite už starterio laido, jos matysis pirma atstumo žymė, tada patraukite stipriai, greitai ir plačiu mostu, po to lėtai atleiskite.

230 V Paleidimo eiga:

- Ir Nupjaukite elektros laidą prie starteris ryšį.
- Paspauskite mygtuką starteris.

Variklio išjungimas**Variklio išjungimas**

1. Atleiskite apsauginį lanką. (9-1)
 - ⇒ *Stotelių sniego metikas*
2. Kad detalės neužšaltų, leiskite transportavimo sraigtui ir išmetimo ratui veikti tiek ilgai, kad nuo jų būtų pašalinintas visas sniegas.
3. Sustabdę prietaisą pasukite ir ištraukite variklio raktelį (9-2)
 - ⇒ *Variklis išsijungia*
4. Pasukite degalų čiaupą į uždarytą padėtį (9-3).

**PRANEŠIMAS!****Pavojus susižeisti!**

Palaukite, kol variklis sustos!

Naudojimas**PRANEŠIMAS!****Pavojus susižeisti!**

Vilkėkite darbinius drabužius ir naudokite atitinkamas apsaugines priemones.

- Žieminis drabužius
- Neslystančią žieminę avalynę
- Apsauginius akinius arba kaukę
- Apsauginis ausines

Eigos sustabdymas

1. Atlikite pirmojo paleidimo procedūras.
2. Patikrinkite sniego išmetimo bloko padėtį ir
3. nustatykite išmetimo kryptį pareguliuodami ratą
4. Užveskite variklį.
5. Nospiediet saglabāt klipu.

**PRANEŠIMAS!****Dėmesio - galima sunkiai susižaloti!**

Nelieskite besisukančio sraigto. Žmonės ir gyvūnėliai turi būti saugiu atstumu..

Eigos sustabdymas

1. Išleisti išlaikyti klipas.
 - ⇒ *Sniego valytuvus sustabdomas.*

Kamščių pašalinimas iš sniego išmetimo bloko

Jei sniegas išmetamas neteisingai, gali būti, kad išmetimo kanale susikaupė ir užsikimšo sniego ar ledo gabalai.

1. Atleiskite apsauginį lanką.(9-1, 1-2)
 - ⇒ *Stotelių sniego metikas*
2. Išjunkite variklį.
3. Ištraukite uždegimo žvakės kištuką.
4. Su pagalbiniais instrumentais atsargiai išvalykite sniegą iš išmetimo kanalo ir iš transportavimo sraigto. (1-7, 1-8)

Jei sniegas ir toliau išmetamas neteisingai, kreipkitės į aptarnavimo specialistą.

APTARNAVIMAS IR PRIEŽIŪRA



PRANEŠIMAS!

Pavojus susižeisti!

Prieš atlikdami bet kokius techninio aptarnavimo ir priežiūros darbus visada išjunkite variklį ir ištraukite uždegimo žvakės kištuką.

Variklis gali veikti pagal inerciją. Po išjungimo įsitikinkite, kad variklis neveikia.

- Po kiekvieno panaudojimo išvalykite prietaisą. Jei reikia, nuimkite apsauginę atramą.
- Nepurškite prietaisą vandeniu. Patekęs į vidų vanduo gali degimo ar dujų tiekimo įtaisą sugadinti.
- Iškart pakeiskite pažeistą apsauginį skydą.
- ##Laikykitės pateikto priežiūros plano.
- Laikykitės variklio instrukcijos.

Priežiūros planas

Po pirmųjų 5 darbo valandų

- Pakeiskite variklio alyvą (žr. variklio instrukciją).

Po kiekvieno panaudojimo

- Patikrinkite alyvos lygį (žr. variklio instrukciją).
- Patikrinkite apsauginius varžtus.
- Patikrinkite, ar prietaisas nepažeistas.

Kaskart, kai

- Švarus nukrovimo, širdys, rankenos ir gaubto

Pareikalavus

- Vietos plokštės bandymas, pakeisti dėvėti kambarys plokštės.

Kas tris mėnesius

- Sutepkite išmetimo bloko žiedą purškiamą alyva

1 x per sezoną

- Įtaisas specializuotas seminaras ir aptarnavimas gali būti.

Kasmet

- Pakeiskite uždegimo žvakę (žr. variklio instrukciją).

Prietaisą nuvalykite



PRANEŠIMAS!

Nepurškite į prietaisą vandens! Į kombinuotąjį jungiklį-kištukinį lizdą ir elektros variklį gali prasiskverbti vandens ir juos sugadinti.

1. Prietaisą statykite tik ant lygaus ir horizontalaus pagrindo.
2. Nuvalykite barstomosios druskos likučius ir prilipusį purvą.



Visada perskaitykite pridedamą instrukciją varikliui ir jos laikykitės.

Jei veikiant varikliui važiuoklė neįsijungia, reikia pareguliuoti atitinkamą lyną.



PRANEŠIMAS!

Pavojus susižeisti!

- Žvakių lynus reguliuokite tik išjungę variklį.
- Kai važiuoklė neišsijungia, išjunkite variklį, bet nebandykite atlikti remonto darbų patys, o kreipkitės į aptarnavimo tarnybą!

- Apsaugos Bowden kabelis pavasario atsigriebti.
- Pakabinti fiksavimo kaištį į kitą aukštesnės pavaros (X).
- Apsaugos Bowden kabelis pavasario patraukite žemyn.
- Patikrinkite užvesdami variklį ir įjungdami važiuoklę.
- Jei važiuoklė vis tiek saugiai neįsijungia ir neišsijungia, prietaisą reikia nuvežti patikrinti priežiūros specialistui.

Valomosios plokštės keitimas

pav 9

1. Atlenkite prietaisą.
2. Išimkite 4 nusidėvėjusios valomosios plokštės varžtus.
3. Išimkite valomąją plokštę.
4. Naują valomąją plokštę varžtais prisukite prie korpuso. (9-4)
5. Vėl pastatykite prietaisą ir patikrinkite, ar tinkamai nustatėte.

SANDĖLIAVIMAS

Kai prietaisas ilgą laiką sandėliuojamas, pvz., pasibaigus žiemos sezonui, reikia atkreipti dėmesį į tokius dalykus:



PRANEŠIMAS! sprogimo pavojus!

- Nelaikykite prietaiso šalia atviros ugnies arba šilumos šaltinių.

- Ištuštinkite degalų baką:
 - Paleiskite variklį.
 - Uždarykite degalų čiaupą.
 - Palaukite, kol variklis pats užges.
- Leiskite varikliui atvėsti.
- Prietaisą laikykite sausoje ir vaikams bei neinstrukuotiems asmenims nepasiekiamoje vietoje.
- Tuščias benzino bakas
- Atjunkite variklį uždegimo raktelį.
- Ištraukite uždegimo žvakės kištuką.



DĖMESIO!

Prieš pradėdami bet kokius darbus prie prietaiso, visada ištraukite tinklo kištuką ir palaukite, kol sustos variklis!

REMONTAS

Profesionalus patikrinimas

Remonto darbus turi atlikti tik kvalifikuoti specialistai.

Profesionalus patikrinimas visada reikalingas:

- užvažiuavus ant kliūtis;
- staiga nustojus veikti varikliui;
- jei pažeidžiamas transportavimo sraigtas.

ŠALINIMAS



Nebe naudojamų įrenginių, baterijų ar akumuliatorių nešalinkite su buitine atliekomis!

Pakuotė, įrenginys ir priedai pagaminti iš perdirbamų medžiagų ir juos reikia atitinkamai šalinti.

TRIKDŽIŲ ŽINYNAS

Gedimas	Galima priežastis	Sprendimas
Neveikia variklis	Iš tinklo netiekiamo įtampa.	Patikrinkite namo saugiklį / ilginamąjį laidą.
	Sugedo prietaiso laidas.	Kreipkitės į AL-KO priežiūros tarnybą / įgaliotąsias specializuotas dirbtuves.
Prietaisas nevalo sniego	Užsikišo sraigtas arba išmetimo anga.	Sustabdykite variklį, atjunkite prietaisą nuo srovės tiekimo tinklo. Pašalinkite kamštį.
	Pavaros diržas nutrūko arba atsilaisvino.	Pakeiskite pavaros diržą.
Silpsta variklio galingumas	Išmetimo kanale per daug sniego.	Išvalykite išmetimo kanalą / korpusą.
Suveikė apsauga nuo perkrovos	Tiekimo sraigte yra pašalinis daiktas.	Išimkite šį daiktą.



Atsiradus trikdžiams, kurie nepateikti šioje lentelėje arba kurių negalite pašalinti savarankiškai, kreipkitės į mūsų kvalifikuotus techninio aptarnavimo specialistus.

GARANTIJA

Medžiagų defektus arba gamintojo klaidas mes pašaliname, kol nepasibaigė numatytas garantinis laikotarpis. Jums pasirinkus atliekame prietaiso remontą arba pakeičiame jį kitu. Garantinis laikotarpis nustatomas pagal teisės aktus tos šalies, kurioje nupirktas prietaisas.

Mūsų garantiniai įsipareigojimai galioja kai:

- prietaisas naudojamas pagal paskirtį
- laikomasi eksploatacijos instrukcijos
- naudojamos originalios atsarginės dalys

Garantija prarandama kai:

- bandoma savarankiškai remontuoti prietaisą
- atlikti techniniai prietaiso pakeitimai
- naudojama ne pagal paskirtį (pvz., naudojama pramonėje ar komunaliniame ūkyje)

Į garantinius įsipareigojimus neįtraukta

- įbrėžimai, kurie atsiranda eksploatacijos metu
- greitai nusidėvinčios dalys, kurios atsarginių dalių specifikacijoje pažymėtos rėmeliuose [xxx xxx (x)]
- vidaus degimo varikliai. Jiems galioja atskiros atitinkamo variklio gamintojo garantinės sąlygos

Garantija pradeda skaičiuoti nuo tada, kai prietaisą įsigyja pirmasis galutinis vartotojas. Tai patvirtina data ant originalaus pardavimo kvito. Esant garantiniam įvykiui kreipkitės su garantiniu dokumentu į pardavimo vietą arba į kitą įgalotą Klientų aptarnavimo vietą. Šie garantiniai įsipareigojimai neatšaukia teisėtų pirkėjo reikalavimus pardavėjui.

EB ATITIKTIES DEKLARACIJA

- žr. montavimo instrukciją

ES atitikties pareiškimas

Šiuo mes pareiškiami, kad šis produktas buvo sukurtas, suprojektuotas ir pagamintas laikantis harmonizuotų ES-direktyvų, ES saugos instrukcijų ir gaminiui taikytinų standartų.

Produktas

Sniego valytuvasr

Gamintojas

AL-KO Geräte GmbH
Ichenhauser Str. 14
D-89359 Kötz

Atstovas

Anton Eberle
Ichenhauser Str. 14
D-89359 Kötz

Tipas

Snowline 55 E

ES direktyvos

2006/42/EG
(+2009/127/EG)
2004/108/EG
2000/14/EG
2002/88/EG

Harmonizuotos normos

EN ISO 12100-1
EN ISO 12100-2
EN ISO 14982
ISO 8437

Serijos Nr.

G 422 4235

Kötz, den 07.08.2013

Pastovaus triukšmo lygis

išmatuotas: 100 dB(A)
garantuojamas: 102 dB(A)

Atitikties direktyva

2000 /14/EG Anhang V

Antonio De Filippo, Managing Director

ORIĢINĀLĀS EKSPLUATĀCIJAS INSTRUKCIJAS TULKOJUMS

Inhaltsverzeichnis

Par šo rokasgrāmatu.....	149
Izstrādājuma apraksts.....	149
Tehniskie dati.....	150
Drošības norādījumi.....	150
Montāža.....	151
Nodošana ekspluatācijā.....	152
Lietošana.....	152
Apkope un kopšana.....	154
Uzglabāšana.....	155
Remonts.....	155
Utilizācija.....	155
Palīdzība bojājumu gadījumos.....	155
Garantija.....	156
EK atbilstības deklarācija.....	156

PAR ŠO ROKASGRĀMATU

- Izlasīt šo instrukciju pirms ierīces ekspluatācijas uzsākšanas. Tas ir priekšnosacījums drošam darbam un netraucētai ierīces lietošanai.
- Ievērot šajā instrukcijā un uz ierīces esošās drošības un brīdinājuma norādes.
- Šī instrukcija ir aprakstītā izstrādājuma neatņemama sastāvdaļa un tā pārdošanas gadījumā ir jānodod pircējam.

Simbolu paskaidrojums



UZMANĪBU!

Precīza šo brīdinājuma norādījumu ievērošana var novērst miesas bojājumu gūšanu un / vai materiālo zaudējumu rašanos.



Speciālie norādījumi labākai izpratnei un precīzākai izmantošanai.

IZSTRĀDĀJUMA APRAKSTS

Šajā dokumentācijā apraksta AL-KO sniega metējs snowline 55 E. Šī sniega metējs virza benzīna motoru.



UZMANĪBU!

Materiālie zaudējumi!

Pirms ierīces lietošanas jāiepilda motorēja un jāiepilda degviela sniega frēzē (0,6 l)!

Izstrādājuma pārskats

skatīt 1

1	Rokturis
2	Drošības rokturis
3	Aizsardzība izpildmehānismi Bowden
4	Bowden
5	dzinējs
6	Izmetēja augstuma fiksators
7	Izmetēja kanāls
8	Padeves gliemezis
9	Kloķa fiksators
10	230 V Savienojums elektriskais starteris
11	Start poga
12	Vada turētājs
13	Īpašnieks atlēkt
14	atlēkt
15	Vadošais rokas kloķis
16	Izmetēja regulēšanas kloķis

Simboli uz ierīces



Uzmanību! Izmantojot ierīci, ievērojiet īpašu piesardzību.



Pirms ierīces izmantošanas izlasiet ekspluatācijas rokasgrāmatu!



Turiet drošā attālumā no izmešanas zonas. Sniega izmešanas radīts risks.



Neaiztieciat sniega izmetēju!



Neaiztieciat gliemežveida padevi vai nekāpiet tajā!

	Izslēdziet motoru pirms jebkuru darbu uzsākšanas pie ierīces.
	Nepieļaujiet citu personu atrašanos bīstamajā zonā.
	Lietojiet dzirdes aizsarglīdzekļus!
	Lietojiet acu aizsarglīdzekļus!
	Neaiztieciet rotējošās detaļas, ievilkšanas risks.
	Pirms apkopes un remonta darbiem noņemiet aizdedzes sveces spraudni.

Paredzētais lietojums

Šī ierīce ir paredzēta tikai sniega tīrīšanai uz nosiprinātiem ceļiem un virsmām privātajā jomā.

Iespējamie nepareizas lietošanas veidi

- Ierīce nav piemērota izmantošanai sabiedriskos objektos, parkos, sporta laukumos, kā arī lauksaimniecībā un mežsaimniecībā.
- Ierīci nedrīkst izmantot komerciāliem mērķiem.

Noteikumiem neatbilstošas lietošanas vai patvaļīgu izmaiņu veikšanas gadījumā ražotāja garantija nav spēkā.

Drošības un aizsardzības mehānismi



UZMANĪBU!

Risks traumas!

Drošības mehānismus un aizsargierīces nedrīkst deaktivizēt.

Drošības rokturis

Kad operators atlaiž drošības rokturi (1-2), tiek izslēgta gliemeža piedziņa un ierīce apstājas.

- Bīstamās situācijās atlaidiet drošības rokturi!

Regulējams sniega izmetējs

Iestatiet sniega izmetēju tā, lai izmestais sniegs nevarētu apdraudēt personas vai dzīvniekus un/vai nevarētu radīt mantas bojājumus.

Strādājot ielas malā, uzmanieties, lai netraucētu ceļu satiksmi vai neapdraudētu ceļu satiksmes dalībniekus.

TEHNISKIE DATI

Galia	4,4 kW
E-Start	220 V - 240 V / 50 Hz
Valymo plotis	55 cm
Griestu augstums maks.	32 cm
dzinējs	G210F(D)S (212 cm³)
izmešana	180°, ar kloķi
Skaņas spiediena līmenis	L PA= 87db(A) K= 3 db(A)
Trokšņa līmenis, ko mēra:	100 db(A)
Trokšņa līmenis garantijas:	102 db(A)
Vibrācijas reikšmē	a hv = 4,1 m/s² K= 1,5 m/s²
Svoris	45 kg

DROŠĪBAS NORĀDĪJUMI



UZMANĪBU!

Ievērojiet drošības noteikumus un brīdinājumus, kas ietverti šajā dokumentācijā un redzami uz izstrādājuma.



UZMANĪBU!

Izmantojiet ierīci tikai tad, ja tā ir tehniski nevainojamā stāvoklī!



PIESARDZĪBA!

Degšanas risks!

Ja ierīcei ir pilna bāka, neuzglabāji to ēkā, kurās benzīna tvaiki varētu nonākt saskarē ar atklātu liesmu vai dzirkstelēm!

Zonā ap motoru, izpūtēju, bateriju turētāju, degvielas tvertni neturiet noplauto zāli, benzīnu, eļļu.

- Pirms ierīces lietošanas iepazīstieties, kā ar to droši rīkoties, īpaši, kā ierīci apstādināt.
- Lietojiet ierīci tikai tad, kad tā ir pilnībā uzstādīta un kad darbojas aizsargierīces.
- Drošības līdzekļus un aizsargaprīkojumu nedrīkst neitralizēt!

- Pirms katras izmantošanas reizes pārbaudiet, vai ierīce nav bojāta; pirms lietošanas nomainiet bojātās daļas.
- Ierīces bīstamajā zonā nedrīkst atrasties trešās personas, īpaši bērni un dzīvnieki.
- Ierīces operators vai lietotājs ir atbildīgs par kaitējumu, kas tiek nodarīts citām personām un to īpašumam.
- Bērni un personas, kuras nav iepazīnušās ar ierīces lietošanu, ierīci izmantot nedrīkst.
- Ievērojiet vietējos noteikumus attiecībā uz iekārtas operatora minimālā vecuma ierobežojumu
- Neizmantojiet ierīci, esot alkohola, narkotisko vielu vai medikamentu ietekmē.
- Lietojiet atbilstošu darba apģērbu
 - Ziemas apģērbu
 - Noslēgtus apavus ar neslidīgu zoli
 - Acu aizsardzību (aizsargbrilles vai aizsargstiklu)
 - Ausu aizsargus
- Strādājiet tikai dienas laikā vai pietiekamā mākslīgajā apgaismojumā. Piemērojiet ātrumu. Ejiet, nekad neskrieniet.
- Ķermeni, locekļus un apģērbu turiet drošā attālumā no gliemežveida padeves un izmešanas riteņa.
- Ievērojiet vietējos noteikumus attiecībā uz darba laiku.
- Kad ierīce ir sagatavota darbam, neatstājiet to bez uzraudzības.
- Ievērojiet, lai būtu gluda pamatne.
 - ⇒ *Slidēšanas risks, īpaši braucot atpakaļgaitā. Piemērojiet ātrumu.*
- Šādos gadījumos izslēdziet motoru, sagaidiet iekārtas pilnīgu apstāšanos un noņemiet aizdedzes sveces spraudni:
 - ja atstājat ierīci bez uzraudzības
 - ja tiek veikti tīrīšanas un apkopes darbi
 - pirms visiem iestatīšanas darbiem
 - ja parādās darbības traucējumi
 - pirms tiek noņemti bloķētāji
 - pirms tiek iztīrīti aizsprostojumi
 - pēc saskares ar svešķermeņi
 - ja parādās kļūdas ierīces darbībā un tā sāk savādi vibrēt
- Nekad neīrīet sniegu uz jumtiem.
- Neizmantojiet ierīci stāvās nogāzēs, slīdēšanas un apgāšanās risks! Slīpās teritorijās esiet piesardzīgāki apgriežoties.
- Nekad neceliet vai nenesiet ierīci, kamēr darbojas motors.
- Fremdkörper im Arbeitsbereich entfernen.
- Iestatiēt frēzēšanas plātnes slieču augstumu atbilstoši pamatnei. Neietveriet granti un citus svešķermeņus.
- Benzīna vai motoreļļas iepildīšanas laikā neēdiet, nedzeriet un nepīpējiet.
- Neieelpojiet benzīna tvaikus.
- Izmestais sniegs nedrīkst apdraudēt personas un dzīvniekus vai būt ēkas, automašīnas vai ko citu. Uz ielām uzmanieties, lai Jūs netraucētu ceļu satiksmei vai neapdraudētu ceļu satiksmes dalībniekus.
- Neaiztieciat sniega izmetēju, kamēr ierīce darbojas.
- Neaiztieciat gliemežveida padevi un izmešanas riteņi vai nekāpiet tajos, kamēr ierīce darbojas.

MONTĀŽA



UZMANĪBU!

Ierīci drīkst lietot tikai pēc pilnībā pabeigtas montāžas.

Pirmās darbības

1. Izņemiet visas detaļas no iepakojuma.
2. Pārbaudiet visas detaļas, vai tām transportēšanas laikā nav radušies bojājumi.
 - ⇒ *Ja pamanāt bojājumu vai trūkst kādas detaļas, nekavējoties informējiet pārdevēju, no kā iegādājāties ierīci.*

Vadotnes roktura montāža

skatīt (2a /2b)

1. No ārpusē uzlieciet augšējo rokturi uz apakšējā roktura.
2. Vadotnes caurumos ielieciet skrūves virzienā no iekšpusē uz ārpusi.
3. Abās pusēs cieši pievelciet ar fiksēšanas uzgriežņiem.
4. Kabelu virzītājs uzlika rokturi un kabeļa hook.
 - ⇒ *Vadotnes rokturis ir samontēts.*

Kloķa montāža

Ar kloķi regulē izmešanas virzienu.

skatīt (3a / 3b)

1. Instalēt rokasgrāmata roku kloķa zemāku rokturi.
2. Izbīdīt kloķi caur centrālās daļas vadotni.
3. Ielieciet kloķi sniega izmetēja turētājā un nostipriniet ar drošības šķelļtapu.
4. Ar knaiblēm nolokiet drošības šķelļtapas galus.
⇒ *Kloķis ir samontēts.*

Sniega izmetēja montēšana

skatīt 4

1. Ar izsmidzināmo eļļu viegli ieeļļojiet sniega izmetēja slīdvirsmu pie sniega frēzes
2. Uzlieciet izmetēju
3. Instalējiet izvades teknē ar Sešstūrgalvas skrūves, un izpletis.

Ievietot Boudena kabeli

skatīt 5



Pielāgojiet Boudena kabeli tā, ka pēc izīrēšanas aiziet no drošības josla motora pēc 5 sek. apstājieties!

1. Pievienot apakšējo daļu Boudena kabeli (5 - 1), spēka pievadiem (5 - 2) augšējā pārvades kabelis.
2. Aizsardzības Pārvietojiet droseļvārsta sviru izpildmehānismiem (5-2).

NODOŠANA EKSPLOATĀCIJĀ

Drošības norādījumi



BRĪDINĀJUMS!

Motoram neļaut darboties slēgtās telpās. Saindēšanās risks!

- Ievērojiet drošības noteikumus un brīdinājumus, kas ietverti šajā dokumentācijā un redzami uz ierīces.
- Noņemiet darba zonā esošos svešķermeņus.
- Nepieļaujiet citu personu atrašanos bīstamajā zonā.
- Strādājiet tikai pietiekamā dienas gaisma vai mākslīgajā apgaismojumā.
- Uzglabājiet benzīnu un eļļu tikai tiem paredzētās tvertnēs.
- Pirms ierīces novietošanas slēgtās telpās ļaujiet tai atdzist.
- Vor dem Unterstellen des Gerätes Benzintank in die dafür vorhergesehene Behälter entleeren.

- Ja tvertnē vēl atrodas benzīns, pārbaudiet, vai slēgtajā telpā neatrodas aizdegšanās avots, piemēram, apkure, veļas žāvētājs u.c.
- Benzīnu vai eļļu iepildiet vai no ierīces iztukšojiet tikai zem klajas debess un tad, kad motors ir izslēgts un atdzisis.
- Nepārpildiet tvertni (benzīns izplešas).
- Benzīna iepildīšanas laikā nepīpējiet.
- Netaisiet valjā degvielas tvertnes aizdari, ja darbojas motors vai arī ja tas ir karsts.
- Nomainiet bojātu tvertni vai tvertnes aizdari.
- Vienmēr cieši noslēdziet tvertnes aizdari.
- Ja ir iztecējis benzīns:
 - nedarbiniet motoru,
 - novērsiet aizdedzes iedarbināšanu,
 - satīriet iztecējušo benzīnu ar saistvielām vai lupatu un atbilstoši to utilizējiet,
 - notīriet iekārtu.

Mēs iesakām izlietoto eļļu slēgtā tvertnē nodot piemērotās savākšanas vietās vai klientu apkalpošanas dienestā.

LIETOŠANA

Darba norādījums

Sniega tīrīšanas ieteikumi

- Tīriet neilgi pēc snigšanas, jo vēlāk apakšējā kārtā sasalst un apgrūtina tīrīšanu.
- Tīriet sniegu tā, lai notīrītās sliedes nedaudz pārkļautos.
- Ja iespējams, tīriet sniegu pa vējam.

Izmešanas virziena un tāluma iestatīšana



PIESARDZĪBA!

Ievainojumu risks nekontrolējamam svešķermeņu izsviešanas dēļ!

Nenovietojiet izmetēja kanāla pārsegu cilvēku, dzīvnieku, logu, automašīnu vai durvju virzienā.





Izmešanas virziena iestatīšana

1. Griežot kloķi, novietojiet izmetēja kanālu vajadzīgajā virzienā.

Izmešanas tāluma iestatīšana

1. Atskrūvējiet izmešanas augstuma fiksatoru, lai novietotu pārsegu augstāk vai zemāk.
2. Cieši pievelciet fiksēšanas uzgriezni.
⇒ *Jo stāvāk tiek novietots pārsegs, jo augstāk un tālāk tiek izmests sniegs.*

Palaist motoru**Ierīces pozīciju apzīmējumi:**

	Drosele	CLOSE - OPEN
	Motora atslēga	izņemta ielikta
	Degvielas krāns	atvērts aizvērts
	Degvielas sūkņa poga	

Iedarbināšanas process

1. Pārbaudiet eļļas un degvielas līmeni.
2. Attaisiet degvielas noliešanas krānu.
3. Droseli iestādiet uz pozīciju CLOSE (ieslēgta).
4. 3 reizes nospiediet galveno pogu, ar laika intervālu aptuveni 2 sekundes. Ja temperatūra ir zem 10 °C, galveno pogu nospiediet 5 reizes.
5. Ielieciet motora atslēgu.

Manuālā iedarbināšana:

- Viegli pavelciet startēšanas trosi, līdz ir sajūtama pirmā pretestība, tad ātri to izvelciet un pēc tam atkal lēni ļaujiet tai uzritināties.

230 V iedarbināšanas process:

- Elektriskā kabeļa savienojumu ar elektrisko starteri.
- Iedarbinu starteri.

Motora izslēgšana**Motora izslēgšana**

1. Atlaidiet drošības rokturi.(9-1)
⇒ *Apstājas sniega metējs*
2. Lai novērstu iesaišanu, gliemežveida padevi un izmešanas riteni darbiniet tik ilgi, kamēr uz tiem vairs nav sniega.
3. Pagrieziet motora atslēgu uz Stop un izņemiet to (9-2)
⇒ *Motors izslēdzas.*
4. Degvielas krānu pagrieziet pozīcijā Zu (aizvērts) (9-3).

**UZMANĪBU!****Traumu gūšanas risks!**

Pagaidiet, līdz apstājas motors.

Lietošana**UZMANĪBU!****Traumu gūšanas risks!**

Lietojiet darba un aizsargapgērbu.

- Ziemas apģērbus
- Pret slīdēšanu nodrošinātus ziemas apavus
- Aizsargbrilles vai aizsargstiklu
- Asu aizsargus

Frēzes iedarbināšana

1. Ieslēdziet ierīci.
2. Pārbaudiet sniega izmetēja pozīciju un
3. ar rokas sviru iestatiet izmešanas virzienu
4. Iedarbiniet motoru.
5. Nospiediet saglabāt klipu.

**UZMANĪBU!****Smagi savainojumi!**

Neaiztieciet gliemežveida mehānismu. Turiet drošā attālumā personas un dzīvniekus.

Frēzes apstādināšana

1. Atlaidiet atsperīgo klipu.
⇒ *Sniega frēze.*

Aizsprostojumu likvidēšana sniega izmetējā

Ja sniegs vairs kārtīgi netiek izmests, tad uz gliemežveida padevēm un izmešanas kanālā varētu būt sniega un ledus kārtas.

1. Atlaidiet drošības rokturi. (9-1, 1-2)
⇒ *Apstājas sniega metējs*
2. Izslēdziet motoru.
3. Noņemiet aizdedzes sveces spraudni.
4. Ar palīgierīcēm uzmanīgi izņemiet sniegu no izmešanas kanāla un no gliemežveida padevēs. (1-7, 1-8)

Ja ir vēl nesasniedzami sastrēgumi, tad dodieties uz darbnīcu.

APKOPE UN KOPŠANA



UZMANĪBU!

Traumu gūšanas risks!

Pirms visiem apkopes un tīrīšanas darbiem vienmēr izslēdziet motoru un noņemiet aizdedzes sveces spraudni.

Motors var turpināt kustību. Tādēļ pēc izslēgšanas pārlicinieties, ka motors ir apstājies.

- Tīriet ierīci pēc katras izmantošanas reizes. Noteikti notīriet sāls atlikumus.
- Neapsmidziniet ierīci ar ūdeni. Ierīcē iekļuvus ūdens var radīt darbības traucējumus (aizdedze, karburators).
- Vienmēr nomainiet trokšņu slāpētāju, ja tas ir sabojājies.
- Ņemiet vērā apkopes plānu.
- Ņemiet vērā motora lietošanas instrukciju.

Apkopes plāns

Pēc pirmajām 5 darba stundām

- Nomainiet motoreļļu (skatīt motora lietošanas instrukciju).

Pirms katras darbināšanas reizes

- Pārbaudiet eļļas līmeni (skatīt motora lietošanas instrukciju).
- Pārbaudiet nogriežamās tapas.
- Pārbaudiet, vai ierīcei nav bojājumi.

Pēc katras lietošanas

- Tīrs izplūdes renei, tārps, rokturiem un korpusa.

Pēc pieprasījuma

- Telpu dzīvotspējīgo, aizstāt nēsā istabu plate.

Ik pēc trīs mēnešiem

- Ar izsmidzināmo eļļu ieeļļojiet sniega izmētēja gredzenu.

1x vienā sezonā

- Ierīces uz specializētās darbnīcas un apkalpošanai var būt.

Katru gadu

- Nomainiet aizdedzes sveci (skatīt motora lietošanas instrukciju).

Ierīces tīrīšana



UZMANĪBU!

Neapsmidziniet ierīci ar ūdeni! Ja tajā iekļūvs ūdens, var tikt sabojāts kombinētais slēdzis/kontaktdakša un elektromotors.

1. Novietojiet ierīci uz stingras, līdzenas un horizontālas virsmas.
2. Noņemiet kaisāmā sāls paliekas un pielīpušos netīrumus.



Vienmēr ņemiet vērā motoram pievienoto lietošanas instrukciju.

Ja motors darbojas, bet riteņu piedziņu vairs nevar ieslēgt, tad jāiestata atbilstošais Boudena kabelis.



UZMANĪBU!

Traumu gūšanas risks!

- Boudena kabeli iestatiet tikai tad, kad motors ir izslēgts.
- Ja nav iespējams izslēgt braukšanas piedziņu, izslēdziet motoru, nemēģiniet veikt remontu, nekavējoties dodieties uz specializēto darbnīcu!

- Boudena kabeli pavasarī aizsardzības pieturēt.
- Karājas uz nākamās augstākas cilindrā (X) fiksējošo tapu.
- Boudena kabeli pavasarī aizsardzības nojaukt.
- Lai pārbaudītu iestatījumu, iedarbiniet motoru un ieslēdziet riteņu piedziņu.
- Ja joprojām droši nevar ieslēgt un izslēgt riteņu piedziņu, tad ierīce jānogādā specializētā darbnīcā.

Frēzēšanas plātnes maiņa

skatīt 9

1. Sagāziet ierīci uz aizmuguri.
2. Izskrūvējiet nodilušās frēzēšanas plātnes 4 skrūves.
3. Noņemiet frēzēšanas plātni.
4. Pieskrūvējiet jauno frēzēšanas plāksni ar skrūvēm pie korpusa. (9-4)
5. Novietojiet ierīci atpakaļ horizontāli un pārbaudiet iestatījumu.

UZGLABĀŠANA

Ja ierīce uz ilgāku laiku ir novietota noliktavā, piemēram, pēc ziemas, tad ievērojiet sekojošo:



UZMANĪBU!

Sprādzienbīstamība!

- Neuzglabājiēt iekārtu atklātu liesmu vai karstuma avotu tuvumā.
- Iztukšojiet karburatoru.
 - Iedarbiniet motoru.
 - Aizgrieziet degvielas krānu.
 - Pagaidiet, līdz motors apstājas.
- Ļaujiet motoram atdzist.
- Glabājiēt ierīci sausā, bērniem un nepiederošām personām nepieejamā vietā.
- Tukšas benzīna tvertnē
- Izņemiet motora atslēgu.
- Noņemiet aizdedzes sveces spraudni.

REMONTS

Speciālista pārbaude

Remonta darbus drīkst veikt tikai specializētas darbnīcas.

Speciālistu veikta pārbaude ir nepieciešama šādos gadījumos:

- pēc uzbraukšanas uz šķēršļa,
- ja pēkšņi apstājas motors,
- ja ir bojāts padeves gliemezis.

UTILIZĀCIJA



Nokalpojušās iekārtas, baterijas un akumulatorus nedrīkst izmest sadzīves atkritumos!

Iepakojums, iekārta un piederumi ir izgatavoti no otrreiz pārstrādājamiem materiāliem un jānodod atbilstīgai utilizācijai.

PALĪDZĪBA BOJĀJUMU GADĪJUMOS



PIESARDZĪBA!

Pirms jebkuru darbu veikšanas ar ierīci vienmēr atvienojiet kontaktdakšu un pagaidiet, līdz apstājas motors.

Traucējums	Iespējamais cēlonis	Risinājums
Nedarbojas motors	Nav tīkla sprieguma	Pārbaudiet mājas elektrotīkla drošinātājus/pagarinātāju
	Bojāts ierīces vads	Sazinieties ar AL-KO servisu/pilnvarotu specializēto darbnīcu
Ierīce netīra sniegu	Aizsprostots gliemezis vai izmetēja kanāls	Izslēdziet motoru, atvienojiet ierīci no elektrotīkla. Likvidējiēt aizsprostojumu
	Pārplēsta vai vajīga piedziņas siksna	Nomainiet piedziņas siksnu
Samazinās motora jauda	Izmetēja kanālā ir pārāk daudz sniega	Iztīriēt izmetēja kanālu/korpusu
Nostrādājusī pārslodzes aizsardzība	Padeves gliemezī ir svešķermenis	Izņemiet svešķermeni



Ja radušies traucējumi, kas nav aprakstīti šajā tabulā vai ko jūs pats nevarat novērst, vērsieties mūsu klientu apkalpošanas centrā.

GARANTĪJA

Ja ar likumu noteiktajā termiņā tiek iesniegta prasība par bojājumu novēršanu, iespējamās materiālu vai ražošanas defektus mēs novērsim, veicot remontu vai apmainot ierīci. Prasību iesniegšanas termiņš ir atkarīgs no attiecīgās valsts likumdošanas, kurā ierīce ir pirktā.

Mūsu dotā garantija ir spēkā tikai šādos gadījumos Garantija tiek anulēta šādos gadījumos:

- Ierīce tiek atbilstoši izmantota
- Ir mēģināts patstāvīgi salabot ierīci
- Tiek ievērota lietošanas pamācība
- Ierīcei ir veiktas tehniskas izmaiņas
- Tiek izmantotas tikai oriģinālas rezerves daļas
- Ierīce tiek neatbilstoši izmantota (piem., komerciālām vai sabiedriskām vajadzībām)

Garantija neattiecas uz:

- Krāsojuma defektiem, kas rodas parasta nodiluma dēļ
- Dilstošajām daļām, kas rezerves daļu kartē ir atzīmētas ar rāmīti [xxx xxx (x)]
- Iekšdedzes motoriem – uz tiem attiecas konkrētā motora izgatavotāja atsevišķie garantijas noteikumi

Garantija stājas spēkā ar brīdi, kad gala patērētājs to iegādājas. Noteicošais ir datums uz pirkuma oriģinālās kvīts. Ja nepieciešams izmantot garantiju, lūdzu, vērsieties ar šo garantijas apliecinājumu un pirkuma čeku pie preces pārdevēja vai tuvākajā autorizētajā klientu apkalpošanas centrā. Šis garantijas apliecinājums neattiecas uz pircēja likumīgajām tiesībām attiecībā uz defektu novēršanu pret pārdevēju.

EK ATBILSTĪBAS DEKLARĀCIJA

- skatiet montāžas instrukciju

EK atbilstības deklarācija

Ar šo mēs apliecinām, ka šis izstrādājums tādā izpildījumā, kādā tas ir nodots tirdzniecībā, atbilst sasniegto ES-direktīvu, ES drošības standartu un ar izstrādājuma specifiku saistīto standartu prasībām.

Izstrādājums

Sniega frēze

Ražotājs

AL-KO Geräte GmbH
Ichenhauser Str. 14
D-89359 Kötz

Pilnvarotais pārstāvis

Anton Eberle
Ichenhauser Str. 14
D-89359 Kötz

Modelis

Snowline 55 E

ES direktīvas

2006/42/EG
(+2009/127/EG)
2004/108/EG
2000/14/EG
2002/88/EG

Saskaņotās tiesību normas

EN ISO 12100-1
EN ISO 12100-2
EN ISO 14982
ISO 8437

Sērijas numurs

G 422 4235

Skaņas jaudas līmenis

izmērītais: 100 dB(A)
garantētais: 102 dB(A)

Atbilstības novērtējums

2000 /14/EG Anhang V

Kötz, den 07.08.2013

Antonio De Filippo, Managing Director

TRADUCEREA INSTRUCȚIUNILOR DE FOLOSIRE ORIGINALE

Inhaltsverzeichnis

Despre acest manual.....	157
Descrierea produsului.....	157
date tehnice.....	158
Instrucțiuni de siguranță.....	158
Montajul.....	159
Punerea în.....	160
Utilizarea.....	161
Revizie și întreținere.....	162
Depozitare.....	163
Reparații.....	163
Înlăturare.....	163
Asistență în cazul defectiunilor.....	163
Garanția.....	164
Declarația de conformitate CE.....	164

DESPRE ACEST MANUAL

- Înainte de punerea în funcțiune citiți aceste instrucțiuni de folosire. Aceasta este condiția preliminară pentru lucrul sigur și deservirea fără defectuini.
- Respectați instrucțiunile de siguranță și de avertizare din această documentație și de pe acest aparat.
- Păstrați instrucțiunile de folosire pentru o utilizare ulterioară și oferiți-le utilizatorilor ulteriori.

Explicația simbolurilor



ATENȚIE!

Respectarea exactă a indicațiilor de avertizare poate împiedica accidentarea persoanelor sau cauzarea daunelor materiale.



Indicații speciale pentru o înțelegere și deservire mai bună.

DESCRIEREA PRODUSULUI

Această documentație descrie AL-KO aruncător de zăpadă snowline 55 E. Acest aruncător de zăpadă este acționat de un motor de benzina.



ATENȚIE!

Pagube materiale!

Înainte de punerea în funcțiune este necesară umplerea cu ulei de motor și alimentarea cu carburant a frezei de zăpadă (0,6 l)!

Prezentarea generală a produsului

a se vedea figura 1

1	Mâner
2	Colier de siguranță
3	Protecție pentru servomotoare Bowden
4	Bowden
5	Motor
6	Opritor înălțime de evacuare
7	Canal de evacuare
8	Transportor elicoidal
9	Opritor manivelă
10	230 V Conexiune demaror electric
11	butonul de pornire
12	Suport cablu
13	proprietar recul
14	recul
15	Directoare manivela
16	Manivelă pentru reglarea evacuării

Simboluri pe aparat



Atenție! Atenție deosebită la manipulare.









Înainte de punerea în funcțiune citiți instrucțiunile de utilizare!



Mențineți distanța față de zona de evacuare. Pericol din cauza evacuării zăpezii.



Nu interveniți la dispozitivul de evacuare a zăpezii!

	Nu interveniți și nu vă apropiați de transportorul elicoidal!
	Deconectați motorul înaintea tuturor lucrărilor la dispozitiv.
	Nu permiteți accesul altor persoane în zona periculoasă.
	Purtați echipament de protecție a auzului!
	Purtați protecție pentru ochi!
	Nu interveniți în zona pieselor rotative, pericol de prindere.
	Scoateți fișa de bujie înaintea lucrărilor de întreținere și reparații.

Utilizarea corectă

Acest dispozitiv este adecvat exclusiv pentru îndepărtarea zăpezii pe drumurile și suprafețele amenajate, în domeniul privat.

Posibile utilizări necorespunzătoare

- Acest dispozitiv nu este destinat utilizării în spații publice, parcuri, stadioane sau în sectorul agricol sau forestier.
- Dispozitivul nu se va utiliza în scop profesional.

Utilizarea improprie a dispozitivului sau modificările neautorizate exclud răspunderea producătorului.

Dispozitivele de siguranță și protecție



ATENȚIE!

Pericol de accidentare!

Dispozitivele de siguranță și protecție nu au voie să fie înlăturate.

Colier de siguranță

Atunci când utilizatorul eliberează colierul de siguranță (1-2), acționarea cu melc se deconectează, iar dispozitivul se oprește.

- În momentele de pericol eliberați colierul de siguranță!

Dispozitiv reglabil de evacuare a zăpezii

Dispozitivul de evacuare a zăpezii se va regla astfel încât zăpada evacuată să nu pericliteze persoanele sau animalele și / sau să nu provoace pagube materiale.

La utilizarea pe stradă se va avea în vedere ca traficul să nu fie incomodat, iar participanții la trafic să nu fie puși în pericol.

DATE TEHNICE

Putere	4,4 kW
E-Start	220 V - 240 V / 50 Hz
Lățimea de deszăpezire	55 cm
Înălțime max.	32 cm
Motor	G210F(D)S (212 cm ³)
evacuare	180°, cu manivela
Nivelul de presiune acustică	L PA= 87db(A) K= 3 db(A)
Nivelul de zgomot măsurat:	100 db(A)
Garanții Nivel de zgomot:	102 db(A)
Valoare vibrații	a _{hv} = 4,1 m/s ² K= 1,5 m/s ²
Greutate	45 kg

INSTRUCȚIUNI DE SIGURANȚĂ



ATENȚIE!

Respectați indicațiile privind siguranța, indicațiile de avertizare din această documentație și cele de pe produs.



ATENȚIE!

Utilizați dispozitivul numai în stare tehnică ireproșabilă!

**PRECAUȚIE!****Pericol de incendiu!**

Nu depozitați mașina încărcată cu carburant în clădiri în care vaporii de benzină pot intra în contact cu surse de foc deschis sau scânteii!

Zona motorului, eșapamentul, compartimentul bateriei, rezervorul se vor menține fără resturi de gazon, benzină, ulei.

- Înaintea utilizării familiarizați-vă cu manipularea dispozitivului, în special cu oprirea acestuia.
- Utilizați dispozitivul numai în stare montată complet și cu dispozitivele de protecție în funcțiune.
- Dispozitivele de siguranță și protecție nu trebuie decuplate!
- Înaintea fiecărei utilizări verificați dispozitivul în privința deteriorărilor, înaintea utilizării dispuneți înlocuirea componentelor deteriorate.
- Mențineți terții, în special copiii și animalele departe de zona periculoasă.
- Operatorul mașinii sau utilizatorul este responsabil pentru accidentarea celorlalte persoane și periclitarea bunurilor acestora.
- Copiii și persoanele care nu sunt familiarizate cu utilizarea, nu trebuie să folosească dispozitivul.
- Respectați dispozițiile locale privind vârsta minimă a operatorului.
- Nu utilizați dispozitivul dacă vă aflați sub influența alcoolului, drogurilor sau medicamentelor.
- Purtați îmbrăcăminte de lucru adecvată
 - Îmbrăcăminte de iarnă
 - Încălțăminte fixă și antiderapantă
 - Protecție vizuală (ochelari sau mască de protecție)
 - Protecție auditivă
- Lucrați numai în condiții de lumină naturală suficientă sau iluminare artificială. Adaptați viteza. Deplasați-vă la pas, nu alergați.
- Mențineți la distanță corpul, membrele și îmbrăcăminte fața de transportorul elicoidal și roata de împrăștiere.
- Respectați dispozițiile locale privind orele de lucru.
- Nu lăsați nesupravegheat dispozitivul pregătit de funcționare.

- Aveți în vedere terenul alunecos.
 - ↳ *Pericol de alunecare, în special la deplasarea înapoi. Adaptați viteza.*
- În următoarele cazuri opriți motorul, așteptați oprirea dispozitivului și scoateți fișa de bujie:
 - La părăsirea dispozitivului
 - La lucrările de curățare și întreținere
 - Înaintea tuturor lucrărilor de reglare
 - După apariția defecțiunilor
 - Înaintea remedierii blocajelor
 - Înaintea remedierii obturărilor
 - După contactul cu corpuri străine
 - La apariția defecțiunilor și vibrațiilor neobișnuite la dispozitiv
- Nu dezăpeziți niciodată pe acoperișuri.
- Nu utilizați dispozitivul pe pante abrupte, pericol de alunecare și răsturnare! Pe suprafețele înclinate acordați atenție deosebită virajelor.
- Nu ridicați sau nu deplasați dispozitivul având motorul pornit.
- Fremdkörper im Arbeitsbereich entfernen.
- Înălțimea plăcii de dezăpezire se reglează în funcție de sol, cu ajutorul tălpilor de alunecare. Nu preluați pietriș sau alte corpuri străine.
- Nu consumați mâncare, băuturi și nu fumați pe durata alimentării cu benzină sau ulei de motor.
- Nu inspirați vapori de benzină.
- Zăpada evacuată nu trebuie să pună în pericol persoanele și animale și nici să deterioreze clădirile, vehiculele ș.a. La utilizarea pe stradă se va avea în vedere ca traficul să nu fie incomodat, iar participanții la trafic să nu fie puși în pericol.
- Nu interveniți la dispozitivul de evacuare a zăpezii pe durata funcționării.
- Nu interveniți și nu vă apropiați de transportorul elicoidal și de roata de împrăștiere pe durata funcționării dispozitivului.

MONTAJUL**ATENȚIE!**

Dispozitivul va fi pus în funcțiune numai după finalizarea montajului.

Ghid de inițiere

1. Scoateți toate componentele din ambalaj.
2. Verificați toate componentele în privirea daunelor survenite la transport.
 - ⇒ Dacă recunoașteți un defect sau dacă lipsesc componente, informați neîntârziat comerciantul de la care ați cumpărat dispozitivul.

Montarea ghidonului

a se vedea figura (2a / 2b)

1. Așezați ghidonul superior din exterior pe ghidonul inferior.
2. Introduceți șuruburile din interior spre exterior prin orificiile de ghidare
3. Strângeți cu piulița de blocare pe fiecare parte.
4. Pune ghidajul pentru cablu de pe cârlig mâner și prin cablu.
 - ⇒ Ghidonul este montat.

Montați manivela

Cu ajutorul manivelei se reglează direcția de evacuare.

a se vedea figura (3a / 3b)

1. Instalați ghid pentru mână manie pe ghidajul inferior.
2. Împingeți manivela prin ghidaj la partea centrală.
3. Introduceți manivela în suportul de la dispozitivul de evacuare a zăpezii și asigurați cu șplintul de siguranță.
4. Îndoiiți capetele șplintului de siguranță cu ajutorul unui clește.
 - ⇒ Manivela este montată.

Montarea dispozitivului de evacuare a zăpezii

a se vedea figura 4

1. Gresăți ușor suprafețele de alunecare de la freza de zăpadă cu pulverizatorul de ulei
2. Așezați dispozitivul de evacuare
3. Instalați jgheab de descărcare de gestiune cu șuruburi de Hexagon pe tarabă.

Introduceți cablul Bowden

a se vedea figura 5



Reglați cablul Bowden, astfel încât bara de siguranță oprește motorul după 5 secunde de la lansare!

1. Partea de jos a cablului Bowden (5-1), în acționare (5-2) din Upper Mount Bowden.
2. Protecția Bowden trage acționare (5-2).

PUNEREA ÎN

Instrucțiuni de siguranță



AVERTIZARE!

Nu lăsați niciodată motorul în funcțiune în spații închise. Pericol de intoxicare!

- Respectați indicațiile privind siguranța și indicațiile de avertizare din această documentație și de pe dispozitiv.
- Îndepărtați corpurile străine din zona de lucru.
- Nu permiteți accesul altor persoane în zona periculoasă.
- Lucrați numai în condiții de lumină naturală suficientă sau iluminare artificială.
- Depozitați benzina și uleiul numai în recipiente prevăzute în acest scop.
- Înaintea depozitării dispozitivului în spații închise, acesta se va lăsa mai întâi să se răcească.
- Vor dem Unterstellen des Gerätes Benzintank in die dafür vorhergesehene Behälter entleeren.
- În cazul în care se mai află încă benzină în rezervor, se va avea în vedere ca în spațiul închis să nu se afe surse de aprindere, precum corpuri de încălzire, uscătoare de rufe etc.
- Alimentați sau evacuați benzina și uleiul numai cu motorul în stare deconectată și rece, în exterior.
- Nu supraîncărcați rezervorul (benzina se dilată).
- Nu fumați atunci când alimentați.
- Nu deschideți dopul rezervorului atunci când motorul este pornit sau fierbinte.
- Rezervorul sau dopul rezervorului deteriorat se va înlocui.
- Închideți bine capacul rezervorului întotdeauna.
- În cazul scurgerii benzinei:
 - Nu porniți motorul
 - Evitați tentativele de aprindere
 - Benzina scursă se va absorbi cu lianți sau lavete și se va elimina în mod corespunzător.
 - Curățați dispozitivul



Uleiul folosit nu:

- se depune la deșeuri
- în sistemul de canalizare sau scurgere
- se varsă pe sol

Recomandăm predarea uleiului uzat în recipiente închise unor centre de colectare adecvate sau unui serviciu de relații cu clienții .

UTILIZAREA

Indicație de lucru

Sugestii privind dezăpezirea

- Curățați zăpada imediat după ninsoare, mai târziu stratul inferior îngheață, îngreunând dezăpezirea.
- Curățați zăpada astfel încât spațiile dezăpezite să se suprapună puțin.
- Dacă este posibil, curățați zăpada în direcția vântului.

Reglarea direcției și distanței de aruncare



PRECAUȚIE!

Pericol de rănire din cauza corpurilor străine evacuate necontrolat !

Nu poziționați clapeta canalului de evacuare în direcția persoanelor, animalelor, ferestrelor, autovehiculelor sau ușilor.

Reglarea direcției de aruncare

1. Poziționați canalul de evacuare în direcția dorită prin rotirea manivelei.

Reglarea distanței de aruncare

1. Eliberați opritorul pentru înălțimea de evacuare pentru a poziționa clapeta mai sus și invers.
2. Strângeți din nou piulița de blocare.
 - ⇒ *Cu cât clapeta este poziționată mai înclinată, cu atât zăpada este evacuată mai sus și mai departe.*

Porniți motorul



AVERTIZARE!

pericol de intoxicare!

Nu lăsați niciodată să funcționeze motorul în spații închise.

Simbolurile poziției de pe dispozitiv

	Clapeta de pornire	CLOSE - OPEN
	Cheie motor	Oprit Pornit
	Robinet carburant	Închis Deschis
	Buton primer	

Procesul de pornire

1. Verificați nivelul de ulei și carburant.
2. Deschideți robinetul de carburant.
3. Reglați clapeta de pornire pe poziția CLOSE.
4. Apăsați butonul primer de 3 ori la intervale de cca. 2 secunde. La temperaturi sub 10 °C se va apăsa butonul primer de 5 ori.
5. Se introduce cheia motorului.

Pornirea manuală:

- Trageți ușor cablul demarorului până la sesizarea unei prime rezistențe, apoi trageți cu putere, după care lăsați-l să se ruleze încet înapoi.

230 V Procesul de pornire:

- Conectați cablul electric conexiunea electrică de pornire.
- Apăsați butonul de pornire.

Oprirea motorului

Oprirea motorului

1. Eliberați colierul de siguranță.(9-1)
 - ⇒ *Aruncător de zăpadă se oprește*
2. Pentru evitarea înghețării, lăsați transportorul elicoidal și roata de împrăștiere să funcționeze inerțial până la eliberarea de zăpadă.
3. Rotiți cheia motorului pe poziția stop și scoateți-o (9-2)
 - ⇒ *Motorul se deconectează.*
4. Rotiți robinetul de carburant în poziția închis (9-3).



ATENȚIE!

Pericol de vătămare!

Așteptați oprirea motorului!

Exploatarea



ATENȚIE!

Pericol de vătămare!

Utilizați îmbrăcăminte de lucru și de protecție.

- Îmbrăcăminte de iarnă
- Încălțăminte antiderapantă de iarnă
- Ochelari sau mască de protecție
- Protecție auditivă

Pornirea regimului de dezăpezire

1. Efectuați punerea în funcțiune.
2. Verificați poziția dispozitivului de evacuare a zăpezii și
3. reglați distanța de evacuare cu ajutorul manivelei
4. Porniți motorul.
5. Apăsați clema fixare.



ATENȚIE!

risc de vătămare gravă!

Nu interveniți la melcii rotativi. Mențineți la distanță persoanele și animalele.

Oprirea regimului de dezăpezire

1. Lansare clipului retinere.
 - ⇒ *Freza de zăpadă se oprește.*

Remedierea obturărilor din dispozitivul de evacuare a zăpezii

Dacă zăpada nu mai este evacuată corect, cauza poate fi reprezentată de depunerile de zăpadă și gheață pe transportoarele elicoidale și în canalul de evacuare.

1. Eliberați colierul de siguranță. (9-1, 1-2)
 - ⇒ *Aruncător de zăpadă se oprește*
2. Opriți motorul.
3. Scoateți fișa de bujie.
4. Cu o unealtă ajutătoare îndepărtați cu grijă zăpada din canalul de evacuare și de la transportorul elicoidal. (1-7, 1-8)

În cazul unei evacuări insuficiente a zăpezii contactați un atelier specializat.

REVIZIE ȘI ÎNTREȚINERE



ATENȚIE!

Pericol de vătămare!

Înainte tuturor lucrărilor de întreținere și îngrijire opriți întotdeauna motorul și scoateți fișa de bujie.

Motorul poate funcționa inerțial. După deconectare asigurați-vă că motorul este oprit.

- Curățați dispozitivul după fiecare utilizare. Îndepărtați în special resturile de sare.
- Nu stropiți dispozitivul cu apă. Apa infiltrată poate provoca defecțiuni (instalația de aprindere, carburator).
- Amortizoarele de zgomot defecte se vor înlocui întotdeauna.
- Respectați planul de întreținere.
- Respectați instrucțiunile motorului.

Planul de întreținere

După primele 5 ore de funcționare

- Schimbarea uleiului de motor (vezi instrucțiunile motorului).

Înainte utilizării

- Verificarea nivelului uleiului (vezi instrucțiunile motorului).
- Verificarea bolțurilor de forfecare.
- Verificarea dispozitivului în privința deteriorărilor.

După fiecare utilizare

- Tarabă curate de descărcare de gestiune, vierme, mănere și cincinte.

La cerere

- Spațiu placa de test, placa de cameră înlocuire purtate.

La fiecare trei luni

- Gresarea cu pulverizatorul de ulei a inelului dispozitivului de evacuare a zăpezii.

1 x pe sezon

- Aparatul la un atelier specializat si service-ul poate fi.

Anual

- Înlocuirea bujiei (vezi instrucțiunile motorului).

Curățați dispozitivul



ATENȚIE!

Nu stropiți dispozitivul cu apă! Apa infiltrată poate distruge combinația ștecher-întrepruator, precum și electromotorul.

1. Opriți dispozitivul pe un sol stabil, neted și orizontal.
2. Îndepărtați resturile de sare și murdăria aderență.



Respectați întotdeauna instrucțiunile de utilizare livrate ale motorului.

Dacă atunci când motorul este în funcțiune, acționarea pe roată nu mai pornește, trebuie reglat cablul Bowden respectiv.



ATENȚIE!

Pericol de vătămare!

- Reglați cablul Bowden numai cu motorul oprit.
- Dacă mecanismul de rulare nu se poate deconecta, opriți motorul, nu încercați să îl reparați, ci contactați neîntârziat o unitate specializată!

- Protecție de primăvară Bowden cablu trage în sus.
- Atârna blocare PIN-ul în următorul actuatorul mai mare (X).
- Protecție de primăvară Bowden cablu trage în jos.
- Pentru verificarea reglării porniți motorul și conectați acționarea pe roată.
- Dacă în continuare acționarea pe roată nu se poate cupla și decupla în siguranță, dispozitivul trebuie prezentat la o unitate specializată.

Înlocuirea plăcii de dezăpezire

a se vedea figura 9

1. Aplecați în spate dispozitivul.
2. Îndepărtați cele 4 șuruburi ale plăcii uzate de dezăpezire.
3. Scoateți placa de dezăpezire.
4. Fixați cu șuruburile noua placă de dezăpezire la carcasă. (9-4)
5. Redresați dispozitivul, verificați reglajul.



PRECAUȚIE!

Înainte lucrărilor la dispozitiv scoateți întotdeauna ștecherul de la rețea și așteptați oprirea motorului!

DEPOZITARE

În cazul depozitării îndelungate a dispozitivului, de exemplu după trecerea iernii, se vor respecta următoarele:



ATENȚIE!

Pericol de explozie!

- Nu depozitați dispozitivul în apropierea flăcărilor deschise sau surselor de încălzire.
- Goliți carburatorul:
 - Porniți motorul.
 - Închideți robinetul de carburant.
 - Așteptați până la oprirea motorului.
- Lăsați motorul să se răcească.
- Depozitați dispozitivul în stare uscată și într-un loc inaccesibil copiilor și persoanelor neautorizate.
- Rezervorul de benzină gol
- Scoateți cheia motorului.
- Scoateți fișa de bujie.

REPARAȚII

Verificarea profesională

Lucrările de reparație pot fi efectuate exclusiv de unități specializate.

Verificarea de către un specialist este întotdeauna necesară:

- După trecerea peste un obstacol
- În cazul opririi bruște a motorului
- În cazul transportorului elicoidal de împrăștiere defecte.

ÎNLĂTURARE



Nu eliminați aparatele, bateriile sau acumulatorii vechi împreună cu deșeurile menajere!

Ambalajul, aparatul și accesoriile sunt din material reciclabil și trebuie înlăturate în mod corespunzător.

ASISTENȚĂ ÎN CAZUL DEFECȚIUNILOR

Defecțiuni	Cauza posibilă	Soluție
Motorul nu funcționează	Tensiune electrică indisponibilă.	Verificați siguranța principală / cablul prelungitor.
	Cablul dispozitivului este defect.	Contactați un service AL-KO / o unitate specializată.
Dispozitivul nu dezapezește	Melcul sau canalul de evacuare este înfundat.	Oprii motorul, deconectați dispozitivul de la rețeaua electrică. Îndepărtați blocajul.
	Cureaua de antrenare este uzată sau slăbită.	Înlocuiți cureaua de antrenare.
Puterea motorului scade	Prea multă zăpadă în canalul de evacuare.	Curățați canalul de evacuare / carcasa.
Protecția la suprasarcină se declanșează	Corpuri străine în transportorul elicopter	Îndepărtați corpurile străine



În cazul defecțiunilor care nu sunt prezentate în acest tabel sau pe care nu le puteți remedia dvs., contactați serviciul nostru de relații cu clienții.

GARANȚIA

Eventualele defecte de material sau de fabricație ale dispozitivului vor fi remediate de firma noastră pe durata termenului legal de prescripție pentru pretențiile cauzate de deficiențe, la alegerea noastră, prin reparație sau înlocuire. Termenul de prescripție este definit de legislația țării în care a fost achiziționat dispozitivul.

Angajamentul nostru privind garanția este valabil- Garanția este anulată în cazul: numai în cazul:

- manipulării corecte a dispozitivului
- respectării instrucțiunilor de utilizare
- utilizării pieselor de schimb originale
- tentativelor de reparare a dispozitivului
- modificărilor tehnice aduse dispozitivului
- utilizării necorespunzătoare (de exemplu, utilizare profesională sau în sectorul comunal)

Nu se acordă garanție pentru:

- deteriorări ale vopselei provocate de uzura normală
- piese de uzură marcate în schema pieselor de schimb cu [xxx xxx (x)]
- motoarele de combustie – Pentru acestea sunt valabile condițiile separate de garanție ale producătorilor motoarelor respective

Perioada de garanție începe din momentul achiziționării de către primul client. Determinantă este data înscrisă pe bonul de casă original. În caz de garanție adresați-vă distribuitorului dvs. sau altui serviciu autorizat de relații cu clienții, prezentând această declarație de garanție și bonul de casă. Prin prezentul angajament privind garanția, pretențiile cumpărătorului cauzate de deficiențe față de vânzător nu sunt afectate.

DECLARAȚIA DE CONFORMITATE CE

- a se vedea instrucțiunile de montaj

Declarăție de conformitate CE

Prin aceasta garantăm că acest produs, în varianta pusă de noi în circulație, corespunde condițiilor directivelor UE armonizate, standardelor UE UE precum și standardelor specifice produsului.

Produsul Freză de zăpadă	Producător AL-KO Geräte GmbH Ichenhauser Str. 14 D-89359 Kötz	Împuternicit Anton Eberle Ichenhauser Str. 14 D-89359 Kötz
Tip Snowline 55 E	Directive UE 2006/42/EG (+2009/127/EG) 2004/108/EG 2000/14/EG 2002/88/EG	Norme armonizate EN ISO 12100-1 EN ISO 12100-2 EN ISO 14982 ISO 8437
Număr serie G 422 4235	Nivel acustic evaluat: 100 dB(A) garantat: 102 dB(A)	Evaluare conformitate 2000 /14/EG Anhang V

Kötz, den 07.08.2013



Antonio De Filippo, Managing Director

ПРЕВОД НА ОРИГИНАЛНОТО РЪКОВОДСТВО ЗА ЕКСПЛОАТАЦИЯ

Inhaltsverzeichnis

За това ръководство.....	166
Описание на продукта.....	166
Технически данни.....	167
Указания за безопасност.....	167
Монтаж.....	169
Пускане в експлоатация.....	169
Обслужване.....	170
Поддръжка и грижа.....	171
Съхраняване.....	172
Ремонт.....	172
Изхвърляне.....	173
Помощ при неизправности.....	173
Гаранция.....	174
ЕО декларация за съответствие.....	174

ЗА ТОВА РЪКОВОДСТВО

- Прочетете това ръководство преди да започнете работа на устройството. Това е състояние за безопасна експлоатация и безпроблемна работа
- Спазвайте препоръките и предупрежденията за безопасност в тази документация, както и тези върху машината.
- Запазете ръководството за употреба и го предайте на следващия купувач.

Легенда



ВНИМАНИЕ!

Точното спазване на тези указания може да предотврати евентуални телесни повреди или материални щети.



Специални указания за повече яснота и правилна употреба.

ОПИСАНИЕ НА ПРОДУКТА

Този документ описва AL-KO снегорин snow-line 55 д. Снегорина се задвижва от бензинов двигател.



ВНИМАНИЕ!

Материални щети!

Преди пускането в експлоатация трябва да долеете двигателно масло и да заредите с гориво снегорина (0,6 l)!

Преглед на продукта

вж. Фигура 1

1	Ръчка
2	Предпазна скоба
3	Защита за задвижвания Bowden
4	Bowden
5	двигател
6	Блокировка на височината на изхвърляне
7	Тръба за изхвърляне на сняг
8	Транспортиращ шнек
9	Блокировка на лоста за регулиране
10	230 V Connection електрически стартер
11	Starter бутона
12	Кабелен държач
13	собственик откат
14	откат
15	Ръководни ръка манивела
16	Лост за регулиране на ръкава за изхвърляне на сняг

Символи върху уреда



Внимание! Особена предпазливост при употреба.



Преди пускане в експлоатация прочетете ръководството за употреба!



Стойте далеч от зоната на изхвърляне. Опасност вследствие изхвърляне на сняг.

	Не бъркайте в ръкава за изхвърляне на сняг!
	Не бъркайте в транспортиращия шнек и не стъпвайте върху него!
	Изключете двигателя преди каквито и да било работи по уреда.
	Дръжте трети лица далеч от опасната зона.
	Носете антифони!
	Носете защита за очите!
	Не бъркайте във въртящите се части, опасност от издърпване навътре.
	Преди работа по поддръжка и ремонт издърпайте щекера на свещите.

Правилна употреба

Този уред е подходящ само за отстраняване на сняг по укрепени пътища и площи в частната сфера.

Възможна неправилна употреба

- Уредът не е подходящ за употреба при обществени зелени площи, паркове, спортни площадки, както и в селското и горското стопанство.
- Уредът не трябва да се използва за промишлени нужди.

Използването на уреда не по предназначение или своеволните промени по него изключват отговорност на производителя.

Предпазни и защитни инсталации



ВНИМАНИЕ!

Опасност от нараняване!

Да не се изключват обезопасителните и защитни елементи.

Предпазна скоба

Ако операторът пусне предпазната скоба (1-2), задвижването на шнека се изключва и уредът спира.

- При опасност пуснете предпазната скоба!

Регулируем ръкав за изхвърляне на сняг

Регулирайте ръкава за изхвърляне на сняг така, че изхвърленият сняг да не може да застраши хора и животни и / или да причини материални щети.

По улиците внимавайте да не парализирате движението или да не застрашите участниците в него.

ТЕХНИЧЕСКИ ДАННИ

Мощност	4,4 kW
Е-начало	220 V - 240 V / 50 Hz
Ширина на почистване	55 cm
Макс височина до тавана.	32 cm
двигател	G210F(D)S (212 cm ³)
изхвърляне	180°, с манивела
Ниво на звуково налягане	L PA= 87db(A) K= 3 db(A)
Ниво на шум измерено:	100 db(A)
Гаранции Ниво на шума:	102 db(A)
Стойност на вибрациите	a _{hv} = 4,1 m/s ² K= 1,5 m/s ²
Тегло	45 kg

УКАЗАНИЯ ЗА БЕЗОПАСНОСТ



ВНИМАНИЕ!

Спазвайте указанията за безопасност и предупрежденията в документацията и върху продукта.



ВНИМАНИЕ!

Използвайте уреда само в технически изправно състояние!

**ВНИМАНИЕ!****Опасност от пожар!**

Заредената с гориво машина да не се съхранява в сгради, в които бензиновите пари биха могли да влязат в контакт с открит огън или искри!

Зоните около двигателя, ауспуха, гнездото на акумулатора и резервоара за гориво да се поддържат чисти от окосена трева, бензин и масло.

- Преди употреба се запознайте с инструкциите за безопасно обслужване и по-специално с указанията за спиране на уреда.
- Експлоатирайте уреда само напълно монтиран и с функциониращи предпазни устройства.
- Предпазните и защитните устройства не трябва да се изключват!
- Проверявайте уреда за щети преди всяка употреба, преди употреба сменете повредените части.
- Дръжте трети лица, особено деца и домашни животни, далече от опасната зона.
- Водачът на машината или потребителят носи отговорност за злополуки с други лица или с тяхното имущество.
- Деца и лица, които не са запознати с начина на употреба, не трябва да използват уреда.
- Спазвайте местните разпоредби за минималната възраст на обслужващото лице.
- Не използвайте уреда под влиянието на алкохол, наркотици или медикаменти.
- Носете подходящо работно облекло
 - ЗСИмно облекло
 - Здрави и нехлъзгащи се обувки
 - Защита за очите (защитни очила или защитен щит)
 - Антифони
- Работете само при наличие на достатъчна дневна светлина или изкуствено осветление. Регулирайте скоростта. Вървете, никога не тичайте.
- Пазете тялото, крайниците и облеклото си от транспортиращия шнек и турбинното колело.
- Спазвайте местните разпоредби за подходящо време за работа.
- Не оставяйте без надзор готовия за работа уред.
- Внимавайте за това основата да е гладка.
 - ⇒ *Опасност от подхлъзване, особено при движение назад. Регулирайте скоростта.*
- В следните случаи изключете двигателя, изчакайте спирането на уреда и издърпайте щекера на свещите:
 - При отдалечаването Ви от уреда
 - При работа по почистване и поддръжка
 - Преди работа по настройките
 - След настъпване на смущения
 - Преди освобождаване на блокировки
 - Преди отстраняване на запушвания
 - След контакт с чужди тела
 - При неизправности и необичайно вибриране на уреда
- Никога не почиствайте покриви.
- Не използвайте уреда на стръмни наклони, опасност от хлъзгане и преобръщане! Повишено внимание при смяна на посоката по наклонени повърхности.
- Никога не вдигайте и не носете уреда при работещ двигател.
- Fremdkörper im Arbeitsbereich entfernen.
- Регулирайте височината на остъргващия нож с плъзгачите според основата. Не захващайте чакъл или други чужди тела.
- При доливане на бензин или масло не яжте, не пийте и не пушете.
- Не вдъшвайте бензиновите пари.
- Изхвърленият сняг не бива да застрашава хора и животни или да повреди сгради, превозни средства и други. По улиците внимавайте да не парализирате движението или да не застрашите участниците в него.
- Не бъркайте в ръкава за изхвърляне на сняг, докато уредът работи.
- Не бъркайте и не стъпвайте в близост до транспортиращия шнек и турбинното колело, докато уредът работи.

МОНТАЖ



ВНИМАНИЕ!

Уредът може да бъде пуснат едва след напълно завършен монтаж.

Първи стъпки

1. Извадете всички части от опаковката.
2. Проверете всички части за транспортни повреди.
 - ⇒ Ако откриете повреда или липсват една или повече части, незабавно съобщете това на търговеца, от когото сте купили уреда.

Монтаж на ръкохватката за водене

вж. Фигура (2a / 2b)

1. Поставете горната ръкохватка отвън върху долната ръкохватка.
2. Вкарайте винтовете отвън навътре през направляващите отвори
3. От всяка страна затегнете с блокиращата гайка.
4. Поставете ръководството на кабела на дръжка и кабел кука.
 - ⇒ Ръкохватката за водене е монтирана.

Монтаж на лоста за регулиране

С лоста за регулиране се променя посоката на изхвърляне.

вж. Фигура (3a / 3b)

1. Ръководство за ръка манивела за инсталиране на Долна дръжка.
2. Избутайте лоста за регулиране през направляващата част в средата.
3. Вкарайте лоста за регулиране в отвора за захващане на ръкава за изхвърляне на сняг и го обезопасете с предпазен шплинт.
4. Огнете с клещи краищата на предпазния шплинт.
 - ⇒ Лостът за регулиране е монтиран.

Монтаж на ръкава за изхвърляне на сняг

вж. Фигура 4

1. С маслен спрей леко напръскайте повърхността на фрезата за сняг, по която се плъзга ръкавът за изхвърляне на сняг
2. Поставете ръкава
3. Инсталирайте изпълнение улея с шестоъгълник винтове в улея.

Вмъкни бронирано жило

вж. Фигура 5



Нагласете бронирано жило, така че след отдаване под наем отидете на лентата на безопасността на двигателя след 5 сек. Стоп!

1. Прикачване в долната част на бронирано жило (5 - 1) в камери (5 - 2) на кабел за предаване на горната.
2. Газта лоста на предавки (5-2) преместване защита.

ПУСКАНЕ В ЕКСПЛОАТАЦИЯ

Указания за безопасност



ПРЕДУПРЕЖДЕНИЕ!

Не оставяйте двигателя да работи в затворени помещения. Опасност от отравяне!

- Спазвайте указанията за безопасност и предупрежденията в документацията и върху уреда.
- Отстранете чуждите тела в работната зона.
- Дръжте трети лица далеч от опасната зона.
- Работете само при наличие на достатъчна дневна светлина или изкуствено осветление.
- Съхранявайте бензина и маслото само в предвидените за това резервоари.
- Преди да приберете уреда в затворено помеще- ние го оставете да изстине.
- Vor dem Unterstellen des Gerätes Benzin- tank in die dafür vorhergesehene Behälter entleeren.
- Ако в резервоара има още бензин, внимавай- те в затвореното помещение да няма източник на запалване като парно отопление, сушилна машина и т.н.
- Доливайте или източвайте бензина и маслото само на открито, при изключен, изстинал дви- гател.
- Не препълвайте резервоара (бензинът се разширява).
- Не пушете при зареждането с гориво.
- Не отваряйте ключалката за бензиновия резер- воар при работещ или горещ двигател.

- При повреда на резервоара или ключалка на резервоара ги подменете.
- Винаги затваряйте плътно капака на резервоара.
- Ако има теч на бензин:
 - Не пускайте двигателя
 - Избягвайте опити да го запалвате
 - Попийте изтеклия бензин със свързващо вещество или парцал и го изхвърлете надлежно.
 - Почистете уреда

i В никакъв случай не изхвърляйте/изливайте старото масло

- при общите отпадъци
- в канализацията или отпадните води
- върху земната повърхност

Препоръчваме да предадете отработеното масло в затворен резервоар в подходящ пункт за изкупуване или сервиз.

ОБСЛУЖВАНЕ

Указание за работа

Съвети относно почистването на сняг

- Почиствайте веднага след снеговалеж, по-късно долният пласт се заледява и затруднява работата по почистването.
- Почиствайте снега така, че почистените следи да се застъпват малко.
- Ако е възможно, почиствайте снега по посока на вятъра.

Настройване на посоката и ширината на изхвърляне

⚠ ВНИМАНИЕ!
Опасност от нараняване вследствие неконтролирано излитане на чужди тела!

Не поставяйте клапата на тръбата за изхвърляне на сняг по посока на хора, животни, прозорци или врати.

Настройване на посоката на изхвърляне

1. Преместете тръбата за изхвърляне на сняг чрез завъртане на колянвия лост в желаната посока.

Настройване на ширината на изхвърляне

1. Освободете блокировката на височината на изхвърляне, за да повдигнете или свалите клапата.
2. Отново затегнете блокиращата гайка.
 - ⇒ Под колкото по-голям ъгъл се постави клапата, толкова по-високо и по-далече се изхвърля снегът.

Стартиране на двигателя

⚠ ПРЕДУПРЕЖДЕНИЕ!
опасност от отравяне!

Моторът да не се оставя да работи в затворени помещения.

Знаци за положение върху уреда

	Смукач	CLOSE - OPEN
	Ключ за двигателя	вкл. изкл.
	Горивен кран	затв. отв.
	Бутон на подкач-ващата помпа	

Процес на пускане

1. Проверете нивото на маслото и горивото.
2. Отворете горивния кран.
3. Поставете смукача в позиция CLOSE.
4. Натиснете бутона на подкачващата помпа 3 пъти на равни интервали от по прибл. 2 секунди. При температури под 10 °C натиснете бутона на подкачващата помпа 5 пъти
5. Поставете ключа за двигателя.

Ръчно пускане:

- Опънете леко въжето на стартера, докато усетите първото съпротивление, след това рязко издърпайте и после го оставете бавно да се навие отново.

230 V Процес на пускане:

- Свържете електрически кабел връзка електрически стартер.
- Натиснете бутона за начинаещи.

Изключване на двигателя

Изключване на двигателя

1. Пуснете предпазната скоба. (9-1)
⇒ *Спира снегорин*
2. За да предотвратите замръзване, оставете транспортиращия шнек и турбинното колело да се движат по инерция, докато изцяло се почистят от снега.
3. Завъртете ключа за двигателя на Стоп и го извадете (9-2)
⇒ *Двигателят изключва.*
4. Завъртете горивния кран в позиция Затв. (9-3).



ВНИМАНИЕ!

Опасност от нараняване!

Изчакайте спирането на двигателя!

Експлоатация



ВНИМАНИЕ!

опасност от нараняване!

Използвайте работно и защитно облекло.

- Симно облекло
- Нехлъзгащи се зимни обувки
- Защитни очила или защитна маска
- Антифони

Пускане в режим на почистване

1. Проведете пускането в експлоатация.
2. Проверете позицията на ръкава за изхвърляне на сняг и
3. настройте посоката на изхвърляне с лоста за регулиране
4. Пуснете двигателя.
5. Натиснете запазване клипа.



ВНИМАНИЕ!

тежко нараняване!

Не бъркайте във въртящите се шнекове. Дръжте надалеч хора и животни.

Спиране на режима на почистване

1. Освободете задържащо клипа.
⇒ *Снегоринът не работи.*

Отстраняване на запушванията в ръкава за изхвърляне на сняг

Ако снегът вече не може да бъде изхвърлен, виновни за това могат да са отлагания на сняг и лед по транс- портиращия шнек и в изхвъргачния канал.

1. Пуснете предпазната скоба. (9-1, 1-2)
⇒ *Спира снегорин*
2. Изключете двигателя.
3. Издърпайте щекера на свещите.
4. С помощен инструмент внимателно отстранете снега от изхвъргачния канал и транс- портиращия шнек. (1-7, 1-8)

Ако изхвърлянето на снега продължи да е недоста- точно, потърсете специализиран сервис.

ПОДДРЪЖКА И ГРИЖА



ВНИМАНИЕ!

опасност от нараняване!

Преди всички работи по обслужването и поддръжката винаги спирайте двигателя и издърпайте щекера на свещите.

Двигателят може да продължи да работи. След изключване се уверете, че двигателят е спрял.

- Почиствайте уреда след всяка употреба. Отстранете по-специално остатъците от солта по пътната настилка.
- Не пръскайте уреда с вода. Проникващата вода може да предизвика повре- ди (запалителна уредба, карбуратор)
- Винаги подменяйте шумозаглушителя в случай на дефект.
- Съблюдавайте плана за поддръжка.
- Съблюдавайте инструкцията за двигателя.

План за поддръжка

След първите 5 часа работа

- Сменете двигателното масло (виж инструкцията за двигателя).

Преди всяко използване

- Проверете нивото на маслото (виж инструкцията за двигателя).
- Проверете болтовете за сръзване.
- Проверете уреда за настъпили повреди.

След всяка употреба

- Чист изпълнение улея, червей, дръжки и корпус

По заявка

- Пространство плаката тест, замени носи стая плоча.

На всеки три месеца

- Смажете с маслен спрей пръстена на ръка- ва за изхвърляне на сняг

1 x на сезон

- Устройство в специализиран сервис и обслужване може да бъде.

Ежегодно

- Сменете свещта (виж инструкцията на двигателя).

Почистете уреда



ВНИМАНИЕ!

Не пръскайте уреда с вода! Проникващата вода може да повреди комбинацията превключвател - щепсел и електродвигателя.

1. Поставете уреда върху здрава, равна и хоризонтална основа.
2. Отстранете остатъците от сол по пътната настилка и полепналите замърсявания.



Винаги съблюдавайте включеното в доставка- та ръководство за експлоатация.

Ако при работещ двигател задвижването на колелата вече не може да се включи, трябва да се регулира съответното бронирано жило.



ВНИМАНИЕ!

опасност от нараняване!

- Регулирайте бронираното жило само при спрян двигател.
- Ако задвижването на ходовата част вече не може да се изключи, изключете двигателя, не опитвайте да го ремонтирате, веднага потърсете оторизирана специализирана фирма!

- Защита на прекъснати кабелни пролетта издърпайте нагоре.
- Палец се мотае в следващата по-висока механизъм (X).
- Защита на прекъснати кабелни пролетта дръпнете надолу.

- и включете задвижването на колелата.
- Ако задвижването на колелата вече не може да се включва и изключва безопасно, уредът трябва да се закара в оторизирана специализирана фирма.

Смяна на остъргващия нож

вж. *Фигура 9*

1. Наклонете уреда назад.
2. Отстранете 4 винта на износения остъргващ нож.
3. Свалете остъргващия нож.
4. Завинтете с винтове нов остъргващ нож към корпуса. (9-4)
5. Наклонете уреда обратно, проверете настройката.

СЪХРАНЯВАНЕ

При по-дълго съхранение на уреда на склад, например след зимата, съблюдавайте следното:



ВНИМАНИЕ!

опасност от експлозия!

- Не съхранявайте уреда до открит огън или източници на топлина.
- Изпразнете карбуратора:
 - Пуснете двигателя.
 - Затворете горивния кран.
 - Изчакайте, докато двигателят изгасне.
- Оставете двигателя да изстине.
- Съхранявайте уреда на сухо място, недостъпно за деца и външни лица.
- Празен резервоар
- Премахване на главен двигател
- Издърпайте щекера на свещите.

РЕМОНТ

Проверка от специалист

Ремонтните работи могат да се извършват само от специализирани сервиси.

Винаги е наложителна компетентна проверка:

- след преминаване през препятствие
- при внезапно спиране на двигателя
- при повреден транспортиращ шнек.

ИЗХВЪРЛЯНЕ

Излезлите от употреба машини, течачите или повредени батерии на стартера да не се изхвърлят с битовите отпадъци!

Продукт, машината и аксесоарите са произведени от подлежащи на рециклиране материали и трябва да се изхвърлят като такива

ПОМОЩ ПРИ НЕИЗПРАВНОСТИ**ВНИМАНИЕ!**

Преди всички работи по уреда винаги изключвайте щепсела и изчаквайте спирането на двигателя!

Неизправност	Възможна причина	Решение
Двигателят не работи	Няма мрежово напрежение	Проверете предпазителите на сградата / удължителния кабел.
	Кабелът на уреда е дефектен.	Потърсете сервиз на AL-KO / оторизирана специализирана фирма.
Уредът не почиства сняг	Шнекът или тръбата за изхвърляне на сняг са запушени.	Спрете двигателя, изключете уреда от електрическата мрежа. Отстранете запушването.
	Задвижващият ремък е скъсан или хлабав.	Сменете задвижващия ремък.
Мощността на двигателя намалява	Твърде много сняг в изхвъргачния канал.	Почистете изхвъргачния канал / корпуса.
Защитата от претоварване се задейства	Чуждо тяло в транспортиращия шнек	Отстранете чуждото тяло



При неизправности, които не са посочени в тази таблица или които не можете да отстраните сами, моля, обърнете се към съответната служба за обслужване на клиенти.

ГАРАНЦИЯ

Евентуални дефекти в материала или производството на уреда ние отстраняваме по време на законовия срок на давност за рекламации на качеството, съобразно нашия избор, чрез ремонт или замяна. Срокът на давност се определя винаги в съответствие с правните норми на държавата, в която е закупен уредът.

Нашето гаранционно задължение е в сила Гаранцията отпада при:
самопри:

- Правилно използване на уреда
- Спазване на ръководството за експлоатация
- Използване на оригинални резервни части
- Опити за ремонт на уреда
- Технически изменения на уреда
- Употреба не по предназначение (напр. използване за промишлени или комунални нужди)

Гаранцията не включва:

- Повреди на лаковото покритие, които се дължат на нормалното износване
- Бързо износващи се части, които са обозначени с рамка [xxx xxx (x)] в картата за резервни части
- Двигатели с вътрешно горене – за тях са в сила отделните гаранционни условия на съответния производител

Гаранционният срок започва с покупката от първия потребител. Меродавна е датата на оригиналния документ за покупката. В случай на предявяване на претенции за гаранция, моля, обърнете се към вашия търговец или към най-близкото оторизирано място за обслужване на клиенти, като носите тази гаранционна карта и документа за покупка. С това гаранционно задължение законовите претенции на купувача спрямо продавача относно качеството остават непроменени

ЕО ДЕКЛАРАЦИЯ ЗА СЪОТВЕТСТВИЕ

- виж инструкцията за монтаж.

EG-Декларация за съответствие

С настоящото декларираме, че този продукт в нашето изпълнение отговаря на изискванията на хармонизираните европейски директиви, стандарти на ЕС и на специфичните стандарти.

Продукт
Снегорин

Производител
AL-KO Geräte GmbH
Ichenhauser Str. 14
D-89359 Kötz

Представител
Anton Eberle
Ichenhauser Str. 14
D-89359 Kötz

Тип
Snowline 55 E

Европейски директиви
2006/42/EG
(+2009/127/EG)
2004/108/EG
2000/14/EG
2002/88/EG

Хармонизирани норми
EN ISO 12100-1
EN ISO 12100-2
EN ISO 14982
ISO 8437

Сериен номер
G 422 4235

Kötz, den 07.08.2013

Ниво на шум
измерено: 100 dB(A)
гарантирано: 102 dB(A)

Оценка на съответствието
2000 /14/EG Anhang V



Antonio De Filippo, Managing Director

ПЕРЕВОД ОРИГИНАЛЬНОГО РУКОВОДСТВА ПО ЭКСПЛУАТАЦИИ

Inhaltsverzeichnis

Предисловие к руководству.....	176
Описание продукта.....	176
Технические характеристики.....	177
Указания по безопасности.....	177
Монтаж.....	179
Ввод в эксплуатацию.....	179
Обслуживание.....	180
Техобслуживание и уход.....	182
Хранение.....	183
Ремонт.....	183
Утилизация.....	183
Устранение неисправностей.....	183
Гарантия.....	184
Сертификат соответствия ЕС.....	184

ПРЕДИСЛОВИЕ К РУКОВОДСТВУ

- Перед вводом в эксплуатацию прочтите данное руководство по эксплуатации. Это является предпосылкой надежной эксплуатации и бесперебойной работы.
- Учитывать указания по безопасности и предупреждения, приведенные в данной документации, а также на устройстве
- Настоящая документация является неотъемлемой частью описанного изделия и при продаже должна быть передана покупателю вместе.

Значение знаков

 **ВНИМАНИЕ!** Точное следование этим предупреждениям может предотвратить нанесение телесных повреждений людям и/или материальный ущерб.

 Специальные указания для лучшего понимания и использования.

ОПИСАНИЕ ПРОДУКТА

Эта документация описывает AL-KO снегоочиститель Сноулин 55 е. Этот

снегоочиститель управляется бензиновый мотор.



 **ВНИМАНИЕ!**
материальный ущерб!
Перед вводом в эксплуатацию следует залить моторное масло и топливо (0,6 л)!

Обзор продукта

см. рисунок 1

1	Рукоятка
2	Предохранительная скоба
3	Защита для приводов Боуден
4	Боуден
5	двигатель
6	Фиксирующее устройство установки высоты выброса снега
7	Желоб выброса снега
8	Шнек
9	Стопор рукоятки
10	230 V Соединение электрического стартера
11	кнопка пуска
12	Крепление для кабеля
13	владелец отдача
14	отдача
15	Руководящие рукоятки
16	Рукоятка для регулирования механизма выброса снега

Символы на приборе

	Внимание! Проявляйте особую осторожность при работе с устройством.
	Перед вводом в эксплуатацию прочтите руководство по эксплуатации!
	Нахождение на пути выброса снега. Опасность травмирования при выбросе снега.

	Не находитеесь на пути выброса снега!
	Не касайтесь и не подходите к шнеку!
	Перед началом любых работ на устройстве выключите двигатель.
	Никому не позволяйте входить в опасную зону.
	Пользуйтесь средствами защиты слуха!
	Пользуйтесь средствами защиты зрения!
	Не прикасайтесь к вращающимся частям. Опасность захвата.
	Перед выполнение работ по техническому обслуживанию и ремонту отсоедините штекер свечи зажигания.

Использование по назначению

Это устройство предназначено для частного применения исключительно для уборки снега на дорогах и поверхностях с твердым покрытием.

Случаи неправильного применения

- Данное изделие не предназначено для применения в общественных парках, скверах, на спортивных площадках, а также в сельском и лесном хозяйстве.
- Изделие не предназначено для применения в коммерческих целях.

Производитель снимает с себя всякую ответственность в случае применения устройства не по назначению или в случае изменений в устройстве, произведенных потребителем самостоятельно.

Предохранительные и защитные устройства



ВНИМАНИЕ!

Опасность получения травмы!

Не отключайте предохранительные и защитные приспособления.

Предпазна скоба

Ако операторът пусне предпазната скоба (1-2), задвижването на шнека се изключва и уредът спира.

- В случае возникновения опасности следует ослабить предохранительную скобу!

Регулируемый механизм выброса снега

Отрегулируйте механизм выброса снега таким образом, чтобы отбрасываемый снег не представлял опасности для людей и животных, а также не стал причиной материального ущерба.

На дорогах следите за тем, чтобы не нарушить уличное движение и не подвергнуть опасности его участников.

ТЕХНИЧЕСКИЕ ХАРАКТЕРИСТИКИ

Мощность	4,4 kW
Е-старт	220 V - 240 V / 50 Hz
Ширина захвата	55 cm
Максимальная высота потолка.	32 cm
двигатель	G210F(D)S (212 cm ³)
выброс	180°, с кривошипно
Уровень звукового давления	L PA= 87db(A) K= 3 db(A)
Уровень шума был измерен:	100 db(A)
Гарантии Уровень шума:	102 db(A)
Уровень вибрации	a _{hv} = 4,1 m/s ² K= 1,5 m/s ²
Вес	45 kg

УКАЗАНИЯ ПО БЕЗОПАСНОСТИ



ВНИМАНИЕ!

Соблюдайте указания по технике безопасности и предупреждения, содержащиеся в данном документе и находящиеся на изделии.



ВНИМАНИЕ!

Используйте устройство только в технически исправном состоянии.



ВНИМАНИЕ!

Опасность пожара!

Не храните заправленное устройство в здании, где пары бензина могут контактировать с открытым пламенем или искрами!

Очищайте участки вокруг двигателя, выхлопной трубы, аккумуляторной батареи и топливного бака от скошенной травы, бензина и масла.

- Перед использованием ознакомьтесь с правилами безопасного обращения, в особенности при остановке устройства.
- Эксплуатируйте устройство только в полностью собранном состоянии с исправными защитными устройствами.
- Запрещается выводить из строя предохранительные и защитные устройства!
- Перед каждым применением проверяйте устройство на наличие повреждений, поврежденные детали заменяйте.
- Следите, за тем, чтобы в опасной зоне не находились посторонние люди, в особенности дети, а также животные.
- Пользователь несет ответственность за несчастные случаи с другими людьми, а также за материальный ущерб, причиненный им.
- Детям, а также лицам, не ознакомленным с настоящим руководством по эксплуатации, запрещается пользоваться устройством.
- Соблюдайте местные предписания касательно минимального возраста обслуживающего персонала.
- Пользователю запрещается работать с устройством, если он находится под воздействием алкоголя, наркотиков или лекарств.
- Носите соответствующую рабочую одежду:
 - зимнюю одежду;
 - прочную и нескользящую обувь;
 - средства защиты зрения (защитные очки или щиток);
 - средства защиты слуха.

- Работайте только при достаточном дневном или искусственном освещении. Отрегулируйте скорость. Передвигайтесь шагом, запрещается передвигаться бегом.
- Соблюдайте осторожность, чтобы части тела, конечности и одежда не попали в шнек или крыльчатку.
- Соблюдайте местные предписания в отношении рабочего времени.
- Не оставляйте готовое к работе устройство без присмотра.
- Соблюдайте осторожность на скользкой поверхности.
 - ⇒ *Опасность скольжения, в особенности при движении задним ходом. Отрегулируйте скорость.*
- В перечисленных ниже случаях выключите двигатель, дождитесь остановки устройства и выньте штекер свечи зажигания.
 - если вы оставляете устройство без присмотра;
 - при выполнении работ по очистке и техническому обслуживанию;
 - при выполнении всех работ по регулировке;
 - после наезда на препятствие;
 - перед снятием блокировки;
 - перед устранением засорения;
 - после контакта с посторонними предметами;
 - при обнаружении неисправностей и необычных вибраций.
- Запрещается убирать снег с крыш.
- Не используйте устройство на крутых склонах. Опасность скольжения и опрокидывания! При работе на покатых поверхностях соблюдайте особую осторожность.
- Запрещается поднимать или переносить устройство с работающим двигателем.
- Fremdkörper im Arbeitsbereich entfernen.
- Отрегулируйте чистящую пластину и полоз по поверхности. Не убирайте гравий и другие посторонние материалы.
- Запрещается принимать пищу, пить или курить во время заправки бензина или моторного масла.
- Не вдыхайте пары бензина.

- Отбрасываемый снег не должен представлять опасности для людей или животных, а также стать причиной повреждения зданий, автомобилей или других объектов. На дорогах следите за тем, чтобы не нарушить уличное движение и не подвергнуть опасности его участников.
- Во время работы устройства не касайтесь механизма выброса снега.
- Не касайтесь и не находитесь вблизи шнека или крыльчатки во время работы устройства.

МОНТАЖ



ВНИМАНИЕ!

Эксплуатация устройства разрешается только после окончательного завершения монтажа.

Первые шаги

1. Достаньте все детали из упаковки.
2. Перепроверьте все детали на наличие повреждений при транспортировке.
 - ⇒ В случае обнаружения повреждения или отсутствия какой-либо детали незамедлительно обратитесь к Вашему торговому представителю, у которого было приобретено устройство.

Монтаж ручки управления

см. рисунок (2a / 2b)

1. Установите верхнюю часть ручки снаружи на нижнюю.
2. Вставьте болты через отверстия направляющих с внутренней стороны наружу.
3. Затяните на каждой стороне фиксирующую гайку.
4. Положите кабельной разводки на крючок ручки и кабель.
 - ⇒ Ручка управления смонтирована.

Монтаж рукоятки

При помощи рукоятки устанавливается направление выброса снега.

см. рисунок (3a / 3b)

1. Установка Руководство для рукоятки на нижней рукоятки.
2. Продвиньте рукоятку через направляющую по средней части.

3. Вставьте рукоятку в приемник механизма выброса снега и зафиксируйте ее при помощи предохранительного шплинта.
4. Загните концы шплинта при помощи тисков.
 - ⇒ Рукоятка смонтирована.

Монтаж механизма выброса снега

см. рисунок 4

1. Смажьте поверхность скольжения механизма выброса снега на снегоочистителе небольшим количеством аэрозольного масла
2. Установите механизм выброса снега
3. Установите разгрузочный желоб с винтами на желоба.

Вставьте кабель Боуден

см. рисунок 5



Регулировка троса Боуден, так что после letting go бар безопасности двигателя через 5 сек. стоп!

1. Прикрепите нижнюю часть кабеля Боуден (5 - 1) в приводах (5 - 2) верхних передачи кабеля.
2. Рычаг газа приводы (5-2) перемещение защиты.

ВВОД В ЭКСПЛУАТАЦИЮ

Указания по безопасности



ОСТОРОЖНО!

Никогда не давать работать двигателю в закрытых помещениях. Опасность отравления!

- Соблюдайте указания по технике безопасности и предупреждения, содержащиеся в данном документе и находящиеся на устройстве.
- Уберите все постороннее предметы из рабочей области.
- Никому не позволяйте входить в опасную зону.
- Работайте только при достаточном дневном или искусственном освещении.
- Храните бензин и масло только в предназначенных для этого емкостях.
- Перед установкой устройства в закрытом помещении дождитесь его остывания.

- Vor dem Unterstellen des Gerätes Benzintank in die dafür vorhergesehene Behälter entleeren.
- Если в баке имеется бензин, следите за тем, чтобы в закрытом помещении отсутствовали источники возгорания, например, отопительные приборы, сушилка для белья и т. п.
- Заправляйте и сливайте бензин и масло только при выключенном и остывшем двигателе вне помещений.
- Не переполняйте бак (бензин расширяется).
- Не курите во время заправки.
- Не открывайте крышку бака при работающем или нагретом двигателе.
- Замените поврежденный бак или крышку бака.
- Всегда плотно закрывайте крышку бака.
- Если пролит бензин:
 - не запускайте двигатель;
 - не включайте зажигание;
 - соберите пролитый бензин с помощью впитывающих материалов или ветоши и утилизируйте надлежащим образом;
 - очистите устройство.



Отработанное масло НЕ:

- Выбрасывать в мусор
- Сливать в канализацию или сточные воды
- Выливать на землю

Мы рекомендуем сдавать отработанное масло в закрытых емкостях в соответствующие пункты сбора или станции технического обслуживания.

Заправка эксплуатационными материалами



ОСТОРОЖНО!

Опасность пожара! Бензин сильно воспламеняем!



Соблюдайте указания руководства по эксплуатации двигателя.



ВНИМАНИЕ!

материальный ущерб!

Перед вводом в эксплуатацию следует заправить моторное масло и топливо (0,6 л)!

ОБСЛУЖИВАНИЕ

Указание по эксплуатации

Советы по уборке снега

- Снег следует убирать сразу же после выпадения осадков, иначе происходит обледенение нижнего слоя, что в дальнейшем затруднит уборку.
- При уборке снега следите за тем, чтобы очищенные дорожки шли немного внахлест друг на друга.
- По возможности снег следует убирать по направлению ветра.

Установите направление и дальность выброса снега.



ВНИМАНИЕ!

Опасность травмирования из-за неконтролируемого выброса посторонних предметов!

Не направляйте заслонку желоба выброса снега в сторону людей, животных, окон, машин и дверей.

Установите направление выброса снега.

1. Установите необходимое направление желоба выброса снега, повернув ручку.

Установите дальность выброса снега

1. Для установки заслонки выше ослабьте фиксирующее устройство высоты механизма выброса снега и наоборот.
2. Затем снова затяните фиксирующую гайку.
 - ⇒ Чем более вертикально будет установлена заслонка, тем выше и дальше будет выбрасываться снег.

Запуск двигателя



ОСТОРОЖНО!

Опасность отравления!

Ни в коем случае не эксплуатируйте двигатель в закрытых помещениях.

Символы положений устройства:

	Дроссельная заслонка	CLOSE - OPEN
	Ключ двигателя	Выкл. Вкл.
	Клапан топлива	Закрыт Открыт
	Кнопка подкачки	

Процесс запуска

1. Проверьте уровень топлива и масла.
2. Откройте клапан топлива.
3. Установите дроссельную заслонку в положение «CLOSE».
4. Трижды нажмите кнопку подкачки с интервалом около 2 секунд. При температуре ниже 10 °C нажмите кнопку подкачки пять раз.
5. Вставьте ключ двигателя.

Ручной запуск:

- Слегка натяните пусковой трос так, чтобы ощущалось небольшое сопротивление, затем плавно вытяните и снова медленно отпустите его.

230 V Процесс запуска:

- Подключите электрический кабель для подключения электрического стартера.
- Нажмите на кнопку стартера.

Выключение двигателя**Выключение двигателя**

1. Отпустите предохранительную скобу (9-1)
⇒ *Остановки снегоочиститель*
2. Для предотвращения промерзания оставьте шнек и крыльчатку работать на холостом ходу для максимального удаления снега с этих деталей.
3. Поверните ключ двигателя до упора и извлеките его (9-2)
⇒ *Двигатель выключается*
4. Поверните клапан подачи топлива в положение «Закрыто» (9-3).

**ВНИМАНИЕ!****Опасность травмирования!**

Дождитесь остановки двигателя!

Эксплуатация**ВНИМАНИЕ!****опасность травмирования!**

Пользуйтесь рабочей и защитной одеждой:

- зимняя одежда;
- не скользящая обувь
- защитные очки или щиток;
- средства защиты слуха.

Начало уборки

1. Выполните ввод в эксплуатацию.
2. Проверьте положение механизма выброса снега и
3. отрегулируйте направление выброса с помощью рукоятки
4. Запустите двигатель.
5. Нажмите на стопорный зажим.

**ВНИМАНИЕ!****опасность тяжелой травмы!**

Не прикасайтесь к вращающемуся шнеку. Убедитесь в отсутствии людей и животных.

Остановка уборки

1. Отпустите фиксатор.
⇒ *Снегоочиститель не двигается*

Устранение засорения механизма выброса снега

Если снег не выбрасывается надлежащим образом, причина может быть в отложениях снега и льда на шнеке и в канале выброса.

1. Отпустите предохранительную скобу (9-1, 1-2)
⇒ *Остановки снегоочиститель*
2. Выключите двигатель.
3. Отсоедините штекер свечи зажигания.
4. С помощью вспомогательного приспособления осторожно уберите снег из канала выброса и со шнека. (1-7, 1-8)

В случае ненадлежащего выброса снега и после этого обратитесь в ремонтную мастерскую.

ТЕХОБСЛУЖИВАНИЕ И УХОД



ВНИМАНИЕ!

опасность травмирования!

Перед началом всех работ по техобслуживанию и уходу отсоедините штекер свечи зажигания!

Двигатель может работать по инерции. После выключения убедитесь, что двигатель остановился.

- После каждого использования очищайте устройство. Особенно тщательно удаляйте остатки соли для посыпки дорог.
- Запрещается мыть устройство водой! Проникающая внутрь вода может стать причиной неисправности (система зажигания, карбюратор).
- Замените неисправный глушитель.
- ##Соблюдайте график технического обслуживания.
- Соблюдайте указания руководства по эксплуатации двигателя.

График технического обслуживания

После первых 5 часов эксплуатации

- замените моторное масло (см. руководство по эксплуатации двигателя).

Перед каждым использованием

- проверяйте уровень масла;
- проверяйте срезные болты;
- проверяйте устройство на наличие повреждений.

После каждого использования

- Чистый разгрузочным желобом, червь, ручки и корпуса

По требованию

- Пространство пластины тест, заменить носил номер пластины.

Каждые три месяца

- смазывайте кольцо механизма выброса снега аэрозольным маслом.

1 х в сезон

- Устройство для специализированной мастерской и обслуживания может быть.

Ежегодно

- заменяйте свечи зажигания (см. руководство по эксплуатации двигателя).

очистите устройство.



ВНИМАНИЕ!

Запрещается мыть устройство водой! Проникающая внутрь вода может повредить комбинированный выключатель со штекером, а также электродвигатель.

1. Установите устройство на прочную, ровную, горизонтальную поверхность.
2. Удалите остатки соли для посыпки дорог и прилипшую грязь.



Соблюдайте указания руководства по эксплуатации двигателя.

Если при работающем двигателе не включается привод колес, необходимо отрегулировать соответствующий трос Боудена.



ВНИМАНИЕ!

Опасность травмирования!

- Выполняйте регулировку троса Боудена только при выключенном двигателе.
- Если привод колес не выключается, выключите двигатель, не предпринимайте попыток ремонта, немедленно обратитесь в специализированную мастерскую!

- Защита кабеля весны Боуден потяните вверх.
- Повесьте стопорный штифт в следующем выше привода (X).
- Защита кабеля весны Боуден тянуть вниз.
- Для проверки правильности регулировки запустите двигатель и включите привод колес.
- Если надежное сцепление и расцепление привода колес еще не достигнуто, обратитесь в специализированную мастерскую.

Замена чистящей пластины

см. рисунок 9

1. Наклоните устройство назад.
2. Выкрутите 4 болта с изношенной чистящей пластины.
3. Снимите чистящую пластину.

4. Закрепите на корпусе новую чистящую пластину при помощи болтов. (9-4)
5. Верните устройство в исходное положение и проверьте установки.

ХРАНЕНИЕ

При длительном хранении устройства, например, после зимы, соблюдайте следующие правила:



ВНИМАНИЕ!

опасность взрыва!

- Не храните устройство вблизи источников открытого огня или тепла.
- Опорожните карбюратор:
 - запустите двигатель;
 - закройте клапан подачи топлива;
 - дождитесь останова двигателя.
- Дождитесь остывания двигателя.
- Высушите устройство и храните его в месте, недоступном для детей и посторонних лиц.
- Пустой бензобак
- Выньте ключ двигателя.
- Отсоедините штекер свечи зажигания.



ВНИМАНИЕ!

Перед началом всех работ с устройством обязательно отключите сетевой штекер от питания и дождитесь полной остановки двигателя!

РЕМОНТ

Профессиональный осмотр

Ремонтные работы должны выполняться только специализированными предприятиями.

Проверка специалистом требуется:

- после наезда на препятствие;
- при внезапной остановке двигателя;
- при повреждении подающего шнека.

УТИЛИЗАЦИЯ



Вышедшие из строя приборы, аккумуляторы и батареи запрещается утилизировать вместе с бытовыми отходами!

Инструмент, его упаковка и принадлежности изготовлены из материалов, подлежащих вторичной переработке, поэтому их следует утилизировать соответствующим образом.

УСТРАНЕНИЕ НЕИСПРАВНОСТЕЙ

Неисправность	Возможная причина	Устранение
Двигатель не работает	Отсутствие электропитания	Проверьте предохранитель в доме / удлинитель
	Поврежден кабель устройства	Обратитесь в сервисный центр компании AL#KO / авторизованные мастерские
Устройство не убирает снег	Произошла закупорка шнека или желоба выброса снега.	Остановите двигатель, отключите устройство от сети. Устраните закупорку.
	Разорвался или ослабел ремень привода.	Замените ремень привода.
Мощность двигателя снижается	Слишком много снега в желобе выброса снега	Очистите желоб выброса/корпус.
Включилась защита от перегрузки	В шнек попал посторонний предмет	Извлеките посторонний предмет



Если вы не можете устранить возникшую неполадку самостоятельно или ее нет в этой таблице, обратитесь в сервисный центр нашей компании.

ГАРАНТИЯ

Производитель устраняет возможные дефекты материалов или производственный брак устройства в течение установленного законом срока подачи рекламаций на свое усмотрение путем ремонта или замены. Срок определяется законодательством страны, в которой приобретено устройство.

Гарантия действует только при следующих условиях: Гарантия аннулируется в

- при попытках ремонта устройства
- при технических изменениях устройства;
- при применении не по назначению (например, в коммерческих целях).
- при нарушении надлежащем использовании
- при соблюдении руководства по эксплуатации
- при использовании оригинальных запчастей

Гарантия не распространяется:

- на повреждения лакового покрытия, которые объясняются нормальным износом;
- изнашивающиеся детали, которые в каталоге запчастей заключены в рамку [xxx xxx (x)]
- двигатели внутреннего сгорания: на них распространяются условия предоставления гарантии от производителя

Гарантийный период начинается с даты приобретения первым покупателем. Такой датой считается дата оригинального документа на покупку. В гарантийном случае обратитесь с данным гарантийным письмом и документом, подтверждающим покупку товара, к своему дилеру или в ближайший авторизованный сервисный центр. Гарантия дает право покупателю предъявлять производителю претензии относительно устранения недостатков изделия.

СЕРТИФИКАТ СООТВЕТСТВИЯ ЕС

- см. инструкцию по монтажу

Декларация о соответствии стандартам ЕС

Настоящим документом мы заявляем, что данный спроектированный нами продукт соответствует требованиям согласованных директив ЕС, стандартам безопасности ЕС, а также другим стандартам, применяемым к данному продукту.

Продукт	Производитель	Уполномоченный представитель
Фрезерный снегоочиститель	AL-KO Geräte GmbH Ichenhauser Str. 14 D-89359 Kötz	Anton Eberle Ichenhauser Str. 14 D-89359 Kötz
Тип	Директивы ЕС	Согласованные нормы
Snowline 55 E	2006/42/EG (+2009/127/EG)	EN ISO 12100-1 EN ISO 12100-2
Серийный номер	2004/108/EG 2000/14/EG 2002/88/EG	EN ISO 14982 ISO 8437
Kötz, den 07.08.2013	Уровень звука измеренный: 100 dB(A) гарантируемый: 102 dB(A)	Оценка соответствия 2000 /14/EG Anhang V



Antonio De Filippo, Managing Director

ПЕРЕКЛАД ОРИГІНАЛЬНОГО ПОСІБНИКА З ЕКСПЛУАТАЦІЇ

Inhaltsverzeichnis

Передмова до посібника.....	186
Опис виробу.....	186
технічні дані.....	187
Вказівки щодо безпеки.....	187
Монтаж.....	189
Введення в експлуатацію.....	189
Керування.....	190
Технічне обслуговування і догляд.....	191
Зберігання.....	192
Ремонт.....	193
Утилізація.....	193
Усування несправностей.....	193
Гарантія.....	194
Сертифікат відповідності ЄС.....	194

ПЕРЕДМОВА ДО ПОСІБНИКА

- Прочитайте цей посібник з експлуатації перед початком роботи з інструментом. Це забезпечить його безпечну й безперебійну роботу.
- Виконуйте вказівки щодо безпеки та попередження, наведені в цьому документі та на пристрої.
- Документація є частиною продукту і повинні бути передані покупцеві для продажу

Пояснення знаків



УВАГА!

Точне виконання цих попереджень допоможе уникнути тілесних ушкоджень та матеріальних збитків.



Спеціальні вказівки для кращого розуміння та використання.

ОПИС ВИРОБУ

Ця документація описує АЛЬ-КО сніг металник snowline 55 e. Цей сніг металник рухає бензин двигун.



УВАГА!

матеріальні збитки!

Перед вводом в експлуатацію необхідно заправити моторне масло та паливо (0,6 l)!

Огляд продукції

див. малюнок 1

1	Ручка
2	Запобіжна скоба
3	Захист для приводів Боуден
4	Боуден
5	Двигун
6	Фіксація висоти викидання
7	Канал викидання
8	Шнек
9	Захист від перевантаження
10	230 V З'єднання електричного стартера
11	кнопка пуску
12	Тримач кабелю
13	власник отдача
14	отдача
15	Керівні рукоятки
16	Рукоятка для регулювання механізму викидання снігу

Символи на пристрої



Увага! Проявляйте особливу обережність під час роботи із пристроєм.



Перед введенням в експлуатацію прочитайте довідник з експлуатації!



Не стійте на шляху викидання снігу. Небез- пека травмування снігом, що викидається.



Не торкайтесь механізму викидання снігу!

	Не торкайтеся шнека!
	Motor vor allen Arbeiten am Gerät ausschalten.
	Перед виконанням всіх робіт на пристрої вимикайте двигун.
	Користуйтеся засобами захисту слуху.
	Користуйтеся засобами захисту очей.
	Не торкайтеся частин, що обертаються. Небезпека затягування.
	Перед виконанням робіт з технічного обслуговування та ремонту від'єднайте штекер свічки запалення.

Використання за призначенням

Цей пристрій призначений виключно для прибирання снігу з укріплених доріг та площ у приватному секторі.

Можлива поява помилок

■ Цей пристрій не призначений для використання у громадських парках, скверах, на спортивних майданчиках, а також у сільському та лісовому господарствах.

■ Пристрій не призначений для використання у комерційних цілях.

Використання пристрою не за призначенням, а також самовільне внесення у нього змін анулюють гарантійні зобов'язання виробника.

Пристрої безпеки та запобіжні пристрої



УВАГА!

Небезпека отримання травми!

Не відключайте запобіжні й захисні пристрої.

Запобіжна скоба

Коли користувач відпускає запобіжну скобу (1-2), привід шнека вимикається, а пристрій зупиняється.

■ У разі небезпеки необхідно відпустити запобіжну скобу!

Регульований механізм викидання снігу

Налаштуйте механізм викидання снігу таким чином, щоб сніг, що викидається, не становив небезпеки для людей та тварин і/або не завдав матеріальної шкоди.

На дорозі слідкуйте за тим, аби не заважати дорожньому руху та не наражати на небезпеку його учасників.

ТЕХНІЧНІ ДАНІ

Потужність	4400 Вт
Е-старт	220 V - 240 V / 50 Hz
Ширина прибирання	55 см
Максимальна висота стелі.	32 см
Двигун	G210F(D)S (212 cm³)
викид	180°, з кривошипно
Рівень звукового тиску	L PA= 87db(A) K= 3 db(A)
Рівень шуму було виміряно:	100 db(A)
Гарантії Рівень шуму:	102 db(A)
Рівень вібрації	a _{hv} = 4,1 м/с² K = 1,5 м/с²
Вага	45 кг

ВКАЗІВКИ ЩОДО БЕЗПЕКИ



УВАГА!

Дотримуйтеся вказівок з техніки безпеки та попереджень, які містяться у даному документі та знаходяться на продукті.



УВАГА!

Використовуйте пристрій лише у технічно справному стані.

**ОБЕРЕЖНО!****Небезпека пожежі!**

Не зберігайте заправлений пристрій в будів-лях, в яких пари бензину можуть контактувати з відкритим вогнем або іскрами!

Очищуйте ділянки навколо двигуна, вихлопу, акумуляторної батареї та паливного баку від залишків трави, бензину та масла.

- Перед використанням ознайомтеся з порядком безпечного поводження, особливо зупинки при-строю.
- Експлуатуйте пристрій лише з повністю змонтованими та справними захисними пристроями.
- Забороняється виводити з ладу запобіжні та захисні пристрої!
- Перед кожним використанням перевіряйте пристрій на наявність пошкоджень, пошкоджені деталі замінійте.
- Не допускайте перебування сторонніх осіб, особливо дітей, а також домашніх тварин у небезпечній зоні.
- Користувач несе відповідальність за нещасні випадки з іншими людьми та за нанесення їм матеріальних збитків.
- Дітям, а також особам, не ознайомленим з даним довідником з експлуатації, забороняється користуватися пристроєм.
- Дотримуйтеся місцевих приписів щодо мінімального віку персоналу обслуговування.
- Користувачеві забороняється працювати з пристроєм, якщо він знаходиться під впливом алко-голю, наркотиків чи ліків.
- Носіть відповідний робочий одяг:
 - зимова одежа;
 - міцне та неслизьке взуття;
 - засоби захисту зору (захисні окуляри або щиток);
 - засоби захисту слуху.
- Працюйте лише при достатньому денному або штучному освітленні. Відрегулюйте швидкість. Працюючи ходіть, а не бігайте.
- Будьте обережні, щоб частини тіла та одежа не потрапили в шнек або крильчатку.
- Дотримуйтеся місцевих правил щодо тривалості роботи.
- Не залишайте готовий до роботи пристрій без нагляду.
- Будьте обережні на слизькій поверхні.
 - ⇒ *Небезпека ковзання, особливо при роботі заднім ходом. Відрегулюйте швидкість.*
- В наведених нижче випадках вимкніть двигун, дочекайтеся зупинки пристрою та від'єднайте штекер свічки запалювання:
 - якщо пристрій залишається без нагляду;
 - при виконанні робіт з очищення та технічно-го обслуговування;
 - перед виконанням всіх робіт з регулювання;
 - при несправностях;
 - перед усуненням блокування;
 - перед усуненням засмічення;
 - після контакту зі сторонніми об'єктами;
 - у разі виявлення несправностей та незвичайних вібрацій.
- Не прибирайте сніг з дахів.
- Не користуйтеся пристроєм на крутих схилах. Небезпека ковзання та перекидання! Будьте обережні при роботі на похилих поверхнях.
- Забороняється підіймати чи переносити пристрій з працюючим двигуном.
- Fremdkörper im Arbeitsbereich entfernen.
- Налаштуйте висоту очищувальної пластини за допомогою полоза відповідно до поверхні. Не підбирайте гравій та інші сторонні матеріали.
- Не приймайте їжу і напої та не паліть під час заправки бензину.
- Не вдихайте пари бензину.
- Слідкуйте за тим, щоб відкинутий сніг не травмував людей і тварин та не пошкодив будівлі, автомобілі або інше майно. На дорозі слідкуйте за тим, аби не заважати дорожньому руху та не наразити на небезпеку його учасників.
- Не торкайтеся механізму викидання снігу під час роботи пристрою.
- Не знаходьтеся поблизу шнеку або крильчатки під час роботи пристрою.

МОНТАЖ



УВАГА!

Експлуатація пристрою дозволяється лише після повністю виконаного монтажу.

Перші кроки

1. Вийміть з упаковки всі деталі.
2. Перевірте усі деталі на наявність пошкоджень при транспортуванні.
 - ⇒ У разі виявлення пошкоджень чи відсутності деталей повідомте про це негайно продавцю, в якого ви придбали пристрій.

Монтаж ручки керування

див. малюнок (2a / 2b)

1. Встановіть верхню поперечину ззовні на нижню поперечину.
2. Вставте болти зсередини назовні через направляючі отвори
3. Затягніть з кожної сторони стопорні гайки.
4. Покласти керівництво кабелю на ручку і кабелів гачок.
 - ⇒ Ручка керування змонтована.

Монтаж рукоятки

За допомогою рукоятки регулюється напрямок викидання.

див. малюнок (3a / 3b)

1. Встановити керівництво для Кренк руку на нижній держак.
2. Просуньте рукоятку через направляючу в середній частині.
3. Вставте рукоятку в затискач на механізмі викидання снігу й зафіксуйте його за допомогою запобіжного шплінта.
4. Загніть кінці запобіжного шплінта за допомогою гострогубців.
 - ⇒ Рукоятка змонтована.

Монтаж механізму викидання снігу

див. малюнок 4

1. Змастіть поверхню ковзання механізму викидання снігу на снігоочиснику невеликою кількістю аерозольного масла
2. Встановіть механізм викидання снігу
3. Встановити парашута розрядку з шестигранною гвинти на парашута.

Вставити Боуден кабель

див. малюнок 5



Змінити настройки Боуден кабель, так що врешті відпустити рядок стану безпеки двигуна після 5 сек. Зупинити!

1. Прикріпіть нижню частину Боуден кабель (5 - 1) в приводів (5 - 2) передача верхню кабелю.
2. Важеля дросельної заслінки приводи (5-2) рухатися захисту.

ВВЕДЕННЯ В ЕКСПЛУАТАЦІЮ

Вказівки щодо безпеки



ПОПЕРЕДЖЕННЯ!

За жодних обставин не допускати роботи двигуна в приміщенні. Небезпека отруєння!

- Дотримуйтеся вказівок з техніки безпеки та попереджень, які містяться у даному документі та знаходяться на пристрої.
- Видаляйте сторонні предмети з робочої зони.
- Нікому не дозволяйте заходити у небезпечну зону.
- Працюйте лише при достатньому денному або штучному освітленні.
- Зберігайте бензин та и масло тільки в призначе- них для цього контейнерах.
- Перед установкою пристрою в закритому примі- щенні дочекайтеся його охолодження.
- Vor dem Unterstellen des Gerätes Benzintank in die dafür vorhergesehene Behälter entleeren.
- Якщо в баку є бензин, слідкуйте за тим, щоб в закритому приміщенні були відсутні джерела займання, наприклад, опалювальні прилади, сушка для білизни тощо.
- Заправляйте і зливайте бензин та масло лише зовні при вимкненому та охолодженому двигуні.
- Не переповнюйте бак (бензин розширюється).
- Не паліть під час заправки.
- Не відкривайте кришку бака при працюючому або нагрітому двигуні.
- Замініть пошкоджений бак або кришку бака.

- Завжди щільно закривайте кришку бака.
- Якщо розлитий бензин:
 - не запускайте двигун;
 - не вмикайте запалювання;
 - зберіть розлитий бензин з допомогою в'язких матеріалів або тканини і утилізуйте належним чином;
 - очистіть пристрій.



Використане мастило:

- не повинно потрапити до звичайних відходів;
- не повинно потрапити до каналізації або зливу; не
- повинно проливатися на землю

Ми рекомендуємо здавати відпрацьоване масло в закритих контейнерах у відповідні пункти збирання або станції технічного обслуговування.

Заправка експлуатаційних матеріалів



ПОПЕРЕДЖЕННЯ!

Небезпека пожежі! Бензин - легкозаймиста речовина!



Дотримуйтесь вказівок довідника з експлуатації двигуна.



УВАГА!

матеріальні збитки!

Перед вводом в експлуатацію необхідно заправити моторне масло та паливо (0,6 л)!

КЕРУВАННЯ

Вказівки з експлуатації

Поради щодо прибирання снігу

- Прибирання необхідно проводити відразу після снігопаду. Пізніше нижній шар перетворюється на лід, що ускладнює роботи з прибирання.
- Сніг необхідно прибирати таким чином, щоб дещо перекривати прибрані смуги.
- Якщо це можливо, то сніг необхідно прибирати за напрямком вітру.

Налаштування напрямку і відстані викидання



ОБЕРЕЖНО!

Небезпека отримання травм внаслідок вилітання сторонніх предметів!

Не встановлюйте кришку каналу викидання в напрямку людей, тварин, вікон, автомобілів і дверей.

Налаштування напрямку викидання

1. Перемістіть канал викидання до необхідного напрямку шляхом обертання рукоятки.

Налаштування відстані викидання

1. Послабте фіксатор висоти викидання, щоб встановити кришку вище і навпаки.
2. Знову затягніть стопорну гайку.
 - ⇒ Чим стрімкіше встановлена кришка, тим вище і далі буде подаватися сніг.

Запуск двигуна



ПОПЕРЕДЖЕННЯ!

Небезпека отруєння!

За жодних обставин не допускати роботи двигуна в приміщенні.

Символи положень пристрою

	Дросельна засувка	CLOSE - OPEN
	Ключ двигуна	Вимк. Увімк.
	Клапан подачі палива	Зкр. Відкр.
	Кнопка підкачування	

Процес запуску

1. Перевірте рівень палива та масла.
2. Відкрийте клапан подачі палива.
3. Встановіть дросельну засувку в положення «CLOSE».
4. Тричі натисніть кнопку підкачування з інтервалом приблизно 2 секунди. При температурі нижче 10 °C натисніть кнопку підкачування п'ять разів.

5. Вставте ключ двигуна.

Ручний запуск:

- Злегка натягніть пусковий трос так, щоб відчувався невеликий опір, потім плавно витягніть і знову повільно відпустіть його.

230 V Процес запуску:

- Підключення електричного кабелю електричний стартер з'єднання.
- Натиснути кнопку для початківців.

Вимкніть двигун**Вимкнення двигуна**

1. Відпустіть запобіжну скобу. (9-1)
 - ⇒ *Метальник снігу зупинки*
2. Для запобігання промерзання залиште шнек і крильчатку працювати на холостому ходу для максимального видалення снігу з цих деталей
3. Поверніть ключ двигуна до упора і витягніть його (9-2)
 - ⇒ *Двигун вимикається.*
4. Поверніть клапан подачі палива в положення «Закрито» (9-3).

**УВАГА!****Небезпека травмування!**

Дочекайтеся зупинки двигуна!

Експлуатація**УВАГА!****небезпека травмування!**

Користуйтеся робочим та захисним одягом:

- зимова одежа;
- неслизьке взуття;
- захисні окуляри або щиток;
- засоби захисту слуху.

Початок прибирання

1. Виконайте введення в експлуатацію.
2. Перевірте положення механізму викидання снігу і
3. при необхідності відрегулюйте напрям викидання з допомогою рукоятки.
4. Запустіть двигун.
5. Натисніть збереження кліпу.

**УВАГА!****небезпека важкої травми!**

Не торкайтеся шнеку. Переконайтеся у відсутності людей та тварин

Зупинка прибирання

1. Реліз збереження кліпу.
 - ⇒ *Снігоочисник не рухається.*

Усунення засмічення механізму викидання снігу

Якщо сніг не викидається належним чином, причина може бути у відкладеннях снігу та льоду на шнеку та в каналі викидання.

1. Відпустіть запобіжну скобу. (9-1, 1-2)
 - ⇒ *Метальник снігу зупинки*
2. Вимкніть двигун.
3. Від'єднайте штекер свічки запалювання.
4. З допомогою допоміжного приладдя обережно видаліть сніг з каналу викидання та шнеку. (1-7, 1-8)

У випадку неналежного викидання снігу і після цього зверніться в ремонтну майстерню.

ТЕХНІЧНЕ ОБСЛУГОВУВАННЯ І ДОГЛЯД**УВАГА!****небезпека травмування!**

Перед початком усіх робіт з технічного обслуговування та догляду завжди вимикайте двигун та від'єднайте штекер свічки запалювання!

Двигун може обертатися за інерцією. Після вимкнення переконайтеся, що двигун зупинився.

- Очищуйте пристрій після кожного використання. Особливо ретельно видаліть залишки солі для посипання доріг.
- Забороняється мити пристрій водою! Вода, що проникає всередину, може спричинити несправності (система запалювання, карбюратор).
- Замініть несправний глушник.
- Дотримуйтесь графіку технічного обслуговування.
- Дотримуйтесь вказівок довідника з експлуатації двигуна.

Графік технічного обслуговування

Після 5 годин експлуатації

- Замініть моторне масло (див. довідник з експлуатації двигуна).

Перед кожним використанням

- Перевіряйте рівень моторного масла (див. довідник з експлуатації двигуна).
- Перевіряйте зрізні болти.
- Перевіряйте пристрій на наявність пошкоджень.

Після кожного використання

- Парашута розряду чистою, хробаків, ручки і корпус

На вимогу

- Простір пластини аналіз, замінити носити кімната пластини.

Кожні три місяці

- Змащуйте кільце механізму викидання снігу аерозольним маслом.

1 x за сезон

- Пристрій до спеціалізованих семінар і обслуговування може бути.

Щорічно

- Замінюйте свічку запалювання (див. довідник з експлуатації двигуна).

Очистіть пристрій



УВАГА!

Забороняється мити пристрій водою! Проникнення води може призвести до виходу за ладу комбінованого перемикача-штекера та електродвигуна.

1. Встановіть пристрій на міцній рівній горизонтальній поверхні.
2. Видаліть залишки солі та налиплого бруду.



Дотримуйтесь вказівок довідника з експлуатації двигуна.

Якщо при працюючому двигуні не вмикається при- вод коліс, необхідно відрегулювати відповідний трос Боудена.



УВАГА!

небезпека травмування!

- Виконуйте регулювання тросу Боудена лише при вимкненому двигуні.
- Якщо привод коліс не вимикається, вимкніть двигун, не робіть спроб ремонту, негайно зверніться в спеціалізовану майстерню!
- Захист Боуден кабель весни підтягти.
- Повісити штифт на наступний вищого приводи (X).
- Захист Боуден кабель весни тягнути вниз.
- Для перевірки правильності регулювання запустіть двигун і ввімкніть привод ходової частини.
- Якщо надійне зчеплення і розчеплення привода коліс не досягнуто, зверніться в спеціалізовану майстерню.

Заміна пластини очищення

див. малюнок 9

1. Перехиліть пристрій назад.
2. Видаліть 4 гвинти зношеної пластини очищення.
3. Зніміть пластину очищення.
4. За допомогою гвинтів прикрутіть нову пластину очищення до корпусу. (9-4)
5. Перехиліть пристрій назад, перевірте налаштування.

ЗБЕРІГАННЯ

При тривалому зберіганні пристрою, наприклад, після зими, дотримуйтесь наступних правил:



УВАГА!

небезпека вибуху!

- Не зберігайте пристрій поблизу джерел відкритого вогню або тепла.
- Випорожніть карбюратор:
 - запустіть двигун;
 - закрийте клапан подачі палива;
 - дочекайтеся зупинки двигуна;
- дочекайтеся охолодження двигуна.

- Висушіть пристрій та зберігайте його у місці, недоступному для дітей та сторонніх осіб.
- Бак порожній бензин
- Витягніть ключ двигуна.
- Від'єднайте штекер свічки запалювання.

РЕМОНТ

Перевірка кваліфікованими спеціалістами

Ремонтні роботи повинні виконуватися лише спеціалізованими підприємствами.

Перевірка спеціалістом потрібна:

- у разі наїзду на перешкоду;

- при раптовій зупинці двигуна;
- при пошкодженні шнека.

УТИЛІЗАЦІЯ



Забороняється утилізувати прилади, батареї чи акумулятори, що стали непридатними, разом із побутовими відходами!

Упаковка, сам пристрій та його приладдя виконані з матеріалів, що можуть бути використані повторно, тому вони підлягають відповідній утилізації.

УСУВАННЯ НЕСПРАВНОСТЕЙ



ОБЕРЕЖНО!

Перед будь-якими роботами на пристрої необхідно витягнути мережевий штекер та дочекатися зупинки двигуна!

Несправність	Можлива причина	Усування
Двигун не працює	Відсутнє мережеве живлення.	Перевірити запобіжники в будинковій мережі/подовжувальний кабель.
	Пошкоджений кабель пристрою.	Звернутися в сервісну службу AL-KO / у авторизоване спеціалізоване підприємство.
Пристрій не прибирає сніг	Шнек або канал викидання заблоковано.	Зупинити двигун, від'єднати пристрій від мережі живлення. Усунути блокування.
	Приводний пас порвався або сповз.	Замінити приводний пас.
Потужність двигуна знижується.	Занадто багато снігу в каналі викидання.	Очистити канал викидання/корпус.
Спрацьовує захист від перевантаження	Сторонній предмет в шнеку	Видалити сторонній предмет



Якщо ви не можете усунути неполадку самостійно або її немає у цій таблиці, зверніться до сервісного центру нашої компанії.

ГАРАНТІЯ

Ми усуваємо можливі дефекти матеріалів чи виробничий брак пристрою впродовж встановленого законом тер- міну подачі рекламаций на свій розсуд шляхом ремонту чи заміни. Термін визначається законодавством країни, у якій було придбано пристрій.

Гарантія діє лише за наступних умов:

- при належному використанні пристрою;
- при дотриманні довідника з експлуатації;
- при використанні оригінальних запчастин.

Гарантія анулюється:

- при спробах ремонту пристрою;
- при технічних змінах пристрою;
- при застосуванні не за призначенням (напри- клад, у комерційних цілях).

Гарантія не поширюється:

- на пошкодження лакового покриття, які пояснюються нормальним зношуванням;
- деталі, що зношуються, у каталозі запчастин включені в рамку [xxx xxx (x)]
- двигуни внутрішнього згоряння: для них діють гарантійні положення відповідного виробника.

Гарантійний період починається з дати придбання першим покупцем. Такою датою вважається дата оригіналь- ного документу на придбання. У гарантійному випадку зверніться з даним гарантійним листом та документом, який підтверджує купівлю то- вару, до свого дилера чи до найближчого авторизованого сервісного центру. Гарантія дає право покупцеві пред'являти виробникові претензії відносно усунування недоліків виробу.

СЕРТИФІКАТ ВІДПОВІДНОСТІ ЄС

- Див. довідник з монтажу

Декларація про відповідність стандартам ЄС

Цим документом ми заявляємо, що даний спроектований нами продукт відповідає вимогам погоджених директив ЄС, стандартам безпеки ЄС, а також іншим стандартам, застосовуваним до даного продукту.

Продукт Фрезерний снігоочисник	Виробник AL-KO Geräte GmbH Ichenhauser Str. 14 D-89359 Kötz	Оруномоћенік Anton Eberle Ichenhauser Str. 14 D-89359 Kötz
Тип Snowline 55 E	Директиви ЄС 2006/42/EG (+2009/127/EG)	Погоджені норми EN ISO 12100-1 EN ISO 12100-2 EN ISO 14982 ISO 8437
Серійний номер G 422 4235	2004/108/EG 2000/14/EG 2002/88/EG	Оцінка відповідності 2000 /14/EG Anhang V
Kötz, den 07.08.2013	Рівень звуку обмірюваний: 100 dB(A) гарантований: 102 dB(A)	

Antonio De Filippo, Managing Director

BENZIN SCHNEEFRÄSE 55E SNOWLINE

Art.Nr. 113 096

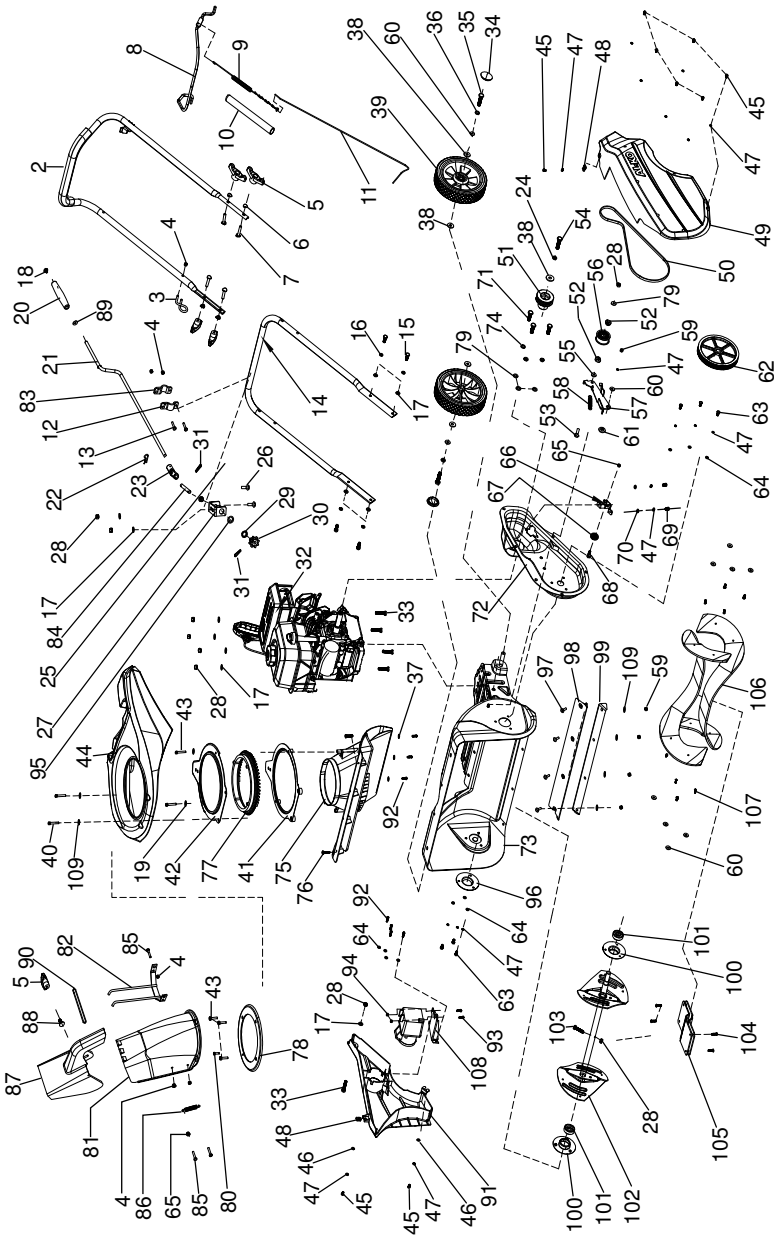

BENZIN SCHNEEFRÄSE 55E SNOWLINE

Art.Nr. 113 096

Pos.	Artikelnummer	Pos.	Artikelnummer	Pos.	Artikelnummer
2	413894	44	413931	86	413973
3	413895	45	413932	87	413974
4	704536	46	413933	88	413975
5	413896	47	413934	89	413976
6	413897	48	413935	90	413977
7	413898	49	413936	91	413978
8	413899	50	413937	92	413979
9	413900	51	413938	93	413980
10	413901	52	413939	94	413981
11	413902	53	413940	95	413982
12	413903	54	413941	96	413983
13	703574	55	413942	97	413984
14	413904	56	413943	98	413985
15	704546	57	413944	99	413986
16	413905	58	413945	100	413987
17	413906	59	413946	101	700379
18	413907	60	413947	102	413988
19	413908	61	413948	103	413989
20	413909	62	413949	104	413990
21	413910	63	413950	105	413991
22	413911	64	413951	106	413992
23	413912	65	413952	107	413993
24	413913	66	413953	108	413994
25	413914	67	413954	109	413995
26	413915	68	413955		
27	413916	69	413956		
28	700121	70	413957		
29	413917	71	413958		
30	413918	72	413959		
31	413919	73	413960		
32	413920	74	413961		
33	413921	75	413962		
34	413922	76	413963		
35	700555	77	413964		
36	413923	78	413965		
37	413924	79	413966		
38	413925	80	413967		
39	413926	81	413968		
40	413927	82	413969		
41	413928	83	413970		
42	413929	84	413971		
43	413930	85	413972		

E13096

a	b	c	d	e	f
---	---	---	---	---	---

NOTICE

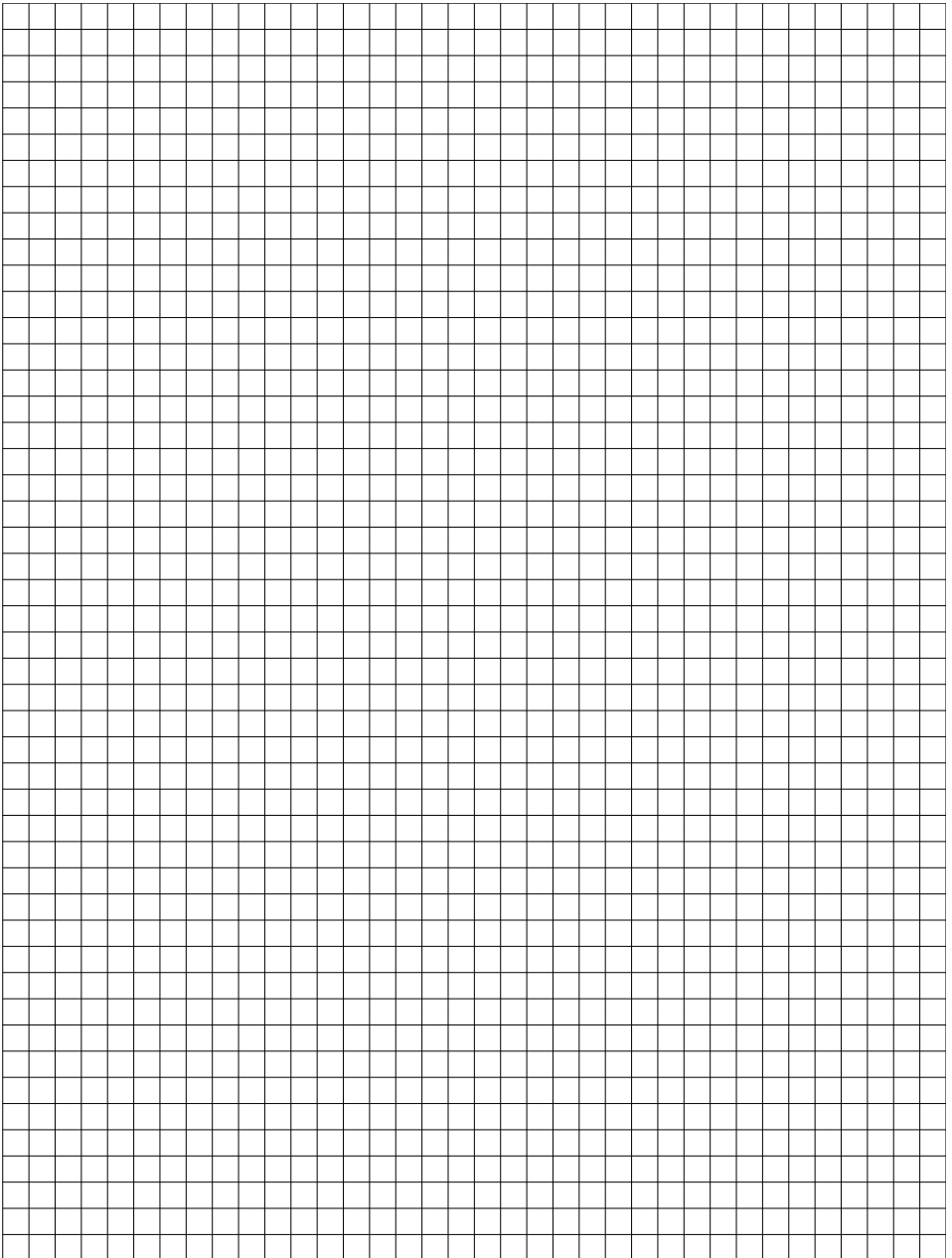

Country	Company	Telephone	Fax
A	AL-KO KOBER Ges.m.b.H.	(+43)3578/2515-100	(+43)3578/2515-31
AUS	AL-KO INTERNATIONAL Pty. Ltd.	(+61)3/9767-3700	(+61)3/9767-3799
B / L	Eurogarden NV	(+32)16/805427	(+32)16/805425
BG	Valerii S&M Group SJ	(+359)2 942 34 02	(+359)2 942 34 10
CH	AL-KO KOBER AG	(+41)56/418-31 53	(+41)56/4183160
CZ	AL-KO KOBER Spol. S.R.O.	(+420)382 / 210381	(+420)382 / 212782
D	AL-KO GERÄTE GmbH	(+49)8221/203-0	(+49)8221/203-138
DK	AL-KO GINGE A/S	(+45)98821000	(+45)98825454
EST/LT/LV	SIA AL-KO KOBER	(+371)67/627-326	((+371)67/807-018
F	AL-KO S.A.S.	(+33)3/8576-3500	(+33)3/8576-3581
GB	Rochford Garden Machinery Ltd.	(+44)1963/828050	(+44)1963/828052
H	AL-KO KFT	(+36)29/5370-50	(+36)29/5370-51
HR	Brun.ko.-prom d.o.o.	(+385)1 3096 567	(+385)1 3096 567
I	AL-KO KOBER GmbH / SRL	(+39)039/9329-311	(+39)039/9329-390
IN	AGRO-COMMERCIAL	(+91)3322874206	(+91)3322874139
IQ	Avro Gulistan Com	(+946)750 450 80 64	
IRL	Cyril Johnston & Co. Ltd.	(+44)2890813121	(+44)2890914220
LY	ASHOFAN FOR AGRICULT. ACC.	(+218)512660209	(+218)512660209
MA	BADRA Sarl	(+212)022447128	(+212)022447130
MK	Techno Geneks	(+389)2 2551801	(+389)2 2520175
N	AL-KO GINGE A/S	(+47)64/86-2550	(+47)64/86-2554
NL	O.DE LEEUW GROENTECHNIEK	(+31)38/444 6160	(+31)38/444 6358
PL	AL-KO KOBER Sp. z.o.o.	(+48)61/816-1925	(+48)61/816-1980
RO	SC PECEF TEHNICA SRL	(+40)344 40 30 30	(+40)244 51 44 86
RUS	OOO AL-KO KOBER	(+7)499/16887-16	(+7)499/96600-00
RUS	ZAO AL-KO St. Petersburg GmbH	(+7)812/446-1075	(+7)812/446-1075
S	GINGE Svenska AB	(+46)31/57-3580	(+46)31/57-5620
SK	AL-KO KOBER Slovakia Spol. S.R.O.	(+421)2/4564-8267	(+421)2/4564-8117
SLO	Darko Opara s.p.	(+386)1 722 58 50	(+386)1 722 58 51
SRB	Agromarket d.o.o.	(+381)34 308 000	(+381)34 308 16
TR	ZIMAS A.S.	(+90)232 4580586	(+90)232 4572697
UA	TOV AL-KO KOBER	(+380)44/492 33-96	(+380)44/496 66-93