

## **Уважаемый пользователь!**

*Выражаем Вам признательность за выбор и приобретение изделия, отличающегося высокой надежностью и эффективностью в работе. Мы уверены, что наше изделие будет надежно служить Вам в течение многих лет.*

*Пожалуйста, обратите Ваше внимание на то, что эффективная и безопасная работа, также надлежащее техническое обслуживание возможно только после внимательного изучения Вами данной «Инструкции по эксплуатации».*

*При покупке рекомендуем Вам проверить комплектность поставки и отсутствие возможных повреждений, возникших при транспортировке или хранении на складе продавца. При этом изображенные, описанные или рекомендованные в данной инструкции принадлежности не в обязательном порядке могут входить в комплект поставки.*

*Проверьте также наличие гарантийного талона, дающего право на бесплатное устранение заводских дефектов в период гарантийного срока. На талоне должна присутствовать дата продажи, штамп магазина и разборчивая подпись продавца.*

## **СОДЕРЖАНИЕ**

<b>1.</b> Основные характеристики	<b>3</b>
1.1. Технические характеристики	3
1.2. Комплектация	4
1.3. Область применения	4
<b>2.</b> Описание условных обозначений	<b>4</b>
<b>3.</b> Устройство и составные части	<b>6</b>
<b>4.</b> Ввод в эксплуатацию	<b>7</b>
4.1. Распаковка	7
4.2. Сборка, смазка и регулировка узлов	7
4.3. Подготовка двигателя к работе	8
4.3.1. Заправка топливного бака бензином	8
4.3.2. Заполнение картера двигателя смазочным маслом	9
4.3.3. Заполнение смазкой коробки передач	10
4.3.4. Заправка воздушного фильтра маслом	10
4.4. Обкатка нового культиватора	10
<b>5.</b> Эксплуатация	<b>11</b>
5.1. Запуск / остановка двигателя	11
5.1.1. Порядок запуска двигателя	11
5.1.2. Остановка двигателя	12
5.1.3. Переключение скоростей	12
5.1.4. Обратный ход	12
5.2. Работа с культиватором	12
5.3. Транспортировка культиватора	14
5.4. Дополнительное навесное оборудование	14
<b>6.</b> Периодическое обслуживание	<b>14</b>
6.1. Замена масла в двигателе	16
6.2. Очистка и обслуживание воздушного фильтра	16
6.3. Обслуживание свечи зажигания	17
6.4. Смазка зеркала цилиндра	17
6.5. Правила очистки, транспортировки, хранения и утилизации	17
<b>7.</b> Возможные неисправности и методы их устранения	<b>18</b>
<b>8.</b> Гарантийные условия	<b>19</b>

**Перед началом работы внимательно прочтите инструкцию по безопасности и эксплуатации!**

**PRO RAB**® ИНСТРУКЦИЯ ПО ЭКСПЛУАТАЦИИ

# КУЛЬТИВАТОР БЕНЗИНОВЫЙ

## PRORAB GT 700 SK

- Внимательно прочитайте данную инструкцию и следуйте ее указаниям. Используйте данную инструкцию для ознакомления с бензиновым культиватором (далее в тексте могут быть использованы технические названия – культиватор, машина, изделие, инструмент), его правильным использованием и требованиями безопасности.
- Храните данную инструкцию в надежном месте.

## 1. ОСНОВНЫЕ ПАРАМЕТРЫ

### 1.1. Технические характеристики

Наименование параметра	PRORAB GT 700 SK	
Двигатель	Бензиновый, одноцилиндровый, воздушное охлаждение, 4-ех тактный	
- Тип		
- Мощность, л.с.		7
- Диаметр цилиндра / Ход, мм		70 / 54
- Объем цилиндра, см <sup>3</sup>		208
- Коэффициент сжатия		8,5
- Запуск		Ручной пуск
Тип топлива	Бензин АИ-92	
Объем топливного бака, л	3,2	
Объем смазочного масла в двигателе, л	0,6	
Класс моторного масла	SAE 10W30	
Объем смазочного масла коробки передач, л	1,3	
Класс трансмиссионного масла	SAE 80W90	
Средний расход топлива, г/кВт*час	≤395	
Мин. частота вращения коленчатого вала	1200	
Макс. частота вращения коленчатого вала	3600	
Крутящий момент, Н*м / (об/мин)	11,0 / 2500	
Частота вращения вала отбора мощности	Синхронизирован с коленчатым валом	
Расчетная скорость движения, при 3000 об/мин двигателя, км/ч		
- Первая скорость вперед	5,1	
- Вторая скорость вперед	7	
- Первая скорость назад	4,6	
Расчетная частота вращения фрез, при 3600 об/мин двигателя, об/мин.		
- Первая скорость вперед	81	
- Вторая скорость вперед	112	
- Первая скорость назад	61	
Ширина обрабатываемой полосы, мм.	750	
- Глубина обработки, см	10 - 30	
- Дорожный просвет, мм	180	
- Давление в шинах, кПа	200	
Габаритные размеры, мм		
- Длина	1440	
- Ширина	840	
- Высота	1020	
- Размер шины	4.00-8	

Масса, кг	84
Температурный режим, °С.	- 10 + 35

*Технические характеристики и комплект поставки могут быть изменены производителем без предварительного уведомления.*

## 1.2. Комплект поставки

1. Культиватор бензиновый в разборе – 1 шт.
2. Руль управления – 1 шт.
3. Колесо пневматическое 4.00-8 – 2 шт.
4. Крылья защитные – 2 шт.
5. Фреза с дисковым окучником – 24 шт.
6. Сошник – 1 шт.
7. Комплект крепежей (винт/ гровер/ шайба/ гайка) – 1 шт.
8. Инструкция по эксплуатации – 1 шт.
9. Инструкция по безопасности – 1 шт.

## 1.3. Область применения

- Бензиновый культиватор применяется для обработки и рыхления почвы в садах и на приусадебных участках.
- Культиватор представляет собой универсальную сельскохозяйственную машину, способную при использовании дополнительного соответствующего оснащения, выполнять практически любые с/х задачи: рыхлить, боронить, разравнивать и культивировать почву, делать борозды и производить междурядную обработку борозд, окучивать, выкапывать корнеплоды и т.п.
- Место применения - открытые земельные участки: огороды, садовые участки, газоны.
- Режим работы: повторно-кратковременный; эксплуатация под контролем оператора.
- Данный культиватор предназначен для использования только в бытовых целях. Бытовой тип инструмента подразумевает использование его для бытовых нужд не более 20 (двадцати) часов в неделю, при этом рекомендуется каждые 15-20 минут непрерывной работы необходимо совершать перерыв на 3-5 минут.
- Внимание! В связи с постоянным техническим совершенствованием конструкции изделия, возможны некоторые отличия, между приобретенным Вами изделием и сведениями, приведенными в инструкции, не влияющие на его основные технические параметры и правила эксплуатации.

**⚠ Внимание! Культиватор не предназначен для профессионального использования!**

## 2. ОПИСАНИЕ УСЛОВНЫХ ОБОЗНАЧЕНИЙ

	<i>Внимательно прочитайте правила безопасности и эксплуатации. Следуйте изложенным в них указаниям. Не соблюдение приведенных ниже правил может привести к серьезным травмам пользователя или поломкам оборудования!</i>
	<i>Внимание! Важная информация! Данное условие обязательно для выполнения!</i>
	<i>При заправке топливного соблюдайте правила пожарной безопасности. Не курите во время заправки, не подносите открытый огонь!</i>
	<i>Топливо легковоспламеняемо и пожароопасно! Не храните культиватор с топливом в баке в помещениях с потенциальными источниками тепла.</i>
	<i>Выхлопные газы опасны для здоровья! Не запускайте двигатель в закрытом помещении. Используйте культиватор только на открытых пространствах.</i>

	<p>Не изменяйте конструкцию инструмента! Ремонт изделия производите только в сервисном центре.</p>
	<p>Оберегайте части вашего тела, в первую очередь пальцы, от возможных контактов с движущимися частями инструмента.</p>
	<p>Опасность повреждений рук режущей фрезой. Не прикасайтесь голыми руками к почвофрезе культиватора!</p>
	<p>Сохраняйте безопасное расстояние от фрез культиватора до ног. Будьте особенно внимательны при движении культиватора обратным ходом!</p>
	<p>Обязательно используйте защитную экипировку во время работы! Обязательно пользуйтесь средствами защиты лица и органов зрения (защитные очки, маски). Защитный шлем или каска для головы предохранят голову от травм.</p>
	<p>Пользуйтесь средствами защиты слуха! Несмотря на то, что среднее значение шумов инструмента не представляет угрозы для здоровья людей, при продолжительной работе рекомендуется пользоваться средствами защиты органов слуха (наушники, беруши и т.п.).</p>
	<p>На работах с использованием культиватора, следует носить защитную обувь с высокими голенищами, нескользящей подошвой и прочным носком. Такая обувь защищает от травм, а также обеспечивает устойчивое положение работника.</p>
	<p>Защитные рукавицы относятся к обязательной оснастке пользователя. Их следует постоянно надевать во время работы.</p>
	<p>Будьте аккуратны! Возможен риск отброса посторонних предметов в окружающих людей.</p>
	<p>Посторонние лица должны находиться на безопасном расстоянии от культиватора.</p>
	<p>Не используйте культиватор во время дождя.</p>

### 3. УСТРОЙСТВО И СОСТАВНЫЕ ЧАСТИ



Рис. 1

- |   |                                      |
|---|--------------------------------------|
| 1. Руль управления  | 8. Топливный бак                     |
| 2. Рычаг управления оборотами двигателя (дроссельной заслонкой) | 9. Рукоятка ручного стартера         |
| 3. Выключатель двигателя  | 10. Бампер                           |
| 4. Рычаг сцепления  | 11. Колесо переднее                  |
| 5. Рычаг коробки передач  | 12. Колесо пневматическое            |
| 6. Щуп маслоналивной горловины                                  | 13. Сошник / ограничитель глубины    |
| 7. Воздушный фильтр   | 14. Рычаг регулировки положения руля |

- Внимание! Внешний вид изделия может незначительно отличаться от приведенного на рисунках. Это вызвано дальнейшим техническим усовершенствованием модели. Изготовитель оставляет за собой право вносить изменения в конструкцию и комплектацию изделия без предварительного уведомления пользователя, с целью повышения его потребительских качеств.

#### Сцепление

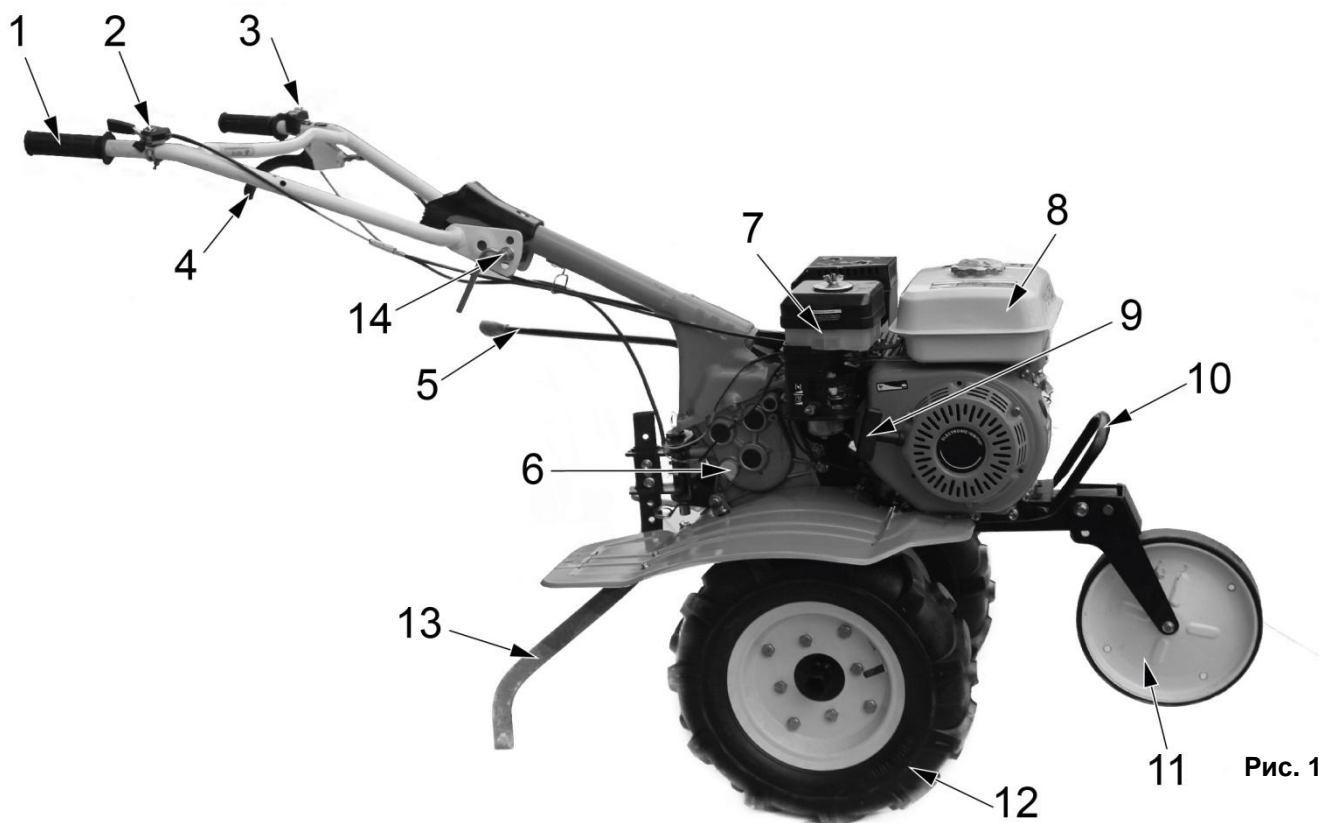
- Сцепление культиватора относится к ременному типу. Используется ремень и натяжной ролик (См. Рис. 2).



Рис. 2

- Функция сцепления заключается в подключении и отключении крутящего момента от двигателя к коробке передач.
- При внезапном возникновении перегрузки ременное сцепление будет пробуксовывать, чтобы защитить другие детали и узлы от повреждения.

- Когда рычаг сцепления находится в выключенном (отпущенном) состоянии, трос сцепления ослабляется, что заставляет натяжной ролик опуститься, и соприкоснуться с ремнем. Ремень и малый натяжной ролик опускаются, и передача крутящего момента от двигателя на трансмиссию культиватора прекращается.
- Когда рычаг сцепления находится во включенном (нажатом) состоянии, трос сцепления натягивается, что заставляет натяжной ролик подняться и плотно прижать нижнюю часть ремня. Затем малый шкив приводит в движение большой шкив, и начинается передача мощности от двигателя.

## 4. ВВОД В ЭКСПЛУАТАЦИЮ

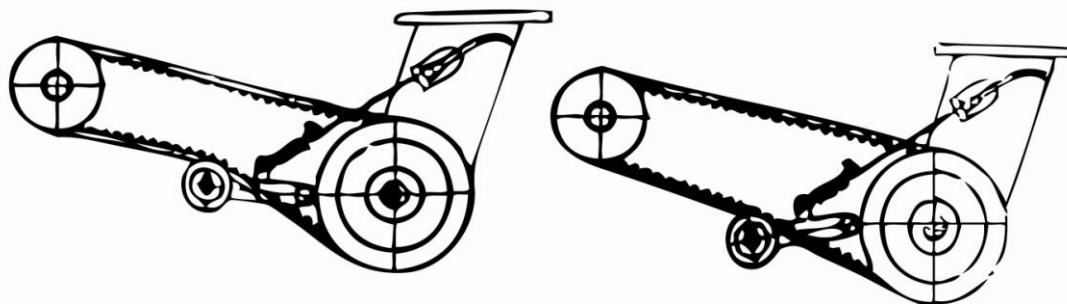
**⚠ Внимание!** В новом культиваторе не заправлен топливом бак и отсутствует масло в картере двигателя!

### 4.1. Распаковка

- Откройте коробку. Извлеките все комплектующие детали и узлы.
- Проверьте комплектность и целостность культиватора.
- Освободите узлы и детали культиватора от консервационной смазки.

**⚠ Внимание!** При распаковывании будьте особенно внимательны, чтобы не повредить трос сцепления и газа, а также провод выключателя зажигания.

**⚠ Внимание!** Внимательно прочитайте и соблюдайте все действующие правила «Инструкции по безопасности»!

**⚠ Внимание!** Процесс сборки культиватора является достаточно емким техническим процессом, требует наличия определенных технических знаний и опыта. Если Вы не обладаете таким опытом, рекомендуется обратиться в сервисный центр.

### 4.2. Сборка, смазка и регулировка узлов

- Процесс сборки культиватора условно можно распределить на несколько основных этапов:
  - Установка колес на вал редуктора коробки передач.
  - Установка руля управления в паз рулевой колонки. Подключение тросов управления.
  - Установка шкивов и ремней. Натяжение ремней путем регулировки положения двигателя.
  - Установка защитных крыльев, окончательная затяжка винтовых соединений и регулировка натяжения тросов управления.

• Для установки колес положите редуктор на ровную поверхность, наденьте на колесную ось (1) редуктора дистанционную втулку регулировки ширины колеи (2). Зафиксируйте ее положение шплинтом и шпилькой (4) (См. Рис.3).

• Установите колесо на ось на необходимую ширину колеи.

• Зафиксируйте положение шплинтом и шпилькой (4) (См. Рис.3).

• Установите руль управления на вал рулевой колонки. Зафиксируйте удобный угол наклона руля, затянув рукоятку (14) (См. Рис.1).

• Установите на выходной вал отбора мощности малый приводной шкив (1). Большой шкив (2) (См. Рис.4) устанавливается на коробке передач и крепится к натяжному блоку сцепления. Крепко затяните крепящие шкивы винты.

• Соедините конец троса сцепления с балкой натяжного ролика.

• Наденьте на шкивы два приводных ремня. Отрегулируйте их натяжение путем изменения положения двигателя.

• Ремень отрегулирован правильно, если его можно прогнуть посередине на 15 - 20 мм, и при включении рычага сцепления, ролик плотно натягивает ремни.

• После выполнения данных операций, культиватор практически собран. Остается только установить защитные крылья и кожухи, отрегулировать натяжение тросов управления.

• После сборки и регулировки можно приступать к операциям по подготовке двигателя и редуктора к первому запуску.

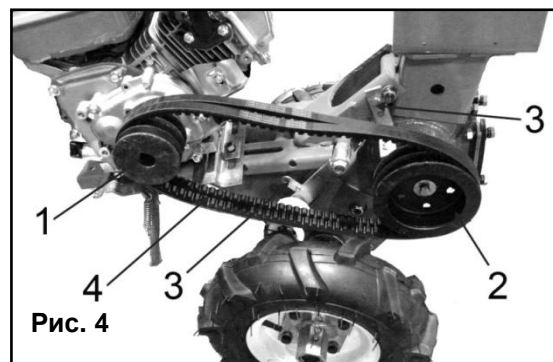
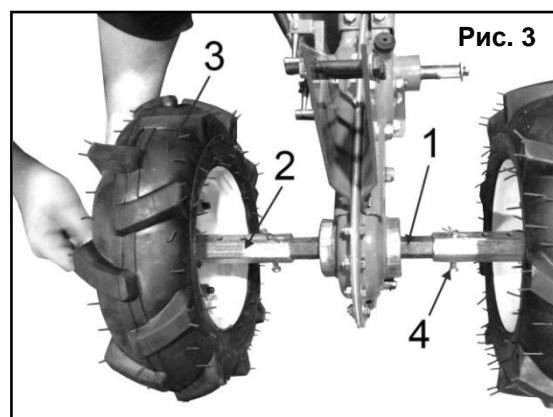

### **Установка защитных крыльев и кожуха ремня**

- Для защиты оператора культиватора от фрезы, а так же вылетающих из под культиватора комков грунта, необходимо установить защитные крылья на раму культиватора.
- Крылья крепятся с помощью винтов и уголкового держателя. С одной стороны прикрепите держатель к картеру двигателя (он имеет специальное посадочное отверстие с резьбой), с другой стороны крыло крепится к раме культиватора. Заведите кромку крыла под раму и затяните винты крепления крыла.
- Необходимым условием для безопасной работы, является установка защитного кожуха на приводной шкив ременной передачи.

### **Регулировка сцепления**

- Требования по регулировке сцепления:
  - Когда рычаг сцепления находится во включенном состоянии, он поднимает натяжной ролик, который плотно поджимает нижнюю часть клиновых ремней, приводя культиватор в движение. Оптимальным является параллельное положение клиновых ремней с обеих сторон шкива двигателя.
  - Когда рычаг сцепления ослаблен, натяжной ролик опускается, в результате чего соприкосновение между приводным ремнем и шкивом слабеет - происходит отключение сцепления.

### **Регулировка угла наклона / высоты руля управления**

- Для изменения высоты руля отпустите рычаг фиксации положения руля (14)(См. Рис. 1) и установите руль на нужный уровень высоты. Для фиксации положения – крепко затяните рычаг.

### **Снятие и установка фрез**

 **Внимание!** При проведении любых работ с фрезами используйте защитные рукавицы.

- Культиватор имеет съемные фрезы.
- Отсоедините высоковольтный провод от свечи зажигания, что бы исключить возможность случайного запуска двигателя.
- Демонтируйте пневматические колеса.
- Для установки фрезы, наденьте фрезу на ведущий вал редуктора культиватора и закрепите ее с помощью стопорного пальца и шплинта.
- Для снятия фрезы, снимите шплинт и выньте стопорный палец из фрезы.

### **Регулировка натяжения тросов управления**

- Стальные тросы управления культиватором имеют специальные резьбовые втулки для регулировки их натяжения.
- Натяжение тросов можно отрегулировать как затяжкой гайки непосредственно у рукоятки управления, так и стягиванием регулировочной втулки в средней части троса.
- Натяжение тросов должно быть четким, ход рукоятки управления должен быть без «мертвых зон» и провалов.
- Не верно, если рычаги дают ощущение мягкости.
- Так же избегайте излишнего натяжения тросов, это грозит их обрывом.
- Правильно отрегулированный трос имеет свободный ход рукоятки около 3-5 мм.
- В процессе эксплуатации периодически регулируйте натяжение тросов.

## **4.3. Подготовка двигателя к работе**

### **4.3.1. Заправка топливного бака бензином**

- Заполнение топливного бака (8)(См. Рис.1) бензином осуществляется перед запуском двигателя.
- Заправку топливного бака проводить только на открытом воздухе.
- Храните бензин в специальных чистых, плотно закрывающихся канистрах
- Запрещается открывать крышку топливного бака горячего или работающего двигателя.
- Размещение культиватора перед заполнением топливного бака бензином производится на расстоянии от источников открытого огня, тепла и искр.
- Для предотвращения пожара, узлы и детали культиватора, включая поверхность двигателя, глушитель и топливный бак, должны быть очищены от сухой травы.

 **Внимание!** Бензин и его пары легко воспламеняемы и взрывоопасны! Запрещается курить при заправке топливного бака!

- Перед заправкой бензином необходимо остановить двигатель и дождаться его полного охлаждения.
- Будьте аккуратны при заправке, старайтесь не пролить топливо на корпус культиватора. Протрите части культиватора насухо, в случае если на них был пролит бензин при заправке.
- При попадании топлива в глаза или рот, промойте место большим количеством воды и немедленно обратитесь к врачу. При попадании топлива на кожу или одежду, промойте места попадания водой с мылом и смените одежду.
- Запускать двигатель разрешается только в стороне от места, где осуществлялась его заправка, или был пролит на землю бензин.
- Избегайте попадания бензина на поверхность кожи или вдыхания паров бензина.
- При заправке бензином использовать только чистые воронки.
- Закройте топливный кран перед заправкой топлива.
- Заполните топливный бак качественным неэтилированным бензином с октановым числом не ниже 92.
- Заливать бензин следует не выше отметки «Fuel level» на сетчатом фильтре горловины топливного бака. Емкость топливного бака – 3,2 литра.
- При отсутствии сетчатого фильтра заливать бензин следует не выше нижнего края горловины топливного бака.
- Перед каждым запуском двигателя убедитесь, что топливный бак надежно закреплен, отсутствуют протечки топлива из бака / топливопровода, и крышка бака плотно закручена.
- В случае протечки топлива, категорически запрещается пользоваться культиватором! Обратитесь в сервисный центр для устранения неисправностей!

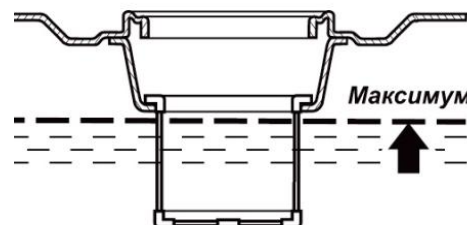

**⚠ Внимание!** Запрещается применять загрязненный бензин или смеси бензина и моторного масла!

#### 4.3.2. Заполнение картера двигателя смазочным маслом

**⚠ Внимание!** Культиватор поставляется без смазочного масла в двигателе (с консервационным количеством смазки). Перед началом эксплуатации культиватора залейте смазочное масло до максимального рабочего уровня!

- Запрещается заводить и использовать двигатель без / с низким уровнем смазочного масла, а так же с неподходящим, некачественным или отработанным маслом. Это может привести к его поломке, которая не попадает под условия гарантийного обслуживания!

**⚠ Внимание!** Рекомендованный класс масла: SAE 10W-30.

- Рекомендуется использовать специальное **минеральное масло PRORAB 0410** класса SAE 10W-30 для 4-тактных двигателей.
- Состав присадок масла **PRORAB 0410** для 4-тактных двигателей обеспечивает защиту против образования отложений на поршне и в картере двигателя, заклинивания двигателя. Обладает высокой термоокислительной стабильностью

**⚠ Внимание!** Изготовитель не несет ответственность за надежность работы инструмента, при использовании других, не рекомендованных классов масел, неверного их применения.

- К безусловным признакам неверного применения масел относятся сильный нагар или разрушение / заклинивание поршневого кольца и/или наличие царапин и потертостей на внутренней поверхности цилиндра и поверхности поршня, разрушение и/или оплавление опорных подшипников шатуна и поршневого пальца.

**⚠ Внимание!** Проверку уровня масла в картере двигателя следует осуществлять только при нахождении культиватора в горизонтальном положении. Проверка уровня масла осуществляется на теплом неработающем двигателе.

- Перед первым запуском двигателя требуется залить в моторное масло картер двигателя до максимального уровня.
- Уровень масла должен доходить верхней метки «Н» на щупе маслоналивной крышки.

#### Порядок проверки уровня масла:

- Отверните крышку маслоналивной горловины (1)(См. Рис.5) из картера двигателя, достаньте щуп.
- Протрите щуп тканью и вставьте обратно в отверстие не завинчивая. Снова выньте щуп – на нем останется метка уровня масла.



Рис. 5



- Если уровень масла меньше нижней линии (L) на щупе, долейте масло до верхней линии (H).
- Вставьте и закрутите на место крышку маслоналивной горловины.

**⚠ Внимание!** Во время эксплуатации не допускайте падения уровня масла ниже минимальной отметки. Поддерживайте уровень масла у максимальной отметки («H») на масляном щупе.

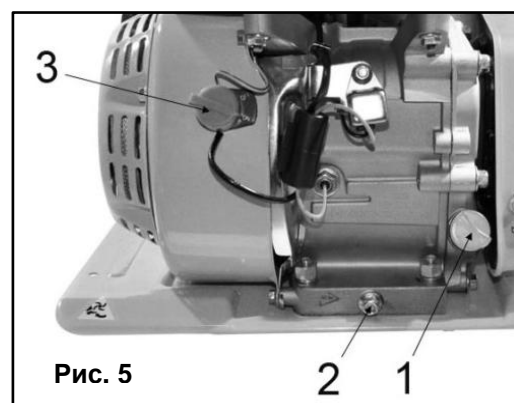
- Перед каждым запуском культиватора проверяйте уровень масла в двигателе!
- Регулярный контроль уровня масла – ответственность лица, осуществляющего эксплуатацию культиватора.

### 4.3.3. Заполнение смазкой коробки передач

**⚠ Внимание!** Культиватор поставляется с консервационным количеством смазки в коробке передач и редукторе привода фрез. Перед работой культиватора, обязательно залейте трансмиссионное масло в коробку и редуктор до максимального уровня.

**⚠ Внимание!** Для смазки коробки передач и редуктора используйте трансмиссионные масла класса SAE 80W-90 вязкостью GL-5.

- Заливное отверстие коробки передач расположено на верхней крышке коробки, под рулевой колонкой, и закрыто крышкой.
- Отключите культиватор, демонтируйте клемму высоковольтного провода со свечи зажигания, во избежание случайного запуска двигателя.
- Откройте заливное отверстие (6)(См. Рис.1), залейте трансмиссионное масло SAE 80W-90 вязкостью GL-5 в коробку передач. Объем заливаемого масла составляет около 1,3 литра.
- Для слива отработанного масла, предусмотрен сливной болт на дне картера. Открутите его и слейте старое масло, перед заливкой свежего.
- Установите крышку заливного отверстия и/или сливной болт на место.
- Периодически доливайте масло в редуктор,
- Каждый сезон смазку редуктора необходимо заменять.

**⚠ Внимание!** Наличие смазки в редукторе является обязательным условием для его надежной работы и охлаждения!

- Выход редуктора из строя по причине отсутствия смазки, является нарушением условий эксплуатации.
- Если во время работы культиватора Вы услышите звонкий гул шестерни из редуктора - это сигнал к немедленной смазке редуктора.

### 4.3.4. Заправка воздушного фильтра маслом

- Для лучшей фильтрации воздуха корпус воздушного фильтра имеет специальную масляную ванну.
- Снимите крышку воздушного фильтра, выньте губчатый фильтрующий элемент.
- Наполните ванну в корпусе фильтра чистым моторным маслом класса SAE 30 (порядка 60 мл), до максимального уровня (OIL LEVEL).
- При сильном загрязнении периодически заменяйте масло и очищайте фильтрующий элемент.

## 4.4. Обкатка нового культиватора

- Чтобы продлить срок службы, перед использованием нового культиватора или культиватора, прошедшего капитальный ремонт, необходимо пройти процесс обкатки.
- Все соединительные узлы, такие как болты, стыкующие основные части, перед обкаткой необходимо крепко затянуть. Культиватор необходимо заправить топливом, смазочным маслом. Натяжение приводного ремня и давление в шинах должны соответствовать стандартам.
- У нового культиватора период обкатки составляет 20 часов.
- Правильное обращение с культиватором в период обкатки является важным фактором для продления срока службы двигателя.
- Во время обкатки все работающие детали притираются друг к другу и калибруют рабочий зазор.
- В связи с этим первые 20 часов работы выполняйте следующие требования:
  - Не допускайте работы культиватора на максимальных оборотах двигателя.
  - Непрерывный режим работы культиватора в период обкатки – не более 2 часов. На каждый час работы совершайте паузу в 10-15 минут для охлаждения двигателя.
  - Визуально контролируйте состояние узлов и деталей, проверяйте их надежность крепления.
- По окончании периода обкатки проведите техобслуживание и осмотр культиватора, обязательно полностью замените смазочное масло в двигателе!

- Характеристики обкатки указаны в таблице ниже:

Этап обкатки	Нагрузка	(Время работы на каждой передаче, ч)			Общее количество	Всего
		I	II	Задняя		
1	Холостой ход	0,5	0,5	0,5	1,5	7,5
2	1/3 нагрузки	1	2		3	
3	2/3 нагрузки	1	2		3	

- Под «нагрузкой» подразумевается мощность культиватора при нормально работающих зубчатых колесах механизма переключения передач.
- Первые 20 часов работы культиватора, не нагружайте его на полную производительность. После обкатки проведите техобслуживание и осмотр культиватора, замените смазывающее масло в двигателе после первых 20 часов работы. Далее смену масла двигателя производить каждые полные 100 часов работы.

## 5. ЭКСПЛУАТАЦИЯ

### 5.1. Запуск /остановка двигателя

**⚠ Внимание!** *Перед запуском культиватора убедитесь в отсутствии посторонних лиц, особенно детей, а также домашних животных на обрабатываемой территории. При запуске двигателя займите устойчивое положение. Запускайте двигатель только на открытом воздухе.*

- Перед включением культиватора проверьте надежность крепления его наружных узлов (глушителя, воздушного фильтра и т.п.), т.к. после транспортировки соединения могут ослабнуть. Подтяните ослабшие винты при необходимости.
- Удостоверьтесь в отсутствии протечек топлива и масла.
- Установите рычаг управления воздушной заслонкой карбюратора (3)(См. Рис. 6), в полностью закрытое положение. Это ограничит подачу воздуха, и создаст более бензинообогащенную топливную смесь, что облегчит запуск холодного двигателя.

#### 5.1.1. Порядок запуска двигателя

1. Визуально осмотрите культиватор на предмет отсутствия механических и иных повреждений, протечек топлива, смазочного масла и т.п. Неисправный культиватор использоваться не должен! Обратитесь в сервисный центр для устранения неисправностей.
2. Проверьте наличие бензина в топливном баке. При необходимости залейте в топливный бак чистый, свежий, неэтилированный бензин.
3. Проверьте уровень масла в двигателе. При необходимости долейте масло.
4. Проверьте давление в шинах.
5. Проверьте затяжку болтов, особенно соединительных болтов шасси, двигателя, коробки передач и ведущих колес.
6. Переведите рычаг сцепления в положение «выключено».
7. Установите рычаг переключения передач (5)(См. Рис.1) в «нейтральное» положение.
8. Установите рычаг управления оборотами двигателя (дроссельной заслонки) (2)(См. Рис.1) в среднее положение или ближе к отметке «Максимум».
9. Откройте топливный кран (2)(См. Рис. 6), переведите рычаг в положение «Открыто» (OPEN).
10. При запуске холодного двигателя, установите рычаг привода воздушной заслонки (3)(См. Рис. 6), в положение «ЗАКРЫТО» (CLOSE). Это ограничит доступ воздуха в камеру сгорания, и создаст более бензинообогащенную топливную смесь, что значительно облегчит запуск холодного двигателя.
11. Переведите кнопку выключателя зажигания двигателя (3)(См. Рис. 1) в положение «ВКЛ» (ON).
12. Возьмите в руки пусковую рукоятку ручного стартера (9)(См. Рис.1). Крепко удерживая ее в руках, плавно потяните шнур стартера, пока барабан стартера не войдет в зацепление с собачками храпового механизма. Только после этого сделайте плавный резкий, но не длинный рывок. При этом шнур вытягивается примерно на 2/3 своей длины.
13. Плавно, не отбрасывая рукоятку, опустить руку, позволив шнуру вновь вернуться в барабан.
14. Основной причиной трудностей при первом запуске культиватора является наличие воздуха в топливопроводе.

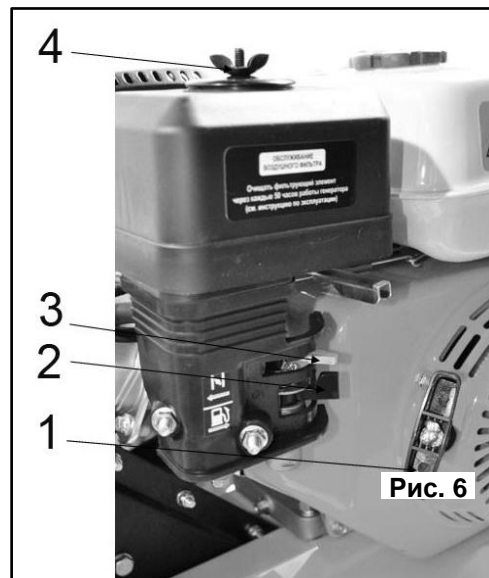

По этой причине первые 3 – 5 рывков прокачивают топливо и устраняют воздушную пробку в топливопроводе.

15. Как правило, после этих первых рывков стартера, когда топливо поступит в камеру сгорания, двигатель заведется.
16. Повторные операции по запуску двигателя следует производить с интервалом в 30 секунд.

**⚠ Внимание!** *Запрещается тянуть за пусковую рукоятку во время работы двигателя, иначе можно его повредить. Не отпускайте резко рукоятку стартера после завода двигателя, а плавно верните ее в исходное состояние.*

- В случае, если двигатель не заводится, необходимо проверить работоспособность свечи зажигания (зазор на свече зажигания должен быть в пределах 0,7 – 0,8 мм), топливного крана на подачу топлива.
- Убедитесь, что в топливопроводе нет воздуха (можно использовать следующий способ: ослабьте соединение между топливопроводом и карбюратором, выпускайте воздух пока не потечет топливо).
- Дайте двигателю поработать на холостых оборотах в течение 1-3 минут, чтобы прогреть его.
- После запуска и прогрева двигателя переведите воздушную заслонку в положение «Открыто» (OPEN).

**⚠ Внимание!** *Не прикладывайте излишней силы к рывку ручным стартером, особенно когда шнур вытянут на всю длину. Существует вероятность механического повреждения стартерной группы, которая не будет рассматриваться как гарантийный случай. Ключевым фактором в ручном запуске является не сила, вытягивающая трос на полную длину, а резкость рывка, которая вытягивает трос, не более чем на 2/3 его длины.*

## 5.1.2. Остановка двигателя

1. Установите рычаг переключения скоростей (5)(См. Рис.1) в «нейтральное» положение.
2. Переведите рычаг сцепления (4)(См. Рис.1) в выключенное положение (отпустите).
3. Постепенно сбавляйте обороты двигателя рычагом дроссельной заслонки (2)(См. Рис.1) до холостого хода.
4. Переведите кнопку выключателя зажигания двигателя (3)(См. Рис. 1) в положение «ВЫКЛ» (OFF).
5. Перекройте топливный кран (2)(См. Рис.6).

## 5.1.3. Переключение скоростей

- Для переключения передач движения вперед используйте рычаг (5)(См. Рис. 1).
- Перед переключением передач сначала следует выключить сцепление. Выключать его следует резко и полностью, а включать - плавно и равномерно.

**⚠ Внимание!** *Переключение передач происходит только при выключенном сцеплении!*

- Переключение скоростей должно осуществляться ТОЛЬКО после полного рассоединения сцепления.
- Скорость оборотов двигателя регулируется вручную рычагом дросселя (2)(См. Рис.1), расположенным справа на рулевом управлении. Установив рычаг дросселя вправо, вы увеличиваете обороты, влево - уменьшаете.
- При переключении на более высокую передачу, вначале отключите муфту сцепления, после чего переведите в требуемое положение рычаг переключения скоростей и активируйте необходимую передачу.
- При переходе на высокоскоростную передачу с низкой передачи, вначале операции рекомендуется увеличить обороты двигателя, после чего произвести переключение передачи.
- И, наоборот, при переходе на низкоскоростную передачу, для обеспечения надежного привода и исключения повреждения зубчатой передачи, вначале потребуется сбросить обороты двигателя.

## 5.1.4. Обратный ход

- Переведите рычаг сцепления (4)(См. Рис.1) в ВЫКЛЮЧЕННОЕ положение.
- Рычаг переключения передачи (5)(См. Рис.1) в положение «реверс».
- Затем верните рычаг сцепления (4)(См. Рис.1) во ВКЛЮЧЕННОЕ положение. После этого культиватор будет двигаться обратным ходом. Данную процедуру рекомендуется выполнять на малых оборотах двигателя.

**⚠ Внимание!** *Будьте особенно внимательны при движении культиватора обратным ходом! Сохраняйте безопасное расстояние от фрез культиватора до ног!*



## 5.2. Работа с культиватором

**⚠ Внимание!** *Посторонние лица, особенно дети, а также домашние животные должны располагаться на безопасном расстоянии от работающего культиватора.*

- Избегайте открытого огня, источников искр, не курите во время работы с культиватором.

- Проверьте территорию, на которой будет использоваться культиватор, и удалите все посторонние предметы (крупные камни и т.п.), которые могут попасть под фрезы и быть отброшены от культиватора.
- Применяйте культиватор только в светлое время суток или при хорошем искусственном освещении.
- Не используйте культиватор для обработки почвы около канав и насыпей. Существует риск опрокидывания культиватора.
- Периодически очищайте двигатель и глушитель от остатков травы и масла.
- Запрещается работать с культиватором, при не полностью выжатом рычаге сцепления, т.к. это приведет к пробуксовыванию фрикционных накладок и преждевременному их износу.
- Не допускайте блокировки фрез при запущенном двигателе и выжатом сцеплении, т.к. это приведет к преждевременному износу фрикционных накладок сцепления.

**⚠ Внимание! В случае блокировки фрез посторонними предметами (камнями и т.д.), немедленно остановите двигатель, убедитесь в отсутствии повреждений культиватора, удалите препятствие.**

## Установка глубины обработки

- Глубина обработки почвы задается ограничителем глубины обработки (сошником), расположенным в нижней части культиватора под рукояткой управления. Для обработки почвы сошник должен быть установлен на необходимую глубину. Чем глубже сошник врезается в землю, тем больше будет глубина культивации, и наоборот.
- Отсоедините шплинт, выньте стопорный палец, а затем выньте сошник из сцепки (держателя).
- Совместив отверстие в сцепке одним из отверстий сошника, зафиксируйте его стопорным пальцем и шплинтом.
- Для увеличения глубины обработки увеличьте длину нижней части сошника.

## Вспашка

- Запустите двигатель (см. раздел "Запуск / остановка двигателя").
- Запрещается использовать культиватор на участках, где проложены газопроводы, силовые электрические кабели или различные подземные коммуникации, и существует большая вероятность столкновения с ними.
- Запрещается использовать культиватор около стволов деревьев из-за возможности повреждения их корневой системы.
- Большие и твердые куски почвы могут стать причиной повреждения фрез.
- Многократная вспашка с увеличивающейся глубиной обработки дает лучшие результаты. Это так же позволяет равномерно распределить предварительно внесенный компост.
- Проходы по обрабатываемой территории осуществляйте под прямым углом.
- Установите глубину обработки в соответствии с состоянием почвы. Тяжелые почвы обрабатывайте в несколько заходов.

## Культивация

- При культивации, установите небольшую глубину обработки, что обеспечит необходимую защиту корневой системы деревьев от повреждений.
- Обычно для роторного культивирования используется I скорость. II скорость может использоваться в ходе прополки междурядий, и для повторного культивирования мокрого поля, для повышения производительности.
- Сорняки, намотавшиеся на фрезы культиватора в ходе культивации, приводят к повышенному потреблению мощности, износу деталей, снижению производительности.
- Периодически очищайте фрезы во время работы. Очистку фрез производить ТОЛЬКО при выключенном двигателе и рассоединенном сцеплении!

## Работа на склонах

**⚠ Внимание! Работа на склонах требует особой осторожности, велика опасность травм в результате опрокидывания культиватора.**

- Будьте особенно внимательны при смене направления движения.
- Направляйте культиватор только по диагонали к поверхности склона. Запрещается перемещать культиватор вверх или вниз по склону
- Категорически запрещается использовать культиватор на местности с уклоном более 20°.

### 5.3. Транспортировка культиватора

- Транспортирование на короткие дистанции:
  - Для перемещения культиватора с одного обрабатываемого участка на другой используйте пневматические колеса.
  - Установите сошник в сцепку таким образом, чтобы он не касался грунта.
  - Аккуратно переместите культиватор.

**⚠ Внимание!** *Запрещается транспортировать культиватор на боку или в перевернутом положении!*

- Транспортирование на длинные дистанции:
  - Перед транспортировкой выключите двигатель. Дождитесь полного остывания двигателя.
  - Снимите высоковольтный провод со свечи зажигания.
  - Опустошите топливный бак. При транспортировке культиватора с полным топливным баком существует риск его протечки из-за случайного наклона или опрокидывания.
  - При транспортировке культиватора в кузове автомобиля или прицепе, надежно зафиксируйте культиватор стропами, чтобы исключить его самопроизвольное перемещение.

### 5.4. Дополнительное навесное оборудование

- Для увеличения области применения и возможностей бензинового культиватора рекомендуется использовать дополнительное навесное оборудование марки «Прораб».
- Использование дополнительно оснастки позволит выполнять различные сельскохозяйственные задачи с большим удобством и производительностью.
- Более подробную информацию Вы можете получить в специализированном магазине инструментов или на информационном сайте компании.

<i>Модель / артикул</i>	<i>Наименование</i>	<i>Назначение</i>
6001020	Картофелекопалка	Предназначена для сбора урожая картофеля (выкапывания клубней)
6001027 / 6001028	Роторная косилка	Предназначена для скоса стеблей различных растений, сорняков и т.п.
6001015	Окучник	Предназначен для окучивания посаженного картофеля и межрядной обработке борозд.
6001016	Плуг	Предназначен для вспашки земельных участков
6001004	Грунтозацепы	Предназначены для увеличения сцепления культиватора с грунтом. Размер 340x180 мм (2 штуки в комплекте)
6001005	Грунтозацепы	Предназначены для увеличения сцепления культиватора с грунтом. Размер 400x185 мм (2 штуки в комплекте)
6001029	Снегоуборочник	Предназначен для уборки снега с дорожек и тротуаров

## 6. ПЕРИОДИЧЕСКОЕ ОБСЛУЖИВАНИЕ

- Внимательное отношение к профилактическому обслуживанию, регулярные проверки, осмотр и уход продлевают срок службы и повышают эффективность работы культиватора.
- Руководствуйтесь следующим графиком технического обслуживания. Не забывайте учитывать, что при определенных тяжелых условиях работы очистка, регулировка и замена деталей должны осуществляться чаще, чем указано в таблице.
- Для надежной работы культиватора рекомендуется периодически (каждые полгода) обращаться в сервисный центр для профилактического осмотра инструмента, проверки его работоспособности, чистки и смазки редуктора, контроля состояния остальных узлов двигателя, проверки состояния резиновых уплотнителей и т.д.
- Техническое обслуживание включает в себя профилактический осмотр культиватора. Первоначальный осмотр культиватора в обязательном порядке произвести через 1-1,5 часа его работы.
- Последующие же осмотры производить через каждые 20 часов наработки, но не реже одного раза в месяц.

**⚠ Внимание!** *Перед проведением любых технических работ по обслуживанию культиватора: отключите двигатель, дождитесь его полного остывания, снимите высоковольтный провод со свечи зажигания.*

**Перед каждым использованием:**

- Протрите поверхность культиватора; проверьте, нет ли утечки масла, воды или топлива.
- Проверьте надежность затяжки резьбовых соединений, особенно болтов шасси, несущей рамы и коробки переключения передач, и фиксирующих болтов ведущего колеса.
- Проверьте уровень масла в двигателе, добавьте при необходимости.
- Проверьте натяжение приводного ремня и давление в шинах, отрегулируйте и подкачайте при необходимости.
- Прислушайтесь к шуму двигателя, коробки переключения передач, вращения фрез, цвету выхлопа из трубы.
- Если шум необычный, обратитесь в сервисный центр для своевременного ремонта.
- Проводите смазочные работы согласно таблице смазки. Помните, что при интенсивной эксплуатации техническое обслуживание стоит проводить чаще!

**После первых 20 часов эксплуатации:**

- Замените масло в двигателе.
- Проверьте надежность крепления узлов и деталей. Очистите воздушный фильтр.

**После каждых 5 часов эксплуатации:**

- Проверяйте уровень масла в двигателе.
- Производите очистку культиватора и наружный осмотр надежности крепления узлов.
- Проверяйте натяжение тросов.

**Один раз в сезон:**

- Рекомендуется проводить обслуживание культиватора в уполномоченном сервисном центре.
- Замените моторное масло в двигателе.
- Проверьте зазор между разжимающей скобой и выжимным подшипником сцепления.
- Проверьте, затянуты ли гайки крышки цилиндра двигателя, затяните их при необходимости.
- Замените масло в коробке переключения передач.
- Проверьте состояние подшипника, сальников и легко изнашиваемых частей, замените их при необходимости.
- Осмотрите все приводы, оси, вилки и т.д., замените их при необходимости.
- Проведите смазочные работы согласно таблице смазки.

<b>Объект смазки</b>	<b>Тип смазки</b>	<b>Способ смазки</b>	<b>Периодичность</b>
Шарнирные соединения	Моторное масло	Несколько капель из ручной масленки	Каждые 10 часов
Двигатель	Моторное масло	Залейте до максимального уровня	Проверять перед каждым запуском. Первая смена после 20 часов работы; Последующие смены - каждые полные 100 часов работы
Коробка передач	Трансмиссионное масло	Залейте до максимального уровня	Каждые 500 часов работы, или раз в сезон.
Разжимающая скоба муфты сцепления	Моторное масло	Потяните рычаг сцепления, смажьте поверхность разжимающей скобы	Перед каждым использованием
Передний подшипник муфты сцепления	Солидол, Циатим-203 (или аналог)	Снимите крышку подшипника и добавьте внутрь	Каждые 200 часов работы.
Выжимной подшипник муфты сцепления	Солидол, Циатим-203 (или аналог)	Разберите выжимной подшипник, прочистите его, смажьте солидолом.	Каждые 200 часов работы.

## 6.1. Замена масла в двигателе

- Замену масла необходимо производить полностью, не доливая и не смешивая новое и старое масло.
- Обращаем Ваше внимание на то, что срок между заменами масла варьируется в зависимости от загруженности культиватора. Стандартно, масло необходимо менять каждые 100 полных часов работы.
- Необходимо постоянно контролировать состояние масла.
- Немедленно замените масло в следующих случаях:
  - Побеление или помутнение масла - признак присутствия в масле воды.
  - Потемнение масла - признак сильного перегрева масла.
  - Присутствие в масле посторонних примесей.

### Для замены масла:

- Установите культиватор на ровной горизонтальной поверхности.
- Очистите поверхность около сливной пробки.
- Установите под двигателем емкость для сбора отработанного масла.
- Выкрутите сливную пробку внизу картера двигателя.
- Слейте отработанное масло через сливное отверстие в подходящую емкость, для чего можно наклонить двигатель слегка вперед.
- Крепко закрутите сливную пробку на место.
- Открутите маслосливную крышку-щуп, и через воронку залейте масло.
- Залейте в двигатель требуемое количество моторного масла (класс SAE 10W30) и проверьте уровень масла.
- Установите на место крышку масляного щупа.

**⚠ Внимание!** Не выливайте отработанное масло в канализацию или на землю. Отработанное масло должно сливаться в специальные емкости и отправляться в пункты сбора и переработки отработанных масел. Берегите окружающую нас природу

**⚠ Внимание!** Рекомендованный класс масла: SAE 10W-30.

**⚠ Внимание!** Следите за тем, чтобы посторонние предметы не попали в картер.

**⚠ Внимание!** Регулярный контроль уровня масла – ответственность лица, осуществляющего эксплуатацию культиватора.

- В случае выхода культиватора из строя по причине отсутствия смазочного масла или попыток запуска двигателя без / с низким уровнем масла, покупателю может быть отказано в гарантийном обслуживании.

## 6.2. Очистка и обслуживание воздушного фильтра

- Поддержание воздушного фильтра в надлежащем состоянии очень важно. Грязь, попадающая в двигатель через неправильно установленный, неправильно обслуживаемый или нестандартный фильтр сильно изнашивает и выводит его из строя. Следите за чистотой фильтрующего элемента, не забывайте его чистить.
- Открутите винт-фиксатор крышки воздушного фильтра (1) (См. Рис. 7).
- Снимите воздушный фильтр (2) (См. Рис. 7).
- Выньте фильтрующий элемент, промойте его в мыльной воде, хорошо высушите.
- Затем смажьте фильтрующий элемент машинным маслом и отожмите.
- Для лучшей фильтрации воздуха корпус воздушного фильтра имеет специальную масляную ванну.
- Наполните ванну в корпусе фильтра чистым моторным маслом (порядка 60 мл), до максимального уровня (OIL LEVEL).
- При сильном загрязнении периодически заменяйте масло.
- Установите фильтрующий элемент и крышку фильтра на место.
- Бумажный фильтрующий элемент продуйте сжатым воздухом или замените новым.
- Соберите и установите фильтр на место.



Рис. 7

**⚠ Внимание!** Не заводите двигатель без воздушного фильтра. Это может привести к его поломке!

### 6.3. Обслуживание свечи зажигания

- Каждые 100 часов работы двигателя, но не реже одного раза в год, проводите проверку состояния свечи зажигания в следующем порядке:
- Очистите поверхность около свечи зажигания (3) (См. Рис. 7).
- Отсоедините высоковольтный провод.
- Выверните свечу свечным шестигранным свечным ключом.
- Осмотрите свечу. Юбка свечи (между керамической частью и металлической частью) должна иметь желтовато-коричневый цвет.
- Замените свечу, если имеются сколы керамического изолятора или электроды имеют неровности, прогорели или имеют сильный нагар.
- Очистите электроды мелкой наждачной бумагой до металла, проверьте и отрегулируйте зазор.
- Проверьте величину зазора между заземляющим и центральным электродами, используя специальный свечной щуп. При необходимости установите зазор около 0,7 мм.
- Установите свечу зажигания в двигатель и надежно затяните. Недостаточная затяжка свечи зажигания может привести к ее перегреву и повреждению двигателя.
- Присоедините высоковольтный провод.

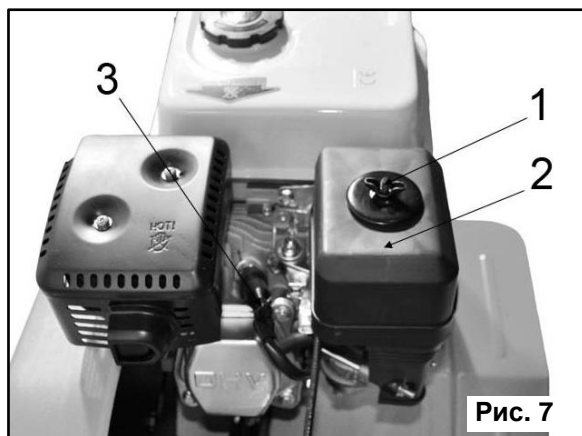
### 6.4. Смазка зеркала цилиндра

 **Внимание!** Как перед, так и после продолжительного хранения культиватора рекомендуется производить смазку зеркала цилиндра.

- Так как при длительном хранении культиватора, масло из цилиндра стекает в картер двигателя. В результате этого, первые минуты двигатель работает практически без смазки.
- Это может привести к критическому износу двигателя. Во избежание этого, необходимо выполнить следующие действия:
- Отсоедините высоковольтный провод свечи зажигания.
- Выверните свечу зажигания. Аккуратно залейте 30 мл чистого масла в отверстие свечи зажигания.
- Прикройте чистой ветошью отверстие свечи зажигания для предотвращения его разбрызгивания из свечного отверстия.
- Возьмитесь за ручку стартера и плавно потяните ее вверх два раза. Это обеспечит равномерное распределение масла по зеркалу цилиндра двигателя.
- Установите свечу зажигания на место.
- Данная операция защитит цилиндр от коррозии во время хранения, и обеспечит легкий запуск двигателя после перерыва в эксплуатации.

### 6.5. Правила очистки, транспортировки, хранения и утилизации

- При очистке и обслуживании культиватора и фрез используйте защитные перчатки.
- Надежно установите культиватор в горизонтальном положении на твердой, ровной поверхности.
- После каждого использования очистите фрезы щеткой, промойте водой и протрите ветошью.
- При очистке инструмента запрещается использование абразивных чистящих средств, а так же средств, содержащих спирт и растворители, которые могут вступить в реакцию и повредить части корпуса.
- Очистите двигатель, используя щетку и/или специальные очищающие составы для двигателей внутреннего сгорания.
- Смажьте места сколов краски на металлических частях корпуса машинным маслом или специальными составами для защиты от коррозии.
- Перед подготовкой культиватора к хранению слейте топливо из топливного бака.
- Если культиватор не планируется использовать более одного месяца или после окончания сезона:
  - Очистите культиватор.
  - Отсоедините высоковольтный провод от свечи зажигания.
  - Смажьте зеркало цилиндра.
  - Нанесите на все металлические части тонкий слой машинного масла или средства для защиты от коррозии.
- Изделие в упаковке изготовителя можно транспортировать всеми видами крытого транспорта при температуре воздуха от - 10 до + 40°C и относительной влажности до 80% (при температуре +25°C).
- При транспортировании должны быть исключены любые возможные удары и перемещения упаковки с культиватором внутри транспортного средства.



- Культиватор должен храниться в отапливаемом, вентилируемом помещении, в недоступном для детей месте, исключая попадание прямых солнечных лучей, при температуре от 0 до + 40°C, и относительной влажности не более 80% (при температуре +25°C).
- Данный культиватор и комплектующие узлы изготовлены из безопасных для окружающей среды и здоровья человека материалов и веществ.
- Тем не менее, для предотвращения негативного воздействия на окружающую среду, по окончании использования инструмента (истечению срока службы) или его непригодности к дальнейшей эксплуатации, инструмент подлежит сдаче в приемные пункты по переработке металлолома и пластмасс.
- Утилизация инструмента и комплектующих узлов заключается в его полной разборке и последующей сортировке по видам материалов и веществ, для последующей переплавки или использования при вторичной переработке.
- По истечению срока службы, инструмент должен быть утилизирован в соответствии с нормами, правилами и способами, действующими в месте утилизации бытовых приборов.
- Утилизация инструмента должна быть произведена без нанесения экологического ущерба окружающей среде, в соответствии с нормами и правилами, действующими на территории Российской Федерации.
- Технические жидкости (топливо, масло) утилизировать отдельно, в соответствии с нормами утилизации отработанных нефтепродуктов, действующими в месте утилизации.

## 7. ВОЗМОЖНЫЕ НЕИСПРАВНОСТИ И МЕТОДЫ ИХ УСТРАНЕНИЯ

- При возникновении возможных неисправностей руководствуйтесь рекомендациями, приведенными в таблице.
- Ремонт культиватора следует выполнять в квалифицированном авторизованном сервисном центре.

<i>Неисправность</i>	<i>Причина</i>	<i>Способы устранения</i>
Двигатель не запускается	В топливном баке нет бензина.	Заполните топливный бак чистым, свежим, неэтилированным бензином.
	Старый бензин.	Слейте старый бензин из топливного бака и заполните его чистым, свежим, неэтилированным бензином АИ-92.
	Неправильно установлен рычаг управления дроссельной заслонкой.	Установите рычаг управления дроссельной заслонкой в положение "Заяц" (крайнее положение к оператору).
	Высоковольтный провод не подсоединен к свече зажигания.	Подсоедините высоковольтный провод к свече зажигания.
	Грязная или неисправная свеча зажигания, неправильно установлен зазор между электродами.	Осмотрите, очистите и, при необходимости, замените свечу зажигания. Проверьте зазор между электродами.
	Карбюратор "переливает" топливо.	Установите рукоятку управления воздушной заслонкой (если имеется) в положение "Черепашка" и запустите двигатель.
Двигатель работает неравномерно	Рукоятка управления воздушной заслонкой установлена в положение "Черепашка".	Установите рукоятку управления воздушной заслонкой (если имеется) в положение "Заяц".
	Плохой контакт на свече зажигания.	Надежно закрепите высоковольтный провод.
	Старый бензин. Влага или грязь в топливной системе.	Слейте старый бензин из топливного бака и заполните его чистым, свежим, неэтилированным бензином.
	Грязный воздушный фильтр.	Очистите или замените воздушный фильтр.
	Засорен карбюратор.	Прочистите топливные каналы и отрегулируйте карбюратор в сервисном центре.
Повышенная вибрация	Ослабление креплений фрез или их повреждение.	Немедленно остановите двигатель и снимите высоковольтный провод со свечи зажигания. Замените неисправные детали.
	Ослабление болтов или винтов крепления.	Немедленно остановите двигатель и снимите высоковольтный провод со свечи зажигания. Затяните винты или замените болты.
Буксование клинового	Масляная грязь на ремне или шкиве	Удалите грязь.
	Ремень слишком слабо натянут	Отрегулируйте натяжение ремня.

ремня	Ремень сильно изношен	Замените ремень.
Шум из коробки передач	Подшипник износился	Замените подшипник.
	Недостаток или плохое качество масла	Долейте или замените масло.
	Зубья шестерни сломаны	Замените шестерню.
Передача переключается с трудом или не включается	Зубья сцепились краями	Обратитесь в сервис-центр.
	Согнут рычаг переключения передач	Отрегулируйте рычаг. Обратитесь в сервис-центр.
Передача внезапно отключается	Ослаблена направляющая пружина	Обратитесь в сервис-центр. Замените пружину.
	Застыл стальной направляющий шарик	Обратитесь в сервис-центр. Удалите железную стружку и грязь.
	Шестерня или хомут сильно износились	Обратитесь в сервис-центр. Замените шестерню или хомут.
Коробка передач слишком горячая	Поврежден подшипник	Обратитесь в сервис-центр. Замените подшипник.
	Неправильно установлены подшипник, шестерня или сальник	Обратитесь в сервис-центр. Соберите подшипник заново.
	Неподходящая марка смазочного масла	Замените смазочное масло.
Культиватор заваливается на одну сторону при движении на ровной поверхности	Несбалансированное давление в шинах	Сбалансируйте давление в шинах.
	Несбалансированный износ шин	Если неполадка несерьезна, сбалансируйте давление в шинах. Замените шину, если износ очень сильный.

- Во всех случаях нарушения нормальной работы инструмента, например: падение оборотов двигателя, изменение шума, появление постороннего запаха, дыма, вибрации, стука - прекратите работу и обратитесь в сервисный центр.
- Изготовитель оставляет за собой право вносить изменения в конструкцию изделия, без предварительного уведомления, с целью улучшения его потребительских качеств.
- Некоторые мероприятия по техническому обслуживанию машин и оборудования, проведение регламентных работ, регулировок и настроек, указанных в инструкции по эксплуатации, а так же диагностика, могут не относиться к гарантийным обязательствам, и как следствие подлежат оплате согласно действующим расценкам сервисного центра.

## 8. ГАРАНТИЙНЫЕ УСЛОВИЯ

### *Уважаемый покупатель!*

1. Поздравляем Вас с покупкой нашего изделия, и выражаем признательность за Ваш выбор.
2. Надежная работа данного изделия в течение всего срока эксплуатации - предмет особой заботы наших сервисных центров. В случае возникновения каких-либо проблем в процессе эксплуатации изделия рекомендуем Вам обращаться только в сервисные центры, адреса и телефоны которых Вы сможете найти в Гарантийном талоне или узнать в магазине.
3. При покупке изделия требуйте проверки его комплектности и исправности в Вашем присутствии, инструкцию по эксплуатации и заполненный Гарантийный талон на русском языке. При отсутствии у Вас правильно заполненного Гарантийного талона мы будем вынуждены отклонить Ваши претензии по качеству данного изделия.
4. Во избежание недоразумений убедительно просим Вас перед началом работы с изделием внимательно ознакомиться с инструкцией по его эксплуатации.
5. Обращаем Ваше внимание на исключительно бытовое назначение данного изделия.
6. Правовой основой настоящих гарантийных условий является действующее Законодательство и, в частности, Закон "О защите прав потребителей".
7. Гарантийный срок на данное изделие составляет 12 месяцев, и исчисляется со дня продажи через розничную торговую сеть. В случае устранения недостатков изделия, гарантийный срок продлевается на период, в течение которого оно не использовалось.
8. Срок службы изделия – 5 лет.
9. Наши гарантийные обязательства распространяются только на неисправности, выявленные в течение гарантийного срока и обусловленные производственными факторами.
10. Обращаем Ваше внимание на то, что данный инструмент служит исключительно для личных, семейных и домашних нужд, не связанных с осуществлением предпринимательской деятельности.

11. Гарантийные обязательства не распространяются на неисправности изделия, возникшие в результате:

- Несоблюдения пользователем предписаний инструкции по эксплуатации изделия.
- Механического повреждения, вызванного внешним ударным или любым иным воздействием.
- Использования изделия в профессиональных целях и объемах.
- Применения изделия не по назначению.
- Стихийного бедствия, действия непреодолимой силы (пожар, несчастный случай, наводнение, удар молнии и др.) или иными бытовыми факторами.
- Неблагоприятных атмосферных и иных внешних воздействий на изделие, таких как дождь, снег, повышенная влажность, нагрев, агрессивные среды.
- Использования принадлежностей, расходных материалов и запчастей, не рекомендованных или не одобренных производителем.
- Проникновения внутрь изделия посторонних предметов, насекомых, материалов или веществ.
- На инструмент, подвергавшийся вскрытию, ремонту или модификации вне уполномоченного сервисного центра.
- На принадлежности, запчасти, вышедшие из строя вследствие нормального износа, и расходные материалы, такие как: тросы управления, резиновые уплотнители и сальники, воздушные фильтры, зажимы, сопла, угольные щетки, и т. п.
- Попыток самостоятельного ремонта инструмента, вне уполномоченного сервисного центра. К безусловным признакам которых относятся: сорванные гарантийные пломбы, заломы на шлицевых частях крепежных винтов, частей корпуса и т.п.
- На неисправности, возникшие в результате перегрузки, повлекшей выход из строя мотора, выключателей, автоматических контрольных блоков или других узлов и деталей. К безусловным признакам перегрузки изделия относятся, помимо прочих: появление цветов побежалости, деформация или оплавление деталей и узлов изделия, потемнение или обугливание изоляции проводов под воздействием высокой температуры.
- Перегрева изделия или несоблюдения требований к составу и качеству топливной смеси, повлекшего выход из строя поршневой группы, к безусловным признакам которого относятся разрушение/заклинивание поршневого кольца и/или наличие царапин и потертостей на внутренней поверхности цилиндра и поверхности поршня, разрушение и/или оплавление опорных подшипников шатуна и поршневого пальца.
- Ненадлежащего обращения при эксплуатации, хранении и обслуживании (наличие ржавчины, засорение системы охлаждения отходами, забивание внутренних и внешних полостей пылью и грязью).
- На расходные и быстроизнашивающиеся части (ведущая звездочка, резиновые амортизаторы, и уплотнители, шестерня привода масляного насоса, храповое колесо и трос стартера, детали стартерной группы, фильтры, лента тормоза, пружина сцепления), а также сменные приспособления.
- Механические повреждения стартерной группы (поломки храпового колеса, крышки стартера и т.п.), вызванные неверным запуском, ударными нагрузками.

Изготовитель обязуется в течение гарантийного срока эксплуатации безвозмездно исправлять дефекты продукции или заменять ее, если дефекты не возникли вследствие нарушения покупателем правил пользования продукцией или ее хранения. Гарантийный ремонт инструмента производится изготовителем по предъявлении гарантийного талона, а послегарантийный – в специализированных ремонтных мастерских. Изготовитель не принимает претензии на некомплектность и механические повреждения инструмента после его продажи.

Компания ООО «ПРОРАБ» ставит перед собой приоритетную задачу максимально удовлетворить потребности покупателей в бензо-, пневмо-, электроинструменте и расходном материале. Создавая ассортиментную линейку, мы ориентируемся в первую очередь на доступные цены при оптимальном уровне надежности. Вся выпускаемая продукция сделана в Китае и имеет все необходимые сертификаты соответствия.

Производитель: ООО «Чунцин Шинэрэй Агрикалчурал Машинери»  
Адрес: Китай, Чунцин, Цзюлунпо Дистрикт, Хангу Таун, Шинэрэй Роад 8.

Импортер: ООО «ПРОРАБ» (Россия).  
Юридический адрес: 111033, г. Москва, Золоторожский Вал, д. 32, стр. 2, офис 07 В.  
Адрес для корреспонденции: 115114, г. Москва, Дербеневская набережная, д.11.

[www.prorabtools.ru](http://www.prorabtools.ru)