

J14
FORM NO. 769-10017A

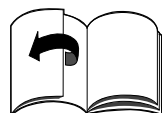

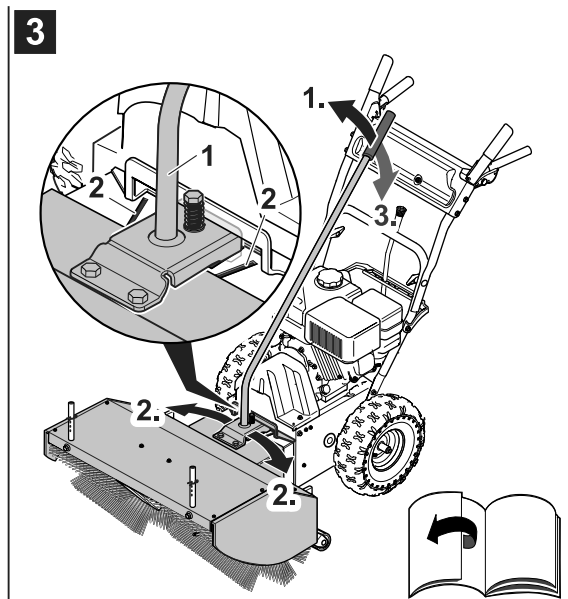

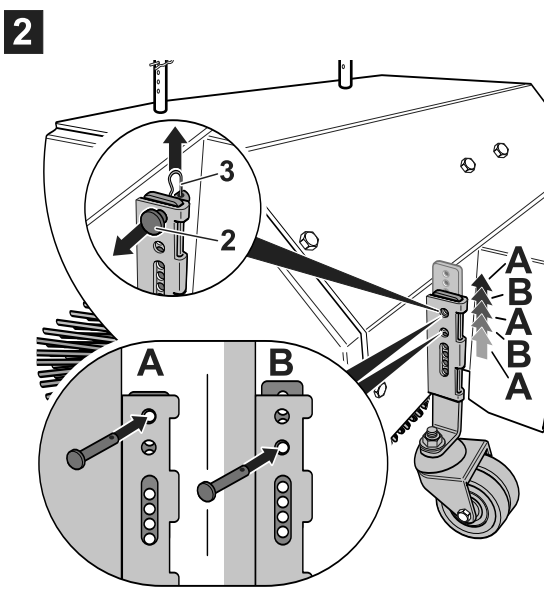

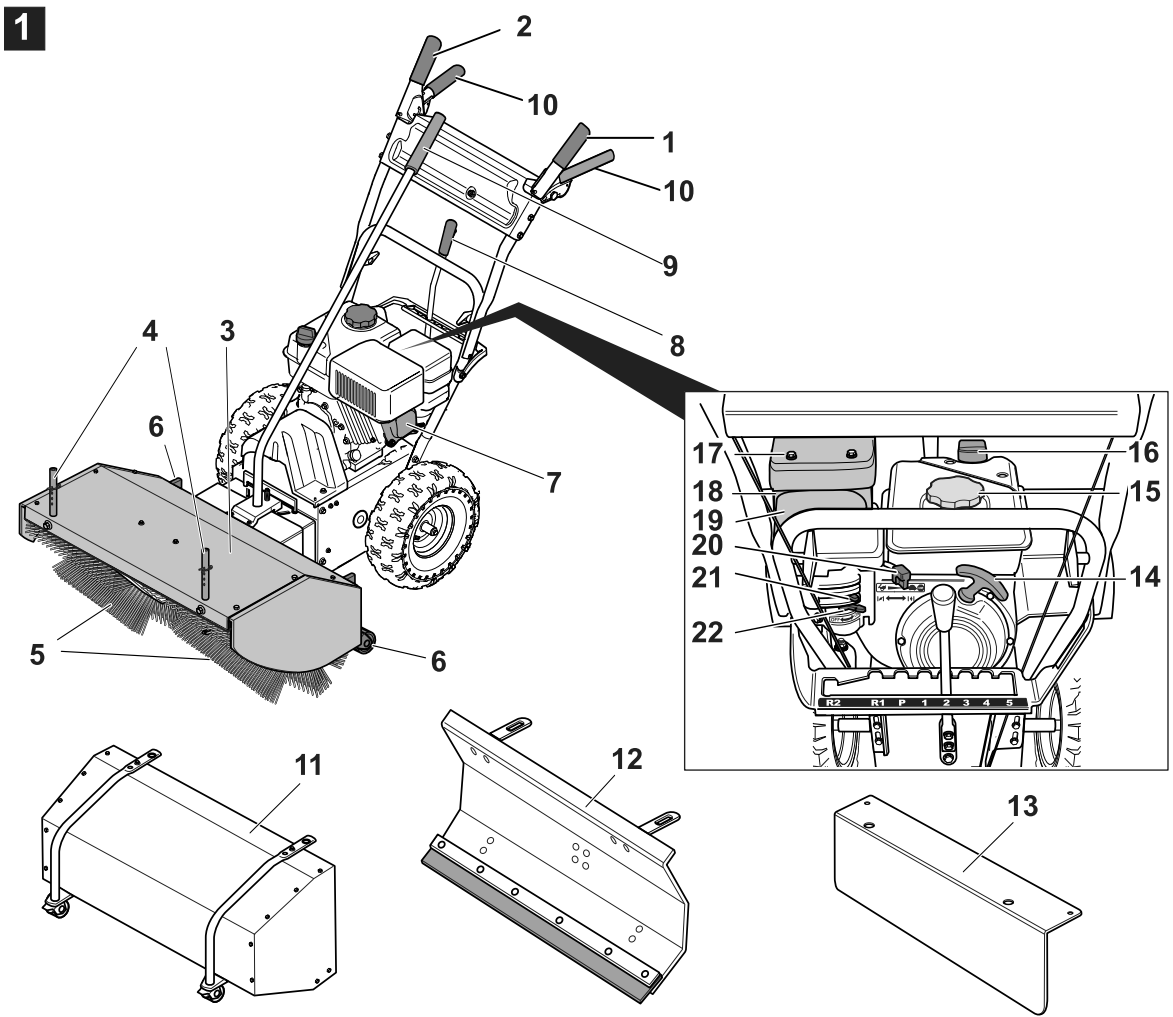
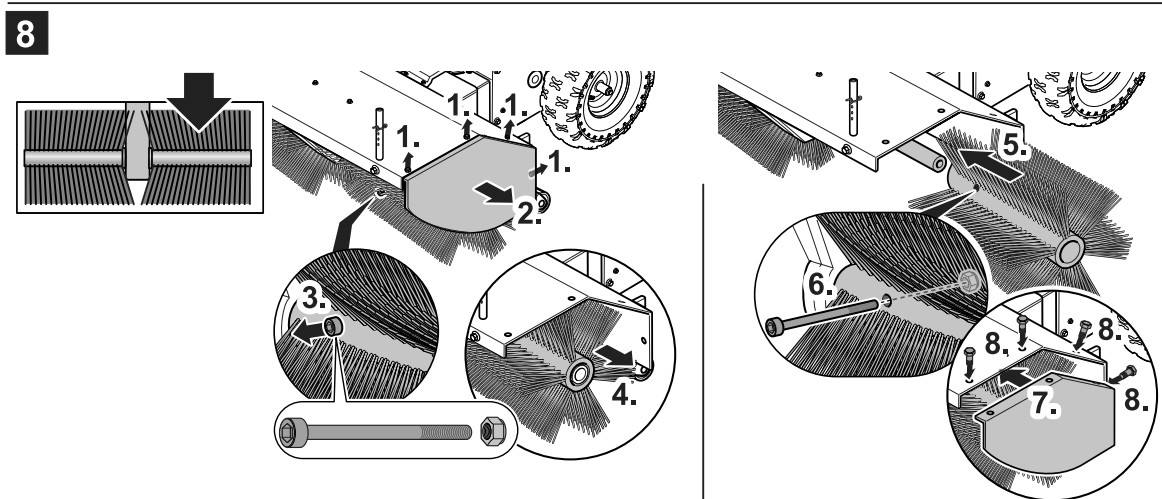
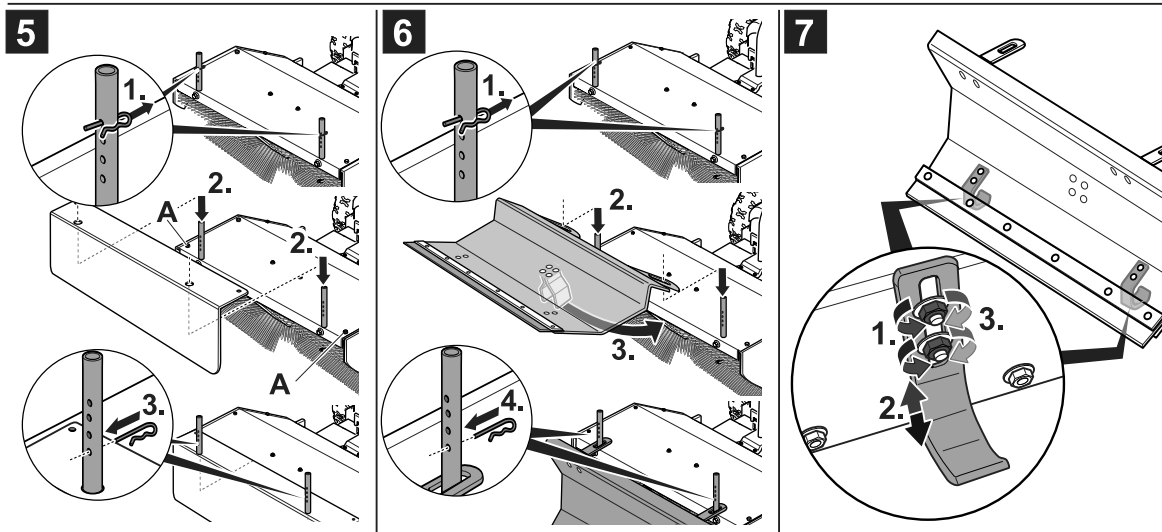
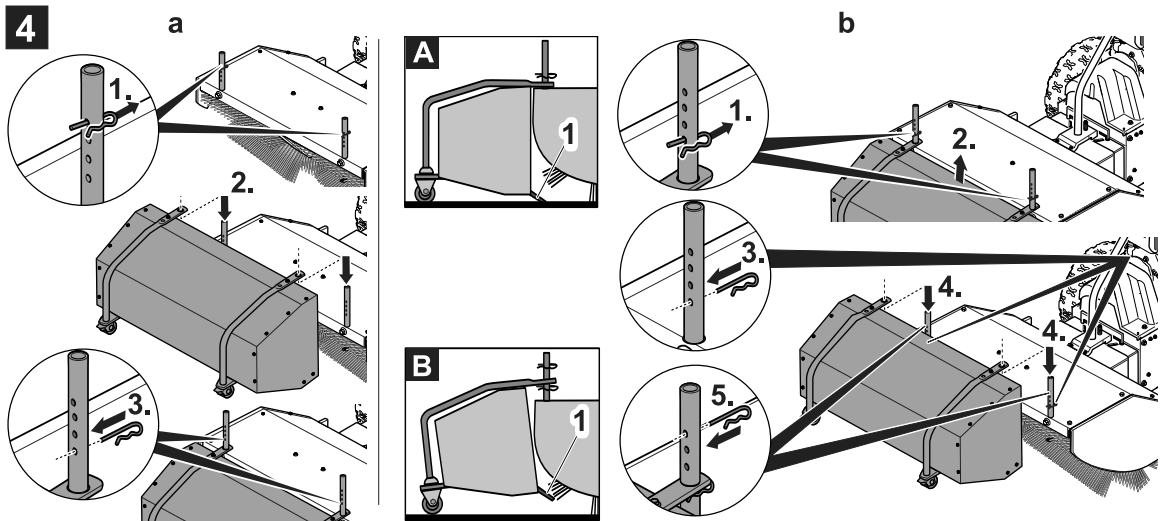
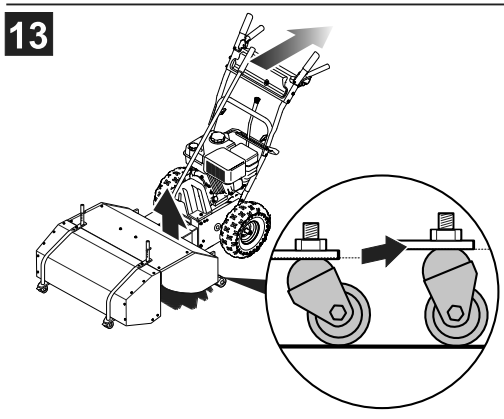
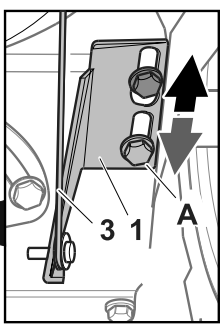
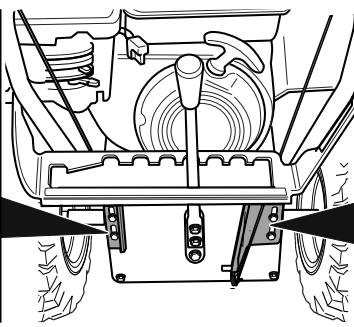
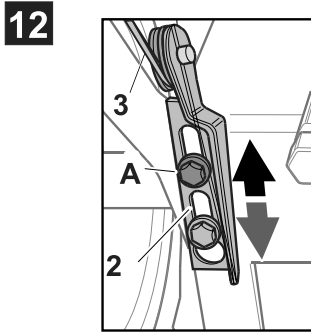
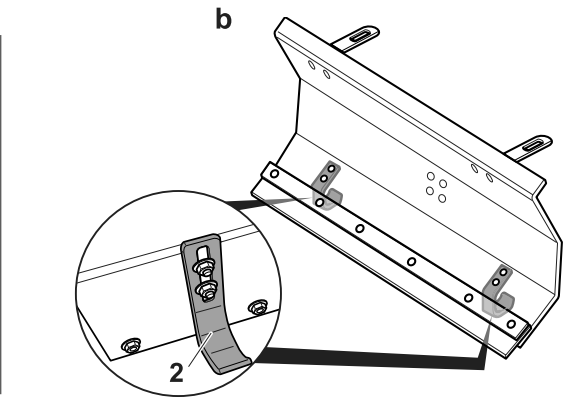
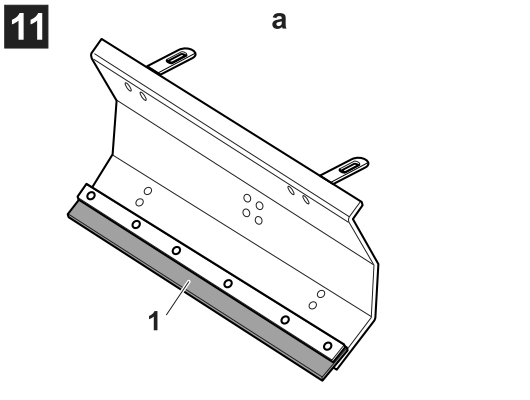
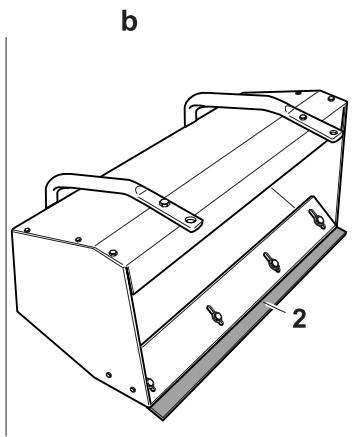
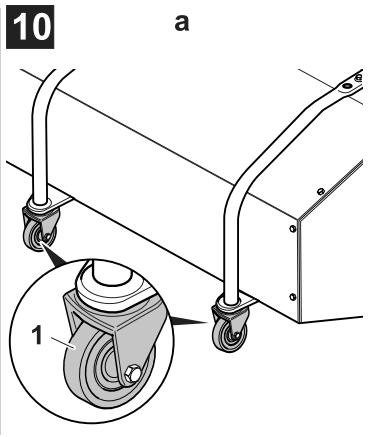
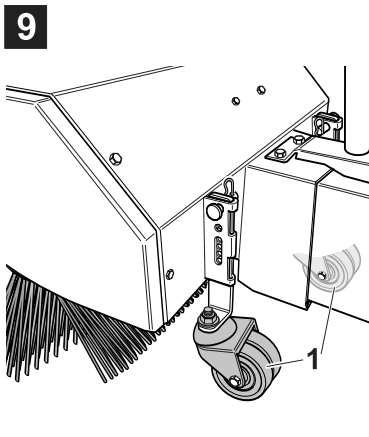

14

| |
|--|
| |
| |
| |
| |



| | |
|---|------------|
| Česky | 4 |
| (Originální návod k obsluze) | |
| Slovensky | 15 |
| (Originálny návod na obsluhu) | |
| Românește | 26 |
| (Instrucțiuni de funcționare originale) | |
| Slovensko | 37 |
| (Izvirno navodilo za obratovanje) | |
| Hrvatski | 48 |
| (Originalna uputa za rad) | |
| Srpski | 59 |
| (Originalno uputstvo za rad) | |
| Bosanski | 70 |
| (Originalna uputa za rad) | |
| Македонски | 81 |
| (Оригинално упатство за користење) | |
| Русский | 93 |
| (Оригинальная инструкция по эксплуатации) | |
| Български | 107 |
| (Оригинално упътване за експлоатация) | |
| Eesti | 119 |
| (Originaalkasutusjuhend) | |
| Lietuviškai | 129 |
| (Originali naudojimo instrukcija) | |
| Latviešu valodā | 140 |
| (Lietošanas pamācības oriģināls) | |

Obsah

| | |
|---|----|
| Pro Vaši bezpečnost | 4 |
| Vybalení/montáž | 5 |
| Vaše náradí na první pohled | 6 |
| Před prvním použitím | 6 |
| Seřizovací práce před každým provozováním | 6 |
| Obsluha | 7 |
| Příslušenství (volitelné) | 9 |
| Převrta | 10 |
| Údržba | 10 |
| Odstavení | 12 |
| Záruka | 13 |
| Informace k motoru | 13 |
| Pomoc při poruchách | 13 |

Údaje na typovém štítku

Tyto údaje jsou velice důležité pro pozdější identifikaci náradí k objednání náhradních dílů a pro servisní službu.

Typový štítek najdete v blízkosti motoru. Zapište všechny údaje na tomto typovém štítku do pole (obrázek 14).

Tyto a další údaje k náradí najdete na samostatném CE prohlášení o shodě, které je součástí tohoto návodu k obsluze.

Grafická znázornění

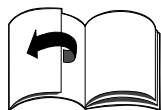

Odklopte obrázkové strany na začátku návodu.

Grafická znázornění se v detailu mohou lišit od zakoupeného náradí.

Pro Vaši bezpečnost

Správné použití náradí

Toto náradí je výhradně určeno k použití

- jako zametací stroj k odstraňování volných nečistot nebo lehkého prachového sněhu a po přestavení se sněhovou radlicí (příslušenství) také jako stroj na odklizení sněhu na zpevněných cestách a plochách pozemku domu a rekreačního pozemku;
- podle popisů a bezpečnostních upozornění uvedených v tomto Návodu k obsluze.

Každé jiné použití neodpovídá určenému účelu.

Použití neodpovídající určenému účelu má za následek zánik záruky a odmítnutí jakékoliv odpovědnosti ze strany výrobce.

Uživatel ručí za všechny škody způsobené třetím osobám a jejich vlastnictví.

Svévolné změny na náradí vylučují odpovědnost výrobce za z toho vyplývající škody.

Všeobecná bezpečnostní upozornění

Jako uživatel tohoto náradí si před prvním použitím pečlivě přečtete tento Návod k obsluze.

Počínejte si podle návodu a uschovejte jej pro pozdější použití nebo pro event. změnu majitele.

Nikdy nedovolte dětem nebo jiným osobám, které neznají tento návod k obsluze, aby náradí používaly.

Při změně majitele předejte s náradím návod k obsluze.

Osoby, které náradí používají, nesmí být pod vlivem omamných prostředků jako např. alkoholu, drog nebo medikamentů.

Osoby mladší 16 let nesmějí náradí obsluhovat nebo na náradí provádět jiné práce, jako např. údržbu, čištění, seřizování – minimální věk uživatele může být stanoven místními předpisy.

Náradí není určeno k používání osobami (včetně dětí) s omezenými fyzickými, senzoryckými nebo psychickými schopnostmi nebo nedostatečnými zkušenostmi a/nebo znalostmi, ledaže jsou při používání náradí pod dohledem nebo byly poučeny osobou, která je zodpovědná za jejich bezpečnost.

Na děti se má dohlížet, aby se zajistilo, že si s náradím nehrají. Před zahájením práce se seznamte s veškerým vybavením a ovládacími prvky jakož i jejich funkcí.

Dbejte na to, aby se osoby, zejména děti a domácí zvířata, nezdržovaly v jeho nebezpečné oblasti.

Při práci noste rukavice, ochranné brýle, ochranu sluchu, pevnou obuv a těsně přiléhající oděv.

Dodržujte příslušné předpisy pro prevenci úrazů a rovněž všeobecně uznávané bezpečnostně technické předpisy.

Zametací stroj se nesmí používat k zametání hořlavých, výbušných, toxických nebo jiných látek a materiálů ohrožujících zdraví. Nezametejte žádné rozžhavené nebo hořící předměty, jako např. cigarety nebo podobně.

Tankování náradí nikdy neprovádějte v uzavřených prostorech, za chodu nebo při horkém motoru. Nenechte motor nikdy běžet v uzavřených prostorech.

Nepřibližujte se částmi těla nebo oděvem do blízkosti rotujících nebo horkých částí náradí.

Vyměňte poškozený výfuk, palivovou nádrž a uzávěr palivové nádrže.

Provozujte náradí pouze tehdy, je-li v bezvadném technickém stavu.

Provozujte náradí pouze v technickém stavu předepsaném a dodávaném výrobcem. Nikdy nemějte přednastavení motoru ze závodu.

Před každým použitím zkontrolujte, nejsou-li nástroje, upevňovací svorníky, bezpečnostní zařízení opotřebované nebo poškozené.

Opotřebované nebo poškozené díly nechejte vyměnit v odborné dílně. Nechejte náradí opravovat pouze v odborné dílně.

Náhradní díly a příslušenství musí odpovídat požadavkům stanoveným výrobcem.

Používejte proto pouze originální náhradní díly a originální příslušenství nebo výrobcem schválené náhradní díly a díly příslušenství. Vyvarujte se otevřeného ohně, tvorbě jisker a nekuřte.

Zkontrolujte terén, na kterém budete náradí používat a odstraňte všechny předměty, které by mohly být zachycené a odmrštěné. Zabráníte tak ohrožení osob a poškození náradí.

Buďte velmi opatrní při pracích na svazích nebo když změníte směr jízdy.

Nepracujte na svazích se sklonem větším než 20%. Práce na svazích je nebezpečná; náradí se může převrátit nebo sklouznout.

Nevedte náradí pokud možno napříč svahem, nýbrž nahoru do svahu nebo dolů ze svahu. Při sklonech terénu nikdy nevypínejte spojku a neprovádějte řazení a pokud možno se vyhněte zatáčení. Vedte náradí pouze rychlostí chůze.

Nedávejte nikdy ruce nebo nohy na nebo pod otáčející se díly. Pracujte s náradím pouze za denního světla nebo při dostatečném umělém osvětlení.

Jízda na náradí během práce a při přepravě není povolena. Budte zejména opatrní při připojování a odpojování dílů příslušenství na náradí. Příslušenství (volitelné) jako např. sběrný zásobník nebo sněhová radlice namontujte nebo vyměňte pouze při zastaveném motoru a stáhnuté koncovce zapalovací svíčky.

Závěsná zařízení, zatěžovací závaží, jakož i naplněný zásobník na smetlí ovlivňují jízdní vlastnosti, zejména ovladatelnost, schopnost brzdění a chování při převrácení. Zastavte motor a stáhněte koncovku zapalovacího kabelu, jestliže

- s náradím nepracujete nebo
 - se od náradí vzdálíte.
- Odstavte náradí a palivo na bezpečném místě
- dostatečně vzdáleném od zápalných zdrojů (jiskry, plameny)
 - nepřístupném pro děti.
- Nechejte motor vychladnout, než náradí odstavíte do uzavřeného prostoru.

Před veškerými pracemi na tomto náradí

K ochraně před poraněním a před veškerými pracemi na tomto náradí (např. údržbářskými, přestavovacími a seřizovacími pracemi) a při přepravě (např. zvedání nebo nošení)

- zastavte motor,
- aktivujte parkovací brzdu,
- počkejte, až se všechny pohyblivé díly úplně zastaví a motor vychladne,
- stáhněte na motoru koncovku zapalovacího kabelu, aby se zabránilo neúmyslnému nastartování motoru,
- dodržujte navíc bezpečnostní pokyny v návodu k motoru.

Bezpečnostní zařízení

⚠ **Nebezpečí**

Bezpečnostní zařízení slouží Vaší ochraně a musí být vždy funkční. Nesmíte je odstraňovat, provádět jejich změny nebo je obcházet.

Obrázek 1

Páka spojky pro pohon zametacích kartáčů (1)

Pohon zametacích kartáčů se vypne, když uživatel tuto páku uvolní.

Páka spojky pro pojezdový pohon (2)

Pojezdový pohon se vypne a náradí zůstane stát, když uživatel tuto páku uvolní.

Odrasový kryt (3)

zabraňuje vyvrstění částí, jako např. nečistota, kameny.

Symbole na náradí

Na různých místech náradí se nacházejí bezpečnostní a varovné pokyny, zobrazené pomocí symbolů nebo piktogramů.

Jednotlivé symboly mají následující význam:



Pozor!
Před uvedením do provozu si přečtěte návod k použití.

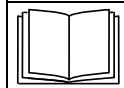

Noste ochranu očí a ochranu sluchu!

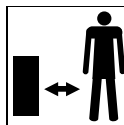

Zabraňte třetím osobám přístupu do nebezpečné oblasti!



Nebezpečí poranění vyhozovaným smetím!

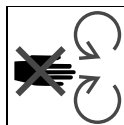

Nebezpečí poranění rotujícími díly! Mějte ruce a nohy v dostatečné vzdálenosti od rotujících dílů.

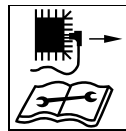

Před veškerými pracemi jako je např. seřizování, čištění, kontrola atd. zastavte náradí a stáhněte koncovku zapalovací svíčky!

Udržujte tyto symboly na náradí vždy v čitelném stavu.

Symbole v návodu

V tomto návodu jsou použity symboly, označující nebezpečí nebo důležité pokyny.

Zde je vysvětlení symbolů:

⚠ **Nebezpečí**

Budete upozorněni na nebezpečí, která souvisejí s popisovanou činností, a u které vzniká ohrožení osob.

⚠ **Pozor!**

Budete upozorněni na nebezpečí, která souvisejí s popisovanou činností a mohou způsobit poškození náradí.

i **Upozornění**

Označuje důležité informace a aplikační tipy.

Poziční údaje

Při pozičních údajích na náradí (např. vlevo, vpravo) vycházíme vždy z pracovního směru náradí (dopředu).

Pokyn k likvidaci

Zlikvidujte příslušné zbytky obalu, staré náradí atd. podle místních předpisů.

Vybalení a montáž

⚠ **Pozor!**

Poškozene kabelové svazky vedou k chybnému provozu náradí. Při vybalování náradí dbejte na to, aby tyto díly nebyly přelomené/ přimáčknuté.

Na konci návodu k obsluze nebo v příloženém listu je zobrazena montáž náradí.

Vaše náradí na první pohled

⚠ Pozor. Poškození náradí.
Zde budou předem popsány funkce ovládacích a indikačních prvků. Neprovádějte ještě žádné funkce!

Obrázek 1

- 1 Páka spojky pro pohon zametacích kartáčů
- 2 Páka spojky pro pojezdový pohon
- 3 Odrazový kryt
- 4 Úchytné čepy/nosič příslušenství *
- 5 Zametací kartáče
- 6 Výškově přestavitelná opěrná kola
- 7 Motor
- 8 Řadičí páka
- 9 Natáčecí tyč
- 10 Vodící madlo
- 11 Sběrný zásobník *
- 12 Sněhová radlice *
- 13 Protiprachová zástěra *
- 14 Lankový startér
- 15 Benzinová nádrž
- 16 Plnicí hrdlo oleje
- 17 Výfuk
- 18 Koncovka zapalovací svíčky
- 19 Vzduchový filtr
- 20 Páčka akcelerace (podle typu motoru)
- 21 Páčka sytiče (Choke) (podle typu motoru)
- 22 Benzinový kohoutek (podle typu motoru)

* Volitelné příslušenství

Před prvním použitím

⚠ Pozor!

Bezpodmínečně zkontrolujte výšku hladiny oleje, v případě potřeby nalejte/doplňte motorový olej (viz "Návod k motoru").

- Zkontrolujte bezpečnostní zařízení, ovládací prvky a příslušné bovdeny spojek/kabely jakož i všechna šroubová spojení z hlediska poškození a pevného usazení. Před provozováním poškozené díly vyměňte.

- Z přepravních důvodů mohou pneumatiky vykazovat vyšší tlak vzduchu. Zkontrolujte tlak vzduchu v pneumatikách a případně upravte. Doporučený tlak vzduchu v pneumatikách: 1,0 bar.
- Zkontrolujte spojku pro pohon zametacích válců a pojezdový pohon (viz "Údržba").

Seřizovací práce před každým provozováním

⚠ Nebezpečí poranění

Před veškerými pracemi na tomto náradí

- zastavte motor,
- aktivujte parkovací brzdu,
- počkejte, až se všechny pohyblivé díly úplně zastaví a motor vychladne,
- stáhněte na motoru koncovku zapalovacího kabelu, aby se zabránilo neúmyslnému nastartování motoru.

Tankování a kontrola hladiny oleje

⚠ Nebezpečí výbuchu a požáru

Tankování provádějte pouze venku a při zastaveném a studeném motoru. Během tankování nekuřte. Netankujte plnou palivovou nádrž. Pokud palivo přeteče, nechejte přetečené palivo úplně odpařit, dříve než nastartujete motor. Uskladňujte palivo výhradně ve vhodných nádobách, určených pro palivo. Nepoužívejte palivo specifikace E85.

Dodržujte také pokyny v Návodu k motoru.

- Zkontrolujte výšku hladiny oleje, v případě potřeby doplňte (viz "Návod k motoru").
- Natankujte palivo (druh podle údajů v návodu k motoru), zavřete uzávěr palivové nádrže a utřete zbytky paliva.

Nastavení tlaku vzduchu v pneumatikách

⚠ Pozor!
Nebezpečí výbuchu!

Nikdy nepřekračujte maximální tlak vzduchu v pneumatikách 1,4 bar/20 PSI.

Doporučený tlak vzduchu v pneumatikách: 1,0 bar.

Seřízení zametacího kartáče

Nastavení výšky

Obrázek 2

Výškové nastavení zametacích kartáčů se provádí přestavením opěrných kol.

Jakmile jsou kartáče trochu opotřebené, popř. pokud již nebude plocha zametená čistě, musí se znovu nastavit vzdálenost kartáčů nad zemí.

i Upozornění

Vždy jenom stupňovitě, tzn. nastavte níže vždy jenom o polovinu vymešovacího otvoru v náhledovém okně.

K tomuto účelu vždy střídavě přemíst'ujte čep (2) z otvoru **A** do **B** a potom při následujícím přestavení opět z **B** do **A** atd.

- Odstraňte čep (2) a závlačku (3) z otvoru **A** nosiče opěrného kola.
- Posuňte opěrné kolo o polovinu vymešovacího otvoru směrem nahoru.
- Uchyt'te čep (2) a závlačku (3) v otvoru **B**.
- Nastavte druhé opěrné kolo na stejnou výšku.

i Upozornění

Přestavujte rovnoměrně vždy obě opěrná kola. Změna výšky o jednu nastavovací polohu činí přibližně 5 mm. Při příliš nízké nastaveném kartáčovém válci se zhoršuje výsledek zametání a kartáčové válce se příliš rychle opotřebují.

Stranové nastavení

Obrázek 3

Pro zametání nečistot, příp. sněhu určitým směrem, je zametací karáč 3-násobně přestavitelný.

Pracovní polohy

Vlevo Přímo Vpravo

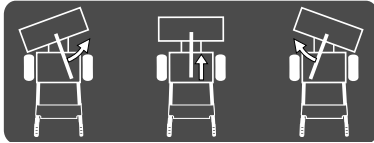

- Nadzvedněte natáčecí tyč (1), až jsou volné západky pro nastavení (2) a umístěte zametací kartáč do požadované polohy (vpravo nebo vlevo).
- Spusťte natáčecí tyč a nechejte zaskočit do západky. Dbejte na správné zaskočení.

i Upozornění

- Při zametání bez zásobníku na smetí se budou nečistoty shromažďovat přímo před zametacím kartáčem. Dávejte přednost bočnímu nastavení zametacích kartáčů, protože při tom budou nečistoty/sníh odkládány, příp. zametány na stranu.
- Při couvání musí být zametací stroj vždy nastaven do přímé polohy.

Obsluha

⚠ **Nebezpečí poranění**

Osoby, zejména děti musí být v dostatečné vzdálenosti od nebezpečné oblasti. Vyhněte se otevřenému ohni, tvorbě jisker a během práce nekuřte. Provozujte nářadí pouze tehdy, je-li v bezvadném stavu. Zkontrolujte terén, na kterém se má nářadí používat a odstraňte všechny předměty, které mohou být strojem odmrštěny. Pracujte pouze při dostatečném osvětlení, pomalu a opatrně. Nepracujte v blízkosti příkopů a břehů. Pracovní oblast obsluhy se během provozu nachází za vodicím madlem. Dodržujte vždy zadaný bezpečnostní odstup k rotujícímu nástroji, daný vodicím madlem. Dbejte vždy na stabilní postoj.

Nedávejte nikdy ruce nebo nohy na nebo pod otáčející se díly. Jedťe s nářadím pouze rychlostí chůze. Dávejte pozor na překážky, které se nacházejí ve směru jízdy nářadí.

Nikdy nezvedejte nebo nepřenášejte nářadí s běžícím motorem. Dříve než budete provádět kontrolu, seřízení, vyčištění nebo práce na nářadí, zastavte motor a stáhněte koncovku zapalovacího kabelu.

Nepoužívejte nářadí za špatných povětrnostních podmínek, jako je např. nebezpečí deště nebo bouřky.

⚠ **Nebezpečí poranění vlivem převrácení**

Pracujte pomalu a opatrně, zejména když měníte směr jízdy. Nepracujte na svazích se sklonem větším než 20%.

Práce na svazích je nebezpečná; nářadí se může převrátit nebo sklouznout. Nevedťe nářadí pokud možno napříč svahem, nýbrž nahoru do svahu nebo dolů ze svahu. Při sklonech terénu nikdy nevypínejte spojku a neprovádějte řazení a pokud možno se vyhněte zatáčení.

⚠ **Nebezpečí výbuchu a požáru**

Benzinové páry jsou výbušné a benzin je vysoce hořlavý. Dříve než motor nastartujete, naplňte palivo. Za chodu motoru nebo při ještě horkém motoru mějte palivovou nádrž zavřenou. Palivo doplňujte pouze při zastaveném a vychlazeném motoru. Vyvarujte se otevřeného ohně, tvorbě jisker a nekuřte. Provádějte tankování nářadí pouze venku.

Pokud palivo přeteče, nestartujte motor. Odstraňte nářadí z plochy znečištěné palivem a počekejte, až páry paliva vprchají. Udržujte motor a výfuk prostý nečistot a unikajícího oleje.

⚠ **Nebezpečí udušení kyslíčnickem uhelnatým**

Nechejte spalovací motor běžet pouze venku.

**Pozor!****Možná poškození nářadí**

- Pokud budou nářadím zasažena cizí tělesa (např. kameny), nebo začne-li nářadí neobyčejně vibrovat, okamžitě je odstavte a zkontrolujte na poškození. Než budete s nářadím opět pracovat, nechejte zjištěná poškození odstranit.
- Provozujte nářadí pouze v bezvadném stavu. Před každým provozováním proveďte vizuální kontrolu. Zkontrolujte zejména bezpečnostní zařízení, ovládací prvky a příslušné bodveny spojek/kabely jakož i všechna šroubová spojení z hlediska poškození a pevného usazení. Před provozováním poškozené díly vyměňte.
- Před použitím nářadí nechejte zahřát motor.

**Provozní doby**

Dodržujte národní/komunální předpisy týkající se dob používání (event. se informujte u Vašeho příslušného úřadu).

Nastartování motoru

Obrázek 1

Dodržujte také pokyny v Návodu k motoru.

**Nebezpečí**

Před nastartováním uvolněte páky spojek (obrázek 1, poz. 1 a 2). Všechny pohony musí být vypnuté.

**Upozornění**



Některé modely nemají páčku akcelerace, otáčky se nastavují automaticky. Motor vždy běží v optimálních otáčkách.

Nastavení před nastartováním motoru

- Zkontrolujte obsah nádrže a hladinu oleje, v případě potřeby olej a palivo doplňte (viz návod k motoru).
- Otevřete benzinový kohoutek (22) (podle provedení).
- Nastrčte koncovku zapalovacího kabelu (18) na zapalovací svíčku.

Před nastartováním se studeným motorem

Náradí se sytičem (Choke) :

- Nastavte páčku akceleratoru (20) na **START**/ nebo
- Nastavte páčku sytiče (Choke) (21) na motoru (podle typu motoru – viz Návod k motoru) do polohy **CHOKE**/ a páčku akcelerace na /max.



Náradí bez sytiče (Choke) (podle typu motoru):

- 3–5 krát silně stiskněte prumer (viz návod k motoru) a nastavte páčku akceleratoru na /max.

Před nastartováním s teplým motorem

- Nastavte páčku akceleratoru na /max.

Nastartování motoru

- Opřete se jednou rukou o vodící madlo a pomalu táhněte za startovací táhlo (14), až je citelný odpor, potom je rychle a silně protáhněte. Nepouštějte startovací táhlo rychle zpátky, nýbrž je ved'te pomalu.
- Když motor běží:
 - Nastavte zpátky páčku sytiče (Choke) (podle typu motoru – viz návod k motoru).
 - Nastavte páčku akceleratoru na požadované otáčky.
 -  = rychlé otáčky motoru
 -  = pomalé otáčky motoru

Zastavení motoru

Obrázek 1

- Nastavte páčku akceleratoru na /STOP.
- Uzavřete benzínový kohoutek (podle provedení).

Aktivování parkovací brzdy

Obrázek 1

-  **Pozor!**
Uvolněte páky spojek (1 a 2), než budete aktivovat parkovací brzdu.
- Nastavte řadící páku (8) do polohy "P" (parkovací brzda).

-  **Pozor!**
Podle podloží a sklonu pozemku zajistěte náradí při odstavení dodatečně klíny pod kola, proti klouzání.

Zařazení rychlostního stupně

Obrázek 1

Pozor!

Uvolněte páky spojek (1 a 2), než zvolíte nebo změňte rychlostní stupeň.

- Pomocí řadící páky (8) zvolte rychlostní stupeň:
 - Jízda dopředu: "1" (pomalu) až "5" (rychle).
 - Couvání: "R/R1" (pomalu) a "R /R2" (rychle).



Práce s náradím

Jízda

Obrázek 1

Zapnutí pojzdového pohonu:



Pozor!

- Při startování motoru *nemačkejte páky spojek (1 a 2).*
- *Jed'te pomalu a opatrně, zejména při couvání.*
- *Před změnou směru jízdy náradí vždy zastavte.*
- Nastartujte motor, jak je uvedeno.
- Zvolte řadící pákou (8) některý rychlostní stupeň pro jízdu dopředu, příp. couvání.
-   Stiskněte a pevně držte páku spojky pro pojzdový pohon (2); náradí se rozjede.

Upozornění

Při couvání musí být zametací stroj vždy nastaven do přímé polohy.

Vypnutí pojzdového pohonu:



-   Uvolněte páku spojky pro pojzdový pohon (2); náradí se zastaví.

Zamětání



Obrázek 1

Zapnutí pohonu kartáčů:

Pozor!

- *Při startování motoru nemačkejte páky spojek (1 a 2).*
- *Při zapnutí zametacích kartáčů se může náradí pohybovat.*
- Nastartujte motor, jak je uvedeno.
-   Stiskněte a pevně držte páku spojky pro pohon zametacích kartáčů (1); náradí začne zametat.





Vypnutí pohonu kartáčů:

-   Uvolněte páku spojky pro pohon zametacích kartáčů (1); zametací kartáče se zastaví.



Pojezd náradí se současným zamětáním

Obrázek 1

Pozor!

- *Při startování motoru nemačkejte páky spojek (1 a 2).*
- *Jed'te pomalu a opatrně, zejména při couvání. Před změnou směru jízdy náradí vždy zastavte.*
- *Při práci náradí nepřetěžujte. V závislosti na zametaném, příp. odklizeném materiálu a terénu přizpůsobte příslušně pojzdovou rychlost.*
- *Maximální výška sněhu pro zamětání činí 10 cm.*
- Nastartujte motor, jak je uvedeno.
- Nastavte páčku akcelerace (pokud je k dispozici) do polohy , abyste zajistili dostatečný dodávaný výkon.
- Zvolte řadící pákou (8) některý rychlostní stupeň pro jízdu dopředu.
-   Stiskněte a pevně držte páku spojky pro pohon zametacích kartáčů (1); zametací kartáče budou poháněny.
-   Stiskněte a pevně držte páku spojky pro pojzdový pohon (2); náradí se rozjede a zametá.
- Pro změnu rychlostního stupně nejdříve uvolněte páku spojky pro pojzdový pohon (2) a potom řadící pákou (8) přefadte na jiný rychlostní stupeň.

Upozornění

- Pro zamětání nečistot lze (u náradí s páčkou akcelerace) regulovat otáčky zametacích kartáčů:  = rychle;  = pomalu. Při tom bude současně ovlivněná také pojzdová rychlost.
- Při zamětání sněhu, příp. odklizení shněhu sněhovou radlicí by měla být páčka akcelerace vždy nastavená do polohy , aby byl zajištěn dostatečný dodávaný výkon.



Práce na svazích

Nebezpečí poranění vlivem převrácení

Pracujte pomalu a opatrně, zejména když měníte směr jízdy. Nepracujte na svazích se sklonem větším než 20%. Práce na svazích je nebezpečná; náradí se může převrátit nebo sklouznout. Nevedte náradí pokud možno napříč svahem, nýbrž nahoru do svahu nebo dolů ze svahu. Při sklonech terénu nikdy nevypínejte spojku a neprovádějte řazení a pokud možno se vyhněte zatáčení.

Odstavení náradí

Obrázek 1

-  Uvolněte páku spojky pro pojezdový pohon (2).
-  Uvolněte páku spojky pro pohon zametacích kartáčů (1).
- Nastavte páčku akcelerace (pokud je k dispozici) do střední polohy akcelerace.
- Nastavte řadicí páku (8) do polohy "P" (parkovací brzda).
- Po cca 30 sekundách motor zastavte – nastavte páčku akcelerace do polohy /STOP.
- Uzavřete benzinový kohoutek (podle provedení).

Upozornění

Odstavte náradí do uzavřených místností pouze s vychladnutým motorem.

Příslušenství (volitelné)

- Sběrný zásobník
- Protiprachová zástěra
- Sněhová radlice
- Úchytné čepy (nosič příslušenství)

Upozornění

Pro namontování sběrného zásobníku, protiprachové zástěry a sněhové radlice musí být namontované úchytné čepy (poz. 4 – obrázek 1) – viz samostatný montážní návod.

Zametání nečistot se sběrným zásobníkem

Upozornění

Montáž sběrného zásobníku viz samostatný montážní návod.

Pozor!

Při přejíždění hran obrubníků nebo jiných překážek může dojít k poškození náradí. Pracujte opatrně. Překážky jako např. hrany obrubníků lze překonat stlačením vodičích madel směrem dolů. Při tom bude zametací stroj nadzvednutý nad zem. Nepřekonavejte překážky s naplněným sběrným zásobníkem.

Montáž

Obrázek 4a

- Odstraňte závlačky na obou úchytných čepích.
- Nasadte sběrný zásobník zepředu shora na úchytné čepy a zajistěte na každé straně závlačkami v nejspodnějším otvoru.

Vyprázdnění sběrného zásobníku

- Zajedte se zametacím strojem na vyprázdňovací místo.
- Odstraňte závlačky na obou úchytných čepích.
- Vyvěste sběrný zásobník směrem nahoru z úchytných čepů a vyprázdňte jej.
- Nasadte sběrný zásobník opět na úchytné čepy a zajistěte závlačkami.

Demontáž

- Odstraňte závlačky, podle montážní polohy, na obou úchytných čepích.
- Vyvěste sběrný zásobník směrem nahoru z úchytných čepů.
- Zastrčte závlačky, podle montážní polohy, do obou úchytných čepů.

Přemístění sběrného zásobníku

Obrázek 4b

Tento krok bude potřebný, bude-li po přestavení opěrných kol náradí (viz "Seřízení zametacího kartáče") příliš malá vzdálenost pryžové lišty sběrného zásobníku od země (<5 mm).

- Odstraňte závlačky na obou úchytných čepích.
- Vyvěste sběrný zásobník směrem nahoru z úchytných čepů.
- Zastrčte závlačky do nejspodnějších otvorů úchytných čepů.
- Nasazujte sběrný zásobník zepředu shora na úchytné čepy, až dosedá na závlačky.

Upozornění

Tím bude zaručeno, že se pryžová lišta (1) neobrušuje o zem (minimální vzdálenost 5 mm).

Při dalším opotřebením zametacích kartáčů a hrozícím dosednutím pryžové lišty (1) na zem, se musí sběrný zásobník po krocích přemístit (vždy o jeden otvor dále směrem nahoru) na úchytných čepích.

- Zajistěte sběrný zásobník zastrčením 2 dalších závlaček (rozsah dodávky sběrného zásobníku) do nejhornějšího otvoru obou úchytných čepů.

Zametání nečistot s protiprachovou zástěrou

Upozornění

Montáž protiprachové zástěry viz samostatný montážní návod. Protiprachová zástěra chrání při zametání suchého smetí před rozvířením prachu a odletujícími kamínky.

Obrázek 5

Montáž

- Odstraňte závlačky na obou úchytných čepích.
- Nasadte protiprachovou zástěru zepředu shora na úchytné čepy a zajistěte na každé straně závlačkami v nejspodnějším otvoru.

Demontáž

- Odstraňte závlačky na obou úchytných čepích.
- Vyvěste protiprachovou zástěru směrem nahoru z úchytných čepů.
- Zastrčte závlačky do obou úchytných čepů.

i **Upozornění**

V případě potřeby lze protiprachovou zástěru ještě navíc uchytit na obou stávajících šroubech (A) odrážecího krytu.

Odklizení sněhu se sněhovou radlicí**i** **Upozornění**

Montáž sněhové radlice viz samostatný montážní návod.

Montáž

Obrázek 6

- Odstraňte závlačky na obou úchytných čepích.
- Nasadte sněhovou radlici zepředu shora na úchytné čepy a zajistěte na každé straně závlačkami v nejhornějším otvoru.

Demontáž

- Odstraňte závlačky na obou úchytných čepích.
- Vyvěste sněhovou radlici směrem nahoru z úchytných čepů.
- Zastrčte závlačky do obou úchytných čepů.

Nastavení pracovní výšky

Obrázek 7

V závislosti na podloží lze pracovní výšku nastavit ližinami.

Při nerovnostech jako např. šterkový povrch nebo vyčnívající kanálové šachty je nutná větší pracovní výška.

- Povolte pojistnou matici.
- Posuňte ližinu.
- Pojistnou matici znovu pevně utáhněte.
- Nastavte druhou ližinu na stejnou výšku.

i **Upozornění**

Přestavujte rovnoměrně vždy obě ližiny.

Odklizení sněhu**! Pozor!**

Při přejíždění hran obrubníků nebo jiných překážek může dojít k poškození nářadí. Pracujte opatrně. Překážky jako např. hrany obrubníků lze překonat stlačením vodících madel směrem dolů.

Při tom bude sněhová radlice nadzvednutá nad zem.

- Odklízejte pokud možno hned po sněžení, aby se odklizení ulehčilo.
- Abyste nezanechali příliš velké množství sněhu na jednom místě, neodklízejte jej pouze v jednom směru.
- Velké plochy odklízejte od středu ke kraji a rovnoměrně na všechny strany

i **Upozornění**

- Odstup sněhové radlice od země je udržován ližinami.
- Při současném odklizení sněhu a zametání odstraní následující zametací kartáče zbývající zbytky sněhu.
- Pro lepší trakci lze použít, podle modelu, sněhové řetězy – zepněte se Vašeho specializovaného prodejce.

Přeprava**Jízda**

K posunutí/k překonání krátkých úseků.

- Nastartujte nářadí.
- Zvolte některý rychlostní stupeň pro jízdu dopředu nebo couvání.
-  Stiskněte a pevně držte páku spojky pro pojezdový pohon.
- Jeďte s nářadím opatrně.

Přeprava bez vlastního pohonu**! Nebezpečí poranění**

Před přepravou

- Zastavte motor.
- *Počkejte, až se všechny pohyblivé díly úplně zastaví; motor musí být vychladnutý.*
- *Vytáhněte klíček zapalování a stáhněte koncovku zapalovací svíčky.*

! Pozor!
Přepravní poškození

Použitá přepravní prostředky (např. přepravní vozidlo, nakládací rampa nebo pod.) musí být použité podle určení (viz příslušný návod k obsluze).

- Přepravujte nářadí pouze s prázdnou palivovou nádrží.
- Přepravujte nářadí na vozidle nebo ve vozidle ve vodorovné poloze.
- Aktivujte parkovací brzdu.
- Zajistěte nářadí proti pohybu nebo sesmknutí.

Údržba**! Nebezpečí poranění**

Před veškerými pracemi na tomto nářadí

- zastavte motor,
- aktivujte parkovací brzdu,
- počkejte, až se všechny pohyblivé díly úplně zastaví a motor vychladne,
- stáhněte na motoru koncovku zapalovacího kabelu, aby se zabránilo neúmyslnému nastartování motoru.

i **Upozornění**

Dodržujte pokyny pro údržbu v návodu k motoru.

Plán údržby**Jednou za sezónu:**

- Nechejte nářadí v odborné dílně zkontrolovat a provést údržbu.

Po každém použití:

- Zkontrolujte hladinu oleje, v případě potřeby olej doplňte.
- Zkontrolujte pevné utažení šroubových spojení, v případě potřeby je pevně dotáhněte.
- Zkontrolujte bezpečnostní zařízení.
- Zkontrolujte nářadí a závěsné komponenty na poškození. Před dalším použitím nechejte poškození opravit v odborné dílně.

| Údržbářská práce | po použití | 25 h | 50 h | 100 h | po sezóně | podle potřeby |
|--|------------|------|-----------------|-------|-----------|---------------|
| Vyčistění náradí a všech závěsných komponentů | • | | | | | |
| Výměna oleje ³⁾¹⁾ | | | • ⁴⁾ | | | |
| Namazání pohyblivých a rotujících součástí | | | | | • | • |
| Vyčistění zapalovacích svíček ¹⁾ | | • | | | | |
| Nechat vyměnit zapalovací svíčky ²⁾ | | | | | • | |
| Kontrola tlaku vzduchu v pneumatikách, v případě potřeby zvýšení tlaku | | | | | • | • |
| Vyčistění systému chladicího vzduchu a výfuku ¹⁾ | • | | | | | • |
| Namazání hnacího hřídele ²⁾ | | • | | | | |
| Kontrola seřízení spojky, v případě potřeby dodatečné seřízení | | | | | | • |
| Nechejte přezkoušet seřízení karburátoru ²⁾ | | | | | | • |
| Kontrola zametacích kartáčů, opotřebované zametací kartáče vyměňte po párech | | | | | | • |
| Kontrola opěrných kol, opotřebovaná opěrná kola vyměňte po párech | | | | | | • |
| Kontrola ližin, opotřebované ližiny vyměňte po párech | | | | | | • |
| Výměna uzávěru palivové nádrže | | | | | | • |
| Nechejte vyměnit tlumič výfuku ²⁾ | | | | | | • |

1) Viz "Návod k motoru".

2) Tyto práce nechejte provést pouze v odborné dílně.

3) První výměna oleje po 5 provozních hodinách (h).

4) Výměna oleje po každých 25 provozních hodinách (h) při provozu za těžkého zatížení nebo vyšší teplotě okolí.

Údržbářské práce

Nebezpečí poranění

Noste pracovní rukavice.

Pozor!

Možná poškození náradí

Při výměně částí náradí používejte výhradně originální náhradní díly.

Pozor!

Ohrožení životního prostředí motorovým olejem.

Při výměně oleje odevzdejte zachycený použitý olej ve sběrně použitého oleje nebo v podniku pro likvidaci odpadků.

Čištění náradí a příslušenství

Pozor!

Nepoužívejte k čištění vysokotlaký čistič.

- Odstavte náradí na pevný, rovný a horizontální podklad.
- Odstraňte ulpívající nečistoty.
- Vyčistěte motor pomocí hadru a kartáče.

Upozornění

- Po každém použití vyčistěte zejména zametací kartáče a příp. odstraňte provázky, dráty nebo jiná cizí tělesa.
- Při použití náradí k zimní službě je zejména vysoké nebezpečí rezivění a koroze. Náradí po každém použití důkladně vyčistěte.

Mazání

Všechny rotující a pohyblivé díly namažte lehkým olejem.

Nastavení tlaku vzduchu v pneumatikách

Pozor!

Nebezpečí výbuchu!

Nikdy nepřekračujte maximální tlak vzduchu v pneumatikách 1,4 bar/20 PSI.

Doporučený tlak vzduchu v pneumatikách: 1,0 bar.

Kontrola a seřízení spojky pro pohon zametacích kartáčů

Obrázek 1

- Uvolněte páku spojky (1). Bovdena spojky (poz. 3 – obrázek 12) musí být bez vůle, nesmí však být příliš napnutý. Jinak změňte seřízení (viz "Změna seřízení bovdeny spojky").

- Páka spojky (1) se musí nechat úplně stlačit. Jinak je bovden spojky příliš napnutý a musí se povolit (viz "Změna seřízení bovdeny spojky").

Dodatečná kontrola (viz také "Práce s nářadím"):

- Za chodu motoru () zapněte na 10 sekund pohon zametacích kartáčů.
- Uvolněte páku spojky, zametací kartáče se nesmí točit.

Kontrola a seřízení spojky pro jezdový pohon

Obrázek 1

- Nastavte řadicí páku (8) na nejrychlejší rychlostní stupeň pro jízdu dopředu (nejvyšší číslice).
- Při uvolnění páce spojky (2) posunujte nářadí dopředu.
- Během posunování nastavte řadicí páku (8) na nejrychlejší rychlostní stupeň pro couvání "R" ( /R2) a hned potom na nejrychlejší rychlostní stupeň pro jízdu dopředu.
- Pokud je při posunování nebo změně rychlostního stupně patrný odpor, potom bovden spojky povolte (viz "Změna seřízení bovdeny spojky").
- Při posunování nářadí stiskněte páku spojky (2). Kola musí být zablokována. Jinak bovden spojky trochu napněte (viz "Změna seřízení bovdeny spojky").
- Pokud není seřízení ještě bezvadném stavu, postup zopakujte.

Změna seřízení bovdeny spojky

Obrázek 12

Pro bovdeny spojky s nastavovací deskou pro jezdový pohon (1), příp. pro pohon zametacích kartáčů (2):

- Napnutí: V závislosti na nastavovací desce povolte šroub (A), posuňte nastavovací desku směrem dolů a šroub (A) opět pevně utáhněte.

- Povolení: V závislosti na nastavovací desce povolte šroub (A), posuňte nastavovací desku směrem nahoru a šroub (A) opět pevně utáhněte.

Výměna zametacích kartáčů

 **Pozor!**

Zametačí kartáče se musí pravidelně kontrolovat na opotřebení a oděr. Pokud již není výsledek zameretání uspokojivý nebo je průměr zametacích kartáčů už jenom cca 280 mm, měli byste zametací kartáče vyměnit.

Používejte pouze originální zametací kartáče a vyměňujte je vždy po párech.

Obrázek 8

- Odstraňte šrouby na levém bočním dílu ochranného odrazového krytu zametacího stroje a boční díl sundejte.
- Odstraňte šroub a matici na levém zametacím kartáči a stáhněte jej z hnacího hřídele směrem ven.
- Nasuňte nový zametací válec, plochou stranou kartáče směrem ven, na hnací hřídel.
- Nastavte montážní otvor zametacího kartáče tak, aby souhlasil s otvorem v hnacím hřídeli.
- Zametací kartáč znovu upevněte šroubem a maticí na hnací hřídel.
- Pomocí šroubů znovu namontujte boční díl.

Montážní kroky při výměně pravého zametacího kartáče proveďte analogicky.

Výměna opěrných kol na zametacím stroji

Obrázek 9

- Kontrolujte pravidelně funkčnost, opotřebení a oděr opěrných kol (1) a v případě potřeby je vyměňte.

Výměna opěrných kol na sběrném zásobníku (příslušenství)

Obrázek 10a

- Kontrolujte pravidelně funkčnost, opotřebení a oděr opěrných kol (1) a v případě potřeby je vyměňte.

Výměna pryžové lišty na sběrném zásobníku (příslušenství)

Obrázek 10b

- Kontrolujte pravidelně pryžovou lištu (2) na opotřebení a oděr a v případě potřeby ji vyměňte.

Výměna shrnovací lišty na sněhové radlici (příslušenství)

Obrázek 11a

- Kontrolujte pravidelně shrnovací lištu (1) na opotřebení a oděr a v případě potřeby ji vyměňte.

Výměna ližin na sněhové radlici (příslušenství)

Obrázek 11b

- Kontrolujte pravidelně ližiny (2) na opotřebení a oděr a v případě potřeby je vyměňte po párech.

Odstavení

 **Nebezpečí výbuchu vlivem zapálení palivových par**

Dříve než nářadí odstavíte, vypusťte venku do vhodné nádoby palivovou nádrž (viz "Návod k motoru").

Nebude-li nářadí používáno déle než jeden měsíc, např. po sezóně:

- Připravte motor (viz "Návod k motoru").
- Vyčistěte nářadí.
- K ochraně proti korozi otřete všechny kovové části naolejovaným hadrem nebo je nastříkejte stříkacím olejem.
- Odstavte nářadí do čisté a suché místnosti.
- Uložte nářadí tak, aby se nepoškodily štětiny zametacích kartáčů. Nastavte opěrná kola úplně dolů, aby štětiny neměly žádný nebo pouze minimální kontakt se zemí.

 **Upozornění**

Při tažení nářadí dozadu a s tím spojeným pootočením opěrných kol o 180°, budou zametací kartáče nadzvednuty nad zem (obrázek 13).

Záruka

V každé zemi platí záruční ustanovení vydané naší společností event. dovozcem.

Poruchy na Vašem nářadí odstraníme v rámci záruky bezplatně, pokud by byla příčinou chyba materiálu nebo výrobní chyba.

V případě záruky se prosím obraťte na Vašeho prodejce nebo nejbližší pobočku.

Informace k motoru

Výrobce motoru ručí za všechny problémy týkající se motoru, s ohledem na výkon, měření výkonu, technické údaje, záruky a servis. Bližší informace najdete v samostatně přiložené příručce pro majitele/obsluhu od výrobce motoru.

Pomoc při poruchách

Nebezpečí poranění vlivem neúmyslného nastartování

Před veškerými pracemi na tomto nářadí

- zastavte motor,
- aktivujte parkovací brzdu,
- počkejte, až se všechny pohyblivé díly úplně zastaví a motor vychladne,
- stáhněte na motoru koncovku zapalovacího kabelu, aby se zabránilo neúmyslnému nastartování motoru.

Pozor!

Poruchy při provozu nářadí mají často jednoduché příčiny, které můžete odstranit sami.

V případě pochybností a výslovném upozornění vyhledejte odbornou dílnu.

Nechejte opravy provádět výhradně v odborné dílně za použití originálních náhradních dílů.

| Chyba | Možná příčina | Odstranění |
|-------------------------------------|--|---|
| Motor nelze nastartovat. | Prázdňá palivová nádrž. | Naplňte palivovou nádrž. |
| | Zvětralé palivo. | Vypusťte venku zvětralé palivo do vhodné nádoby ¹⁾ . Naplňte palivovou nádrž čistým, čerstvým palivem. |
| | Motor ve studeném stavu, páčka sytiče (Choke) není nastavená do polohy "N/ON/CHOKE". | Nastavte páčku sytiče (Choke) do polohy "N/ON/CHOKE". |
| | Páčka akcelerace není nastavena do polohy "N/FAST". | Nastavte páčku akcelerace do polohy "N/FAST". |
| | Není nastrčena koncovka zapalovacího kabelu. | Nastrčte koncovku zapalovacího kabelu na zapalovací svíčku. |
| | Znečistěná nebo vadná zapalovací svíčka. | Vyčistěte zapalovací svíčku ¹⁾ . Vadnou zapalovací svíčku ²⁾ nechejte vyměnit. |
| Motor běží nepravdělně (vynechává). | Není stisknutý Primer. | Stiskněte primer. |
| Motor běží nepravdělně (vynechává). | Páčka sytiče (Choke) je nastavena do polohy "N/ON/CHOKE". | Nastavte páčku sytiče (Choke) do polohy "RUN/OFF/ ↑ ". |
| | Volně nastrčená koncovka zapalovacího kabelu. | Nastrčte pevně koncovku zapalovacího kabelu. |
| | Zvětralé palivo. Voda nebo nečistoty v palivové soustavě. | Vypusťte venku zvětralé palivo do vhodné nádoby ¹⁾ . Naplňte palivovou nádrž čistým, čerstvým palivem. |
| | Ucpaný odvodušňovací otvor uzávěru palivové nádrže. | Vyčistěte uzávěr palivové nádrže a odvodušňovací otvor. |

| Chyba | Možná příčina | Odstranění |
|---|--|--|
| Nářadí nezametá. | Zametací kartáče jsou silně znečištěné. | Zastavte motor, stáhněte koncovku zapalovací svíčky. Odstraňte znečištění. |
| | Bovden spojky pro pohon zametacích kartáčů není správně seřízen. | Seřídte bovden spojky (viz "Seřízení spojky pro pohon zametacích kartáčů"). |
| | Volný nebo přetržený klínový řemen. | Nechejte napnout volné klínové řemeny ²⁾ . Nechejte vyměnit přetržené klínové řemeny ²⁾ . |
| Nářadí se nerozjede. | Bovden spojky pro pojezdový pohon není správně seřízen. | Seřídte bovden spojky (viz "Seřízení spojky pro pojezdový pohon"). |
| | Volný nebo přetržený klínový řemen. | Nechejte napnout volné klínové řemeny ²⁾ . Nechejte vyměnit přetržené klínové řemeny ²⁾ . |
| Špatný výsledek zametání. | Příliš velký přítlak kartáčů. | Přestavte opěrná kola, aby se snížil přítlak kartáčů. |
| | Opotřebené zametací kartáče. | Vyměňte kartáčové válce po párech. |
| | Není správně namontován sběrný zásobník (příslušenství). | Namontujte správně sběrný zásobník. |
| Nadměrné vibrace. | Uvolněné díly, poškozené zametací kartáče nebo poškozené části pohonu. | Motor okamžitě zastavte a stáhněte koncovku zapalovací svíčky. Pevně utáhněte volné šrouby a matice. Nechejte opravit poškozené díly ²⁾ . |
| Rychlostní stupně se nechají jen obtížně řadit. | Bovden spojky pro pojezdový pohon není správně seřízen. | Seřídte bovden spojky (viz "Seřízení spojky pro pojezdový pohon"). |

¹⁾ Viz "Návod k motoru".

²⁾ Tyto práce nechejte provést pouze v odborné dílně.

Obsah

| | |
|---|----|
| Pre Vašu bezpečnosť | 15 |
| Vybalenie/montáž | 17 |
| Vaše náradie na prvý pohľad | 17 |
| Pred prvým použitím | 17 |
| Nastavovacie práce pred každou prevádzkou | 17 |
| Obsluha | 18 |
| Príslušenstvo (voliteľné vybavenie) | 20 |
| Preprava | 21 |
| Údržba | 22 |
| Odstavenie | 24 |
| Záruka | 24 |
| Informácie k motoru | 24 |
| Pomoc pri poruchách | 24 |

Údaje na typovom štítku

Tieto údaje sú veľmi dôležité pre neskoršiu identifikáciu náradia pre objednanie náhradných dielov náradia a pre servisnú službu. Typový štítok nájdete v blízkosti motora. Zapište všetky údaje na tomto typovom štítku do pol'a (obrázok 14).

Tieto a ďalšie údaje k náradiu nájdete na samostatnom prehlásení o zhode CE, ktoré je súčasťou tohto návodu na obsluhu.

Grafické zobrazenia

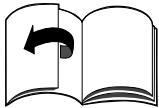

Odklopte obrázkové strany na začiatku návodu.

Grafické zobrazenia sa v detailoch môžu odchyliť od kúpeného náradia.

Pre Vašu bezpečnosť

Správne použitie náradia

Toto náradie je výhradne určené na použitie

- ako zametací stroj na odstraňovanie voľných nečistôt alebo ľahkého prachového snehu a po prestavaní so snehovou radlicou (príslušenstvo) aj ako stroj na odpratávanie snehu na spevnených cestách a plochách pozemku domu a na rekreačnom pozemku;

– podľa popisov a bezpečnostných upozornení uvedených v tomto Návode na obsluhu.

Každé iné použitie platí ako použitie nezodpovedajúce stanovenému účelu.

Použitie nezodpovedajúce stanovenému účelu má za následok zánik záruky a odmietnutie akejkoľvek zodpovednosti zo strany výrobcu. Používateľ ručí za všetky škody spôsobené tretím osobám a ich vlastníctvu. Svojvoľné zmeny na náradí vylučujú zodpovednosť výrobcu za z toho vyplývajúce škody.

Všeobecné bezpečnostné upozornenia

Ako používateľ tohto náradia si pred prvým použitím starostlivo prečítajte tento Návod na obsluhu. Postupujte podľa návodu a uschovejte ho pre neskoršie použitie alebo pre event. zmenu majiteľa. Nikdy nedovoľte deťom alebo osobám, ktoré tento návod na obsluhu nepoznajú, aby náradie používali.

Pri zmene majiteľa postúpte spolu s náradím aj návod na obsluhu. Osoby, ktoré náradie používajú, nesmú byť pod vplyvom omamných prostriedkov ako napr. alkoholu, drog alebo liekov. Osoby, ktoré sú mladšie ako 16 rokov, nesmú náradie obsluhovať alebo na náradí vykonávať iné práce, ako napr. údržbu, čistenie, nastavovanie – najnižší vek používateľ a môžu stanoviť miestne ustanovenia.

Toto náradie nie je určené pre používanie osobami (vrátane detí) s obmedzenými fyzickými, sensorickými alebo mentálnymi schopnosťami, prípadne s nedostatkom skúseností a/alebo znalostí, pokiaľ nebudú pod dozorom alebo nedostanú pokyny týkajúce sa používania náradia osobou, ktorá je zodpovedná za ich bezpečnosť. Deti musia byť pod dozorom, aby sa zaručilo, že sa s náradím nebudú hrať.

Pred začiatkom práce sa zoznámte so všetkými nastaveniami a ovládacími prvkami a takisto s ich funkciami.

Dbajte na to, aby sa osoby, najmä deti a domáce zvieratá, nezdržovali v jeho nebezpečnej oblasti.

Noste pri práci rukavice, ochranné okuliare, ochranu sluchu, pevné topánky a tesne priliehajúce ošatenie.

Dodržiujte príslušné predpisy pre prevenciu úrazov, ako aj všeobecne uznávané bezpečnostno-technické predpisy.

Zametací stroj sa nesmie používať na zametanie horľavých, výbušných, jedovatých alebo iných látok a materiálov ohrozujúcich zdravie. Nezametajte žiadne rozžeravené alebo horiace predmety, ako napr. cigarety alebo podobne.

Tankovanie náradia nikdy nevykonávajte v uzatvorených priestoroch, za chodu motora alebo pri horúcom motore.

Nenechajte motor nikdy bežať v uzatvorených priestoroch.

Nepribližujte sa časťami tela alebo odevom do blízkosti rotujúcich alebo horúcich častí náradia.

Vymeňte poškodený výfuk, palivovú nádrž a uzáver palivovej nádrže. Prevádzkujte náradie iba vtedy, ak je v bezchybnom technickom stave.

Prevádzkujte náradie len v technickom stave predpísanom a dodaným výrobcu. Nikdy nemeňte prednastavenia motora z výrobného závodu.

Pred každým použitím skontrolujte, či nie sú nástroje, upevňovacie svorníky, bezpečnostné zariadenia opotrebované alebo poškodené.

Opotrebované alebo poškodené diely nechajte vymeniť v odbornej dielni. Nechajte náradie opravovať iba v odbornej dielni.

Náhradné diely a príslušenstvo musia zodpovedať požiadavkám, ktoré stanovil výrobca.

Používajte preto len originálne náhradne diely a originálne príslušenstvo alebo náhradné diely a diely príslušenstva schválené výrobcu. Vyvarujte sa otvoreného ohňa, tvorbe iskier a nefajčite.

Skontrolujte terén, na ktorom budete náradie používať a odstráňte všetky predmety, ktoré by mohli byť zachytené a odmrštené.

Zabráňte tak ohrozeniu osôb a poškodeniu náradia.

Buďte veľmi opatrní pri prácach na svahoch alebo keď zmeníte smer jazdy. Nepracujte na svahoch so stúpaním väčším ako 20%.

Práca na svahoch je nebezpečná; náradie sa môže prevrátiť alebo sklízuť. Nevedzte náradie pokiaľ možno priečne ku svahu, ale hore do svahu alebo dole zo svahu.

Pri sklonoch terénu nikdy nevypínajte spojku a nevykonávajte radenie a pokiaľ možno sa vyhňte zatačaniu. Veďte náradie iba krokovou rýchlosťou.

Nedávajte nikdy ruky alebo nohy na alebo pod otáčajúce sa diely. Pracujte s náradím len pri dennom svetle alebo dostatočnom umelom osvetlení.

Nie je dovolená jazda na náradí počas práce a pri preprave.

Predovšetkým buďte opatrní pri pripájaní a odpájaní dielov príslušenstva na náradie.

Príslušenstvo (voliteľné vybavenie) ako napr. zberný zásobník alebo snehová radlica namontujte alebo vymieňajte iba pri zastavenom motore a stiahnutej koncovke sviečky zapalovania.

Nesené náradie, zaťažovacie závažia, ako aj naplnený zásobník na smeti ovplyvňujú jazdné vlastnosti, najmä ovládateľnosť, schopnosť brzdzenia a správanie sa pri prevrátení.

Zastavte motor a stiahnite koncovku zapalovacieho kábla, ak

- s náradím nepracujete alebo
- sa od náradia vzdialite.

Odstavte náradie a palivo na bezpečnom mieste

- dostatočne vzdialenom od zápalných zdrojov (iskry, plamene)
- neprístupnom pre deti.

Nechajte motor vychladnúť, skôr ako náradie odstavíte do uzatvoreného priestoru.

Pred všetkými prácami na tomto náradí

Na ochranu pred poranením a pred všetkými prácami na tomto náradí (napr. údržbárskymi, prestačovacími a nastavovacími prácami) a pri preprave (napr. zdvíhanie alebo nosenie)

- zastavte motor,
- aktivujte parkovaciu brzdú,
- počkajte, až sa úplne zastavia všetky pohyblivé diely a motor je vychladnutý,
- stiahnite koncovku zapalovacieho kábla na motore, aby nebolo možné jeho neúmyselné naštartovanie,
- dodržiavajte navyše bezpečnostné pokyny v návode k motoru.

Bezpečnostné zariadenia

Nebezpečenstvo

Bezpečnostné zariadenia slúžia Vašej ochrane a musia byť vždy funkčné. Nesmiete ich odstraňovať, vykonávať na nich zmeny alebo ich obchádzať.

Obrázok 1

Páka spojky pre pohon zametacích kief (1)

Pohon zametacích kief sa vypne, keď užívateľ túto páku uvoľní.

Páka spojky pre pohon pojazdu (2)

Pohon pojazdu sa vypne a náradie zostane stáť, keď užívateľ túto páku uvoľní.

Odrasový kryt (3)

zabraňuje vymršteniu častí, ako napr. nečistota, kamene.

Symbole na náradí

Na rôznych miestach náradia sa nachádzajú bezpečnostné a varovné pokyny, zobrazené pomocou symbolov alebo piktoqramov.

Jednotlivé symboly majú nasledujúci význam:



Pozor!

Pred uvedením do prevádzky si prečítajte návod na použitie!

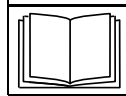

Noste ochranu očí a ochranu sluchu!

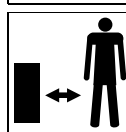

Udržiavajte tretie osoby v dostatočnej vzdialenosti od nebezpečnej oblasti!



Nebezpečenstvo poranenia vyhodným smetím!

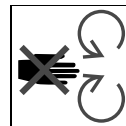

Nebezpečenstvo poranenia rotujúcimi dielmi, majte ruky a nohy v dostatočnej vzdialenosti od rotujúcich dielov.

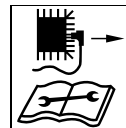

Pred všetkými prácami ako je napr. nastavovanie, čistenie, kontrola atď. náradie zastavte a stiahnite koncovku sviečky zapalovania!

Udržiavajte tieto symboly na náradí vždy v čitateľnom stave.

Symbole v návode

V tomto návode boli použité symboly, ktoré zobrazujú nebezpečenstvo alebo označujú dôležité upozornenia.

Tu je vysvetlenie symbolov:

Nebezpečenstvo

Budete upozornení na nebezpečenstvá, ktoré súvisia s popísanou činnosťou a pri ktorých je nebezpečenstvo ohrozenia osôb.

Pozor

Budete upozornení na nebezpečenstvá, ktoré súvisia s popísanou činnosťou a ktoré môžu spôsobiť poškodenie náradia.

Upozornenie

Označuje dôležité informácie a tipy na používanie.

Údaje polohy

Pri údajoch polohy na náradí (napr. vľavo, vpravo) vychádzame vždy z pracovného smeru náradia (dopredu).

Pokyn k likvidácii

Príslušné zvyšky obalu, použité náradie atď. zlikvidujte podľa miestnych predpisov.

Vybalenie a montáž

⚠ **Pozor**

Poškodené káblové zväzky vedú k chybnjej prevádzke náradia. Pri vybalovaní náradia dbajte na to, aby tieto diely neboli prelomené/stlačené.

Na konci návodu na obsluhu alebo ako priložený list je na obrázkoch vyobrazená montáž náradia.

Vaše náradie na prvý pohľad

⚠ **Pozor. Poškodenia náradia.**
Tu sú predbežne popísané funkcie ovládacích a indikacných prvkov. Nevykonávajú ešte žiadne funkcie!

Obrázok 1

- 1 Páka spojky pre pohon zametacích kief
- 2 Páka spojky pre pohon pojazdu
- 3 Odrazový kryt
- 4 Úchytné čapy/nosič príslušenstva *
- 5 Zametacie kefy
- 6 Výškovo nastaviteľné oporné kolesá
- 7 Motor
- 8 Radiaca páka
- 9 Natáčacia tyč
- 10 Vodiace madlo
- 11 Zberný zásobník *
- 12 Snehová radlica *
- 13 Protiprachová zástera *
- 14 Štartovacie tiahlo
- 15 Benzínová nádrž
- 16 Plniace hrdlo oleja
- 17 Výfuk
- 18 Koncovka zapal'ovacej sviečky
- 19 Vzduchový filter
- 20 Páčka akceleračtor (podľa typu motora)
- 21 Páčka sýtiča (Choke) (podľa typu motora)
- 22 Benzínový kohútik (podľa typu motora)

* Voliteľné príslušenstvo

Pred prvým použitím

⚠ **Pozor!**

Bezpodmienečne skontrolujte stav hladiny oleja, v prípade potreby nalejte/doplňte motorový olej (pozri „Návod k motoru“).

- Skontrolujte bezpečnostné zariadenia, ovládacie prvky a príslušné spojkové tiahla/káble, ako aj všetky skrutkové spojenia z hľadiska poškodenia a pevného utiahnutia. Pred prevádzkou poškodené diely vymeňte.
- Z prepravných dôvodov môžu pneumatiky vykazovať vyšší tlak vzduchu. Skontrolujte tlak vzduchu v pneumatikách a prípadne upravte. Odporúčany tlak vzduchu v pneumatikách je: 1 bar.
- Skontrolujte spojku pre pohon zametacích valcov a pohon pojazdu (pozri „Údržba“).

Nastavovacie práce pred každou prevádzkou

⚠ **Nebezpečenstvo poranenia**

Pred všetkými prácami na tomto náradí

- zastavte motor,
- aktivujte parkovacu brzdu,
- počkajte, až sa úplne zastavia všetky pohyblivé diely a motor je vychladnutý,
- stiahnite koncovku zapal'ovacieho kábla na motore, aby nebolo možné jeho neúmyselné naštartovanie.

Tankovanie a kontrola hladiny oleja

⚠ **Nebezpečenstvo výbuchu a požiaru**

Tankovanie vykonávajú len na vol'nom priestranstve a pri zastavenom a studenom motore. V priebehu tankovania nefajčíte. Netankujte plnú palivovú nádrž. Ak palivo pretečie, nechajte pretečené palivo úplne odpariť, skôr ako naštartujete motor.

Uskladňujte palivo výhradne vo vhodných nádobách, určených pre palivo. Nepoužívajte žiadne palivo špecifikácie E85. Dodržiavajte aj pokyny v Návode pre motor.

- Skontrolujte stav hladiny oleja, v prípade potreby doplňte (pozri „Návod k motoru“).
- Natankujte palivo (druh podľa údajov v návode k motoru), zatvorte uzáver palivovej nádrže a utrite zvyšky paliva.

Nastavenie tlaku vzduchu v pneumatikách

⚠ **Pozor**

Nebezpečenstvo výbuchu!

Nikdy neprekračujte maximálny tlak v pneumatikách 1,4 bar/20 PSI.

Odporúčany tlak vzduchu v pneumatikách je: 1,0 bar.

Nastavenie zametacej kefy Nastavenie výšky

Obrázok 2

Výškové nastavenie zametacích kief sa uskutočňuje prestavením oporných kolies.

Akonáhle sú kefy trochu opotrebované, popr. ak už nebude plocha zametená čisto, musí sa znovu nastaviť vzdialenosť kief nad zemou.

i **Upozornenie**

Vždy len stupňovito, tzn. nastavte nižšie vždy len o polovicu vyznačovacieho otvoru v priehľadnom okienku.

K tomuto účelu vždy striedavo premiestňujte čap (2) z otvoru **A** do **B** a potom pri nasledujúcom prestavení opäť z **B** do **A** atď.

- Odstráňte čap (2) a závlačku (3) z otvoru **A** nosiča oporného kolesa.
- Posuňte oporné koleso o polovicu vyznačovacieho otvoru smerom nahor.
- Upevnite čap (2) a závlačku (3) v otvore **B**.
- Nastavte druhé oporné koleso na rovnakú výšku.

i Upozornenie

Prestavujte rovnomerne vždy obe oporné kolesá. Zmena výšky o jednu nastavovaciu polohu je približne 5 mm. Pri príliš nízko nastavenom kefovom valci sa zhoršuje výsledok zametania a kefový valce sa príliš rýchlo opotrebojú.

Stranové prestavenie

Obrázok 3

Pre zametanie nečistôt, príp. snehu určitým smerom, je zametacia kefa 3-násobne nastaviteľná.

Pracovné polohy:

Vľavo Priamo Vpravo

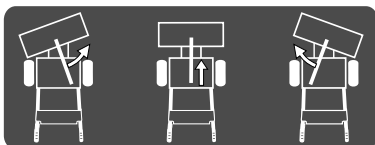

- Nadvihnite natáčaciu tyč (1), až sú voľné západky pre nastavenie (2) a umiestnite zametaciu kefu do požadovanej polohy (vpravo alebo vľavo).
- Spustíte natáčaciu tyč a nechajte zaskočiť do západky. Dbajte na správne zaskočenie.

i Upozornenie

- Pri zametaní bez zásobníka na smeti sa budú nečistoty zhromažďovať priamo pred zametacou kefou. Dávajte prednosť bočnému nastaveniu zametacích kief, pretože pri tom budú nečistoty/sneh odkladané, príp. zametané na stranu.
- Pri cúvaní musí byť zametací stroj vždy nastavený do priamej polohy.

Obsluha**⚠ Nebezpečenstvo poranenia**

Osoby, najmä deti musia byť v dostatočnej vzdialenosti od nebezpečnej oblasti. Zabráňte otvorenému ohňu, tvorbe iskier a v priebehu práce nefajčite. Prevádzkujte náradie len vtedy, ak je v bezchybnom stave.

Skontrolujte terén, na ktorom sa má náradie používať a odstráňte všetky predmety, ktoré môže stroj odmrštiť.

Pracujte iba pri dostatočnom osvetlení, pomaly a opatrne. Nepracujte v blízkosti priekop a brehov. Pracovná oblasť obsluhy sa počas prevádzky nachádza za vodiacim madlom. Dodržiavajte vždy zadaný bezpečnostný odstup k rotujúcemu nástroju, ktorý je daný vodiacim madlom.

Dbajte vždy na stabilný postoj. Nedávajte nikdy ruky alebo nohy na alebo pod otáčajúce sa diely. Vedzte náradie iba krokovou rýchlosťou. Dávajte pozor na prekážky, ktoré sa nachádzajú v smere jazdy náradia. Nikdy nedvíhajte alebo neprenášajte náradie s bežiacim motorom. Skôr ako budete vykonávať kontrolu, nastavenie, vyčistenie alebo práce na náradí, zastavte motor a stiahnite koncovku zapalovacieho kábla. Nepoužívajte náradie pri nepriaznivých poveternostných podmienkach, ako napr. pri riziku výskytu dažďa alebo búrky.

Nepoužívajte náradie pri nepriaznivých poveternostných podmienkach, ako napr. pri riziku výskytu dažďa alebo búrky.

⚠ Nebezpečenstvo poranenia vplyvom prevrátenia

Pracujte pomaly a opatrne, najmä keď meníte smer jazdy. Nepracujte na svahoch so stúpaním väčším ako 20%. Práca na svahoch je nebezpečná; náradie sa môže prevrátiť alebo sklznúť.

Nevedzte náradie pokiaľ možno priečne ku svahu, ale hore do svahu alebo dole zo svahu. Pri sklonoch terénu nikdy nevypínajte spojku a nevykonávajte radenie a pokiaľ možno sa vyhnite zatáčaniu.

⚠ Nebezpečenstvo výbuchu a požiaru

Benzínové pary sú výbušné a benzín je vysoko zápalný. Naplňte palivo pred naštartovaním motora. Za chodu motora alebo pri ešte horúcom motore majte palivovú nádrž uzatvorenú.

Doplňujte palivo iba pri vypnutom a vychladnutom motore.

Vyvarujte sa otvoreného ohňa, tvorbe iskier a nefajčite. Tankovanie náradia vykonávajte iba vonku. Neštartujte motor, ak palivo preteklo. Odsuňte náradie z plochy znečistenej palivom a počkajte, až výpary paliva vyprchajú. Udržiavajte motor a výfuk prostý nečistôt a unikajúceho oleja.

⚠ Nebezpečenstvo udusenia oxidom uhol'natým

Nechajte spaľovací motor bežať len vonku.

⚠ Pozor Možné poškodenia náradia

- Pokiaľ budú náradím zasiahnuté cudzie telesá (napr. kamene), alebo začne náradie neobyčajne vibrovať, okamžite ho odstavte a skontrolujte na poškodenia. Skôr ako budete s náradím znova pracovať, nechajte zistené poškodenia odstrániť.
- Prevádzkujte náradie iba v bezchybnom stave. Pred každou prevádzkou vykonajte vizuálnu kontrolu. Skontrolujte najmä bezpečnostné zariadenia, ovládacie prvky a príslušné spojkové tiahla/káble, ako aj všetky skrutkové spojenia z hľadiska poškodenia a pevného utiahnutia. Pred prevádzkou poškodené diely vymeňte.
- Pred použitím náradia nechajte zohriať motor.

i Doby prevádzky

Dodržiavajte národné/komunálne predpisy, ktoré sa týkajú dob používania (popr. sa informujte u Vášho príslušného úradu).

Naštartovanie motora

Obrázok 1

Dodržiavajte aj pokyny v Návoде pre motor.

⚠ Nebezpečenstvo

Pred naštartovaním uvoľnite páky spojok (obrázok 1, poz. 1 a 2). Všetky pohony musia byť vypnuté.

i Upozornenie

Niektoré modely nemajú žiadnu páčku akcelerátora, otáčky sa nastavujú automaticky. Motor vždy beží v optimálnych otáčkach.



Nastavenia pred naštartovaním motora

- Skontrolujte obsah nádrže a hladinu oleja, v prípade potreby olej a palivo doplňte (pozri návod k motoru).
- Otvorte benzínový kohútik (22) (podľa vyhotovenia).
- Nastrčte koncovku zapal'ovacieho kábla (18) na zapal'ovaciu sviečku.

Pred naštartovaním so studeným motorom

Náradie so sýtičom (Choke) :

- Nastavte páčku akcelerátora (20) na **START**/ alebo

- Nastavte páčku sýtiča (Choke) (21) na motore (podľa typu motora – pozri Návod k motoru) do polohy **CHOKE**/ a páčku akcelerátora na /max.



Náradie bez sýtiča (Choke) (podľa typu motoru):

- 3–5 krát silne stisnite prír (pozri návod k motoru) a nastavte páčku akcelerátora na /max.

Pred naštartovaním s teplým motorom

- Nastavte páčku akcelerátora na /max.

Naštartovanie motora

- Opríte sa jednou rukou o vodiace madlo a pomaly tiahnite za štartovacie tiahlo (14), až je počutelný odpor, potom ho rýchlo a silne pretiahnite. Nepúšťajte štartovacie tiahlo rýchlo späť, ale vedte ho pomaly.
- Akonáhle je motor v chode:
 - Nastavte späť páčku sýtiča (Choke) (podľa typu motoru – pozri návod k motoru).
 - Nastavte páčku akcelerátora na želané otáčky.
 -  = rýchle otáčky motora
 -  = pomalé otáčky motora

Zastavenie motora

Obrázok 1

- Nastavte páčku akcelerátora na /STOP.
- Uzavorte benzínový kohútik (podľa vyhotovenia).

Aktivovanie parkovacej brzdy

Obrázok 1

! Pozor!

Skôr ako budete aktivovať parkovaciu brzdú, uvoľnite páky spojok (1 a 2).

- Nastavte radiaciu páku (8) do polohy „P“ (parkovacia brzdá).

! Pozor!

Podľa podložia a sklonu pozemku zaistíte náradie pri odstavení proti kĺzaniu dodatočne ešte klinmi pod kolesá.

Zaradenie rýchlostného stupňa

Obrázok 1

! Pozor!

Skôr ako zvolíte alebo zmeníte rýchlostný stupeň, uvoľnite páky spojok (1 a 2).

- Pomocou radiacej páky (8) zvolte rýchlostný stupeň:
 - Jazda dopredu: „1“ (pomaly) až „5“ (rýchlo).
 - Cúvanie: „R/R1“ (pomaly) a „R“ /R2“ (rýchlo).

Práca s náradím**Jazda**

Obrázok 1

Zapnutie pohonu pojazdu:**! Pozor!**

- Pri štartovaní motora nestláčajte páky spojok (1 a 2).
- Chodte pomaly a opatrne, najmä pri cúvaní.
- Pred zmenou smeru jazdy náradie vždy zastavte.

- Naštartujte motor, ako je uvedené.
- Zvolte radiaciu pákou (8) niektorý rýchlostný stupeň pre jazdu dopredu, príp. cúvanie.

-  Stlačte a pevne držte páku spojky pre pohon pojazdu (2); náradie sa rozbehne.

i Upozornenie

Pri cúvaní musí byť zametací stroj vždy nastavený do priamej polohy.

Vypnutie pohonu pojazdu:

-  Uvoľnite páku spojky pre pohon pojazdu (2); náradie sa zastaví.

Zamietanie

Obrázok 1

Zapnutie pohonu kief:**! Pozor!**

- Pri štartovaní motora nestláčajte páky spojok (1 a 2).
- Pri zapnutí zametacích kief sa môže náradie pohybovať.

- Naštartujte motor, ako je uvedené.
-  Stlačte a pevne držte páku spojky pre pohon zametacích kief (1); náradie začne zametať.

Vypnutie pohonu kief:



-  Uvoľnite páku spojky pre pohon zametacích kief (1); zametacie kiefy sa zastavia.

Jazda so súčasným zametaním



Obrázok 1

! Pozor!

- Pri štartovaní motora nestláčajte páky spojok (1 a 2).
- Chodte pomaly a opatrne, najmä pri cúvaní. Pred zmenou smeru jazdy náradie vždy zastavte.
- Pri práci náradie nepreťažujte. V závislosti od zametania, príp. odpratávania materiálu a terénu prispôbte príslušne jazdovú rýchlosť.
- Maximálna výška snehu pre zamietanie je 10 cm.
- Naštartujte motor, ako je uvedené.
- Nastavte páčku akcelerátora (ak je k dispozícii) do polohy , aby ste zaistili dostatočný dodávaný výkon.
- Zvolte radiaciu pákou (8) niektorý rýchlostný stupeň pre jazdu dopredu.

-  Stlačte a pevne držte páku spojky pre pohon zametacích kief (1); zametacie kiefy budú poháňané.
-  Stlačte a pevne držte páku spojky pre pohon pojazdu (2); náradie sa rozbehne a zametá.
- Pre zmenu rýchlostného stupňa najskôr uvoľnite páku spojky pre pohon pojazdu (2) a potom radiacou pákou (8) preradte na iný rýchlostný stupeň.

Upozornenie

- Pre zametanie nečistôt možno (pri náradí s páčkou akcelerátora) regulovať otáčky zametacích kief:  = rýchlo;  = pomaly. Pri tom bude súčasne ovplyvnená tiež pojazďová rýchlosť.
- Pri zametaní snehu, príp. odpratávaní snehu snehovou radlicou by mala byť páčka akcelerátora vždy nastavená do polohy , aby bol zaistený dostatočný dodávaný výkon.

Práca na svahoch



Nebezpečenstvo poranenia vplyvom prevrátenia

Pracujte pomaly a opatrne, najmä keď meníte smer jazdy. Nepracujte na svahoch so stúpaním väčším ako 20%.

Práca na svahoch je nebezpečná; náradie sa môže prevrátiť alebo sklznúť. Nevedzte náradie pokiaľ možno priečne ku svahu, ale hore do svahu alebo dole zo svahu. Pri sklonoch terénu nikdy nevypínajte spojku a nevykonávajte radenie a pokiaľ možno sa vyhnite zatáčaniam.

Odstavenie náradia

Obrázok 1

-  Uvoľnite páku spojky pre pohon pojazdu (2).
-  Uvoľnite páku spojky pre pohon zametacích kief (1).
- Nastavte páčku akcelerátora (ak je k dispozícii) do strednej polohy akcelerácie.
- Nastavte radiacu páku (8) do polohy „P” (parkovacia brzda).

- Po cca 30 sekundách motor zastavte – nastavte páčku akcelerátora do polohy /STOP.

- Uzatvorte benzínový kohútik (podľa vyhotovenia).

Upozornenie

Odstavte náradie do uzavretých miestností len s vychladnutým motorom.

Príslušenstvo (voliteľné vybavenie)

- Zberný zásobník
- Protiprachová zástera
- Snehová radlica
- Úchytné čapy (nosič príslušenstva)

Upozornenie

Pre namontovanie zberného zásobníka, protiprachovej zástery a snehovej radlice musia byť namontované úchytné čapy (poz. 4 – obrázok 1) – pozri samostatný montážny návod.

Zametanie nečistôt so zberným zásobníkom

Upozornenie

Montáž zberného zásobníka pozri samostatný montážny návod.

Pozor!

Pri prechádzaní hrán obrubníkov alebo iných prekážok môže dôjsť k poškodeniu náradia.

Pracujte opatrne. Prekážky ako napr. hrany obrubníkov možno prekonať stlačením vodiacich madiel smerom nadol.

Tým sa nadvihne zametací stroj nad zem.

Nepronáčajte prekážky s naplneným zberným zásobníkom.

Montáž

Obrázok 4a

- Odstráňte závlačky na oboch úchytných čapoch.
- Nasadte zberný zásobník spredu zhora na úchytné čapy a zaistite na každej strane závlačkami v najspodnejšom otvore.

Vyprázdnenie zberného zásobníka

- Choďte so zametacím strojom k vyprázdňovaciemu miestu.
- Odstráňte závlačky na oboch úchytných čapoch.
- Vyveste zberný zásobník smerom nahor z úchytných čapov a vyprázdnite ho.
- Nasadte zberný zásobník znova na úchytné čapy a zaistite závlačkami.

Demontáž

- Odstráňte závlačky, podľa montážnej polohy, na oboch úchytných čapoch.
- Vyveste zberný zásobník smerom nahor z úchytných čapov.
- Zastrčte závlačky, podľa montážnej polohy, do oboch úchytných čapov.

Premiestnenie zberného zásobníka

Obrázok 4b

Tento krok bude potrebný, ak bude po prestavení oporných kolies náradia (pozri „Nastavenie zametacej kiefy”) príliš malá vzdialenosť gumovej lišty zberného zásobníka od zeme (<5 mm).

- Odstráňte závlačky na oboch úchytných čapoch.
- Vyveste zberný zásobník smerom nahor z úchytných čapov.
- Zastrčte závlačky do najspodnejších otvorov úchytných čapov.
- Nasadzujte zberný zásobník spredu zhora na úchytné čapy, až dosadá na závlačky.

Upozornenie

Tým bude zaručené, že sa gumová lišta (1) neobrusuje o zem (minimálna vzdialenosť 5 mm).

Pri ďalšom opotrebovaní zametacích kief a hroziacom dosadnutí gumovej lišty (1) na zem, sa musí zberný zásobník premiestniť po krokoch na úchytných čapoch (vždy o jeden otvor ďalej smerom nahor).

- Zaistíte zberný zásobník zastrčením 2 ďalších závlačiek (rozsah dodávky zberného zásobníka) do najvrchnejšieho otvoru oboch úchytných čapov.

Zametanie nečistôt s protiprachovou zásterou

Upozornenie

Montáž protiprachovej zástery pozri samostatný montážny návod. Protiprachová zásterá chráni pri zametaní suchého materiálu pred rozvírením prachu a odletujúcimi kamienkami.

Obrázok 5

Montáž

- Odstráňte závlačky na oboch úchytných čapoch.
- Nasadte protiprachovú zásteru spredu zhora na úchytné čapy a zaistíte na každej strane závlačkami v najspodnejšom otvore.

Demontáž

- Odstráňte závlačky na oboch úchytných čapoch.
- Vyveste protiprachovú zásteru smerom nahor z úchytných čapov.
- Zastrčte závlačky do oboch úchytných čapov.

Upozornenie

V prípade potreby možno protiprachovú zásteru ešte navyše uchytiť na oboch existujúcich skrutkách (A) odrážacieho krytu.

Odpratávanie snehu so snehovou radlicou

Upozornenie

Montáž snehovej radlice pozri samostatný montážny návod.

Montáž

Obrázok 6

- Odstráňte závlačky na oboch úchytných čapoch.
- Nasadte snehovú radlicu spredu zhora na úchytné čapy a zaistíte na každej strane závlačkami v najvyššom otvore.

Demontáž

- Odstráňte závlačky na oboch úchytných čapoch.
- Vyveste snehovú radlicu smerom nahor z úchytných čapov.
- Zastrčte závlačky do oboch úchytných čapov.

Nastavenie pracovnej výšky

Obrázok 7

V závislosti od podložia možno pracovnú výšku nastaviť ližinami. Pri nerovnostiach ako napr. štrkový povrch alebo vyčnievajúce kanálové šachty je potrebná väčšia pracovná výška.

- Povoľte poistnú maticu.
- Posuňte ližinu.
- Poistnú maticu znovu pevne utiahnite.
- Nastavte druhú ližinu na rovnakú výšku.

Upozornenie

Prestavujte rovnomerne vždy obe ližiny.

Odpratávanie snehu

Pozor!

Pri prechádzaní hrán obrubníkov alebo iných prekážok môže dôjsť k poškodeniu náradia. Pracujte opatrne.

Prekážky ako napr. hrany obrubníkov možno prekonať stlačením vodiacich madiel smerom nadol. Tým sa nadvihne snehová radlica nad zem.

- Odpratávajte pokiaľ možno hneď po snežení, aby sa odpratávanie ul'ahčilo.
- Aby ste nezanechali príliš veľké množstvo snehu na jednom mieste, neposúvajte ho iba v jednom smere.
- Veľké plochy odpratávajte od stredu ku kraju a rovnomerne na všetky strany.

Upozornenie

– Odstup snehovej radlice od zeme je udržiavaný ližinami.

- Pri súčasnom odpratávaní snehu a zametaní odstránia nasledujúce zametacie kefy zostávajúce zvyšky snehu.
- Pre lepšiu trakciu možno použiť, podľa modelu, snehové reťaze – spýtajte sa Vášho špecializovaného predajcu.

Preprava

Jazda

Na posun/prekonanie krátkych úsekov.

- Naštartujte náradie.
- Vyberte niektorý rýchlostný stupeň pre jazdu dopredu alebo cúvanie.
-  Stlačte a pevne držte páku spojky pre pohon pojazdu.
- Chodte s náradím opatrne.

Preprava bez vlastného pohonu

Nebezpečenstvo poranenia

Pred prepravou

- *Zastavte motor.*
- *Počkajte, až sa všetky pohyblivé diely úplne zastavia; motor musí vychladnúť.*
- *Vytiahnite kl'účik zapal'ovania a stiahnite koncovku sviečky zapal'ovania.*

Pozor

Prepravné poškodenia

Použitie prepravné prostriedky (napr. prepravné vozidlo, nakladacia rampa lebo pod.) sa musia používať podľa určenia (pozri príslušný návod na obsluhu).

- Prepravujte náradie len s prázdnu palivovou nádržou.
- Prepravujte náradie na vozidle alebo vo vozidle vo vodorovnej polohe.
- Aktivujte parkovaciu brzdu.
- Zaistíte náradie proti pohybu alebo zošmyknutiu.

Údržba

⚠ Nebezpečenstvo poranenia
Pred všetkými prácami na tomto náradí

- zastavte motor,
- aktivujte parkovaciu brzdu,
- počkajte, až sa úplne zastavia všetky pohyblivé diely a motor je vychladnutý,
- stiahnite koncovku zapal'ovacieho kábla na motore, aby nebolo možné jeho neúmyselné naštartovanie.

i Upozornenie

Dodržiavajte pokyny pre údržbu v návode k motoru.

Plán údržby

Raz za sezónu:

- Nechajte náradie skontrolovať v odbornej dielni a vykonať údržbu.

Po každom použití:

- Skontrolujte hladinu oleja, v prípade potreby olej doplňte.
- Skontrolujte pevné utiahnutie skrutkových spojení, v prípade potreby ich pevne dotiahnite.
- Skontrolujte bezpečnostné zariadenia.
- Skontrolujte náradie a závesné komponenty z hľadiska poškodenia. Pred ďalším použitím nechajte poškodenia opraviť v odbornej dielni.

| Údržbárska práca | Po použití | 25 h | 50 h | 100 h | po sezóne | podľa potreby |
|---|------------|------|-----------------|-------|-----------|---------------|
| Vyčistenie náradia a všetkých závesných komponentov | • | | | | | |
| Výmena oleja ³⁾¹⁾ | | | • ⁴⁾ | | | |
| Namazanie pohyblivých a rotujúcich dielov | | | | | • | • |
| Vyčistenie zapal'ovacích sviečok ¹⁾ | | • | | | | |
| Nechajte vymeniť zapal'ovacie sviečky ²⁾ | | | | | • | |
| Kontrola tlaku vzduchu v pneumatikách, v prípade potreby zvýšenie tlaku | | | | | • | • |
| Vyčistenie systému chladiaceho vzduchu a výfuku ¹⁾ | • | | | | | • |
| Namazanie hnacieho hriadel'a ²⁾ | | • | | | | |
| Kontrola nastavenia spojky, v prípade potreby dodatočné nastavenie | | | | | | • |
| Nechajte prekontrolovať nastavenie karburátora ²⁾ | | | | | | • |
| Kontrola zametacích kief, opotrebované zametacie kefy vymeňte po pároch | | | | | | • |
| Kontrola oporných kolies, opotrebované oporné kolesá vymeňte po pároch | | | | | | • |
| Kontrola ližín, opotrebované ližiny vymeňte po pároch | | | | | | • |
| Výmena uzáveru palivovej nádrže | | | | | | • |
| Nechajte vymeniť tlmič výfuku ²⁾ | | | | | | • |

1) Pozri „Návod k motoru“.

2) Tieto práce nechajte vykonať len v odbornej dielni.

3) Prvá výmena oleja po 5 prevádzkových hodinách (h).

4) Výmena oleja po každých 25 prevádzkových hodinách (h) pri prevádzke s ťažkým zaťažením alebo vyššej teplote okolia.

Údržbárske práce

Nebezpečenstvo poranenia

Noste pracovné rukavice.

Pozor

Možné poškodenia náradia

Pri výmene častí náradia používajte výhradne originálne náhradné diely.

Pozor

Ohrozenie životného prostredia vplyvom motorového oleja

Odvzdajte použitý olej zachytený pri výmene oleja v zberní použitého oleja alebo v podniku na likvidáciu odpadu.

Čistenie náradia a príslušenstva

Pozor

Nepoužívajte na čistenie vysokotlakový čistič.

- Odstavte náradie na pevný, rovný a horizontálny podklad.
- Odstráňte príľnuté nečistoty.
- Vyčistite motor pomocou handry a kefy.

Upozornenie

- Po každom použití vyčistite predovšetkým zamatacie kefy a príp. odstráňte povrázky, drôty alebo iné cudzie telesá.
- Pri použití náradia pre zimnú údržbu je zvlášť vysoké nebezpečenstvo hrdzavenia a korózie. Náradie po každom použití dôkladne vyčistite.

Mazanie

Všetky rotujúce a pohyblivé diely namažte ľahkým olejom.

Nastavenie tlaku vzduchu v pneumatikách

Pozor

Nebezpečenstvo výbuchu!

Nikdy neprekračujte maximálny tlak v pneumatikách 1,4 bar/20 PSI.

Odporúčaný tlak vzduchu v pneumatikách je: 1,0 bar.

Kontrola a nastavenie spojky pre pohon zamatacích kief

Obrázok 1

- Uvoľnite páku spojky (1). Tiahlo spojky (poz. 3 – obrázok 12) musí byť bez vôle, nesmie však byť príliš napnuté. Inak zmeňte nastavenie (pozri „Zmena nastavenia tiahla spojky“).

- Páka spojky (1) sa musí nechať úplne stlačiť nadol. Inak je tiahlo spojky príliš napnuté a musí sa povoliť (pozri „Zmena nastavenia tiahla spojky“).

Dodatčná kontrola (pozri tiež „Práca s náradím“):

- Pri bežiacom motore () zapnite na 10 sekúnd pohon zamatacích kief.
- Uvoľnite páku spojky, zamatacie kefy sa nesmú točiť.

Kontrola a nastavenie spojky pre pohon pojazdu

Obrázok 1

- Nastavte radiacu páku (8) na najrýchlejší rýchlostný stupeň pre jazdu dopredu (najvyššia číslica).
- Pri uvoľnenej páke spojky (2) posúvajte náradie smerom dopredu.
- V priebehu posunovania nastavte radiacu páku (8) na najrýchlejší spätný chod „R  /R2” a hneď potom na najrýchlejší rýchlostný stupeň pre jazdu dopredu.
- Ak je pri posúvaní alebo zmene rýchlostného stupňa citel'ný odpor, potom tiahlo spojky povol'te (pozri „Zmena nastavenia tiahla spojky“).
- Pri posúvaní náradia stlačte páku spojky (2). Kolesa musia byť zablokované. Inak tiahlo spojky trochu napnite (pozri „Zmena nastavenia tiahla spojky“).
- Ak ešte nie je nastavenie bezchybné, postup zopakujte.

Zmena nastavenia tiahla spojky

Obrázok 12

Pre tiahla spojok s nastavovacou platňou pre pohon pojazdu (1), príp. pre pohon zamatacích kief (2):

- Napnutie: V závislosti od nastavovacej platne povol'te skrutku (A), posuňte nastavovaciu platňu smerom dolu a skrutku (A) opäť pevne utiahnite.
- Povolenie: V závislosti od nastavovacej platne povol'te skrutku (A), posuňte nastavovaciu platňu smerom nahor a skrutku (A) opäť pevne utiahnite.

Výmena zamatacích kief

Pozor

Zamatacie kefy sa musia pravidelne kontrolovať na opotrebenie a oder. Ak už nie je výsledok zamatania uspokojivý alebo je priemer zamatacích kief už len cca 280 mm, mali by ste zamatacie kefy vymeniť. Používajte len originálne zamatacie kefy a vymieňajte ich vždy po pároch.

Obrázok 8

- Odstráňte skrutky na ľavom bočnom dieli ochranného odrazového krytu zamatacieho stroja a bočný diel zložte.
 - Odstráňte skrutku a maticu na ľavej zamatacej kefe a stiahnite ju z hnacieho hriadel'a smerom von.
 - Nasuňte nový zamatací valec, plochou stranou kefy smerom von, na hnací hriadel'.
 - Nastavte montážny otvor zamatacej kefy tak, aby súhlasil s otvorom v hnacom hriadeli.
 - Zamatáciu kefu znova upevnite skrutkou a maticou na hnací hriadel'.
 - Pomocou skrutiek znova namontujte bočný diel.
- Montážne kroky pri výmene pravej zamatacej kefy vykonajte analogicky.

Výmena oporných kolies na zamatacom stroji

Obrázok 9

- Kontrolujte pravidelne funkčnosť, opotrebovanie a oder oporných kolies (1) a v prípade potreby ich vymeňte.

Výmena oporných kolies na zbernom zásobníku (príslušenstvo)

Obrázok 10a

- Kontrolujte pravidelne funkčnosť, opotrebovanie a oder oporných kolies (1) a v prípade potreby ich vymeňte.

Výmena gumovej lišty na zbernom zásobníku (príslušenstvo)

Obrázok 10b

- Kontrolujte pravidelne gumovú lištu (2) na opotrebenie a oder a v prípade potreby ju vymeňte.

Výmena odhrňovacej lišty na snehovej radlici (príslušenstvo)

Obrázok 11a

- Kontrolujte pravidelne odhrňovaciu lištu (1) na opotrebenie a oder a v prípade potreby ju vymeňte.

Výmena ližín na snehovej radlici (príslušenstvo)

Obrázok 11b

- Kontrolujte pravidelne ližiny (2) na opotrebenie a oder a v prípade potreby ich vymeňte po pároch.

Odstavenie

Nebezpečenstvo výbuchu vplyvom zapálenia palivových pár

Skôr ako náradie odstavíte, vypustíte vonku do vhodnej nádoby palivovú nádrž (pozri „Návod pre motor“).

Ak sa nebude náradie používať dlhšie ako jeden mesiac, napr. po sezóne:

- Pripravte motor (pozri „Návod pre motor“).
- Vyčistite náradie.
- Na ochranu proti hrdzi otrite všetky kovové časti naolejovanou handrou alebo ich postriekajte striekacím olejom.
- Odstavte náradie do čistej a suchej miestnosti.

- Uložte náradie tak, aby sa nepoškodili štetiny zametacích kief. Nastavte oporné kolesá úplne nadol, aby štetiny nemali žiadny alebo len minimálny kontakt so zemou.

Upozornenie

Pri ťahaní náradia dozadu a s tým spojeným pootočením oporných kolies o 180°, budú zametacie kiefy trochu nadvihnuté nad zem (obrázok 13).

Záruka

V každej krajine platia záručné ustanovenia vydané našou spoločnosťou resp. dovozcom.

Poruchy na Vašom náradí odstránime v rámci záruky bezplatne, pokiaľ by bola príčinou chyba materiálu alebo výrobná chyba.

V záručnom prípade sa prosím obráťte na Vášho predajcu alebo najbližšiu pobočku.

Informácie k motoru

Výrobca motora ručí za všetky problémy týkajúce sa motora, vzhľadom na výkon, meranie výkonu, technické údaje, záruky a servis. Bližšie informácie nájdete v samostatnej priloženej príručke pre majiteľ/a/obsluhu výrobcu motora.

Pomoc pri poruchách

Nebezpečenstvo poranenia vplyvom neúmyselného naštartovania

Pred všetkými prácami na tomto náradí

- zastavte motor,
- aktivujte parkovaciu brzdu,
- počkajte, až sa úplne zastavia všetky pohyblivé diely a motor je vychladnutý,
- stiahnite koncovku zapal'ovacieho kábla na motore, aby nebolo možné jeho neúmyselné naštartovanie.

Pozor

Poruchy pri prevádzke náradia majú často jednoduché príčiny, ktoré môžete sami odstrániť.

V prípade pochybností a výslovnom upozornení vyhl'adajte odbornú dielňu.

Nechajte opravy vykonávať výhradne v odbornej dielni s použitím originálnych náhradných dielov.

Chyba

Motor nie je možné naštartovať.

Možná príčina

Prázdna palivová nádrž.
Zvetralé palivo.

Odstránenie

Naplňte palivovú nádrž.
Vypustíte vonku zvetralé palivo do vhodnej nádoby ¹⁾. Naplňte palivovú nádrž čistým, čerstvým palivom.

Motor v studenom stave, páčka sýtiča (Choke) nie je nastavená do polohy „/ON/CHOKE“.

Nastavte páčku sýtiča (Choke) do polohy „/ON/CHOKE“.

Páčka akcelerátora nie je nastavená do polohy „/FAST“.

Nastavte páčku akcelerátora do polohy „/FAST“.

Nie je nastrčená koncovka zapal'ovacieho kábla.

Nastrčte koncovku zapal'ovacieho kábla na zapal'ováciu sviečku.

Znečistená alebo chybná zapal'ovacia sviečka.

Vyčistite zapal'ováciu sviečku ¹⁾. Nechajte vymeniť chybnú sviečku zapal'ovania ²⁾.

Nie je stlačený Primer.

Stisnite primer.

| Chyba | Možná príčina | Odstránenie |
|---|---|---|
| Motor beží nepravidelne (vynecháva). | Páčka sýtiča (Choke) je nastavená do polohy „I\ /ON/CHOKE”. | Nastavte páčku sýtiča (Choke) do polohy „RUN/OFF/I\ ”. |
| | Vol'ne nastrčená koncovka zapal'ovacieho kábla. | Nastrčte pevne koncovku zapal'ovacieho kábla. |
| | Zvetralé palivo. Voda alebo nečistoty v palivovej sústave. | Vypust'ite vonku zvetralé palivo do vhodnej nádoby ¹⁾ . Naplňte palivovú nádrž čistým, čerstvým palivom. |
| Náradie nezametá. | Upchatý odvodušňovací otvor uzáveru palivovej nádrže. | Vyčistite uzáver palivovej nádrže a odvodušňovací otvor. |
| | Zametacie kefy sú silne znečistené. | Zastavte motor, siahnite koncovku sviečky zapal'ovania. Odstráňte nečistoty. |
| Náradie sa nerozbehne. | Tiahlo spojky pre pohon zametacích kief nie je správne nastavené. | Nastavte tiahlo spojky (pozri „Nastavenie spojky pre pohon zametacích kief”). |
| | Vol'ný alebo pretrhnutý klinový remeň. | Nechajte napnúť vol'né klinové remene ²⁾ . Nechajte vymeniť pretrhnuté klinové remene ²⁾ . |
| Zlý výsledok zametania. | Príliš veľký prítlak kief. | Prestavte oporné kolesá, aby sa znížil prítlak kief. |
| | Opotrebované zametacie kefy. | Vymeňte kefové valce po pároch. |
| Nadmerné vibrácie. | Nie je správne namontovaný zberný zásobník (príslušenstvo). | Namontujte správne zberný zásobník. |
| | Uvol'nené diely, poškodené zametacie kefy alebo poškodené časti pohonu. | Motor okamžite zastavte a siahnite koncovku zapal'ovacej sviečky. Pevne utiahnite vol'né skrutky a matice. Nechajte opraviť poškodené diely ²⁾ . |
| Rýchlostné stupne sa nechajú len ťažko radiť. | Tiahlo spojky pre pohon pojazdu nie je správne nastavené. | Nastavte tiahlo spojky (pozri „Nastavenie spojky pre pohon pojazdu”). |

¹⁾ Pozri „Návod k motoru”.

²⁾ Tieto práce nechajte vykonať len v odbornej dielni.

Cuprins

| | |
|---|----|
| Pentru siguranța dumneavoastră | 26 |
| Despachetarea/montajul | 28 |
| Aparatul Dvs. dintr-o singură privire | 28 |
| Înainte de prima utilizare | 28 |
| Lucrări de reglare înainte de orice utilizare | 28 |
| Deservire | 29 |
| Accesorii (opțional) | 31 |
| Transportul | 32 |
| Întreținerea | 33 |
| Parcare | 35 |
| Garanția | 35 |
| Informații privind motorul | 35 |
| Ajutor la remedierea deficiențelor | 35 |

Date pe plăcuța de tip

Aceste date sunt foarte importante pentru identificarea ulterioară a utilajului în vederea comandării de piese de schimb și pentru serviciul clienți. Găsiți plăcuța tipului în apropierea motorului.

Introduceți toate datele în rubrica de pe această plăcuță de tip (Fig. 14).

Aceste date privind utilajul și altele le găsiți în declarația de conformitate CE separată, care constituie parte componentă a acestei instrucțiuni de folosire.

Reprezentări ilustrate

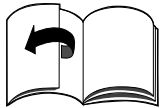

Deschideți paginile ilustrate de la începutul instrucțiunii.

Reprezentările grafice se pot abate în detaliu de la aparatul dobândit.

Pentru siguranța dumneavoastră

Folosirea corectă a utilajului

Acest utilaj este destinat a fi folosit exclusiv

- ca mașină de măturat pentru înlăturarea murdăriei libere sau a pulberii ușoare de zăpadă și după montarea unei plăci

de evacuare (accesoriu) și ca aparat de curățat zăpada pe drumuri bătătorite și suprafețe ale terenului casei de locuit și casei de vacanță;

- corespunzător descrierii din această instrucțiune de folosire și a indicațiilor de siguranță.

Orice altă utilizare nu este conformă cu destinația.

Utilizarea neconformă cu destinația are ca urmare anularea garanției și refuzul oricărei răspunderi din partea producătorului.

Utilizatorul răspunde pentru toate pagubele produse terților și proprietății acestora.

Modificări cu de la sine putere ale aparatului exclud răspunderea producătorului pentru pagubele rezultate din acestea.

Indicații generale de siguranță

În calitate de utilizator al utilajului citiți cu atenție această instrucțiune de utilizare înainte de prima utilizare. Acționați în conformitate cu ea și păstrați-o pentru utilizarea ulterioară și pentru o eventuală schimbare a proprietarului.

Nu permiteți niciodată copiilor sau altor persoane, care nu cunosc instrucțiunea de utilizare, să folosească aparatul.

În cazul schimbării proprietarului transmiteți și instrucțiunea de folosire împreună cu aparatul. Persoanele, care folosesc utilajul nu trebuie să se afle sub influența drogurilor, ca de ex. alcool, droguri sau medicamente.

Persoanele sub 16 ani nu au voie să deservească aparatul sau să execute alte lucrări la aparat, ca de ex. întreținere, curățare, reglare – prevederile locale pot stabili vârsta minimă a utilizatorului.

Acest aparat nu este destinat a fi folosit de către persoane (inclusiv copii) cu capacități fizice, senzoriale sau psihice limitate sau fără experiență și/sau fără cunoștințe, în afară de cazul în care acestea sunt supravegheate de o persoană care răspunde de securitatea lor sau au primit de la aceasta indicații privind modul de folosire a aparatului.

Copiii trebuie supravegheați, pentru a ne asigura, că nu se joacă cu aparatul.

Înainte de începerea lucrărilor familiarizați-vă cu toate dispozitivele și elementele de acționare precum și cu funcțiile acestora. Tineți la distanță de zona periculoasă persoanele, în special copiii și animalele domestice.

Purtați la lucrări mănuși, ochelari de protecție, dopuri pentru urechi, încălțăminte fixă și îmbrăcăminte strânsă pe corp.

Trebuie respectate prescripțiile corespunzătoare de protecție contra accidentelor precum și regulile tehnice de siguranță general recunoscute.

Mașina de măturat nu trebuie folosită pentru măturarea de substanțe și materiale inflamabile, explozive, toxice sau altele periculoase pentru sănătate.

Nu măturați obiecte incandescente sau arzătoare, ca de ex. țigări și altele asemănătoare.

Nu alimentați utilajul niciodată în spații închise, când motorul funcționează sau este fierbinte.

Nu lăsați niciodată motorul să funcționeze în camere închise.

Nu aduceți niciodată părți ale corpului sau îmbrăcăminte în apropierea părților rotative sau fierbinți ale utilajului.

Înlocuiți eșapamentul, rezervorul sau capacul rezervorului defecte.

Folosiți utilajul numai în stare tehnică ireproșabilă.

Utilizați aparatul numai în starea prescrisă de utilizator și în starea tehnică livrată.

Nu modificați niciodată reglările prealabile din fabrică ale motorului. Verificați înainte de orice utilizare, dacă sculele, bolțurile de fixare, dispozitivele de siguranță sunt uzate sau defecte.

Piese uzate sau avariate trebuie înlocuite într-un atelier de specialitate. Utilajul va fi reparat numai într-un atelier de specialitate.

Piesele de schimb și accesoriile trebuie să corespundă cerințelor stabilite de producător.

Din această cauză folosiți numai piese de schimb originale și accesorii originale sau piesele de schimb și accesoriile admise de producător.

Evitați focul deschis precum și formarea de scântei și nu fumați.

Verificați terenul, pe care se utilizează aparatul și îndepărtați toate obiectele care ar putea fi prinse și aruncate. Așa evitați punerea în pericol a persoanelor și defecțiunile la aparat.

Fiți deosebit de atenți la lucrările în pantă sau când schimbați direcția de mers.

Nu lucrați în pante cu o înclinație mai mare de 20%. Lucrul în pantă este periculos; aparatul se poate răsturna sau aluneca. Pe cât posibil nu conduceți aparatul transversal față de pantă ci în susul sau în josul pantei. Nu decuplați și opriți niciodată în pantă și evitați cursele în pantă.

Conduceți aparatul numai în tempo de pași.

Nu apropiati niciodată mâinile sau picioarele de sau sub piesele care se rotesc.

Lucrați cu aparatul numai la lumina zilei sau la lumină artificială suficientă.

Luarea de însoțitori pe aparat în timpul lucrului și al transportului nu este permisă.

Acordați atenție specială la cuplarea și decuplarea de accesorii la aparat. Montați sau schimbați accesorii (opțional) ca de ex. recipientul de colectare sau placa de evacuare a zăpezii numai când motorul este oprit și ștecherul bujiei este scos.

Aparatele atașabile, greutatea de balast, precum și recipientele de măturat pline influențează comportamentul la mers, în special conducerea, capacitatea de frânare și comportamentul la răsturnare.

Oprii motorul și trageți fișa bujiilor dacă

- nu lucrați cu utilajul sau
- vă îndepărtați de utilaj.

Depozitați utilajul și carburantul într-un loc sigur.

- departe de surse de foc (scântei, flăcări)

– inaccesibil copiilor.

Lăsați motorul să se răcească înainte de a depozita utilajul într-o cameră închisă.

Înainte tuturor lucrărilor la acest aparat

Pentru protecția de răniri înainte tuturor lucrărilor la acest aparat (de ex. lucrări de întreținere, modificare și de reglare) și transport (de ex. ridicare sau purtare)

- opriți motorul,
- activați frâna de imobilizare,
- se așteaptă până când toate piesele mobile s-au oprit complet și motorul s-a răcit,
- se va trage fișa bujiilor la motor pentru a împiedica pornirea neintenționată a motorului,
- se vor respecta indicațiile de siguranță suplimentare din instrucțiunile de utilizare ale motorului.

Dispozitive de siguranță



Dispozitivele de siguranță servesc la protecția dumneavoastră și trebuie să fie întotdeauna în stare de funcționare. Nu aveți voie să le îndepărtați, să le modificați sau să le evitați.

Fig. 1

Maneta de cuplare pentru acționarea periei de măturat (1)

Acționarea periei de măturat se decuplează, dacă utilizatorul dă drumul acestei manete de cuplare.

Maneta de cuplare pentru acționarea de mers (2)

Acționarea de mers se decuplează și aparatul se oprește, dacă utilizatorul dă drumul acestei manete de cuplare.

Protecția împotriva loviturilor (3)

Împiedică aruncarea de obiecte ca de ex. murdărie, pietre.

Simbolurile pe aparat

În diferite locuri ale utilajului se găsesc indicații de siguranță și de atenționare, reprezentate prin simboluri sau pictograme.

Simbolurile au următoarea semnificație.



Atenție! Înainte de punerea de funcțiune se vor citi instrucțiunile de utilizare!

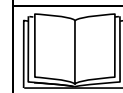

Purtați protecție pentru ochi și pentru auz!

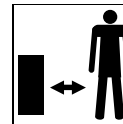

Țineți pe terți departe de zona de pericol!



Pericol de rănire din cauza aruncării materialului măturat!

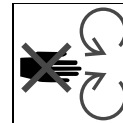

Pericol de rănire din cauza pieselor rotative! Țineți mâinile și picioarele departe de părțile rotative.

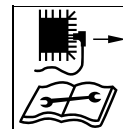

Înainte tuturor lucrărilor ca de ex. reglare, curățare, verificare ș.a.m.d. opriți aparatul și scoateți ștecherul bujiei!

Păstrați în permanență aceste simboluri de pe utilaj în stare lizibilă.

Simboluri în instrucțiune

În această instrucțiune se folosesc simboluri, care semnalizează pericolele sau marchează indicații importante. Iată semnificația simbolurilor:



Sunteți atenționați asupra pericolelor, care sunt în legătură cu activitatea descrisă și la care există un pericol pentru persoane.



Atenție! Sunteți atenționați asupra pericolelor, care sunt în legătură cu activitatea descrisă și care ar putea avea ca urmare o avariere a utilajului.

i **Indicații**

Marchează informații importante și secrete de utilizare.

Date referitoare la poziție

La datele referitoare la poziția pe aparat (de ex. stânga, dreapta) vom pleca întotdeauna de la direcția de lucru a aparatului (înainte).

Indicație referitoare la salubritate

Resturile de ambalaj, aparatele vechi etc. trebuie salubritate în conformitate cu prevederile locale.

Dezambalare și montaj**! Atenție!**

Cablurile avariate duc la funcționarea defectuoasă a aparatului. Fiți atenți la despachetarea utilajului, ca aceste piese să nu fie îndoite/presate.

La sfârșitul instrucțiunii de folosire sau ca pagină anexă este reprezentat montajul utilajului în imagini.

Aparatul Dvs. dintr-o singură privire**! Atenție! Defecțiuni la aparat.**

Aici sunt descrise în primul rând funcțiile elementelor de deservire și de indicare. Nu executați încă nicio funcție!

Fig. 1

- 1 Manetă de cuplare pentru acționarea periei de măturat
- 2 Manetă de cuplare pentru acționarea de mers
- 3 Protecția împotriva loviturilor
- 4 Pivotal de preluare/Purtător de accesorii *
- 5 Perie de măturat
- 6 Roți de sprijin reglabile în înălțime
- 7 Motor
- 8 Levierul schimbătorului de viteză
- 9 Bară rotitoare
- 10 Tijă de conducere
- 11 Recipient de colectare *
- 12 Placă de evacuat zăpada *

- 13 Șorț de măturat *
- 14 Starter prin tragere
- 15 Rezervor de benzină
- 16 Ștuț de umplere pentru ulei
- 17 Eșapament
- 18 Fișa de bujie
- 19 Filtru de aer
- 20 Manetă de gaz (în funcție de tipul motorului)
- 21 Manetă de șoc (în funcție de tipul motorului)
- 22 Robinet de benzină (în funcție de tipul motorului)

* Accesorii opționale

Înainte de prima utilizare**! Atenție!**

Verificați neapărat nivelul uleiului, la nevoie puneți/adăugați ulei de motor (vezi „Instrucțiunea motorului”).

- Verificați dispozitivele de siguranță, elementele de deservire și tracțiunile/cablurile de cuplare aferente precum și îmbinările cu șuruburi, dacă prezintă defecte și dacă sunt fixe. Înlocuiți piesele defecte înainte de utilizare.
- Din motive de transport anvelopele pot avea o presiune ridicată. Verificați presiunea anvelopelor și dacă e cazul adaptați-o. Presiunea anvelopelor recomandată: 1,0 bar.
- Verificați cuplajul pentru valțurile de măturat și acționarea de mers (vezi „Întreținere”).

Lucrări de reglare înainte de orice utilizare**! Pericol de rănire**

Înainte de toate lucrărilor la acest aparat

- *opriți motorul,*
- *activați frâna de imobilizare,*
- *se așteaptă până când toate piesele mobile s-au oprit complet și motorul s-a răcit,*
- *se trage fișa bujiilor la motor pentru a se evita o pornire neintenționată a motorului.*

Alimentarea cu combustibil și verificarea nivelului uleiului**! Pericol de explozie și de incendiu**

Alimentați cu combustibil în aer liber, cu motorul oprit și rece. Nu fumați în timpul alimentării. Nu umpleți niciodată rezervorul complet. Dacă se revarsă carburant, lăsați carburantul să se evapore complet înainte de a porni. Păstrați combustibilul exclusiv în recipiente special prevăzute pentru combustibil.

Nu utilizați carburant al specificației E85.

Respectați și indicațiile din instrucțiunea pentru motor.

- Verificați nivelul uleiului și completați, dacă este necesar (vezi „Instrucțiunea motorului”).
- Umpleți rezervorul cu carburant (felul conform indicațiilor din Instrucțiunea motorului), închideți capacul rezervorului și ștergeți resturile de carburant.

Reglarea presiunii în anvelope**! Atenție! Pericol de explozie!**

Nu depășiți niciodată presiunea maximă a anvelopelor de 1,4 bar/20 PSI.

Presiunea anvelopelor recomandată: 1,0 bar.

Reglarea periei de măturat Reglarea în înălțime

Fig. 2

Reglarea în înălțime a periei de măturat se face prin mutarea roților de sprijin.

Îndată ce roțile de sprijin sunt puțin uzate, respectiv dacă suprafața nu mai este bine măturată, rebuie reglată din nou distanța periei față de sol.

i **Indicații**

Întotdeauna numai în trepte, adică se reglează mai adânc numai o jumătate de gaură de descărcare în vizor.

Pentru aceasta se mută alternativ bolțurile (2) din gaura **A** la **B** și apoi la următoarea mutare din nou de la **B** la **A** ș.a.m.d.

- Scoateți bolțurile (2) și șplintul (3) de la gaura **A** a purtătorului roții de sprijin.
- Împingeți roata de sprijin cu jumătate de gaură de descărcare în sus.
- Fixați bolțurile (2) și șplintul (3) în gaura **B**.
- Reglați cealaltă roată de sprijin la aceeași înălțime.

i Indicații

Mutați întotdeauna ambele roți de sprijin în mod egal. Modificarea în înălțime per poziție de reglare este de cca. 5 mm. La un valț-perie reglat prea jos rezultatul măturării se înrăutățește și valțul-perie se uzează prea repede.

Reglare laterală

Fig. 3

Pentru a mătura murdăria sau zăpada într-o anumită direcție, peria de măturat este reglabilă în trei direcții.

Poziții de lucru:

la stânga drept înainte la dreapta

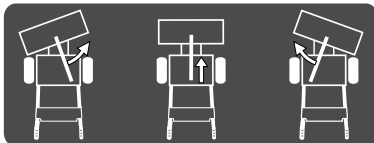

- Ridicați bara rotativă (1), până când opritoarele de reglare (2) sunt libere, și aduceți peria de măturare în poziția dorită (la dreapta sau la stânga).
- Lăsați bara rotativă în jos și lăsați opritoarele să se fixeze. Acordați atenție fixării corecte.

i Indicații

- La măturarea fără recipient de colectare a materialului măturat murdăria se va strânge drept înaintea periei de măturare. Este de preferat reglarea laterală a periei de măturat, deoarece aici murdăria/zăpada este depusă respectiv măturată lateral.
- La mersul înapoi mașina de măturat trebuie întotdeauna adusă în poziție dreaptă.

Deservire

⚠ Pericol de rănire

Îndepărtați persoanele, în special copiii, din zona de pericol.

Evitați focul deschis, formarea de scântei și nu fumați în timpul lucrului.

Folosiți utilajul numai dacă acesta este în stare ireproșabilă.

Verificați terenul pe care utilajul va fi folosit și îndepărtați toate obiectele, care ar putea fi aruncate de mașină.

Lucrați numai la lumină suficientă, încet și cu grijă. Nu lucrați în apropierea șanțurilor și malurilor. În timpul funcționării zona de lucru a operatorului se află după tija de conducere.

Se va respecta mereu distanța de siguranță prevăzută pentru bara de ghidare față de sapa în mișcare. Acordați întotdeauna atenție stării sigure.

Nu apropiați niciodată mâinile sau picioarele de sau sub piesele care se rotesc.

Conduceți aparatul numai în tempo de pași. Acordați atenție picioarelor, care se află în direcția de mers a aparatului.

Nu ridicați și nu duceți niciodată un utilaj cu motorul în funcțiune.

Se oprește motorul și se trage fișa bujiilor înainte de a verifica, regla sau curăți utilajul sau când efectuați lucrări la utilaj.

Nu folosiți aparatul în condiții meteorologice nefavorabile, ca de ex. ploaie sau pericol de furtună.

⚠ Pericol de rănire prin răsturnare

Lucrați încet și cu grijă, mai ales când schimbați direcția de mers. Nu lucrați în pante cu o înclinație mai mare de 20%.

Lucrul în pantă este periculos; aparatul se poate răsturna sau aluneca.

Pe cât posibil nu conduceți aparatul transversal față de pantă ci în susul sau în josul pantei.

Nu decuplați și opriți niciodată în pantă și evitați cursele în pantă.

⚠ Pericol de explozie și de incendiu

Aburii de benzină sunt explosivi și benzina are un grad mare de inflamabilitate. Turnați combustibilul înainte de a porni motorul. Când motorul funcționează sau mai este cald, țineți rezervorul închis. Turnați combustibil numai când motorul este oprit și s-a răcit. Evitați focul deschis, formarea de scântei și nu fumați. Alimentați aparatul numai sub cerul liber. În cazul în care s-a vărsat combustibil, nu porniți motorul. Îndepărtați aparatul de pe suprafața murdărită cu combustibil și așteptați, până când s-au evaporat aburii de combustibil. Păstrați motorul și eșapamentul libere de murdărie și scurgeri de ulei.

⚠ Pericol de asfixiere cu oxid de carbon

Lăsați motorul cu ardere internă să funcționeze numai sub cerul liber.

⚠ Atenție

Defecte posibile la aparat

- Dacă aparatul a lovit corpuri străine (de ex. pietre) sau în cazul unor vibrații neobișnuite opriți aparatul și verificați, dacă a suferit defecte. Lăsați să fie remediate defectele constatate, înainte de a lucra din nou cu aparatul.
- Utilizați aparatul numai în stare ireproșabilă. Înainte de fiecare utilizare faceți o verificare vizuală. Controlați în special dispozitivele de siguranță, elementele de deservire și tracțiunile de cuplare /cablurile aferente precum și îmbinările cu șuruburi, dacă prezintă defecte și dacă sunt fixe. Înlocuiți piesele defecte înainte de utilizare.
- Înainte de utilizarea aparatului lăsați motorul să se încălzească.

i Perioade de funcționare

Respectați prevederile naționale/comunale referitoare la perioadele de folosire (dacă este cazul, interesați-vă la organele dvs. competente).

Pornirea motorului

Fig. 1

Respectați și indicațiile din instrucțiunea pentru motor.

Pericol

Înainte de pornire dați drumul manetei de cuplare (Fig. 1, Poz. 1 și 2). Toate acționările trebuie să fie oprite.

Indicații



Unele modele nu au manetă de gaz, turația se reglează automat. Motorul funcționează întotdeauna cu turația optimă.

Reglări înainte de pornirea motorului

- Se verifică conținutul rezervorului și nivelul uleiului și în caz de nevoie se completează cu ulei și cu combustibil (Vezi instrucțiunile de utilizare ale motorului).
- Se deschide robinetul de benzină (22) (în funcție de execuție).
- Fixați fișa bujiilor (18) pe bujii.

Înainte pornirii cu motorul rece

Utilajele cu șoc :

- Se poziționează maneta de accelerație (20) pe **START**/ sau
- Aduceți maneta de șoc (21) de la motor (în funcție de tipul motorului – vezi Instrucțiunea motorului) în poziția **CHOKE**/ poziționați maneta de gaz pe /max.

Utilajele fără șoc (în funcție de tipul motorului):



- Primerul (Vezi instrucțiunile de utilizare ale motorului) se apasă cu putere de 3–5 ori și se poziționează maneta de accelerație pe /max.

Înainte pornirii cu motorul cald

- Se poziționează maneta de accelerație pe /max.

Pornirea motorului

- Sprijiniți-vă cu o mână de bara de ghidare și trageți ușor demarorul (14), până când simțiți o rezistență, apoi trageți repede și puternic. Nu lăsați demarorul să revină repede la loc, ci aduceți-l încet.

- Când motorul este în funcțiune:
 - se aduce înapoi maneta de șoc (în funcție de tipul motorului – Vezi Instrucțiunile de utilizare ale motorului)
 - Se poziționează maneta de accelerație pe turația dorită.
 -  = turație mare a motorului
 -  = turație mică a motorului

Se oprește motorul

Fig. 1

- Se poziționează maneta de accelerație pe /STOP.
- Se închide robinetul de benzină (în funcție de execuție).

Activarea frânei de imobilizare

Fig. 1

Atenție!

Dați drumul manetelor de cuplare (1 și 2), înainte de a activa frâna de imobilizare.

- Aduceți levierul de schimbare a vitezei (8) în poziția „P” (frâna de imobilizare).

Atenție!

În funcție de teren și înclinația acestuia, aparatul trebuie asigurat la parcare cu pene pentru roți, contra alunecării.

Alegerea vitezei

Fig. 1

Atenție

Dați drumul manetelor de cuplare (1 și 2), înainte de a alege sau schimba viteza.

- Cu levierul de schimbare a vitezei (8) alegeți o viteză:
 - înainte: „1” (încet) până la „5” (repede).
 - înapoi: „R/R1” (încet) și „R /R2” (repede).

Lucrul cu utilajul

Mersul



Fig. 1

Pornirea acționării de mers:

Atenție!

- Nu acționați manetele de cuplare (1 și 2) la pornirea motorului.



- Conduceți încet și cu grijă, în special la mersul înapoi.
- Înainte de o schimbare a direcției opriți întotdeauna aparatul în prealabil.

- Porniți motorul așa cum este indicat.
- Cu levierul de schimbare a vitezei (8) alegeți o viteză de mers înainte sau înapoi.
- /  Apăsați maneta de cuplare pentru acționarea de mers (2) și țineți-o apăsată; aparatul se deplasează.

Indicații

La mersul înapoi mașina de măturat trebuie întotdeauna adusă în poziție dreaptă.

Oprirea acționării de mers:

- /  Dați drumul manetei de cuplare pentru acționarea de mers (2); aparatul se oprește.

Măturare



Fig. 1

Pornirea acționării periei:



Atenție!

- Nu acționați manetele de cuplare (1 și 2) la pornirea motorului.
- La pornirea periei de măturat aparatul se poate mișca.

- Porniți motorul așa cum este indicat.

- /  Apăsați maneta de cuplare pentru acționarea periei de măturat (1) și țineți-o apăsată; aparatul mătură.

Oprirea acționării periei:



- /  Dați drumul manetei de cuplare pentru acționarea periei de măturat (1); periele de măturat se opresc.

Deplasare și măturat în același timp



Fig. 1

Atenție!

- Nu acționați manetele de cuplare (1 și 2) la pornirea motorului.
- Conduceți încet și cu grijă, în special la mersul înapoi. Înainte de o schimbare a direcției opriți întotdeauna aparatul în prealabil.

- Nu suprasolicitați aparatul la lucru. În funcție de materialul de măturat respectiv de îndepărtat și de teren viteza de mers trebuie adaptată corespunzător.
- Înălțimea maximă a zăpezii pentru măturatul zăpezii este de 10 cm.
- Porniți motorul așa cum este indicat.
- Poziționați maneta de gaz (în cazul în care există) pe , pentru a asigura o prestație suficientă.
- Cu levierul de schimbare a vitezei (8) alegeți o viteză de mers înainte
-  Apăsați maneta de cuplare pentru acționarea periilor de măturat (1) și țineți-o apăsată; Periile de măturat sunt acționate.
-  Apăsați maneta de cuplare pentru acționarea de mers (2) și țineți-o apăsată; aparatul se deplasează și mătură.
- Pentru schimbarea vitezei dați mai întâi drumul la maneta de cuplare a acționării de mers (2) și apoi schimbați viteza cu levierul de schimbare a vitezei (8).

Indicații

- Pentru măturatul murdăriei (la aparatele cu manetă de gaz) poate fi reglată turajia periilor de măturat:  = repede;  = încet. Aici se influențează concomitent și viteza de deplasare.
- La măturatul zăpezii respectiv împingerea zăpezii cu placa de evacuare maneta de gaz ar trebui adusă întotdeauna în poziția , pentru a asigura o prestație suficientă.



Lucrul în pantă

Pericol de rănire prin răsturnare

Lucrați încet și cu grijă, mai ales când schimbați direcția de mers. Nu lucrați în pantă cu o înclinație mai mare de 20%. Lucrul în pantă este periculos; aparatul se poate răsturna sau aluneca. Pe cât posibil nu conduceți aparatul transversal față de pantă ci în susul sau în josul pantei. Nu decuplați și opriți niciodată în pantă și evitați cursele în pantă.

Depozitarea utilajului

Fig. 1

-  Dați drumul manetei de cuplare pentru acționarea de mers (2).
-  Dați drumul manetei de cuplare pentru acționarea periilor de măturat (1).
- Aduceți maneta de gaz (în cazul în care există) în poziția mijlocie de gaz.
- Aduceți levierul de schimbare a vitezei (8) în poziția „P” (frâna de imobilizare).
- Opriți motorul după cca. 30 secunde – aduceți maneta de gaz în poziția /STOP.
- Se închide robinetul de benzină (în funcție de execuție).

Indicații

Parcați aparatul numai cu motorul răcit într-o cameră sub cheie.

Accesorii (opțional)

- Recipient de colectare
- Șorț de măturat
- Placă de evacuare a zăpezii
- Pivotal de preluare (Purtător de accesorii)

Indicații

Pentru montarea recipientului de colectare, a șorțului de montat și a plăcii pentru evacuarea zăpezii trebuie montați pivoții de preluare (Poz. 4 – Fig. 1) – vezi Instrucțiunea de montaj separată.

Măturatul murdăriei cu recipient de colectare

Indicații

Montajul recipientului de colectare vezi Instrucțiunea de montaj separată.

Atenție!

La trecerea peste marginile bordurii sau a altor obstacole pot apărea avarii la aparat. Lucrați atent. Obstacolele ca de ex. marginile bordurii pot fi depășite prin apăsarea în jos a tijei de conducere. Aici mașina de măturat este ridicată de la sol. Nu depășiți obstacole cu recipientul de colectare plin.

Montajul

Fig. 4a

- Scoateți șplinturile de la ambii pivoți de preluare.
- Așezați recipientul de colectare din față de sus pe pivoții de preluare și asigurați-l cu șplinturi în fiecare parte în gaura cea mai de jos.

Golirea recipientului de colectare

- Conduceți mașina de măturat la locul de golire.
- Scoateți șplinturile de la cei doi pivoți de preluare.
- Desprindeți recipientul de colectare în sus din pivoții de preluare și goliți-l.
- Așezați recipientul de colectare din nou pe pivoții de preluare și asigurați-l cu șplinturi.

Demontare

- Scoateți șplinturile, în funcție de poziția de montaj, din cei doi pivoți de preluare.
- Desprindeți recipientul de colectare în sus din pivoții de preluare.
- Introduceți șplinturile, în funcție de poziția de montaj, în cei doi pivoți de preluare.

Mutarea recipientului de colectare

Fig. 4b

Acest pas devine necesar, dacă după mutarea roților de sprijin ale aparatului (vezi „Reglarea periei de măturat”) distanța față de sol a baghetei de cauciuc a recipientului de colectare devine prea mică (<5 mm).

- Scoateți șplinturile de la cei doi pivoți de preluare.
- Desprindeți recipientul de colectare în sus din pivoții de preluare.
- Introduceți șplinturile în gaura cea mai de jos a pivoților de preluare.
- Așezați recipientul de colectare din față de sus pe pivoții de preluare până când se sprijină pe șplinturi.

i **Indicații**

Prin aceasta se asigură că bagheta de cauciuc (1) să nu atingă solul (distanța minimă 5 mm).

La uzura periiilor de măturat și la amenințarea că bagheta de cauciuc (1) atinge solul, recipientul de colectare trebuie mutat pas cu pas (cu câte o gaură mai sus) în pivoții de preluare.

- Asigurați recipientul colector cu 2 șplinturi suplimentare (volumul de livrare al recipientului colector) prin introducerea în gaura cea mai de sus a celor doi pivoți de prindere.

Măturatul murdăriei cu șorțul de măturat**i** **Indicații**

Montajul șorțului de măturat vezi Instrucțiunea de montaj separată.

Șorțul de măturat protejează de stărnirea prafului și de lovituri cu pietre la măturatul de material uscat.

Fig. 5

Montajul

- Scoateți șplinturile de la ambii pivoți de preluare.
- Așezați șorțul de măturat din față de sus pe pivoții de preluare și asigurați-l cu șplinturi, în fiecare parte în gaura cea mai de jos.

Demontare

- Scoateți șplinturile de la ambii pivoți de preluare.
- Desprindeți șorțul de măturat în sus din pivoții de preluare.
- Introduceți șplinturile în cei doi pivoți de preluare.

i **Indicații**

În cazul în care este necesar, poate fi fixat suplimentar și șorțul de măturat la cele două șuruburi existente (A) ale acoperișului apărător.

Evacuarea zăpezii cu placa de evacuare a zăpezii**i** **Indicații**

Montajul plăcii de evacuare a zăpezii vezi Instrucțiunea de montaj separată.

Montajul

Fig. 6

- Scoateți șplinturile de la ambii pivoți de preluare.
- Așezați placa de evacuare a zăpezii din față de sus pe pivoții de preluare și asigurați-o cu șplinturi, în fiecare parte în gaura cea mai de sus.

Demontare

- Scoateți șplinturile de la ambii pivoți de preluare.
- Desprindeți placa de evacuare a zăpezii în sus din pivoții de preluare.
- Introduceți șplinturile în cei doi pivoți de preluare.

Reglarea înălțimii de lucru

Fig. 7

În funcție de terenul de fundație înălțimea de lucru poate fi reglată prin tălpile de alunecare.

În caz de neregularități ca de ex. un strat de petriș sau puțuri ridicate este necesară o înălțime de lucru mai mare.

- Desfaceți piulița de siguranță.
- Deplasați tălpile de alunecare.
- Strângeți din nou piulița de siguranță.
- Reglați cealaltă talpă de alunecare la aceeași înălțime.

i **Indicații**

Reglați întotdeauna cele două tălpi de alunecare în mod egal.

Evacuarea zăpezii**⚠ Atenție!**

La trecerea peste marginile bordurii sau a altor obstacole pot apărea avarii la aparat. Lucrați atent. Obstacolele ca de ex. marginile bordurii pot fi depășite prin apăsarea în jos a țigiei de conducere. Aici placa de evacuare a zăpezii va fi ridicată de la sol.

- Evacuați zăpada pe cât posibil imediat după ninsoare pentru a ușura evacuarea.
- Pentru a nu lăsa cantitățile de zăpadă să devină prea mari, nu împingeți numai într-o direcție.
- Suprafețele mari se evacuează din interior spre exterior în mod egal în toate părțile.

i **Indicații**

- Placa de evacuare a zăpezii este ținută la distanță de sol cu ajutorul tălpilor de alunecare.
- La evacuarea zăpezii concomitent cu măturatul periiile de măturat care urmează îndepărtează resturile de zăpadă.
- Pentru o tracțiune mai bună pot fi folosite, în funcție de model, lanțuri de zăpadă – întrebați comerciantul dvs. de specialitate.

Transportul**Mersul**

Pentru manevre/pentru parcurgerea de distanțe mici

- Porniți aparatul.
- Alegeți o viteză de mers înainte sau înapoi.
-  Apăsăți și țineți apăsată maneta de cuplare pentru acționarea de mers.
- Se deplasează utilajul cu grijă.

Transport fără acționare proprie**⚠ Pericol de rănire**

Înainte de transport

- *Opriti motorul.*
- *Așteptați, până când toate piesele mobile s-a oprit complet; motorul trebuie să fie răcit.*
- *Scoateți cheia de contact și ștecherul bujiei.*

⚠ Atenție**Pagube de transport**

Mijloacele de transport (de ex. mijlocul de transport, rampa de încărcare sau altele asemănătoare) trebuie utilizate conform destinației (vezi Instrucțiunea de deservire aferentă).

- Transportați aparatul numai cu rezervorul de carburant gol.
- Utilajul se transportă pe/sau într-un autovehicul în poziție verticală.
- Activați frâna de imobilizare.
- Se asigură utilajul contra rulării sau alunecării.

Întreținerea

Pericol de rănire

Înainte de a lucra la acest aparat

- opriți motorul,
- activați frâna de imobilizare,
- așteptați până când toate piesele mobile s-au oprit complet și motorul s-a răcit,
- trageți fișa bujiilor la motor pentru a se evita o pornire neintenționată a motorului.

Indicații

Respectați indicațiile de întreținere din Instrucțiunea motorului.

Planul de întreținere

Odată pe sezon:

- Se duce utilajul la un atelier de specialitate pentru a fi verificat și întreținut.

Înainte de fiecare folosire:

- Se verifică nivelul uleiului și la nevoie se completează.

- Se verifică îmbinările cu șuruburi, dacă sunt strânse și la nevoie se strâng.
- Se verifică dispozitivele de siguranță.
- Verificați aparatul și elementele montate, dacă prezintă deteriorări. Lăsați ca deteriorările să fie reparate într-un atelier de specialitate înainte de următoarea utilizare.

| Lucrare de întreținere | După utilizare | 25 h | 50 h | 100 h | După sezon | La nevoie |
|---|----------------|------|-----------------|-------|------------|-----------|
| Curățați aparatul și toate elementele de montaj | • | | | | | |
| Se schimbă uleiul ³⁾¹⁾ | | | • ⁴⁾ | | | |
| Se ung părțile mobile și rotative | | | | | • | • |
| Se curăță bujiile ¹⁾ | | • | | | | |
| Se schimbă bujiile ²⁾ | | | | | • | |
| Verificați presiunea în anvelope, măriți-o, dacă este necesar | | | | | • | • |
| Se curăță sistemul de răcire cu aer și eșapamentul ¹⁾ | • | | | | | • |
| Ungeți arborele cotit de antrenare ²⁾ | | • | | | | |
| Verificați reglarea cuplajului, reglați dacă este necesar | | | | | | • |
| Lăsați să se verifice reglarea carburanței ²⁾ | | | | | | • |
| Verificați periile de măturat, schimbați periile uzate perechi-perechi | | | | | | • |
| Verificați roțile de sprijin, schimbați roțile de sprijin uzate perechi-perechi | | | | | | • |
| Verificați tălpile de alunecare, schimbați tălpile de alunecare uzate perechi-perechi | | | | | | • |
| Schimbați capacul rezervorului | | | | | | • |
| Lăsați să se schimbe oala de eșapament ²⁾ | | | | | | • |

¹⁾ Vezi „Instrucțiunea motorului”.

²⁾ Aceste lucrări trebuie executate numai de către un atelier de specialitate.

³⁾ Primul schimb de ulei după 5 ore de funcționare (h).

⁴⁾ Schimb de ulei la fiecare 25 ore de funcționare (h) în cazul funcționării sub sarcină grea sau la temperatură ridicată a mediului.

Lucrări de întreținere

 **Pericol de rănire**
Purtați mănuși de protecție.

 **Atenție**
Defecte posibile la aparat
Pentru schimbarea de piese ale aparatului utilizați exclusiv piese de schimb originale.

 **Atenție**
Periclitarea mediului prin uleiul de motor

În cazul schimbului de ulei predați uleiului vechi la o stație de colectare de uleiuri uzate sau la o întreprindere de salubritate.

Curățarea aparatului și a accesoriilor

 **Atenție**
Nu folosiți curățător de înaltă presiune pentru curățare.

- Utilajul se va opri pe o suprafață plană, solidă și orizontală.
- Îndepărtați murdăria lipită.
- Motorul se curăță cu cârpa și cu peria.

Indicații

- După fiecare utilizare curățați în special periele de măturat și dacă este cazul îndepărtați sforile, sărmele și alte corpuri străine.
- La utilizarea aparatului pentru serviciul de iarnă există un pericol ridicat de ruginire și coroziune. Curățați aparatul temeinic după fiecare utilizare.

Ungerea

Ungeți toate piesele rotative și mobile cu un ulei ușor.

Reglarea presiunii în anvelope

 **Atenție**
Pericol de explozie!
Nu depășiți niciodată presiunea maximă a anvelopelor de 1,4 bar/ 20 PSI.

Presiunea anvelopelor recomandată: 1,0 bar.

Verificați și reglați cuplajul pentru acționarea periiilor de măturat

Fig. 1

- Se dă drumul la pârghia de cuplare (1). Tracțiunea cuplajului (Poz. 3 – Fig. 12) trebuie să fie fără joc, dar nu întinsă. Altfel modificați reglajul (vezi „Modificarea reglajului tracțiunii cuplajului”).
- Maneta de cuplare (1) trebuie să poată fi apăsată în jos de tot. Altfel tracțiunea cuplajului este întinsă prea tare și trebuie slăbită (vezi „Modificarea reglajului tracțiunii cuplajului”).

Control suplimentar (vezi și „Lucrul cu aparatul”):

- Cu motorul pornit () porniți acționarea periiilor de măturat timp de 10 secunde.
- Dați drumul manetei de cuplare, peria de măturat nu mai trebuie să se rotească.

Verificarea și reglarea cuplajului pentru acționarea de mers

Fig. 1

- Poziționați levierul de schimbare a vitezei (8) pe viteza cea mai mare de mers înainte (cifra cea mai mare).
- Cu maneta de cuplare (2) eliberată împingeți aparatul înainte.
- În timpul împingerii poziționați levierul de schimbare a vitezei (8) pe cea mai mare viteză de mers înapoi „R  /R2” și apoi pe cea mai mare viteză de mers înainte.
- Dacă se simte o rezistență la împingere sau la schimbarea vitezei, atunci slăbiți tracțiunea cuplajului (vezi „Modificarea reglajului tracțiunii cuplajului”).
- La împingerea aparatului apăsați maneta de cuplare (2). Roțile trebuie să fie blocate. Altfel întindeți puțin tracțiunea cuplajului (vezi „Modificarea reglajului tracțiunii cuplajului”).
- Dacă reglajul nu este încă perfect, repetați procesul.

Modificarea reglajului tracțiunii cuplajului

Fig. 12

Pentru tracțiuni de cuplaj cu placă de reglare pentru acționarea de mers (1) respectiv pentru acționarea periiilor de măturat (2):

- Întindere: Slăbiți șurubul (A) după placa de reglare, împingeți placa de reglare în jos și strângeți din nou șurubul (A).
- Slăbire: Slăbiți șurubul (A) după placa de reglare, împingeți placa de reglare în sus și strângeți din nou șurubul (A).

Înlocuirea periiilor de măturat

 **Atenție**

Periile de măturat trebuie controlate regulat în ceea ce privește uzura. În cazul în care rezultatul măturatului nu mai este satisfăcător sau diametrul periiilor este de numai cca. 280 mm, periile de măturat ar trebui înlocuite. Folosiți numai perii de măturat originale și schimbați-le numai perechi-perechi.

Fig. 8

- Scoateți șuruburile părții stângi de la protecția contra lovirii a mașinii de măturat și scoateți partea laterală.
- Scoateți șurubul și piulița de la peria de măturat din stânga și trageți peria de măturat de pe arborele cotit de antrenare spre exterior.
- Împingeți noua perie de măturat, cu partea plată a periei spre exterior, pe arborele cotit de antrenare
- Suprapuneți gaura de montaj a periei de măturat cu gaura arborelui cotit de antrenare.
- Fixați din nou peria de măturat cu șurubul și piulița pe arborele cotit de antrenare.
- Montați din nou partea laterală cu șuruburi.

Executați în mod analog pașii de montaj pentru schimbarea periei de măturat din dreapta.

Schimbarea roților de sprijin la mașina de măturat

Fig. 9

- Controlați roțile de sprijin (1) în mod regulat în ceea ce privește funcționarea și uzura și schimbați-le în caz de necesar.

Schimbarea roților de sprijin la recipientul de colectare (accesoriu)

Fig. 10a

- Controlați roțile de sprijin (1) în mod regulat în ceea ce privește funcționarea și uzura și schimbați-le în caz de necesar.

Schimbarea baghetei de cauciuc la recipientul de colectare (accesoriu)

Fig. 10b

- Controlați bagheta de cauciuc (2) în mod regulat referitor la uzură și schimbați-o în caz de necesar.

Schimbarea baghetei de răzuire la placa de evacuare a zăpezii (accesoriu)

Fig. 11a

- Controlați bagheta de răzuire (1) în mod regulat referitor la uzură și schimbați-o în caz de necesar.

Schimbarea tălpilor de alunecare la placa de evacuare a zăpezii (accesoriu)

Fig. 11b

- Controlați tăpile de alunecare (2) în mod regulat referitor la uzură și schimbați-le perechi-perechi în caz de necesar.

Depozitarea

⚠ Pericol de explozie prin aprinderea aburilor de carburant

Înainte de a depozita utilajul, goliți rezervorul de carburant într-un recipient adecvat, în aer liber (vezi „Instrucțiunea pentru motor”).

Dacă utilajul nu va fi folosit o perioadă mai mare de o lună, de ex. după sezon:

- Pregătiți motorul (vezi „Instrucțiunea pentru motor”).
- Curățați utilajul.

- Pentru protecția de rugină se șterg toate părțile metalice cu o cârpă îmbibată cu ulei sau folosiți un spray de ulei.
- Parcați aparatul într-o cameră curată și uscată.
- Depozitați aparatul astfel ca filamentele al periilor de măturat să nu se deterioreze. Poziționați roțile de sprijin jos de tot, pentru ca filamentele să nu aibă contact sau numai contact minim cu solul.

i Indicații

La tragerea înapoi a aparatului și rotirea cu 180° legată de aceasta periile de măturat se ridică de la sol (Fig. 13).

Garanția

În fiecare țară sunt valabile condițiile de garanție înmânate de societatea noastră respectiv de către importator.

Noi înlăturăm deficiențele la utilajul dumneavoastră în cadrul garanției în mod gratuit, în măsura în care defecțiunea a fost provocată de material sau de o greșeală de producție.

În caz de garanție vă rugăm să vă adresați vânzătorului dvs. sau celei mai apropiate sucursale.

Informații privind motorul

Producătorul motorului răspunde pentru toate problemele referitoare la puterea motorului, măsurarea puterii, datele tehnice, garanțiile și service-ul. Alte informații le găsiți în manualul deținătorului/utilizatorului livrat separat de către producătorul motorului.

Ajutor la remedierea deficiențelor

⚠ Pericol de rănire prin pornire neintenționată

Înainte de a lucra la acest aparat

- opriți motorul,
- activați frâna de imobilizare,
- așteptați până când toate piesele mobile s-au oprit complet și motorul s-a răcit,
- trageți fișa bujiilor la motor pentru a se evita o pornire neintenționată a motorului.

⚠ Atenție

Defecțiunile în funcționarea aparatului au în parte cauze simple, pe care le puteți remedia chiar Dvs. În cazul în care nu sunteți sigur și în cazul indicațiilor exprese adresați-vă unui atelier de specialitate.

Lăsați ca toate reparațiile să fie făcute exclusiv de un atelier de specialitate cu folosirea de piese de schimb originale.

| Deficiența | Cauza posibilă | Remediere |
|---|--|---|
| Motorul nu pornește. | Rezervorul de combustibil este gol. | Umpleți rezervorul. |
| | Combustibilul este vechi. | Se toarnă combustibilul vechi într-un vas adecvat în aer liber ¹⁾ . Umpleți rezervorul cu carburant curat, proaspăt. |
| | Motorul în stare rece, maneta de șoc nu este poziționată pe „\N/ON/CHOKE”. | Poziționați maneta de șoc pe „\N/ON/CHOKE”. |
| | Maneta de gaz nu este poziționată pe „  /FAST”. | Poziționați maneta de gaz pe „  /FAST”. |
| | Fișa bujiilor nu este montată. | Se pune fișa bujiilor pe bujii. |
| | Bujiile sunt murdare sau defecte. | Se curăță bujiile ¹⁾ . Lăsați să se schimbe bujia defectă ²⁾ . |
| Motorul funcționează neregulat (tușește). | Primerul nu este activat. | Se activează primerul. |
| | Maneta de șoc este poziționată pe „\N/ON/CHOKE”. | Poziționați maneta de șoc pe „RUN/OFF/ ↑ ”. |
| | Fișa bujiilor este fixată prea slab. | Se fixează mai bine fișa bujiilor. |
| | Combustibilul este vechi. Apă sau murdărie în rezervor. | Se toarnă combustibilul vechi într-un vas adecvat în aer liber ¹⁾ . Umpleți rezervorul cu carburant curat, proaspăt. |
| Aparatul nu mătură. | Gaura de aerisire în capacul rezervorului este astupată. | Curățați capacul rezervorului și orificiul de aerisire. |
| | Periile de măturat sunt foarte murdare. | Opriti motorul, trageți ștecherul bujiilor. Înlăturați murdăria. |
| | Tracțiunea de cuplare pentru acționarea periilor de măturat nu este reglată corect. | Reglați tracțiunea de cuplare (vezi „Reglarea cuplajului pentru acționarea periilor de măturat”). |
| Aparatul nu se deplasează. | Cureaua de transmisie este liberă sau ruptă. | Lăsați cureaua de transmisie să fie întinsă ²⁾ . Lăsați cureaua de transmisie ruptă să fie înlocuită ²⁾ . |
| | Tracțiunea de cuplare pentru acționarea de mers nu este reglată corect. | Reglați tracțiunea de cuplare (vezi „Reglarea cuplajului pentru acționarea de mers”). |
| Rezultat slab al măturării. | Cureaua de transmisie este liberă sau ruptă. | Lăsați cureaua de transmisie să fie întinsă ²⁾ . Lăsați cureaua de transmisie ruptă să fie înlocuită ²⁾ . |
| | Presiunea periilor este prea mare. | Mutați roțile de sprijin, pentru a reduce presiunea periilor. |
| Vibrație excesivă. | Periile de măturat sunt uzate. | Înlocuiți valțurile din perii perechi-perechi. |
| | Recipientul de colectare (accesoriu) nu este montat corect. | Montați recipientul de colectare corect. |
| | Piese slăbite, perii de măturat deteriorate sau părți de acționare defecte. | Opriti imediat motorul și trageți fișa bujiilor. Strângeți șuruburile și piulițele desfăcute. Dați piesele defecte la reparat ²⁾ . |
| Vitezele se schimbă cu greutate. | Tracțiunea de cuplare pentru acționarea de mers nu este reglată corect. | Reglați tracțiunea de cuplare (vezi „Reglarea cuplajului pentru acționarea de mers”). |

¹⁾ Vezi „Instrucțiunea motorului”.

²⁾ Aceste lucrări trebuie executate numai de către un atelier de specialitate.

Kazalo

| | |
|--|----|
| Za vašo varnost | 37 |
| Razpakiranje/montaža | 38 |
| Kratek opis naprave | 39 |
| Pred prvo uporabo | 39 |
| Nastavitve pred začetkom vsakega obratovanja | 39 |
| Strežba | 40 |
| Pribor (opcija) | 42 |
| Transport | 43 |
| Vzdrževanje | 43 |
| Ustavitve obratovanja | 45 |
| Jamstvo | 45 |
| Informacija glede motorja | 45 |
| Pomoč v primeru motenj | 46 |

Podatki na tipski tablici

Ti podatki so izredno pomembni za poznejšo identifikacijo stroja za naročilo nadomestnih delov in servisno službo. Tipsko ploščico boste našli v bližini motorja. Vse podatke na tej tipski ploščici, vpišite v polje (slika 14). Te in ostale podatke glede stroja, boste našli v posebni CE-izjavi o usklajenosti, ki je sestavni del tega navodila za obratovanje.

Slikovne ponazoritve

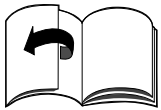

Razprite strani s slikami na začetku navodil za uporabo. Grafične ponazoritve se lahko v detajlih razlikujejo od kupljene naprave.

Za vašo varnost

Pravilna uporaba stroja

Ta stroj je namenjen izključno za uporabo

- kot stroj za pometanje za odstranitev umazanije ali lahkega pršiča in po montaži priključka za pluzenje (pribor) tudi kot naprava za pluzenje snega na utrjenih poteh in površinah okoli hiš ter terenih za prosti čas;
 - v skladu z opisi in varnostnimi navodili, ki so dani v tem navodilu za obratovanje.
- Vsaka druga uporaba ni namenska.

Nenamenska uporaba stroja ima kot posledico neveljavnost garancije in zavračanje vsake odgovornosti s strani proizvajalca za nastalo škodo. Uporabnik je odgovoren za škodo pri zdravju in lastnini drugih oseb, ki nastane zaradi napačne uporabe naprave. Samovoljne spremembe na napravi izključujejo odgovornost proizvajalca za zaradi tega nastalo škodo.

Splošna varnostna navodila

Kot uporabnik tega stroja, pred prvo uporabo skrbno preberite to navodilo za obratovanje. Ukrepajte po njemu in ga shranite za poznejšo uporabo ali za drugega lastnika. Nikoli ne dovolite otrokom ali drugim osebam, ki naprave in teh navodil za uporabo ne poznajo, da bi jo upravljali. Če naprava zamenja lastnika, mu dajte tudi ta navodila za uporabo. Osebe, ki uporabljajo stroj, ne smejo biti pod vplivom mamilnih sredstev, kot so npr. alkohol, mamila ali zdravila.

Osebe, mlajše od 16 let, ne smejo upravljati z napravo ali opravljati drugih del, kot so npr. servisiranje, čiščenje, nastavljanje. Lokalni predpisi lahko določijo minimalno starost uporabnikov naprave. Ta aparat ni namenjen uporabi oseb (vključno z otroci) z zmanjšanimi fizičnimi, čutilnimi ali umskimi zmoglostmi ali osebam s pomanjkanjem izkušenj in/ali znanja, razen v primeru nadzora s strani osebe, ki je odgovorna za njihovo varnost ali od katere so dobili navodila, kako je treba uporabljati aparat. Otroci morajo biti pod nadzorstvom, da bi se zagotovilo, da se ne bodo igrali z aparatom. Pred delom se spoznajte z vsemi pripravami in upravljalnimi elementi naprave ter njihovimi funkcijami. Ljudi, zlasti otroke, in domače živali, odstranite iz nevarnega področja. Pri delu nosite rokavice, zaščitna očala, zaščitne naušnike, trdo obvalo in ozko prilegajočo obleko. Obvezno je treba upoštevati zadevne predpise za preprečevanje nesreč, kot tudi splošno priznana tehnično-varnostna pravila.

Stroja za pometanje ni dovoljeno uporabljati za pometanje vnetljivih, eksplozivnih, strupenih ali drugih snovi in materialov, ki lahko ogrožajo zdravje.

S strojem ne pometajte žarečih ali gorečih predmetov, kot so npr. cigarete ali podobno.

Nikoli ne polnite z gorivom v zaprtem prostoru, z vklopljenim ali toplim motorjem.

Stroja nikoli ne pustite delovati v zaprtem prostoru.

Deli telesa ali obleka ne sme nikoli biti v bližini rotirajočih ali vročih delov stroja.

Zamenjajte poškodovano izpušno cev, rezervoar ali pokrov rezervoarja. Uporabljajte stroj le v tehnično brezhibnem stanju.

Napravo lahko uporabljate samo, če se nahaja v brezhibnem tehničnem stanju, kakor ga proizvajalec prepusti ob dostavi in na splošno predpisuje. Nikoli ne spreminjajte tovarniških nastavitvev motorja.

Pred vsako uporabo stroja preverite, če so orodja, pritrdilni sorniki in varnostne priprave obrabljene ali poškodovane.

Dajte obrabljene ali poškodovane dele, da jih zamenjajo v specializirani delavnici.

Stroj dajte na popravilo le v specializirano delavnico.

Nadomestni deli in pribor morajo ustrezati kvalitativnim zahtevam, ki jih določa proizvajalec naprave. Zato uporabite samo originalne nadomestne dele in originalni pribor ali pa nadomestne dele in pribor, ki ga dovoljuje izdelovalec naprave.

Izogibajte se uporabi odprtega ognja in iskrenju ter ne kadite. Preverite teren, na katerem name ravate uporabiti stroj, in odstranite vse predmete, ki bi stroj lahko zajel in zalučal. Tako boste preprečili nevarnost za osebe in materialno škodo na stroju.

Bodite izredno previdni, če delate na pobočjih ali ko spreminjate smer vožnje. Ne delajte na pobočjih, ki so bolj strma od 20 %. Delo na pobočju je nevarno; stroj se lahko prekucne ali zdrsne.

Stroja po možnosti ne peljite prečno preko pobočja, temveč vedno po pobočju gor ali dol.

Na strmini nikoli ne pritiskajte na sklopko in se po možnosti izogibajte vožnji po ovinkih. Stroj peljite vedno s koračno hitrostjo.

Rok in nog nikoli ne postavljajte na ali pod vrteče se dele.

S strojem delajte le pri dnevni svetlobi ali z ustrezno umetno razsvetljavo.

Osebe se ne smejo peljati na stroju med obratovanjem in transportom stroja.

Bodite posebno pozorni pri priklopu oz. odklopu delov pribora.

Pribor (opcija), kot so npr. zbiralna posoda ali snežni plug, priklopljajte oz. odklapljajte samo, ko je motor ugasnjen in je vtič vžigalne svečke snet.

Priklopne naprave, uteži in napolnjena posoda za umazanijo vplivajo na vozne lastnosti stroja, zlasti na upravljanje, zaviranje in stabilnost stroja.

Izklopite motor in izvlecite vtič vžigalne svečke, če

- ne delate s strojem ali
- greste stran od stroja.

Odložite stroj in gorivo na varnem mestu

- daleč od izvirov ognja (iskre, plamen)

- nedostopno otrokom.

Pustite, da se motor ohladi preden odložite stroj v zaprtem prostoru.

Pred začetkom vseh del na tem stroju

Za zaščito pred poškodbami je treba pred začetkom del (npr. servisnih del, nastavitvenih del in predelave) in transporta (npr. dviganje ali prenašanje) na stroju

- izkjučite motor,
- aktivirati varnostno zavoro.
- počakajte, da se vsi premični deli popolnoma umirijo in da se motor ohladi,
- izvlecite vtič vžigalne svečke na motorju, da bi preprečili naključen zagon motorja,
- upoštevajte dodatna varnostna navodila iz navodila za motor.

Varnostne naprave

Nevarnost

Varnostne naprave so za vašo zaščito in morajo vedno biti v delovnem stanju. Ne smete jih odstraniti, spreminjati ali obiti.

Slika 1

Ročica sklopke za pogon krtač za pometanje (1)

Pogon krtač za pometanje se izklopi, ko spustite to ročico sklopke.

Ročica sklopke za vozni pogon (2)

Vozni pogon se izklopi in se stroj zaustavi, ko spustite to ročico sklopke.

Odbijač (3)

prepreči, da se zalučajo deli, kot so npr. umazanija in kamni.

Simboli na aparatu

Na različnih mestih na stroju se nahajajo varnostna navodila in svarila, predstavljena s simboli ali piktogrami.

Simboli imajo naslednji pomen:



Pozor!

Pred zagonom, preberite navodilo za uporabo!

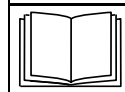

Nosite zaščito za oči in sluh!

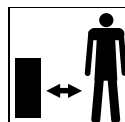

Poskrbite za to, da se v delovnem območju stroja ne zadržujejo osebe!



Nevarnost poškodbe zaradi zalučanja pometenih stvari!

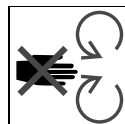

Nevarnost poškodb zaradi vrtečih se delov!
Roke in noge oddaljite od rotirajočih delov.

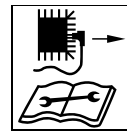

Pred začetkom del, kot so npr. nastavitve, čiščenje, preizkušanje itd., stroj izklopite in snemite vtič vžigalne svečke!

Ti simboli na stroju morajo vedno biti čitljivi.

Simboli v navodilu

V tem navodilu so uporabljeni simboli, ki kažejo nevarnost ali označujejo pomembna navodila. Sledijo pojasnila simbolov:

Nevarnost

Kaže vam nevarnosti, ki so povezane z opisano aktivnostjo in ki lahko ogrozijo ljudi.

Pozor

Kaže vam nevarnosti, ki so povezane z opisano aktivnostjo in ki lahko povzročijo poškodbe stroja.

Navodilo

Označuje pomembne informacije in nasvete za uporabo.

Navedbe o položaju

Pri navedbah o položaju posameznih delov na napravi (npr. levo, desno) vzamemo za osnovo vedno smer delovanja naprave (naprej).

Opomba o recikliranju

Embalažo, odslužene naprave, dele itd. reciklirajte ustrezno po veljavnih lokalnih predpisih.

Jemanje iz embalaže in montaža

Pozor

Poškodovani kabli bodo povzročili napačno obratovanje motorja. Pri razpakiranju stroja pazite, da teh delov ne prepognete/zmečkate. Na koncu navodila za obratovanje ali kot priloga, je prikazana s pomočjo slik, montaža stroja.

Kratek opis naprave

⚠ Pozor. Poškodbe naprave.
Tukaj so opisane funkcije upravljalnih in prikazovalnih elementov. Počakajte, preden začnete izvajati kakšno funkcijo!

Slika 1

- 1 Ročica sklopke za pogon krtač za pometanje
- 2 Ročica sklopke za vozni pogon
- 3 Odbijač
- 4 Sprejemni zatič/nosilec pribora *
- 5 Krtače za pometanje
- 6 Po višini nastavljiva oporna kolesa
- 7 Motor
- 8 Prestavna ročica
- 9 Pregibna palica
- 10 Krmilni ročaj
- 11 Zbiralna posoda *
- 12 Snežni plug *
- 13 Ponjava *
- 14 Zagonski ročaj
- 15 Rezervoar za bencin
- 16 Nastavek za polnjenje olja
- 17 Izpuh
- 18 Vtič vžigalne svečke
- 19 Zračni filter
- 20 Ročica za plin (odvisno od tipa motorja)
- 21 Ročica lopute za zrak (odvisno od tipa motorja)
- 22 Ventil za bencin (odvisno od tipa motorja)

* Doplačljiv pribor

Pred prvo uporabo

⚠ Pozor!

Obvezno preverite nivo olja, po potrebi dolijte motorno olje (glejte »Navodila za uporabo motorja«).

- Preglejte, če so varnostne priprave, elementi za upravljanje in pripadajoče potege sklop/kabli kot tudi vsi vijačni spoji poškodovani in če so trdno priviti. Poškodovane dele zamenjajte pred začetkom obratovanja.

- Zaradi transporta imajo lahko pnevmatike višji tlak. Preverite tlak v pnevmatikah in ga po potrebi prilagodite. Priporočen tlak v pnevmatikah: 1,0 bar.
- Preverite sklopko valjev za pometanje in vozni pogon (glejte poglavje »Servis«).

Nastavitve pred začetkom vsakega obratovanja

⚠ Nevarnost poškodb

Pred začetkom vseh del na tem stroju

- izključite motor,
- aktivirati varnostno zavoro.
- počakajte, da se vsi premični deli popolnoma umirijo in da se motor ohladi,
- izvlecite vtič vžigalne svečke na motorju, da bi preprečili naključen zagon motorja,

Polnjenje z gorivom in kontrola nivoja olja

⚠ Nevarnost eksplozije in požara

Gorivo polnite le na prostem in z izklopljenim, ter hladnim motorjem. Med polnjenjem goriva, ne kadite.

Nikoli ne prepolnite. Če se gorivo prelje, počakajte da v celoti izhlapi, preden zaženete motor stroja.

Gorivo hranite izključno v primer-nih, za gorivo predvidenih posodah. Ne uporabljajte goriva s specifikacijo E85.

Upoštevajte tudi navodila iz navodila za motorje.

- Po potrebi dolijte motorno olje (glejte »Navodila za uporabo motorja«).
- Natočite gorivo (vrsta goriva je navedena v navodilih za uporabo motorja), zaprite pokrov rezervoarja in obrišite ostanke goriva.

Nastavitev tlaka v pnevmatikah

⚠ Pozor

Nevarnost eksplozije!

Nikoli ne prekoračite maksimalnega tlaka v pnevmatikah 1,4 bare/20 PSI!

Priporočen tlak v pnevmatikah: 1,0 bar.

Nastavitev krtače za pometanje

Nastavitev višine

Slika 2

Nastavitev višine krtač za pometanje izvedemo z nastavitvijo opornih koles.

Takoj ko so krtače malo obrabljene, oz. ko površin ne počistijo do konca, je treba razmik krtač do tal na novo nastaviti.

i Navodilo

Kolesa nastavite vedno po stopnjah, torej vedno za eno polovico luknje v okencu nižje.

V ta namen prestavite sornik (2) izmenično iz luknje **A** v luknjo **B** in nato pri naslednji nastavitvi spet iz luknje **B** v luknjo **A** in tako dalje.

- Odstranite sornik (2) in razcepko (3) na luknji **A** nosilca opornega kolesa.
- Oporno kolo potisnite za eno polovico luknje navzgor.
- Pritrdite sornik (2) in razcepko (3) v luknjo **B**.
- Nastavite tudi drugo oporno kolo na isto višino.

i Navodilo

Prestavljajte oba oporna kolesa enakomerno. Sprememba višine po poziciji znaša pribl 5 mm.

Če so krtače za pometanje nastavljene prenizko, so rezultati pometanja slabši in se krtače obrabijo dosti hitreje.

Stranska prestavitev

Slika 3

Da lahko pometamo umazanijo oz. sneg v določeno smer, ima krtača za pometanje tri različne možnosti nastavitve.

Delovne pozicije:

Levo Naravnost Desno

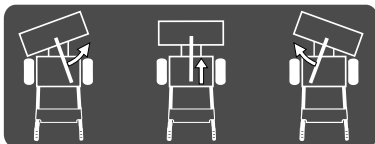

- Privzdignite pregibno palico (1), dokler se ne sprostijo nastavitvene zaskočke (2), in postavite krtačo za pometanje v zeleno lego (desno ali levo).
- Pustite pregibno palico dol, dokler se ta ne zaskoči. Pazite, da se bo pravilno zaskočila.

i Navodilo

- Pri pometanju brez posode za umazanijo, se bo ta v poziciji »naravnost« zbirala pred krtačo za pometanje. Priporočamo stransko nastavitvev krtače za pometanje, ker se v tem primeru umazanija/sneg odlaga ob strani.
- Pri vzratni vožnji je treba stroj za pometanje vedno postaviti v pozicijo »naravnost«.

Strežba

! Nevarnost poškodb

Ljudi, zlasti otroke, oddaljite iz nevarnega področja. Izogibajte se odprtega ognja, iskrenja in ne kadite med delom. Stroj uporabljajte le če je v brezhibnem stanju. Preiščite teren na katerem boste uporabili stroj in odstranite vse predmete, ki bi jih stroj lahko odvrzel. Delajte le pri zadostni osvetlitvi, počasi in previdno. S strojem ne delajte v bližini jarkov ali bregov. Delovno območje upravljavca se med obratovanjem nahaja za držalom za vodenje. Vedno upoštevajte varnostno razdaljo glede na vrteče se orodje, ki je določena z razdaljo vodilnega vzvoda.

Vedno pazite na stabilno lego. Rok in nog nikoli ne postavljajte na ali pod vrteče se dele. Stroj peljite vedno s koračno hitrostjo. Bodite pozorni na prepreke, ki se nahajajo v smeri vožnje stroja. Nikoli ne dvigajte ali prenašajte stroja z vklopljenim motorjem. Ustavite motor in izvlecite vtič vžigalne svečke, preden boste kaj preverili, nastavili, čistili stroj ali opravili dela na stroju. Naprave ne uporabljajte med slabimi vremenskimi pogoji, kot npr. med deževanjem ali nevihto.

! Nevarnost poškodb zaradi prevračanja

Delajte počasi in previdno, zlasti če spreminjate smer vožnje. Ne delajte na pobočjih, ki so bolj strma od 20 %.

Delo na pobočju je nevarno; stroj se lahko prekucne ali zdrsne. Stroja po možnosti ne peljite prečno preko pobočja, temveč vedno po pobočju gor ali dol. Na strmini nikoli ne pritiskajte na sklopko in se po možnosti izogibajte vožnji po ovinkih.

! Nevarnost eksplozije in požara

Bencinske pare so eksplozivne in bencin je močno vnetljiv. Gorivo napolnite, preden zaženete motor. Tank naj bo med tekom motorja zaprt, ravno tako, če je ta še vroč. Gorivo polnite samo, če je motor izključen in ohlajen. Izogibajte se odprtega ognja, iskrenju in ne kadite. Gorivo natakajte samo na odprtem. Če se gorivo ob natakanju prelije, motorja ne zaženite. Napravo odstranite s površine, ki je onesnažena z gorivom, in počakajte, da se gorivo izhlapi. Motor in izpuh morata biti čista in ne smeta biti umazana z izteklim oljem.

! Nevarnost zadušitve z ogljikovim monoksidom

Motor z notranjim izgorevanjem naj teče samo na prostem.

! Pozor

Možne poškodbe na stroju

- Če stroj zadenejo tujki (npr. kamni) ali v primeru nenavadnih vibracij, stroj izklopite in ga preglejte glede morebitnih poškodb. Popravilo ugotovljenih poškodb prepustite servisu, preden začnete ponovno delati s strojem.
- Delajte s strojem le, če je v brezhibnem tehničnem stanju. Opravite vizualni pregled stroja pred vsako uporabo. Preglejte zlasti varnostne priprave, elemente za upravljanje, pripadajoče potege sklopke in kable glede poškodb ter če so vsi vijačni spoji trdno priviti. Poškodovane dele zamenjajte pred začetkom obratovanja.
- Preden začnete z delom, pustite, da se motor segreje.

i Delovni čas

Upoštevajte nacionalne/komunalne predpise glede na čas uporabe (morebiti poizvedite pri vaših pristojnih službah).

Zagon motorja

Slika 1

Upoštevajte tudi navodila iz navodila za motorje.

! Nevarnost

Spustite ročico sklopke pred zagonom motorja (slika 1, poz. 1 in 2). Vsi pogoni morajo biti izklopljeni.

i Navodilo

Nekateri modeli so izvedeni brez ročice za plin, pri teh modelih se število vrtljajev uravnava samodejno. Motor teče vedno z optimalnim številom vrtljajev.



Nastavitve pred zagonom motorja

- Preverite vsebino rezervoarja in nivo olja, po potrebi dopolnite olje in gorivo (glej navodilo za motor)
- Odprite pipo za bencin (22) (odvisno od izvedbe).
- Natakните vtič vžigalne svečke (18) na vžigalno svečko.

Pred zagonom hladnega motorja

Stroji z zračnim dušilcem :

- Postavite vzvod za plin (20) v položaj **START**/ ali

- Ročico lopute za zrak (21) na motorju (odvisno od tipa motorja – glejte navodila za uporabo motorja) postavite na pozicijo **CHOKE**/, ročico za plin pa postavite na pozicijo /max.

Stroji brez zračnega dušilca (odvisno od tipa motorja):

- Ročno črpalko (glej navodilo za motor) 3–5 krat močno pritisnite in postavite vzvod za plin v položaj /max.



Pred zagonom toplega motorja

- Postavite vzvod za plin v položaj /max.

Zagon motorja

- Oprite se z eno roko na vodilni ročaj in vlecite počasi zaganjalno vrvico (14), dokler ne občutite upora, nato hitro in močno potegnite do konca.

Ne dovolite da bi zagonski ročaj skočil nazaj, temveč ga počasi spuščajte, dokler se ne vrne v nevtralni položaj.

- Ko se motor zažene:
 - vrnite vzvod zračnega dušilca v prvoten položaj (odvisno od tipa motorja – glej navodilo za motor).
 - Postavite vzvod za plin na željeno število vrtljajev.
 -  = število vrtljajev za hitro obratovanje motorja
 -  = število vrtljajev za počasno obratovanje motorja

Ustavite motor

Slika 1

- Postavite ročico za plin v položaj /STOP.
- Zaprite pipo za bencin (odvisno od izvedbe).

Sprožite varnostno zavoro

Slika 1

Pozor!

Spustite ročico sklopke (1 in 2), preden aktivirate varnostno zavoro.

- Postavite prestavno ročico (8) na pozicijo »P« (varnostna zavora).

Pozor!

Odvisno od podlage in naklona terena, je treba stroj pri parkiranju z zagozdami dodatno zavarovati proti zdrsu.

Izbira prestave

Slika 1

Pozor!

Spustite ročico sklopke (1 in 2), preden izberete ali zamenjate prestavo.

- S prestavno ročico (8) izberite prestavo:
 - naprej: »1« (počasi) do »5« (hitro).
 - vzvratno: »R/R1« (počasi) in »R /R2« (hitro).

Delo s strojem



Voznja

Slika 1

Vklop voznega pogona:

Pozor!



- Ročice sklopke (1 in 2) pri zagonu motorja ne sprožite.
- Vozite počasi in previdno, zlasti pri vzvratni vožnji.
- Stroj pred menjavo smeri vedno najprej zaustavite.

- Motor zaženite, kot je navedeno zgoraj.
- S prestavno ročico (8) izberite prestavo za vožnjo naprej oz. za vzvratno vožnjo.
- /  Pritisnite ročico sklopke voznega pogona (2) in jo pridržite; stroj se pelje.

Navodilo

Pri vzvratni vožnji je treba stroj za pometanje vedno postaviti v pozicijo »naravnost«.

Izklop voznega pogona:

- /  Spustite ročico sklopke voznega pogona (2); stroj se zaustavi.



Pometanje

Slika 1



Vklop pogona krtač za pometanje:

Pozor!

- Ročice sklopke (1 in 2) pri zagonu motorja ne sprožite.
- Pri vklopu krtač za pometanje se stroj lahko pomakne.

- Motor zaženite, kot je navedeno zgoraj.
- /  Pritisnite ročico sklopke pogona krtač za pometanje (1) in jo pridržite; stroj pometa.

Izklop pogona krtač za pometanje:





- /  Spustite ročico sklopke pogona krtač za pometanje (1); krtače se zaustavijo.

Voznja z istočasnim pometanjem



Slika 1

Pozor!

- Ročice sklopke (1 in 2) pri zagonu motorja ne sprožite.
- Vozite počasi in previdno, zlasti pri vzvratni vožnji. Stroj pred menjavo smeri vedno najprej zaustavite.
- Stroja pri delu ni dovoljeno preobremeniti. Hitrost stroja je treba ustrezno prilagoditi na vrsto umazanije in na teren, ki ga pometamo.
- Če želite plužiti sneg, znaša maksimalna višina snega 10 cm.
- Motor zaženite, kot je navedeno zgoraj.

- Ročico za plin (če je vgrajena) postavite na , da zagotovite zadostno moč stroja.
- S prestavno ročico (8) izberite prestavo za vožnjo naprej.
- /  Pritisnite ročico sklopke pogona krtač za pometanje (1) in jo pridržite; krtače za pometanje se vrtijo.
- /  Pritisnite ročico sklopke voznega pogona (2) in jo pridržite; stroj se pelje in pometa.
- Za menjavo prestave najprej spustite ročico sklopke voznega pogona (2) in nato zamenjajte prestavo s prestavno ročico (8).

Navodilo

- Za pometanje umazanije lahko (pri strojih z ročico za plin) regulirate število vrtljajev krtač za pometanje:  = hitro;  = počasi. To istočasno vpliva tudi na vozno hitrost.
- Pri pluženju snega s snežnim plugom nastavite ročico za plin vedno na pozicijo , da zagotovite zadostno moč stroja.



Delo na pobočjih

Nevarnost poškodb zaradi prevračanja

Delajte počasi in previdno, zlasti če spreminjate smer vožnje. Ne delajte na pobočjih, ki so bolj strma od 20%. Delo na pobočju je nevarno; stroj se lahko prekucne ali zdrсне. Stroj po možnosti ne peljite prečno preko pobočja, temveč vedno po pobočju gor ali dol. Na strmini nikoli ne pritiskajte na sklopko in se po možnosti izogibajte vožnji po ovinkih.

Ustavljanje stroja

Slika 1

-  Spustite ročico sklopke voznega pogona (2).
-  Spustite ročico sklopke pogona krtač za pometanje (1).
- Postavite ročico za plin (če je vgrajena) na srednjo pozicijo.
- Postavite prestavno ročico (8) na pozicijo »P« (varnostna zavora).
- Motor zaustavite po pribl. 30 sekund – ročico za plin postavite na pozicijo /STOP.
- Zaprite pipo za bencin (odvisno od izvedbe).

Navodilo

Stroj lahko postavite v zaprte prostore le, če je motor popolnoma ohlajen.

Pribor (opcija)

- Zbiralna posoda
- Ponjava
- Snežni plug
- Sprejemni zatič/nosilec pribora

Navodilo

Za priklop zbirne posode, ponjave in snežnega pluga morate montirati sprejemne zatiče (poz. 4 – slika 1) – glejte ločena navodila za montažo.

Pometanje umazanije z zbirno posodo

Navodilo

Montaža zbirne posode (glejte ločena navodila za montažo)

Pozor!

Pri vožnji čez robnike ali druge ovire lahko pride do poškodbe stroja. Bodite pri delu previdni. Ovire, kot so npr. robniki, lahko premostite tako, da potisnete krmilne ročaje dol. Pri tem se stroj za pometanje privzdigne s tal. Ovir ne skušajte premostiti s polno zbirno posodo.

Priklop nastavkov

Slika 4a

- Odstranite razcepke na obeh sprejemnih zatičih.
- Zbirno posodo natakните od zgoraj na sprejemne zatiče in jo zavarujte z razcepkami na vsaki strani v najnižji luknji.

Izpraznitev zbirne posode

- Stroj za pometanje zapeljite do mesta, kjer boste izpraznili zbirno posodo.
- Odstranite razcepke na obeh sprejemnih zatičih.
- Zbirno posodo povlecite gor tako, da izskoči iz sprejemnih zatičev, in jo izpraznite.
- Natakните zbirno posodo spet na sprejemne zatiče in jo zavarujte z razcepkami.

Demontaža zbirne posode

- Odstranite razcepke na obeh sprejemnih zatičih.
- Zbirno posodo povlecite gor tako, da izskoči iz sprejemnih zatičev.
- Vtakните razcepke na obeh sprejemnih zatičih.

Prestavljanje zbirne posode

Slika 4b

Ta korak je potreben, če je po prestavljanju opornih koles stroja (glejte »Nastavitev krtače za pometanje«) razmik gumijaste letvice zbirne posode do tal premajhen (<5 mm).

- Odstranite razcepke na obeh sprejemnih zatičih.
- Zbirno posodo povlecite gor tako, da izskoči iz sprejemnih zatičev.
- Razcepke vtakните v najnižje luknje sprejemnih zatičev.
- Zbirno posodo vtakните od spredaj na sprejemne zatiče, dokler ne nalega na razcepkah.

Navodilo

Tako bo zagotovljeno, da gumijasta letvica (1) ne bo drsela po tleh (minimalni razmik je 5 mm).

V primeru nadaljnje obrabe krtač za pometanje in grozečega naleganja gumijaste letvice (1) na tleh, morate zbirno posodo po korakih (vedno za eno luknjo navzgor) prestaviti na sprejemnem zatiču.

- Zbirno posodo zavarujte z dvema razcepkama (priloženi sta zbirni posodi) tako, da ju vtaknete v najvišjo luknjo obeh sprejemnih zatičev.

Pometanje umazanije s ponjavo

Navodilo

Montaža ponjave (glejte ločena navodila za montažo). Ponjava ščiti pri pometanju suhe umazanije pred dviganjem prahu in izmetavanjem drobirja.

Slika 5

Priklop nastavkov

- Odstranite razcepke na obeh sprejemnih zatičih.
- Ponjavo natakните od spredaj zgoraj na sprejemne zatiče in jo zavarujte z razcepkami na vsaki strani v najnižji luknji.

Demontaža zbirne posode

- Odstranite razcepke na obeh sprejemnih zatičih.
- Ponjavo povlecite gor tako, da izskoči iz sprejemnih zatičev.
- Vtakните razcepke v oba sprejemna zatiča.

Navodilo

Po potrebi lahko pritrdite ponjavo še dodatno na oba obstoječa vijaka (A) odbojne strehe.

Pluženje s plugom za sneg

Navodilo

Montaža pluga za sneg (glejte ločena navodila za montažo)

Priklop nastavkov

Slika 6

- Odstranite razcepke na obeh sprejemnih zatičih.
- Plug za sneg natakните od spredaj zgoraj na sprejemne zatiče in ga zavarujte z razcepkami na vsaki strani v najvišji luknji.

Demontaža zbirne posode

- Odstranite razcepke na obeh sprejemnih zatičih.
- Plug za sneg povlecite gor tako, da izskoči iz sprejemnih zatičev.
- Vtaknite razcepke v oba sprejemna zatiča.

Nastavitev delovne višine

Slika 7

Delovno višino lahko nastavimo z drsnimi smučkami v odvisnosti od podlage. Pri neravni podlagi (npr. gramoz) ali štrlečih pokrovh jaškov je treba nastaviti višjo delovno višino.

- Odvijte varovalno matico.
- Premaknite drsne smučke.
- Ponovno pritegnite varovalno matico.
- Nastavite tudi drugo drsno smučko na isto višino.

Navodilo

Vedno enakomerno prestavite obe drsni smučki.

Pluženje snega

Pozor!

Pri vožnji čez robnike ali druge ovire lahko pride do poškodbe stroja. Bodite pri delu previdni. Ovire, kot so npr. robniki, lahko premostite tako, da potisnete krmilne ročaje dol. Pri tem se snežni plug privzdigne s tal.

- Sneg plužite po možnosti takoj, ko zapade, tako bo pluženje lažje.
- Sneg plužite v več smeri, da kup snega ne bo postal prevelik.
- Velike površine plužite od znotraj navzven in enakomerno v vse smeri.

Navodilo

- Snežni plug držita drsni smučki v enaki razdalji od tal.
- Pri istočasnem pluženju in pometanju, krtače za pometanje pometejo preostali sneg.
- Za boljšo trakcijo lahko uporabite tudi snežne verige (odvisno od modela); povprašajte pri vašem specializiranem trgovcu.

Transport

Vožnja

Za premikanje/premagovanje kratkih razdalj.

- Zaženite stroj.
- Izberite prestavo za vožnjo naprej ali za vzvratno vožnjo.
-  Pritisnite ročico sklopke voznega pogona in jo pridržite.
- Previdno peljite stroj.

Transportiranje stroja brez lastnega pogona

Nevarnost poškodb

Pred transportom

- Ugasnite motor.
- Počakajte, da se vsi gibljivi deli popolnoma ustavijo; motor mora biti hladen.
- Vzemite ključ za vžig ven in snemite vtič vžigalne svečke.

Pozor

Transportne poškodbe

Transportna sredstva (npr. transportno vozilo, nakladalna rampa in podobno) morate uporabljati v skladu z njihovim namenom (glejte pripadajoča navodila za uporabo).

- Napravo transportirajte samo s praznim tankom za gorivo.

- Stroj transportirajte na ali v vozilu v vodoravnem položaju.
- Sprožite varnostno zavoro.
- Zavarujte stroj pred kotljenjem ali drsenjem.

Vzdrževanje

Nevarnost poškodb

Pred začetkom vseh del na tem stroju

- izključite motor,
- aktivirati varnostno zavoro.
- počakajte, da se vsi premični deli popolnoma umirijo in da se motor ohladi,
- izvlecite vtič vžigalne svečke na motorju, da bi preprečili naključen zagon motorja,

Navodilo

Upoštevajte navodila za servisiranje v navodilih za uporabo motorja.

Vzdrževalni načrt

Enkrat v sezoni:

- Dajte stroj v specializirano delavnico zaradi kontrole in vzdrževanja.

Pred vsako uporabo:

- Preverite nivo olja, po potrebi dolijte.
- Preverite vijačne spoje, če so dobro pritrjeni, po potrebi privijte.
- Preverite varnostne naprave.
- Preverite, če sta stroj in priklopni elementi poškodovani. Pred nadaljnjo uporabo, prepustite popravilo stroja strokovni delavnici.

| Servisna dela | po uporabi | 25 h | 50 h | 100 h | po sezoni | po potrebi |
|---|------------|------|-----------------|-------|-----------|------------|
| Čiščenje stroja in vseh priklopnih elementov | • | | | | | |
| Zamenjava olja ³⁾¹⁾ | | | • ⁴⁾ | | | |
| Mazanje premičnih in rotirajočih delov | | | | | • | • |
| Čiščenje vžigalnih svečk ¹⁾ | | • | | | | |
| Dajte, da zamenjajo vžigalne svečke ²⁾ | | | | | • | |

| Servisna dela | po uporabi | 25 h | 50 h | 100 h | po sezoni | po potrebi |
|--|------------|------|------|-------|-----------|------------|
| Preverite tlak v pnevmatikah, po potrebi ga zvišajte | | | | | • | • |
| Čiščenje sistema zračnega hlajenja in izpušne cevi ¹⁾ | • | | | | | • |
| Podmažite pogonsko gred ²⁾ | | • | | | | |
| Preverite nastavitve sklopke, po potrebi jo ponastavite | | | | | | • |
| Prepustite kontrolo nastavitve uplinjača strokovni delavnici ²⁾ | | | | | | • |
| Preglejte krtače za pometanje in ju po potrebi zamenjajte v parih | | | | | | • |
| Preglejte oporna kolesa in ju po potrebi zamenjajte v parih | | | | | | • |
| Preglejte drsne smučke in ju po potrebi zamenjajte v parih | | | | | | • |
| Zamenjava pokrova rezervoarja | | | | | | • |
| Prepustite zamenjavo izpušnega lonca strokovni delavnici ²⁾ | | | | | | • |

1) Glejte »Navodila za uporabo motorja«.

2) Ta dela lahko opravi le specializirana delavnica.

3) Prva zamenjava olja po 5 delovnih urah (h).

4) Zamenjava olja po vsakih 25 delovnih urah (h) pri delu pod težko obremenitvijo ali pri visoki temperaturi okolice.

Vzdrževalna dela

Nevarnost poškodb

Uporabljajte zaščitne rokavice.

Pozor

Možne poškodbe na stroju

Za zamenjavo poškodovanih delov stroja vedno uporabite originalne nadomestne dele.

Pozor

Nevarnost za okolje zaradi motornega olja

Staro olje, ki vam ostane po zamenjavi olja, oddajte centru za zbiranje starega olja ali nekem podjetju za odlaganje odpadkov.

Čiščenje stroja in pribora

Pozor

Za čiščenje stroja ne uporabljajte visokotlačnih čistilnih naprav

- Postavite stroj na trdno, ravno in vodoravno podlago.
- Odstranite prilepljeno umazanijo.
- Motor očistite s krpo in krtačo.

Navodilo

- Po vsaki uporabi očistite krtače za pometanje in odstranite morebitne vrvice, žice in druge tujke.
- Če stroj uporabljate za pluzenje snega, obstaja velika nevarnost za nastanek rje oz. korozije. Napravo temeljito očistite po vsaki uporabi.

Mazanje

Vse vrteče se dele podmažite z lahkim oljem.

Nastavitev tlaka v pnevmatikah

Pozor

Nevarnost eksplozije!

Nikoli ne prekoračite maksimalnega tlaka v pnevmatikah 1,4 bare/20 PSI!

Priporočen tlak v pnevmatikah: 1,0 bar.

Preglejte pogon krtač za pometanje in ga nastavite

Slika 1

- Spustite vzvod sklopke (1). Potega sklopke (poz. 3 – slika 12) ne sme biti ohlapna in tudi ne premočno napeta. V nasprotnem je treba spremeniti nastavitev (glejte »Sprememba nastavitve potege sklopke«).
 - Ročica sklopke (1) se mora premikati do najnižje pozicije. V nasprotnem je potega sklopke premočno napeta in jo je treba zrahljati (glejte »Sprememba nastavitve potege sklopke«).
- Dodatna kontrola (glejte tudi »Delo s strojem«):
- Pri prižganem motorju () vklopite za 10 sekund pogon krtač za pometanje.
 - Ročico sklopke spustite – krtača za pometanje se ne sme več vrteti.

Preglejte sklopko voznega pogona in jo nastavite

Slika 1

- Prestavno ročico (8) nastavite na najvišjo hitrost vožnje (najvišja številka).
- Pri sproščeni ročici sklopke (2) porivajte stroj naprej.
- Med porivanjem postavite prestavno ročico (8) na najvišjo hitrost vzvratne vožnje »R  / R2« in nato na najvišjo hitrost vožnje naprej.
- Če pri porivanju ali menjavi prestave začutite odpor, zrahljajte potego sklopke (glejte »Sprememba nastavitve potege sklopke«).
- Med porivanjem stroja pritisnite ročico sklopke (2). Kolesa se morajo zablokirati. V nasprotnem primeru rahlo zrahljajte potego sklopke (glejte »Sprememba nastavitve potege sklopke«).
- Če nastavitve še ni ustrezna, ponovite postopek.

Sprememba nastavitve potege sklopke

Slika 12

Za potege sklopke z nastavitveno ploščo za vozni pogon (1) oz. za pogon krtač za pometanje (2):

- Zategovanje: Vijak (A) odvijte v odvisnosti od nastavitvene plošče, porinite ploščo dol in zopet pritegnite vijak (A).
- Rahljanje: Vijak (A) odvijte v odvisnosti od nastavitvene plošče, porinite ploščo gor in zopet pritegnite vijak (A).

Menjava krtač za pometanje



Pozor
Redno preverjajte, če so krtače za pometanje obrabljene ali poškodovane. Če rezultati pometanja niso več zadovoljivi ali znaša premer krtač samo pribl. 280 mm, je treba krtače za pometanje zamenjati.

Uporabite vedno originalne krtače za pometanje in jih menjajte v parih.

Slika 8

- Odstranite vijake levega stranskega dela na odbijaču stroja za pometanje in snemite stranski del.
- Odstranite vijak in matico na levi krtači za pometanje in jo od zunaj snemite s pogonske gredi.
- Nasadite nova valja za pometanje s plosko stranjo krtač navzven na pogonsko gred.
- Poravnajte montažno vrtino krtače za pometanje z vrtino na pogonski gredi.
- Pritrdite krtačo za pometanje z vijakom in matico na pogonsko gred.
- Namestite stranski del z vijaki. Enako montažo izvedite po korakih tudi pri menjavi desne krtače za pometanje.

Menjava opornih koles na stroju za pometanje

Slika 9

- Redno kontrolirajte, če oporna kolesa (1) pravilno delujejo in če so obrabljena ter jih po potrebi zamenjajte.

Menjava opornih koles na zbirni posodi (pribor)

Slika 10a

- Redno kontrolirajte, če oporna kolesa (1) pravilno delujejo in če so obrabljena ter jih po potrebi zamenjajte.

Menjava gumijaste letvice na zbirni posodi (pribor)

Slika 10b

- Redno kontrolirajte, če je gumijasta letvica (2) obrabljena ter jo po potrebi zamenjajte.

Menjava strgalne letvice na snežnem plugu (pribor)

Slika 11a

- Redno kontrolirajte, če je strgalna letvica (1) obrabljena ter jo po potrebi zamenjajte.

Menjava drsnih smučk na snežnem plugu (pribor)

Slika 11b

- Redno kontrolirajte, če sta drsni smučki (2) obrabljena ter ju po potrebi zamenjajte (vedno v paru).

Izločitev iz uporabe

Nevarnost eksplozije zaradi vžiga hlapov goriva

Preden izločite stroj iz uporabe, izpraznite rezervoar z gorivom na odprtem v kakšno primerno posodo (glej «Navodilo za motorje»).

Če stroja ne boste uporabljali dalj kot en mesec, npr. po sezoni:

- Pripravite motor (glej «Navodilo za motorje»).
- Napravo očistite.
- Zaradi zaščite pred rjo, obrišite vse kovinske dele z naoljeno krpo ali jih pobrizgajte z oljem v razpršilcu.
- Hranite stroj v čistem in suhem prostoru.
- Stroj skladiščite tako, da se ščetine krtač za pometanje ne poškodujejo. Oporna kolesa postavite čisto dol, tako da se ščetine ne dotikajo tal oz. se le minimalno dotikajo tal.

Navodilo

Pri vlečenju stroja nazaj in s tem povezanim sukanjem opornih koles za 180°, se krtače za pometanje dvignejo s tal (slika 13).

Jamstvo

V vsaki državi veljajo garancijska določila naše družbe, oz. uvoznik. Motnje na vašem stroju, ki jih obsega jamstvo, odpravljamo brezplačno, če je njihov vzrok napaka v materialu ali izdelavi. V primeru, ki podlega jamstvu, se obrnite na svojega prodajalca ali najbližjemu zastopništvu.

Informacija glede motorja

Proizvajalec motorja jamči za vse probleme pri vašem motorju glede na moč, merjenje moči, tehnične podatke, jamstvene pogoje in servis. Podrobne informacije boste našli v posebej priloženem priročniku za vzdrževanje in strežbo proizvajalca motorja.

Pomoč v primeru motenj

Nevarnost poškodb zaradi naključnega zagona

Pred začetkom vseh del na tem stroju

- izključite motor,
- aktivirati varnostno zavoro.
- počakajte, da se vsi premični deli popolnoma umirijo in da se motor ohladi,
- izvlecite vtič vžigalne svečke na motorju, da bi preprečili naključen zagon motorja,

Pozor

Motnje pri delovanju z napravo so delno posledica enostavnih vzrokov, ki jih lahko odpravite tudi sami. V primeru dvomov ali pri izrecnem navodilu, poiščite specializirano delavnico.

Dajte, da popravilo opravijo izključno v specializirani delavnici, z uporabo originalnih nadomestnih delov.

| Napaka | Možen vzrok | Pomoč |
|---------------------------------|---|---|
| Motor se ne vrti. | Rezervoar za gorivo je prazen. | Polnjenje rezervoarja |
| | Postano gorivo. | Postano gorivo izpusite na prostem v primerno posodo ¹⁾ . Napolnite rezervoar s čistim in svežim gorivom. |
| | Motor je hladen, ročica lopute za zrak ni postavljena na » \ / ON / CHOKE«. | Postavite ročico za zrak na » \ / ON / CHOKE«. |
| | Ročica za plin ni postavljena na »  / FAST«. | Postavite ročico za plin na »  / FAST«. |
| | Ni nataknen vtič vžigalne svečke. | Nataknite vtič vžigalne svečke na svečko. |
| | Vžigalna svečka je umazana ali poškodovana. | Očistite vžigalno svečko ¹⁾ . Prepustite menjavo okvarjene vžigalne svečke pooblaščenemu servisu ²⁾ . |
| Motor nepravilno deluje (cuka). | Primer ni aktiviran. | Aktivirajte ročno črpalko. |
| | Ročica za zrak je postavljena na » \ / ON / CHOKE«. | Prestavite ročico za zrak na »RUN / OFF / \ «. |
| | Vtič vžigalne svečke je ohlapno nataknen. | Trdno nataknite vtič vžigalne svečke. |
| | Postano gorivo. Voda ali umazanija je v sistemu goriva. | Postano gorivo izpusite na prostem v primerno posodo ¹⁾ . Napolnite rezervoar s čistim in svežim gorivom. |
| Stroj ne pometa. | Odzračevalna odprtina v pokrovu rezervoarja je zamašena. | Očistite pokrov rezervoarja za gorivo in odzračevalno odprtino. |
| | Krtače za pometanje so močno onesnažene. | Zaustavite motor in snemite vtič vžigalne svečke. Odstranite umazanijo. |
| Stroj ne pometa. | Potega sklopke pogona krtač za pometanje ni pravilno nastavljena. | Nastavite potego sklopke (glejte »Nastavitev sklopke pogona krtač za pometanje«). |
| | Klinasti jermen je ohlapan ali strgan. | Prepustite naperjanje ohlapnih klinastih jermenov servisu ²⁾ . Prepustite menjavo strganih ohlapnih klinastih jermenov servisu ²⁾ . |

| Napaka | Možen vzrok | Pomoč |
|-----------------------------------|--|--|
| Stroj se ne pelje. | Potega sklopke voznega pogona ni pravilno nastavljena. | Nastavite potego sklopke (glejte »Nastavitev sklopke voznega pogona«). |
| | Klinasti jermen je ohlapen ali strgan. | Prepusite napenjanje ohlapnih klinastih jermenov servisu ²⁾ . Prepusite menjavo strganih ohlapnih klinastih jermenov servisu ²⁾ . |
| Rezultat pometanja je slab. | Krtače premočno pritiskajo na podlago. | Nastavite oporna kolesa, da zmanjšate pritisk krtač. |
| | Krtače za pometanje so obrabljene. | Krtačne valje zamenjajte v parih. |
| | Zbirna posoda (pribor) ni pravilno priklopljena. | Pravilno priklopite zbirno posodo. |
| Prekomerne vibracije. | Ohlapni deli, poškodovane krtače za pometanje ali poškodovani pogonski deli. | Ustaviti motor in izvlecite vtič vžigalne svečke. Pritegnite odvite vijake in matice. Prepusite popravilo poškodovanih delov servisu ²⁾ . |
| Prestave se zelo težko menjujejo. | Potega sklopke voznega pogona ni pravilno nastavljena. | Nastavite potego sklopke (glejte »Nastavitev sklopke voznega pogona«). |

¹⁾ Glejte »Navodila za uporabo motorja«.

²⁾ Ta dela lahko opravi le specializirana delavnica.

Kazalo

| | |
|---|----|
| Zbog Vaše sigurnosti | 48 |
| Rasprenje/Montiranje | 49 |
| Vaš stroj na jedan pogled | 50 |
| Prije prve uporabe | 50 |
| Radovi na namještanju prije svakog korištenja | 50 |
| Upravljanje | 51 |
| Dodatni pribor (opcionalno) | 53 |
| Transport | 54 |
| Održavanje | 54 |
| Isključivanje | 56 |
| Jamstvo | 57 |
| Obavijesti o motoru | 57 |
| Pomoć pri smetnjama | 57 |

Podaci na pločici modela

Ovi podaci su važni zbog kasnije identifikacije stroja pri naručivanju zamjenskih dijelova i za korisničku službu.

Pločica sa tipom nalazi se u blizini motora.

Unesite sve ove podatke na pločici sa tipom u polje (slika 14).

Ove i daljnje podatke o stroju naći ćete u odvojenoj izjavi o sukladnosti koja je sastavni dio ove Upute za uporabu.

Slikovni prikazi



Rasklopiti stranice sa slikama na početku upute za opsluživanje.

Grafički prikazi mogu u pojedinostima odstupati od kupljenoga aparata.

Zbog Vaše sigurnosti

Pravilna primjena stroja

- ovaj stroj namijenjen je isključivo kao čistač za uklanjanje prljavštine ili laganog snijega i nakon rekonstrukcije sa ralicom (dodatna oprema) također kao stroj za uklanjanje snijega na asfaltiranim putevima i dijelovima kuće i na rekreacijskim područjima
- odgovarajućoj primjeni opisanoj u ovoj Uputi za uporabu u skladu sa savjetima o sigurnosti.

Svaka druga uporaba nepropisna je.

Nepropisna uporaba imat će za posljedicu neuvažavanje jamstva kao i odricanje svake odgovornosti od strane proizvođača. Korisnik jamči za sve štete na trećim osobama i njihovom vlasništvu. Svojevoljne izmjene na ovom aparatu isključuju jamstvo proizvođača za štete koje bi otuda proizašle.

Opći savjeti o sigurnosti

Prije prve primjene pročitajte, kao korisnik stroja, pažljivo ove Upute za uporabu. Potom radite i sačuvajte iste zbog kasnije primjene ili u slučaju promjene vlasnika stroja.

Ne dozvolite nikada djeci ili drugim osobama, koje ne poznaju ovu uputu za opsluživanje, da koriste aparat.

Uputu za opsluživanje u slučaju promjene vlasnika prosljedite zajedno sa aparatom.

Osobe koje poslužuju stroj ne smiju biti pod utjecajem opijata, kao što su npr. alkohol, droge ili lijekovi.

Osobe mlađe od 16 godina ne smiju upravljati strojem niti izvađati druge poslove kao što su održavanje, čišćenje, podešavanje na stroju – lokalni propisi mogu odrediti dob korisnika.

Ovaj aparat nije namijenjen za to da ga rabe osobe (uljučujući djecu) s ograničenim tjelesnim, čulnim ili duhovnim sposobnostima ili s nedostatnim iskustvom i/ili znanjem, osim ako su pod nadzorom osobe zadužene za njihovu sigurnost ili su od nje dobile upute kako valja rabiti aparat. Djeca trebaju biti pod nadzorom da bi se osiguralo da se neće igrati s aparatom.

Prije početka rada upoznajte se sa svim uredjajima te upravljačkim elementima kao i sa njihovim funkcijama.

Držite osobe (pogotovo djecu) i kućne životinje na sigurnoj udaljenosti od opasnog područja. Tijekom rada nosite rukavice, zaštitne naočale, zaštitu za uši, čvrste cipele te tijesnu odjeću.

Treba se pridržavati važećih propisa o sprječavanju nesreća i općenito priznatih sigurnosnih propisa.

Čistač se ne smije koristiti za pometanje zapaljivih, eksplozivnih, otrovnih ili drugih tvari i materijala koji su opasni po zdravlje.

Ne brišite nikakve žareće ili goreće predmete kao npr. cigarete ili slično.

Nikada ne točite gorivo u zatvorenom prostoru ili pri uključenom, odnosno vrelom motoru.

Nikada ne puštajte da motor radi u zatvorenom prostoru.

Nikada ne dozvolite da vam dio tijela ili odjeće dospije u blizinu dijelova stroja koji se vrte ili koji su vrući.

Zamijenite oštećeni ispuh, spremnik ili poklopac spremnika. Rabite stroj isključivo u tehnički ispravnom stanju.

Koristite aparat samo u tehničkom stanju koje je proizvođač propisao te u kojem ga je dopremio.

Ne mijenjajte nikad namještanja motora kako su u tvornici unaprijed provedena.

Prije svake uporabe bilo alata, pričvrstnih valjaka ili sigurnosne opreme, provjerite da li su istrošeni ili oštećeni.

Istrošene ili oštećene dijelove dati zamijeniti u stručnu radionicu.

Dajte stroj na popravku isključivo u stručnu radionicu.

Rezervni dijelovi i pribor moraju odgovarati strogo definiranim standardima proizvođača.

Stoga rabite isključivo originalne rezervne dijelove i originalan pribor ili pak rezervne dijelove i pribor koje je proizvođač odobrio.

Izbjegavajte otvorenu vatru kao i iskre i ne pušite.

Provjerite postolje na koje se postavlja stroj i uklonite sve predmete koji bi mogli biti zahvaćeni ili koje bi mogao otpuhati stroj. Tako možete izbjeći opasnost za osobe i oštećenje stroja.

Budite vrlo oprezni kada radite na padinama ili ako mijenjate smjer vožnje.

Nemojte raditi na padinama s usponom većim od 20%. Rad na padinama je opasan; stroj se može prevrnuti ili skliznuti. Pokušajte ne voditi stroj preko padina nego prema padinama ili niz padinu. Kod padina nemojte ništa odvajati ili uključivati i izbjegavajte zavoj. Stroj vozite uvijek brzinom koraka. Nikada ne stavljajte ruke ili stopala na ili ispod dijelova koji se okreću. S strojem radite samo za vrijeme danjeg svijetla ili za vrijeme dovoljno umjetnog svijetla. Putnici tijekom rada i prijevoz na stroju nije dopušten. Vodite posebno brigu prilikom spajanja i odvajanja dodatnog pribora na stroju. Dodatni pribor (opcionalno) kao (npr. spremnik za sakupljanje ili snježni plug) ugraditi i zamijeniti samo dok je motor isključen i dok je kabel izvučen iz struje. Priključci, utezi za ravnotežu kao i prepun spremnik za prljavštinu utječu na ponašanje u vožnji i osobito na upravljanje, sposobnost kočenja i ponašanje kod nagiba.

Isključite motor i izvučite utikač svječica za paljenje ako:

- ne radite sa strojem ili
- se udaljujete od stroja.

Pohranite stroj i pogonsko gorivo na sigurno mjesto

- daleko od zapaljivih izvora (iskre, plamen),
- nedostupno djeci.

Pustite motor da se ohladi prije no što pohranite stroj u zatvorenom prostoru.

Prije svih radova na ovom stroju

Radi zaštite od ozljeda prije svih radova (npr. održavanja, ugradnje i demontaže) i prijevoza (npr. podizanja ili nošenja) potrebno je

- isključiti motor,
- uključiti ručnu kočnicu,
- pričekati dok svi pokretni dijelovi ne dodju u stanje potpunog mirovanja i dok se motor ne ohladi;
- izvući utikač svječice za paljenje na motoru da bi se izbjeglo nehotično pokretanje motora,
- obratiti pozornost na dodatne savjete o sigurnosti u Uputi za motor.

Sigurnosne naprave

⚠ **Opasnost**

Sigurnosne naprave služe Vašoj zaštiti i uvijek moraju funkcionirati. Ne smijete ih ukloniti, mijenjati ili izbjeci.

Slika 1

Poluga spojke za pogon četke za čišćenje (1)

Pogon četke za čišćenje se isključuje kada korisnik pusti polugu spojke.

Poluga spojke za vozni pogon (2)

Vozni pogon se isključuje i stroj stane kada korisnik pusti polugu spojke.

Zaštitna od udaraca (3)

Spriječava izbacivanje dijelova kao npr. prljavštine, kamenja.

Simboli na stroju

Na različitim mjestima na stroju nalaze se sigurnosni i upozorni savjeti, predočeni simbolima ili piktogramima (crtežima).

Pojedinačni simboli imaju sljedeća značenja:



Pozor! Prije uporabe pročitati Uputu za uporabu!

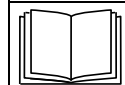

Nositi zaštitu za oči i uši!

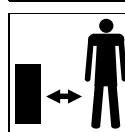

Treće osobe udaljiti iz područja opasnosti!



Opasnost od ozljeda od izbačenih krhotina!

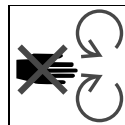

Opasnost od ozljeda rotirajućim dijelovima! Držati ruke i noge na sigurnoj udaljenosti od dijelova koji se vrte.

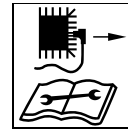

Prije svih radova kao npr. namještanje, čišćenje, ispitivanje itd. isključiti stroj te izvući utikač svječice za paljenje!

Ove simbole na stroju uvijek održavajte u čitljivom stanju.

Simboli u Uputi

U ovoj su uputi primijenjeni simboli koji ukazuju na opasnost ili označuju važne savjete.

Ovdje je objašnjenje simbola:

⚠ **Opasnost**

Ukazuje Vam se na opasnost koja je u svezi sa opisanom djelatnošću a pri kojoj postoji opasnost od ugrožavanja osoba.

⚠ **Pozor**

Ukazuje Vam se na opasnost koja je u svezi sa opisanom djelatnošću a pri kojoj postoji opasnost od oštećivanja stroja.

i **Savjet**

Ozačuje važne obavijesti i savjete o primjeni.

Podaci o položaju

Kod podataka o položaju na aparatu (npr. lijevo, desno) polazimo uvijek od radnog smjera aparata (unaprijed).

Naputak o zbrinjavanju na otpad

Postojeće ostatke pakiranja, stare aparate itd. zbrinuti na otpad sukladno mjesnim propisima.

Vadjenje stroja iz pakiranja i montiranje

⚠ **Pozor**

Oštećene kableske grane mogu prouzročiti nepravilan rad stroja. Pri raspremanju stroja obratiti pažnju na to da ovi dijelovi ne budu savijeni ili prignječeni.

Na kraju Upute za uporabu ili kao priložak nalazi se slikovno predočenje postavljanja stroja.

Vaš stroj na jedan pogled

⚠ Pozor. Štete na stroju.
Ovdje će biti opisane funkcije upravljačkih i prikaznih elemenata. Nemojte još izvoditi nikakve funkcije!

Slika 1

- 1 Poluga spojke za pogon četke za čišćenje
- 2 Poluga spojke za vozni pogon
- 3 Zaštita od udaraca
- 4 Rukavac za primanje/dodatni pribor nosača*
- 5 Četke za čišćenje
- 6 Potporni kotači podesivi po visini
- 7 Motor
- 8 Mjenjač
- 9 Okretna poluga
- 10 Vodilica
- 11 Spremnik za sakupljanje*
- 12 Snježni plug*
- 13 Štitnik za čišćenje *
- 14 Potezni starter
- 15 Rezervoar za benzin
- 16 Lijevak za punjenje ulja
- 17 Ispušni otvor
- 18 Utikač svjeće
- 19 Filter za zrak
- 20 Poluga za plin (ovisno o tipu motora)
- 21 Poluga prigušivača zraka (ovisno o tipu motora)
- 22 Slavina za benzin (ovisno o tipu motora)

* Opcionalni dodatni pribor

Prije prve uporabe

⚠ Pozor!

Bezuvjetno provjeriti razinu ulja, po potrebi napuniti/dopuniti motorno ulje (vidjeti "Uputu za motor").

- Provjerite sigurnosne naprave, kontrolne elemente i njima pripadajuće vlačne spojke/kablove, kao i vijčane spojeve nisu li oštećeni i jesu li dobro učvršćeni. Prije rada zamijenite oštećene dijelove.

- Zbog transporta se može desiti da gume pokazuju povišen tlak. Provjeriti tlak u vanjskim gumama i po potrebi namjestiti. Preporučeni tlak guma: 1 bar.
- Provjerite spojku valjaka za čišćenje i vozni pogon (vidi "Održavanje").

Radovi na namještanju prije svakog korištenja

⚠ Opasnost od ozljede

Prije svih radova na ovom stroju

- isključiti motor,
- uključiti ručnu kočnicu,
- pričekati dok svi pokretni dijelovi ne dodju u stanje potpunog mirovanja i dok se motor ne ohladi;
- izvući utikač svjeće za paljenje na motoru da bi se izbjeglo nehotično pokretanje motora.

Točenje i provjeravanje stanja ulja

⚠ Opasnost od eksplozije i požara

Točite gorivo samo na otvorenom i pri isključenom i hladnom motoru. Ne pušite tijekom točenja.

Nikada ne točite do kraja. Ako se gorivo prelije, ostavite da gorivo u potpunosti ishlapi prije nego što počnete s radom.

Pohranjajte pogonsko gorivo isključivo u prikladnom spremniku, namijenjenom za tu svrhu.

Nemojte koristiti benzin specifikacije E85.

Također obratite pozornost na savjete u uputama o motoru.

- Provjerite razinu ulja i dopunite ako je potrebno (vidi "Uputu za motor").
- Ulijte benzin (vrstu prema uputama u vodiču za motor), zatvorite poklopac za gorivo i obrišite preostalo gorivo.

Podešavanje tlaka u gumama

⚠ Pozor

Opasnost od eksplozije!

Maksimalan tlak gume od 1,4 bar/20 PSI se ne smije nikada prekoračiti!

Preporučeni tlak guma: 1,0 bar.

Postavljanje četke za čišćenje

Podešavanje visine

Slika 2

Podešavanje visine četke za čišćenje se pospješuje kroz prilagodbu potpornih kotača. Čim se četka malo istroši, odnosno kada površina više nije čisto pometena, mora se ponovno namjestiti razmak između poda i četke.

i Savjeti

Postavljati dubinu uvijek samo postepeno, to znači uvijek samo pola klina u prozoru.

U tu svrhu se vijak (2) stavlja uvijek od rupe **A** prema rupi **B**, a zatim se u sljedećim prilagodabama premješta od rupe **B** prema rupi **A** itd.

- Vijke (2) i klin (3) izvaditi iz rupe **A** nosača potpornih kotača.
- Pomaknite potporne kotače za pola rupe prema gore.
- Pričvrstite vijke (2) i klin (3) u rupu **B**.
- Drugi potporni kotač postavite na istu visinu.

i Savjet

Uvijek ravnomjerno prilagođavajte oba potporna kotača. Promjena razine po zadanom položaju je oko 5 mm. Kod predubokog položaja valjka s četkom pogoršava se rezultat čišćenja i valjak s četkom se brže istroši.

Bočno podešavanje

Slika 3

Kako bi se prljavština odnosno snijeg mogli usmjeriti, četkica za čišćenje je podesiva u tri položaja.

Radni položaji:

Lijevo Ravno Desno

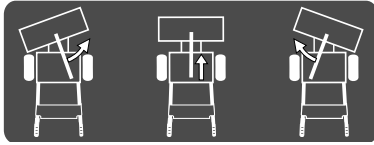

- Okretnu polugu (1) podignite sve dok se urezi za podešavanje (2) ne oslobode i postavite četku za čišćenje u željeni položaj (desno ili lijevo).
- Otpustite okretnu polugu i ponovno je stavite natrag u ureze.
Pripazite na pravilno sjedanje.

i Savjeti

- Kod čišćenja bez spremnika za prljavštinu se prljavština u ravnom položaju četke sakuplja na četki za čišćenje. Ako više preferirate bočno postavljanje četke tada se u ovom slučaju prljavština/pršina pohranjuje sa strane odnosno ostavlja se na strani.
- Kod vožnje unatrag, čistač mora uvijek biti postavljen u ravnom pravcu.

Upravljanje

⚠ Opasnost od ozljede

Osobe, osobito djecu držite podalje od područja opasnosti. Izbjegavajte otvoren plamen, iskrenje i ne pušite tijekom rada strojem.
Radite samo onda kada je stroj u tehnički potpuno ispravnom stanju.
Provjerite teren na kojem ćete raditi strojem i uklonite sve predmete koje bi stroj mogao izbaciti.
Radite isključivo pri dovoljnom osvjetljenju, polagano i oprezno. Nemojte raditi u blizini jaraka ili obala.
Radno područje operatora se za vrijeme rada nalazi iza vodiča. Uvijek se pridržavajte vodećim šipkama zadanog sigurnosnog razmaka od alata koji se vrti.

*Uvijek obratite pozornost na sigurno uporište.
Nikada ne stavljajte ruke ili stopala na ili ispod dijelova koji se okreću. Vozite stroj samo brzinom koraka. Pazite na prepreke koji se nalaze u smjeru vožnje stroja.
Nikada ne podižite i ne nosite stroj kojemu je motor uključen.
Isključite motor i izvucite utikač svjećica za paljenje prije no što provjeravate, podešavate, čistite stroj ili radite na njemu.
Ne koristite uredjaj za vrijeme loših vremenskih uvjeta, kao što su kiše ili opasnosti od nevremena.*

⚠ Opasnost od ozljede zbog prevrtanja

*Radite sporo i oprezno, pogotovu kada mijenjate smjer vožnje. Nemojte raditi na padinama s usponom većim od 20%. Rad na padinama je opasan; stroj se može prevrnuti ili skliznuti. Pokušajte ne voditi stroj preko padina nego prema padinama ili niz padinu.
Kod padina nemojte ništa odvajati ili uključivati i izbjegavajte zavoje.*

⚠ Opasnost od eksplozije i požara

*Benzinske pare su eksplozivne, a benzin je visoko zapaljiv. Prije pokretanja motora, ulijte gorivo. Dok motor radi ili dok je vruć, držite spremnik zatvorenim. Gorivo točite tek kad je motor isključen i ohladjen. Izbjegavajte otvoren plamen, iskrenje i ne pušite. Punite uredjaj samo u otvorenom prostoru.
Ukoliko se gorivo prolilo preko, ne uključujte uredjaj. Uredjaj odmaknite od kontaminiranog područja gorivom, te pričekajte dok se pare goriva ne rasprše. Motor i ispuh nikad ne smiju biti zaprljani prašinom i uljem.*

⚠ Opasnost od gušenja od ugljičnog monoksida

Motor neka radi samo u slobodnom prostoru.

⚠ Pozor

Moguće štete na stroju

- Ako se strana tijela (npr. kamenje) sudare sa strojem ili ako se pojave neuobičajene vibracije tada isključite stroj i provjerite oštećenje. Utvrđene štete popravite prije nego što započnete s daljnjim radom sa strojem.
- Radite samo strojem koji je u tehnički ispravnom stanju. Prije svakog rada pregledajte stroj. Provjeravajte osobito sigurnosne naprve, komandne elemente i pripadajuću zateznu užad spojnice/kablove kao i sve vijčane spojeve jesu li oštećeni i jesu li dobro učvršćeni. Prije rada zamijenite oštećene dijelove.
- Prije svakog rada, zagrijte motor.

i Vrijeme rada

Poštivajte nacionalne/mjesne propise glede vremena uporabe stroja (po potrebi se raspitajte pri Vašem mjesnom nadležstvu).

Pokretanje motora

Slika 1

Takodjer obratite pozornost na savjete u uputama o motoru.

⚠ Opasnost

Prije nego što počnete otpustite polugu spojke (slika 1, točka 1. i 2.). Svi pogoni moraju biti isključeni.

i Savjet

Neki modeli nemaju polugu za plin, broj okretaja se automatski namješta. Motor radi uvek s optimalnim brojem okretaja.

Podešavanje pokretanja motora



- Provjeriti sadržaj spremnika za gorivo i stanje ulja, po potrebi doliti ulje i pogonsko gorivo (vidjeti Uputu o motoru).
- Otvoriti benzinski pipac (22) (ovisno o izvedbi).
- Utaknuti utikač svjećice za paljenje (18) u svjećicu.

Prije pokretanja hladnog motora

Strojevi sa čokom :

- Polugu za gas (20) postaviti na **START**/

ili

- Poluga prigušivača zraka (21) na motoru (ovisno o tipu motora – vidi uputu za motor) postavite na poziciju **CHOKE (čok)**/ i postavite polugu za plin na /max.



Strojevi bez čoka (ovisno o tipu motora):

- 3–5 puta jako pritisnuti primer (vidjeti Uputu o motoru) i polugu za gas postaviti na /max

Prije pokretanja zagrijanog motora

- Polugu za gas postaviti na /max.

Pokretanje motora

- Jednom rukom se osloniti na vodeći držak i lagano povlačiti potezni starter (14), sve dok otpor ne bude osjetan, tada brzo i snažno povući. Ne dozvoliti da se potezni starter prebrzo vrati nego ga lagano voditi natrag.
- Kad motor radi:
 - vratiti polugu za čok (ovisno o tipu motora – vidjeti Uputu o motoru);
 - Polugu za gas postaviti na željenu brzinu vrtnje.
 -  = velika brzina vrtnje motora
 -  = mala brzina vrtnje motora

Zaustaviti motor

Slika 1

- Postaviti polugu gasa na /STOP.
- Zatvoriti pipac za benzin (ovisno o izvedbi).

Pokretanje ručne kočnice

Slika 1

Pozor!

Otpustite polugu spojke (1 i 2) prije nego što pokrenete ručnu kočnicu.

- Postavite mjenjač (8) u položaj "P" (ručna kočnica).

Pozor!

Ovisno o podlozi i nagibu područja, potrebno je stroj nakon gašenja poduprijeti sa klinovima za kotače kako bi se osigurao od klizanja.

Stavljanje u brzinu

Slika 1

Pozor!

Otpustite polugu spojke (1 i 2) prije nego što odaberete ili promijenite brzinu.

- Mjenjačem (8) odaberite jednu brzinu:
 - Naprijed: "1" (polako) do "5" (brzo).
 - Natrag: "R/R1" (sporo) i "R" /R2" (brzo).

Rad strojem

Vožnja

Slika 1

Uključivanje voznog pogona:

Pozor!

- Nemojte koristiti polugu spojke (1 i 2) za vrijeme uključivanja motora.
- Vozite polako i pažljivo, pogotovo za vrijeme vožnje unatrag.
- Prije promijene smjera uvijek zaustavite stroj.

- Motor pokrenite kao što je navedeno.
- Sa mjenjačem (8) odaberite vožnju prema naprijed odnosno unatrag
-  Polugu spojke za vozni pogon (2) pritisnite i držite; stroj vozi.

Savjet

Kod vožnje unatrag, čistač mora uvijek biti postavljen u ravnom pravcu.

Isključite vozni pogon:

-  Otpustite polugu spojke za vozni pogon (2); stroj se zaustavlja.

Čišćenje

Slika 1

Uključite pogon četki za čišćenje:

Pozor!

- Nemojte koristiti polugu spojke (1 i 2) za vrijeme uključivanja motora.
- Prilikom uključivanja četke za čišćenje, stroj bi se mogao pomaknuti.

- Motor pokrenite kao što je navedeno.
-  Pritisnite i držite polugu spojke četke za čišćenje (1); stroj započinje sa čišćenjem.



Isključite pogon četke za čišćenje:

-  Otpustite polugu spojke četke za čišćenje (1); četke za čišćenje se zaustavljaju.

Vožnja sa istovremenim čišćenjem



Slika 1

Pozor!

- Nemojte koristiti polugu spojke (1 i 2) za vrijeme uključivanja motora.
- Vozite polako i pažljivo, pogotovo za vrijeme vožnje unatrag. Prije promijene smjera uvijek zaustavite stroj.
- Ne opterećujte stroj prilikom rada sa strojem. Ovisno o terenu za čišćenje, odnosno vrsti materijala, podesite brzinu stroja u skladu s tim.
- Maksimalna visina snijega za čišćenje iznosi 10 cm.
- Motor pokrenite kao što je navedeno.
- Postavite polugu za plin (ukoliko je dostupna) , da bi osigurali dovoljnu izlaznu snagu.
- Sa mjenjačem (8) odaberite brzinu za vožnju prema naprijed
-  Pritisnite i držite polugu spojke za pogon četke za čišćenje (1); započinje rad s četkama.
-  Polugu spojke za vozni pogon (2) pritisnite i držite; stroj kreće i čisti.

- Za mijenjanje brzine prvo otpustite polugu spojke za vozni pogon (2), a zatim sa mjenjačem (8) promijenite brzinu.

Savjeti

- Za čišćenje nečistoće (kod strojeva sa polugom za plin) se može regulirati broj okretaja četka:  = brzo;  = polako. Pri tome se istovremeno utječe na brzinu vožnje.
- Kod čišćenje snijega odnosno guranja snijega ralicom, poluga za plin mora uvijek biti postavljena u pravilan položaj , kako bi se osigurala dovoljna izlazna snaga.





Rad na padinama

Opasnost od ozljede zbog prevrtanja

Radite sporo i oprezno, pogotovo kada mijenjate smjer vožnje. Nemojte raditi na padinama s usponom većim od 20%. Rad na padinama je opasan; stroj se može prevrnuti ili skliznuti. Pokušajte ne voditi stroj preko padina nego prema padinama ili niz padinu. Kod padina nemojte ništa odvajati ili uključivati i izbjegavajte zavoje.

Isključivanje stroja

Slika 1

-   Otpustite poluge spojke za vozni pogon (2).
-   Otpustite polugu spojke za pogon četki za čišćenje (1).
- Postavite polugu za plin (ako je dostupna) u srednji položaj plina.
- Postavite mjenjač (8) u položaj "P" (ručna kočnica).
- Zaustavite motor nakon cca 30 minuta – postavite polugu za plin u položaj /STOP.
- Zatvoriti pipac za benzin (ovisno o izvedbi).

Savjet

Stroj spremite u zatvorene prostorije samo kada se u potpunosti ohladi.

Dodatni pribor (opcionalno)

- Spremnik za sakupljanje
- Štitnik za čišćenje
- Snježni plug
- Rukavac za primanje (nosač dodatne opreme)

Savjet

Za ugradnju spremnika za sakupljanje, štitnika za čišćenje i snježnog pluga potrebno je montirati rukavac za primanje (točka 4 – slika 1) – vidi odvojene upute za montiranje.

Čišćenje prljavštine sa spremnikom za sakupljanje

Savjet

Ugradnja spremnika za sakupljanje vidi zasebne Upute za montiranje

Pozor!

Prilikom vožnje preko rubnjaka ili drugih prepreka može se dogoditi šteta na stroju. Radite oprezno. Prepreke kao npr. rubnjak mogu se savladati pritiskom volilice. Pritom se čistač podiže sa zemlje. Nemojte pokušavati prevladati prepreke sa punim spremnikom za sakupljanje.

Montaža

Slika 4a

- Uklonite klinove s oba rukavca za primanje.
- Utaknite spremnik za sakupljanje od naprijed odozgora na rukavac za primanje i pričvrstite s klinovima sa svake strane na najdonjem otvoru.

Pražnjenje spremnika za sakupljanje

- Odvezite čistač do mjesta za pražnjenje.
- Uklonite klinove s oba rukavca za primanje
- Izvadite spremnik za sakupljanje odozgora iz rukavca za primanje i ispraznite ga.
- Postavite spremnik za sakupljanje ponovno na rukavac za primanje i pričvrstite ga sa klinovima.

Demontaža

- Klinove uklonite sa oba rukavca za primanje, ovisno o obliku ugradnje.
- Otkočite spremnik za sakupljanje odozgora iz rukavca za primanje.
- Priključite klinove, ovisno o obliku ugradnje, na oba rukavca za primanje.

Postavljanje spremnika za sakupljanje

Slika 4b

Ovaj korak je potreban ako je nakon postavljanja potpornih kotača stroja (vidi "Postavljanje četke za čišćenje") udaljenost između gumene trake spremnika za sakupljanje i poda premala (<5 mm).

- Uklonite klinove s oba rukavca za primanje.
- Otkočite spremnik za sakupljanje odozgora iz rukavca za primanje.
- Umetnite klinove u najdonje rupe rukavca za primanje.
- Umetnite spremnik za sakupljanje odozgora na rukavac za primanje sve dok ne sjedne.

Savjet

To osigurava da se elastična traka (1) ne povlači po podu (minimalna udaljenost 5 mm). Kod daljnjeg trošenja četke za čišćenje i kod neposrednog kontakta gumene trake (1) i poda, mora se spremnik za sakupljanje postupno (u svakom slučaju uvijek za jednu rupu gore) postavljati na rukavce za primanje.

- Spremnik za sakupljanje pričvrstite sa 2 pomoćna klina (uključeno u dostavi spremnika za sakupljanje) umetanjem u najgornji otvor oba rukavca za primanje.

Čišćenje prljavštine sa štitnikom za čišćenje

Savjet

Montiranje štitnika za čišćenje vidi zasebne upute za montažu. Štitnik za čišćenje štiti prilikom čišćenja od podizanja prašine i udara od kamenja.

Slika 5

Montaža

- Uklonite klinove s oba rukavca za primanje.
- Štitnik za čišćenje utaknite naprijed odozgora na rukavce za primanje i sa svake strane najdonjih rupa pričvrstite sa klinovima.

Demontaža

- Uklonite klinove s oba rukavca za primanje.
- Otkočite štitnik za čišćenje odozgora sa rukavaca za primanje.
- Umetnite klinove sa obje strane rukavca za primanje.

i Savjet

Ukoliko je to potrebno, se štitnik za čišćenje može dodatno fiksirati na dva postojeća vijka (A) skretača krova.

Uklanjanje snijega sa snježnim plugom**i Savjet**

Montaža snježnog pluga vidi zasebne upute za montažu.

Montaža

Slika 6

- Uklonite klinove s oba rukavca za primanje.
- Natakните snježni plug od naprijed odozgora na rukavce za primanje i pričvrstite sa klinovima sa svake strane najgornje rupe.

Demontaža

- Uklonite klinove s oba rukavca za primanje.
- Otkočite snježni plug odozgora sa rukavaca za primanje.
- Umetnite klinove sa obje strane rukavca za primanje.

Podešavanje radne visine

Slika 7

Radna visina se može ovisno o površini podesiti preko klizača. Kod neravnina kao npr. šljunka ili šahtova koji strše, potrebna je veća radna visina.

- Otpustite maticu.
- Pomaknite klizače.
- Ponovno zategnite maticu.
- Postavite druge klizače na jednaku visinu.

i Savjet

Uvijek prilagodite ravnomjerno oba klizača.

Uklanjanje snijega**⚠ Pozor!**

Prilikom vožnje preko rubnjaka ili drugih prepreka može se dogoditi šteta na stroju. Radite oprezno. Prepreke kao npr. rubnjak mogu se savladati pritiskom vodilice. Pritom se snježni plug podiže sa zemlje.

- Ako je moguće, počnite odmah nakon pada snijega čistiti kako bi olakšali čišćenje.
- Kako količine snijega ne bi postale prevelike, nemojte samo u jednom smjeru odguravati snijeg.
- Velika područja čistite iznutra prema van i ravnomjerno sa svih strana odguravajte snijeg.

i Savjeti

- Snježni plug se drži kroz klizače na udaljenosti od poda.
- Kod istovremenog uklanjanja snijega i pometanja, sljedeće četke za pometanje uklanjaju preostale ostatke snijega.
- Za bolje proklizavanje, ovisno o modelu, koriste se lanci za snijeg – pitajte svog dobavljača.

Transport**Vožnja**

Za ranžiranje/prevladavanje kraćih dionica.

- Pokrenite motor.
- Odabrati brzinu za naprijed ili za natrag.
-  Pritisnite i držite polugu spojke za vozni pogon.
- Pažljivo voziti stroj.

Transportiranje bez vlastitog pogona**⚠ Opasnost od ozljede**

Prije transportiranja:

- Isključite motor.
- Pričekajte dok se svi pokretni dijelovi u potpunosti ne zaustave; motor se mora ohladiti.
- Izvući kontakti ključ i utikač svjećica.

⚠ Pozor**Oštećenja pri transportu**

Primijena transportna sredstva (npr. transportno vozilo, rampa za utovar ili slično) moraju se pravilno uporabiti (vidi pripadajuću uputu za uporabu).

- Aparat prenositi samo s praznim spremnikom za gorivo.
- Transportirati stroj vozilom ili u vozilu u vodoravnom položaju.
- Aktivirajte ručnu kočnicu.
- Stroj osigurati od koturanja, odnosno klizanja.

Održavanje**⚠ Opasnost od ozljede**

Prije svih radova na ovom stroju

- isključiti motor,
- uključiti ručnu kočnicu,
- pričekati dok svi pokretni dijelovi ne dođu u stanje potpunog mirovanja i dok se motor ne ohladi;
- izvući utikač svjećice za paljenje na motoru da bi se izbjeglo nehotično pokretanje motora.

i Savjet

Pridržavajte se uputa za održavanje u uputi za motor.

Plan održavanja**Jednom u sezoni:**

- dati stroj na provjeru i održavanje u stručnu radionicu.

Prije svake uporabe:

- Provjeriti stanje ulja, po potrebi dotočiti.
- Provjeriti da li su vijčani spojevi učvršćeni, po potrebi zategnuti.
- Provjeriti sigurnosne naprave.
- Provjerite ako elementi koji se ugrađuju imaju kakva oštećenja. Šteta se mora prije daljnjeg korištenja popraviti od specijalizirane radionice.

| Poslovi održavanja | Nakon uporabe | 25 h | 50 h | 100 h | nakon sezone | po potrebi |
|--|---------------|------|-----------------|-------|--------------|------------|
| Čišćenje stroja i dodatnih elemenata | • | | | | | |
| Promijeniti ulje ³⁾¹⁾ | | | • ⁴⁾ | | | |
| Podmazati pokretne i rotirajuće dijelove | | | | | • | • |
| Očistiti svjeće za paljenje ¹⁾ | | • | | | | |
| Dati zamijeniti svjeće za paljenje ²⁾ | | | | | • | |
| Provjera tlaka u gumama, po potrebi napumpati | | | | | • | • |
| Očistiti zračni rashladni sustav i ispuh ¹⁾ | • | | | | | • |
| Premazivanje pogonske osovine ²⁾ | | • | | | | |
| Ispitivanje podešenosti spojke, po potrebi podesiti | | | | | | • |
| Ispitivanje podešenosti rasplinjača ²⁾ | | | | | | • |
| Provjera četki za čišćenje, istrošene četke za čišćenje zamjeniti u paru | | | | | | • |
| Provjera potporne kotače, istrošene potporne kotače zamjeniti u paru | | | | | | • |
| Provjera kliznih salinaca, istrošene mijenjati uvijek u paru | | | | | | • |
| Zamjenjivanje zapora na spremniku za gorivo | | | | | | • |
| Zamjenjivanje ispušne cijevi ²⁾ | | | | | | • |

1) Vidi "Upute za motor".

2) Ove radove obavljati samo u specijaliziranim radionicama.

3) Prva izmjena ulja nakon 5 radnih sati (h).

4) Zamjena ulja svakih 25 radnih sati (h) pri radu pod teškim opterećenjem ili pri povišenoj temperaturi okoliša.

Radovi održavanja

Opasnost od ozljede

Nosite radne rukavice.

Pozor

Moguće štete na stroju

Kod zamjenjivanja dijelova na stroju koristiti isključivo originalne zamjenske dijelove.

Pozor

Opasnost za okoliš od motornog ulja

Kod izmjene ulja, otpadno ulje odnesite na mjesto gdje sakupljaju staro ulje ili k tvrtki koja to sakuplja.

Čišćenje stroja i dodatnog pribora

Pozor

Za čišćenje nemojte koristiti čistač visokog tlaka.

- Postavite stroj na čvrsto, ravno i horizontalno tlo.
- Uklonite prljavštinu koja se primila.
- Motor očistite krpom i četkom.

Savjeti

- Nakon svakog korištenja obavezno očistite četke za čišćenje i uklonite sve vezice, žice i ostala strana tijela.
- Prilikom korištenja stroja u zimskim službama, postoji osobita opasnost od visoke hrđe i korozije. Nakon svake upotrebe stroj temeljito očistite.

Podmazivanje

Sve rotirajuće i pokretne dijelove premažite laganim uljem.

Podešavanje tlaka u gumama

Pozor

Opasnost od eksplozije!

Maksimalan tlak gume od 1,4 bar/ 20 PSI se ne smije nikada prekoračiti!

Preporučeni tlak guma: 1,0 bar.

Provjeravanje i podešavanje kvačila za pogon četki za čišćenje

Slika 1

- Otpustiti polugu kvačila (1). Spojka (točka 3 – slika 12) mora biti u igri, ali ne smije biti napeta. U protivnom je podesiti (vidjeti "Mijenjanje podešenosti sajle spojke").

- Poluga spojke (1) se mora u potpunosti pritisnuti prema dolje. U protivnom je sajla spojke prenapeta i mora se otpustiti (vidjeti "Mijenjanje podešenosti sajle spojke").

Dodatna kontrola (vidi "Rad strojem"):

- Dok motor radi (🔌) uključite 10 sekundi pogon četki za čišćenje.
- Otpustite polugu spojke, četka za čišćenje se ne smije više okretati.

Provjera i podešavanje spojke za vozni pogon

Slika 1

- Mjenjač (8) postavite na najvišu brzinu za naprijed (najviša znamenka).
- Sa otpuštenom polugom spojnice (2) stroj gurati prema naprijed.
- Za vrijeme guranja postavite mjenjač (8) na najbržu brzinu za unatrag "R" (🔌/R2) i na najbržu brzinu za naprijed.
- Ako je uočljiv otpor kod guranja ili promjene brzina tada otpustite malo sajlu spojke (vidi "Mijenjanje podešenosti sajle spojke").
- Prilikom guranja stroja, pritisnite polugu spojke (2). Kotači moraju biti blokirani. U protivnom sajlu spojke malo zategnuti (vidjeti "Mijenjanje podešenosti sajle spojke").
- Ako podešavanja nisu besprijekorna tada ponovite postupak.

Korekcija već podešene sajle spojke

Slika 12

Za sajle spojke s pločom za podešavanje voznog pogona (1) odnosno za pogon četka za čišćenje (2):

- Zatezanje: Vijak (A) otpustiti prema ploči za podešavanje, ploču za podešavanje prema dolje gurnuti i vijak (A) ponovno zategnuti.

- Otpuštanje: Vijak (A) otpustiti prema ploči za podešavanje, ploču za podešavanje prema gore gurnuti i vijak (A) ponovno zategnuti.

Izmjena četki za čišćenje



Pozor

Četke za čišćenje se moraju redovito pregledavati ako su istrošene ili polomljene. Ako rezultat čišćenja više nije zadovoljavajuć ili ako je promjer četki 280 mm tada se trebaju četke za čišćenje zamijeniti. Koristite samo originalne četke za čišćenje i zamijenite ih uvijek u paru.

Slika 8

- Uklonite vijke s lijeve bočne strane na ispušenoj zaštiti čistača i uklonite bočni dio.
- Uklonite vijak i maticu s lijeve četke za čišćenje i izvadite četku za čišćenje izvana sa pogonske osovine.
- Postavite nove valjke za čišćenje s ravnom stranom četka prema van na pogonsku osovinu.
- Postavite na montažnu rupu četke za čišćenje rupu pogonske osovine.
- Pričvrstite četku za čišćenje s vijkom i maticom na pogonsku osovinu.
- Bočnu stranu ponovno ugraditi s vijcima.

Montažne korake za izmjenu desne četke za čišćenje analogno izvesti.

Zamjena potpornih kotača na čistaču

Slika 9

- Redovito provjeravajte funkciju, trošenje i lomljenje potpornih kotača (1) i prema potrebi zamijenite.

Zamjena potpornih kotača na spremniku za sakupljanje (dodatni pribor)

Slika 10a

- Redovito provjeravajte funkciju, trošenje i lomljenje potpornih kotača (1) i prema potrebi zamijenite.

Zamjena gumene trake na spremniku za sakupljanje (dodatni pribor)

Slika 10b

- Redovito provjeravajte funkciju, trošenje i lomljenje gumene trake (2) i prema potrebi zamijenite.

Zamjena strugala na snježnom plugu (dodatni pribor)

Slika 11a

- Redovito provjeravajte funkciju, trošenje i lomljenje strugala (1) i prema potrebi zamijenite.

Zamjena klizača na snježnom plugu (dodatni pribor)

Slika 11b

- Redovito provjeravajte funkciju, trošenje i lomljenje klizača (2) i prema potrebi zamijenite.

Isključivanje na dulje vrijeme

Opasnost od eksplozije zbog zapaljivih benzinskih para

Prije no što stroj isključite na dulje vrijeme, istočite gorivo iz spremnika u odgovarajuću posudu. Učinite to na otvorenom prostoru (vidjeti "Upute o motoru").

Ukoliko dulje od mjesec dana, npr. nakon sezone nećete rabiti stroj:

- Pripremiti motor (vidjeti "Upute o motoru").
- Očistiti stroj.
- Zbog zaštite od hrdje prebrisati sve metalne dijelove nauljenom krpom ili ih poprskati uljem u spreju.
- Stroj ostavljajte na čistom i suhom prostoru.
- Stroj spremite na način da se četke i četke za pometanje ne oštete. Potporne kotače postavite prema dolje tako da četke nemaju ili imaju minimalni kontakt sa podom.

Savjet

Nakon povlačenja stroja a time i srodnim okretanjem kotača za 180° se četke za pometanje dižu s poda (Slika 13).

Jamstvo

U svakoj zemlji vrijede jamstvene odredbe naše tvrtke, odnosno odredbe uvoznika.

Otklonit ćemo, bez naknade, smetnje na Vašem stroju koje ulaze u okviru našeg jamstva, dakle, ukoliko su one uzrokovane greškom u materijalu, odnosno greškom proizvođača.

U slučaju potrebe obratite se Vašem prodavaču ili najbližjoj ovlaštenoj podružnici.

Obavijesti o motoru

Proizvođač motora jamči za sve probleme glede motora u odnosu na snagu, tehničke podatke, jamstva i servis. Daljnje obavijesti naći ćete u odvojeno isporučenoj Uputi proizvođača motora o održavanju i posluživanju.

Pomoć pri smetnjama

Opasnost od ozljede zbog nepažljivog pokretanja

- Prije svih radova na ovom stroju
- isključiti motor,
 - uključiti ručnu kočnicu,

- pričekati dok svi pokretni dijelovi ne dodju u stanje potpunog mirovanja i dok se motor ne ohladi;
- izvuci utikač svjećice za paljenje na motoru da bi se izbjeglo nehotično pokretanje motora.

Pozor

Smetnje pri radu stroja dijelom imaju jednostavne uzroke koje Vi sami možete ukloniti. U slučaju nedoumice i kod izričitog upozorenja treba se obratiti stručnoj radionici.

Dozvolite da se popravci obavljaju isključivo u stručnoj radionici i sa originalnim zamjenskim dijelovima.

| Greška | Mogućan uzrok | Pomoć |
|--|---|---|
| Motor se ne pokreće. | Spremnik pogonskog goriva prazan. | Napunite rezervoar. |
| | Staro pogonsko gorivo. | Izliti odstajalo pogonsko gorivo u prikladnu posudu. Učiniti to na otvorenom prostoru ¹⁾ . Rezervoar napunite sa čistim i svježim gorivom. |
| | Motor mora biti hladan, poluga prigušivača zraka ne smije biti postavljena na "N\ /ON/CHOKE". | Polugu prigušivača zraka postaviti na "N\ /ON/CHOKE". |
| | Polugu za plin nemojte postaviti na "FAST". | Polugu za plin postaviti na "FAST". |
| | Utikač svjećica za paljenje nije utaknut. | Utaknuti utikač svjećice za paljenje u svjećicu. |
| | Svjećica za paljenje zaprljana, odnosno neispravna. | Očistiti svjećice za paljenje ¹⁾ . Neispravne svjećice zamijeniti ²⁾ . |
| Motor radi nepravilno ("zapinje"). | Upaljač nije aktiviran. | Aktivirati primer. |
| | Polugu prigušivača zraka postavite na "N\ /ON/CHOKE". | Polugu prigušivača zraka postavite na "RUN/OFF/ ↑ ". |
| | Utikač svjećica za paljenje labavo utaknut. | Čvrsto utaknuti utikač svjećica za paljenje. |
| | Staro pogonsko gorivo. Voda ili nečistoća u napravi za pogonsko gorivo. | Izliti odstajalo pogonsko gorivo u prikladnu posudu. Učiniti to na otvorenom prostoru ¹⁾ . Rezervoar napunite sa čistim i svježim gorivom. |
| Stroj ne pomeće. | Rupa za odzračivanje u poklopcu spremnika začepljena. | Očistite poklopac rezervoara i rupu ventilacije. |
| | Četke za čišćenje su jako prljave. | Zaustavite motor i izvucite utikač. Uklonite prljavštinu. |
| | Sajla spojke za pogon četki za čišćenje nije pravilno postavljeno. | Podesite sajlu spojke (vidi "Podešavanje spojke za četke za čišćenje"). |
| Klinasti remen je prelabav ili rastrgan. | Klinasti remen je prelabav ili rastrgan. | Olabavljen klinasti remen dati zategnuti ²⁾ . |
| | | Puknut klinasti remen dati zamijeniti ²⁾ . |

| Greška | Mogućan uzrok | Pomoć |
|----------------------------|--|---|
| Stroj ne vozi. | Sajla spojke za vozni pogon nije pravilno podešena. | Podesiti sajlu spojke (vidjeti "Podešavanje spojke za vozni pogon"). |
| | Klinasti remen je prelabav ili rastrgan. | Olabavljen klinasti remen dati zategnuti ²⁾ . Puknut klinasti remen dati zamijeniti ²⁾ . |
| Loš rezultat pometanja. | Previsok tlak četka. | Podesiti potporne kotače kako bi se tlak četka reducirao. |
| | Istrošene četke za čišćenje. | Valjke četka zamijenite u paru. |
| | Spremnik za sakupljanje (dodatni pribor) nije pravilno ugrađen. | Spremnik za sakupljanje pravilno ugradite. |
| Prekomjerne vibracije. | Dijelovi su se otpustili, oštećene četke za čišćenje ili oštećeni pogonski dijelovi. | Zaustavite odmah motor i izvucite svječicu. Opuštene vijke i matice zategnite. Oštećene dijelove dati popraviti ²⁾ . |
| Brzine se teško mijenjaju. | Sajla spojke za vozni pogon nije pravilno podešena. | Podesiti sajlu spojke (vidjeti "Podešavanje spojke za vozni pogon"). |

¹⁾ Vidi "Upute za motor".

²⁾ Ove radove obavljati samo u specijaliziranim radionicama.

Spisak sadržaja

| | |
|---|----|
| Za vašu sigurnost | 59 |
| Raspakivanje/montaža | 60 |
| Vaš aparat na prvi pogled | 61 |
| Pre prve upotrebe | 61 |
| Podešavanja pre svakog korišćenja | 61 |
| Opsluživanje | 62 |
| Oprema (opcija) | 64 |
| Transport | 65 |
| Održavanje | 65 |
| Stavljanje van upotrebe | 68 |
| Garancija | 68 |
| Informacija u vezi sa motorom | 68 |
| Pomoć u slučaju smetnji | 68 |

Podaci na tipskoj tablici

Ovi podaci su veoma važni za kasniju identifikaciju aparata za porudžbinu rezervnih delova i za servisnu službu.

Pločicu sa oznakom tipa ćete naći u blizini motora.

Sve podatke na ovoj pločici s oznakom tipa unesite u polje (slika 14).

Ove i ostale podatke u vezi sa aparatom naći ćete na posebnoj CE-izjavi o usaglašenosti koja čini sastavni deo ovog uputstva za rad.

Slikovni prikazi

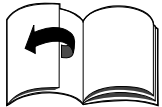

Rasklopiti stranice sa slikama na početku uputstva za opsluživanje. Grafički prikazi u detaljima mogu odstupati od kupljenog aparata.

Za vašu sigurnost

Pravilna upotreba aparata

Ovaj aparat je namenjen isključivo za upotrebu

- kao mašina za čišćenje za uklanjanje prljavštine ili laganog snega i, nakon prepravke sa raonikom (oprema), za čišćenje snega na utvrđenim putevima i površinama oko kuće i terena za rekreaciju.
- u skladu sa opisima i sigurnosnim uputstvima koji su dati u ovom uputstvu za rad.

Svaka drugačija upotreba je nenamenska.

Posledica nenamenske upotrebe je prestanak važnosti garancije i odbijanje svake odgovornosti od strane proizvođača. Korisnik garantuje za sve štete na trećim licima i njihovoj svojini. Svojevoljne izmene na aparatu isključuju garanciju proizvođača u odnosu na štete koje iz toga proizađu.

Opšta sigurnosna uputstva

Kao korisnik ovog aparata, pre prvog korišćenja brižljivo pročitajte ovo uputstvo za rad. Postupajte po njemu i sačuvajte ga za kasniju upotrebu ili za promenu vlasnika. Nemojte nikada dozvoliti deci ili drugim licima, koji ne poznaju ovo uputstvo za opsluživanje, da koriste aparat.

U slučaju promene vlasnika prosledite uputstvo za opsluživanje zajedno sa aparatom.

Lica koja koriste aparat ne smeju biti pod uticajem opojnih sredstava, kao što su na pr. alkohol, droge ili lekovi.

Osobe mlađe od 16 godina ne smeju da koriste aparat niti da izvode bilo kakve radove na aparatu, kao na pr. održavanje, čišćenje, podešavanje – lokalni propisi mogu određivati minimalnu starost korisnika.

Ovaj aparat nije namenjen da ga koriste lica (uključujući decu) s ograničenim fizičkim, čulnim ili duhovnim sposobnostima ili s nedostatkom iskustva i/ili znanja, osim ako su pod nadzorom osobe zadužene za njihovu sigurnost ili su od nje dobila uputstva kako treba koristiti aparat.

Deca treba da budu pod nadzorom da bi se obezbedilo da se ne igraju sa aparatom.

Pre početka rada upoznajte se sa svim uređajima i upravljačkim elementima kao i sa njihovim funkcijama.

Ljude, naročito decu, i kućne ljubimce udaljite iz područja opasnosti.

Prilikom rada nosite rukavice, zaštitne naočari, zaštitu za uši, čvrste cipele i usko pripijenu odeću.

Morate se pridržavati odgovarajućih propisa za sprečavanje nezgoda kao i opšteprihvaćenih sigurnosno tehničkih pravila.

Mašinu za čišćenje ne smete koristiti za čišćenje zapaljivih, eksplozivnih, otrovnih ili drugih materijala koji mogu ugroziti zdravlje.

Nemojte čistiti predmete koji su užareni ili koji gore, kao na pr. cigarete ili slično.

Aparat nemojte nikada puniti gorivom u zatvorenom prostorijama, sa uključenim ili vrućim motorom. Aparat nemojte nikada ostaviti da radi u zatvorenom prostoru.

Delove tela ili odeću nemojte nikada dovoditi u blizinu rotirajućih ili vrućih delova aparata.

Zamenite oštećenu izduvnu cev, rezervoar ili poklopac rezervoara. Koristite aparat samo u tehnički besprekornom stanju.

Koristite aparat samo u onom tehničkom stanju kako je proizvođač propisao i kako je isporučen. Nikada ne menjajte podešavanja motora koji je fabrički unapred podešen.

Pre svake upotrebe proverite da li su alati, osovina za učvršćivanje, sigurnosni uređaji istrošeni ili oštećeni.

Odnesite istrošene ili oštećene delove da se zamene u specijalizovanoj radionici. Aparat dajte na popravku samo u specijalizovanu radionicu.

Rezervni delovi i pribor moraju odgovarati zahtevima koje je postavio proizvođač.

Stoga upotrebljavajte samo originalne rezervne delove i originalan pribor ili one rezervne delove i pribor koje je proizvođač odobrio.

Izbegavajte otvorenu vatru kao i varničenje i nemojte pušiti. Proverite teren na kojem će se aparat koristiti i uklonite sve predmete koji bi mogli zahvatiti i zakovitlani. Tako ćete izbeći da ljudi budu dovedeni u opasnost kao i oštećenja na aparatu.

Budite naročito oprezni kad radite na padinama ili kada menjate smer vožnje.

Nemojte raditi na padinama sa nagibom većim od 20%. Rad na padinama je opasan; aparat se može prevrnuti ili skliznuti. Po mogućnosti nemojte voziti popreko u odnosu na padinu već samo uzbrdo ili nizbrdo. Na kosinama nikada nemojte izbacivati iz brzine ili menjati brzine, po mogućnosti izbegavajte vožnju u krivinama.

Vozite brzinom koraka.

Ruke ili noge nemojte nikada stavljati na ili ispod obrtnih delova.

Radite sa aparatom samo pri dnevnom svetlu ili sa dovoljnim veštačkim osvetljenjem.

Zabranjeno je da se tokom rada ili transporta na aparatu prevoze ljudi.

Budite posebno pažljivi prilikom montiranja ili skidanja opreme sa aparata. Opremu (opciono) kao na pr. posudu za sakupljanje ili raonik ugrađujte ili menjajte samo kada je motor zaustavljen i izvučen utikač svećice za paljenje.

Aparati koji se montiraju na mašinu, tegovi kao i napunjene posude za prljavštinu utiču na ponašanje pri vožnji, naročito na mogućnost upravljanja, kočenja i na nakretanje prilikom istovara. Isključite motor i izvucite utikač svećice za paljenje kada

- ne radite sa aparatom ili
- kada se udaljavate od aparata

Odložite aparat i gorivo na sigurnom mestu

- daleko od izvora vatre (varnice, plamen)
- nepristupačno za decu.

Ostavite da se motor ohladi pre nego što odložite aparat u zatvorenim prostorijama.

Pre svih radova na ovom aparatu

Da bi se zaštitili od povreda, pre svih radova (na pr. održavanje, prepravke i podešavanje) i transporta (na pr. podizanje ili nošenje) na ovom aparatu

- zaustaviti motor,
- aktivirajte kočnicu za blokiranje,
- sačekati da se svi pokretni delovi potpuno umire i da se motor ohladi,

- izvući utikač svećice za paljenje na motoru da bi se sprečilo nehotično pokretanje motora,
- pridržavati se dodatnih sigurnosnih uputstava u uputstvu o motoru.

Sigurnosni uređaji

Opasnost

Sigurnosni uređaji služe za vašu zaštitu i moraju uvek biti funkcionalno sposobni. Ne smete ih uklanjati, menjati ili zaobilaziti.

Slika 1

Poluga spojnice za pogon četki za čišćenje (1)

Pogon četki za čišćenje se isključuje kada korisnik pusti polugu spojnice.

Poluga spojnice pogona za kretanje (2)

Pogon za kretanje se isključuje i aparat se zaustavlja kada korisnik pusti ovu polugu spojnice.

Odbojnik (3)

sprečava izbacivanje delova kao na pr. prljavštinu, kamenje.

Simboli na aparatu

Na raznim mestima aparata nalaze se sigurnosna uputstva i upozorenja predstavljena simbolima ili piktogramima.

Simboli u pojedinačnom imaju sledeće značenje:



Pažnja!
Pre puštanja u rad pročitati uputstvo za upotrebu!

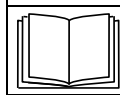

Nosite zaštitne naočare i štitnik za uši!

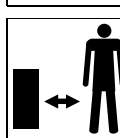

Treća lica udaljite iz područja opasnosti!



Opasnost od povrede izbačenom prljavštinom!

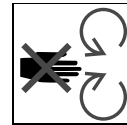

Opasnost od povreda od rotirajućih delova!
Ruke i noge udaljiti od rotirajućih delova.

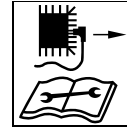

Pre svih radova kao što su na pr. podešavanje, čišćenje, proveravanje itd. isključite aparat i izvucite utikač svećice za paljenje!

Ove simbole na aparatu održavajte uvek u čitljivom stanju.

Simboli u uputstvu

U ovom uputstvu se koriste simboli koji ukazuju na opasnosti ili označavaju važna uputstva.

Evo objašnjenja simbola:

Opasnost

Ukazuje vam se na opasnosti koje su u vezi sa opisanom aktivnošću i koje mogu ugroziti ljude.

Pažnja

Ukazuje vam se na opasnosti koje su u vezi sa opisanom aktivnošću i koje mogu povući za sobom oštećenje aparata.

Uputstvo

Označava važne informacije i savete za primenu.

Pozicioni podaci

Kod pozicionih podataka na aparatu (na pr. levo, desno) polazimo uvek od radnog smera aparata (unapred).

Uputstvo za uklanjanje na otpad

Postojeće ostatke ambalaže, stare aparate itd. ukloniti na otpad u skladu s mesnim propisima.

Raspakivanje i montaža

Pažnja

Oštećeni kablovi dovode do pogrešnog rada aparata. Prilikom raspakivanja aparata pazite da se ovi delovi ne prelome/prignječe.

Na kraju uputstva za rad ili kao prilog prikazana je pomoću slika montaža aparata.

Vaš aparat na prvi pogled

 **Pažnja. Štete na aparatu.**
Ovde su prethodno opisane funkcije elemenata za opsluživanje i pokazivanje. Nemojte još izvršavati funkcije!

Slika 1

- 1 Poluga spojnice za pogon četki za čišćenje
- 2 Poluga spojnice pogona za kretanje
- 3 Odbojnik
- 4 Rukavac za prihvatanje/ Nosač opreme *
- 5 Četke za čišćenje
- 6 Pomoćni točkovi podesivi po visini
- 7 Motor
- 8 Poluga menjača
- 9 Šipka za okretanje
- 10 Vodeća poluga
- 11 Posuda za sakupljanje *
- 12 Raonik *
- 13 Zaštita od prljavštine *
- 14 Zatezno uže startera
- 15 Rezervoar za benzin
- 16 Priključak za punjenje ulja
- 17 Izduvna cev
- 18 Utikač svećice za paljenje
- 19 Vazdušni filter
- 20 Poluga za gas (zavisno od tipa motora)
- 21 Poluga prigušivača vazduha (zavisno od tipa motora)
- 22 Slavina za benzin (zavisno od tipa motora)

* Opciona oprema

Pre prve upotrebe

 **Pažnja!**
Obavezno proverite nivo ulja, po potrebi sipajte/dospite motorno ulje (vidi "Uputstvo za motor").

- Proverite sigurnosne uređaje, komandne elemente i njima pripadajuće sajle/kablove spojnice, kao i sve spojeve zavrtnjima da nisu oštećeni i da li su dobro učvršćeni. Oštećene delove zamenite pre korišćenja.

- Zbog transporta je moguće da dođe do povećanja pritiska u gumama. Proverite pritisak u gumama i prilagodite ga ukoliko je potrebno. Preporučeni pritisak u gumama: 1,0 bar.
- Proverite spojnicu valjka za čišćenje i pogona za kretanje (vidi "Održavanje").

Podešavanja pre svakog korišćenja

 **Opasnost od povrede**

Pre svih radova na ovom aparatu
– zaustaviti motor,
– aktivirajte kočnicu za blokiranje,
– sačekati da se svi pokretni delovi potpuno umire i da se motor ohladi,
– izvući utikač svećice za paljenje na motoru da bi se sprečilo nehotično pokretanje motora.

Punjenje gorivom i provera nivoa ulja

 **Opasnost od eksplozije i požara**

Gorivo punite samo napolju i sa isključenim i hladnim motorom. Za vreme punjenja goriva nemojte pušiti.

Nemojte nikada sasvim napuniti. Ako se gorivo prelilo sačekajte da ispari pre nego što pokrenete motor.

Gorivo čuvajte isključivo u pogodnim, za gorivo predviđenim posudama.

Ne koristite gorivo specifikacije E85.

Pridržavajte se takođe i uputstava u uputstvu za motore.

- Proverite nivo ulja, po potrebi ga dospite (vidi "Uputstvo za motor").
- Sipajte gorivo (vrsta goriva po navodima u uputstvu za motor), zatvorite poklopac rezervoara i ubrišite ostatke goriva.

Podešavanje pritiska u gumama

 **Pažnja**
Opasnost od eksplozije!

Nikada nemojte prekoračiti maksimalan pritisak u gumama od 1,4 bara/20 PSI.

Preporučeni pritisak u gumama: 1,0 bar.

Podešavanje četke za čišćenje

Podešavanje visine

Slika 2

Podešavanje visine četki za čišćenje vrši se promenom položaja pomoćnih točkova. Čim se četke malo istroše, odnosno kada površinu ne čiste kako treba, morate ponovo podestiti razmak između četki i tla.

 **Uputstvo**

Uvek postepeno vršite podešavanje, odnosno uvek podešavajte niže za samo pola otvora za pričvršćivanje na prozoru za kontrolu.

Za to osovinicu (2) naizmenično premeštajte iz otvora **A** u otvor **B** a kod sledećeg podešavanja iz **B** u **A** i tako dalje.

- Uklonite osovinicu (2) i rascepku (3) na otvoru **A** nosača pomoćnog točka.
- Pomoćni točak gurnite za pola otvora za pričvršćivanje na gore.
- Osovinicu (2) i rascepku (3) pričvrstite na otvor **B**.
- Drugi pomoćni točak podesite na istu visinu.

 **Uputstvo**

Uvek ravnomerno podešavajte oba pomoćna točka. Promena visine po položaju podešavanja iznosi oko 5 mm. Ako je valjak četki previše nisko podešen pogoršaće se rezultat čišćenja i valjci četki će se previše brzo istrošiti.

Bočno podešavanje

Slika 3

Da bi prljavštinu odnosno sneg čistili u određenom pravcu, četku za čišćenje možete podesiti na 3 načina.

Radni položaji:

Levo Pravo Desno

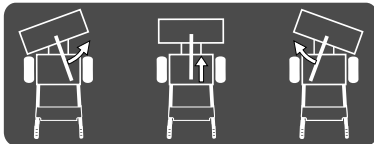

- Podignite šipku za okretanje (1), dok podupirači za podešavanje (2) ne budu slobodni, i četku za čišćenje stavite u željeni položaj (desno ili levo).
- Otpustite šipku za okretanje i pustite da se učvrsti u ležištu. Vodite računa da se dobro učvrsti.

i Uputstvo

- Ako čistite bez posude za prljavštinu, prljavština će se u položaju pravo skupljati ispred četke za čišćenje. Prvenstveno koristite bočni položaj četki za čišćenje; tako se smeće/sneg odbacuje na stranu odnosno čisti na stranu.
- Prilikom vožnje unazad mašina za čišćenje uvek mora biti u položaju pravo.

Opsluživanje

! Opasnost od povrede

Ljude, naročito decu, udaljite iz područja opasnosti.

Izbegavajte otvorenu vatru, varničenje i nemojte pušiti za vreme rada.

Koristite aparat samo ako se nalazi u besprekornom stanju.

Ispitajte teren na kome će se koristiti aparat i uklonite sve predmete koje bi mašina mogla zakoviti.

Radite samo pri dovoljnom osvetljenju, polako i oprezno. Nikada nemojte raditi u blizini rovova i obala.

Radno područje operatera nalazi se za vreme rada iza vodeće poluge.

Uvek se treba pridržavati sigurnosnog odstojanja u odnosu na rotirajući alat, koje je određeno odstojanjem vodeće poluge.

Uvek vodite računa o stabilnosti. Ruke ili noge nemojte nikada stavljati na ili ispod obrtnih delova. Uvek vozite brzinom koraka. Obratite pažnju na prepreke koje se nalaze u pravcu u kojem vozite. Nemojte nikada podizati ili nositi aparat sa uključenim motorom. Zaustavite motor i izvucite utikač svećice za paljenje pre nego što proveravate, podešavate, čistite aparat ili izvodite radove na aparatu. Nemojte koristiti aparat u lošim vremenskim uslovima, kao na primer u slučaju opasnosti od kiše ili nepogode.

! Opasnost od povrede usled prevrtanja

Radite polako i oprezno, naročito kada menjate smer vožnje.

Nemojte raditi na padinama sa nagibom većim od 20%.

Rad na padinama je opasan; aparat se može prevrnuti ili skliznuti.

Po mogućnosti nemojte voziti popreko u odnosu na padinu već samo uzbrdo ili nizbrdo.

Na kosinama nikada nemojte izbacivati iz brzine ili menjati brzine, po mogućnosti izbegavajte vožnju u krivinama.

! Opasnost od eksplozije i požara

Benzinske pare su eksplozivne, a benzin je u visokom stepenu zapaljiv.

Napunite gorivo pre nego što pokrenete motor.

Držite rezervoar zatvoren dok motor radi ili je još vruć.

Dopunjavajte gorivo samo sa isključenim i ohlađenim motorom.

Izbegavajte otvorenu vatru, varničenje i nemojte pušiti.

Punite aparat gorivom samo napolju.

Ako se gorivo prelilo, ne pokretati motor. Udaljiti aparat od površine s prosutim gorivom i sačekati dok benzinske pare ne ispare.

Motor i izduvnu cev držite čistim od prljavštine i prosutog ulja.

! Opasnost od gušenja ugljenmonoksidom

Pustite motor s unutrašnjim sagorevanjem da radi samo napolju.

! Pažnja Moguća oštećenja na aparatu

- Ako aparatom udarite o strano telo (na pr. kamenje) ili kada osetite neobične vibracije, isključite aparat i proverite da li je oštećen. Pre nego što nastavite rad sa aparatom uklonite uočena oštećenja.
- Koristite samo aparat koji je u besprekornom stanju. Pre svakog korišćenja izvršite vizuelnu kontrolu. Proverite naročito sigurnosne uređaje, komandne elemente i njima pripadajuće sajle/kablove spojnice kao i sve spojeve zavrtnjima da nisu oštećeni i da li su dobro učvršćeni. Oštećene delove zamenite pre korišćenja.
- Pre nego što počnete da koristite aparat pustite motor da se zagreje.

i Radno vreme

Pridržavajte se nacionalnih/komunalnih propisa u odnosu na vreme korišćenja (raspitajte se eventualno kod vaših nadležnih službi).

Pokretanje motora

Slika 1

Pridržavajte se takođe i uputstava u uputstvu za motore.

! Opasnost

Pre pokretanja motora pustite polugu spojnice (slika 1, polož. 1 i 2). Svi pogoni moraju biti isključeni.

i Uputstvo



Neki modeli nemaju polugu za gas, broj obrtaja se automatski podešava. Motor uvek radi sa optimalnim brojem obrtaja.

Podešavanja pre pokretanja motora

- Proveriti sadržaj rezervoara i nivo ulja, po potrebi dopuniti ulje i gorivo (vidi uputstvo o motoru)
- Otvoriti slavinu za benzin (22) (zavisno od izvedbe).
- Utikač svećice za paljenje (18) navući na svećicu za paljenje.

Pre starta s hladnim motorom

Aparati s prigušivačem vazduha :

- Polugu za gas (20) postaviti na **START**/ ili
- Polugu prigušivača vazduha (21) na motoru (u zavisnosti od tipa motora – vidi Uputstvo za motor) stavite u položaj **CHOKE**/ a polugu gasa na /max.



Aparati bez prigušivača vazduha (zavisno od tipa motora):

- Ručnu pumpu (vidi uputstvo o motoru) 3–5 puta snažno pritisnuti i polugu za gas postaviti na /max.

Pre starta s toplim motorom

- Polugu za gas postaviti na /max.

Pokretanje motora

- Osloniti se jednom rukom na vodeću polugu pa polako povlačiti zatezno uže startera (14) sve dok se oseti otpor, zatim brzo i snažno izvući do kraja. Ne dozvoliti da zatezno uže startera odskoči unazad već ga polako vraćati.
- Kada motor radi:
 - polugu prigušivača vazduha vratiti u prvobitni položaj (zavisno od tipa motora – vidi uputstvo o motoru).
 - Polugu za gas postaviti na željeni broj obrtaja.
 -  = broj obrtaja za brzi rad motora
 -  = broj obrtaja za spori rad motora

Zaustaviti motor

Slika 1

- Polugu za gas postaviti na /STOP.
- Zatvoriti slavinu za benzin (zavisno od izvedbe).

Aktiviranje kočnice za blokiranje

Slika 1

Pažnja!

Pre nego što aktivirate kočnicu za blokiranje, pustite polugu spojnice (1 i 2).

- Polugu menjača (8) stavite u položaj "P" (kočnica za blokiranje).

Pažnja!

U zavisnosti od podloge i kosine terena, može biti potrebno da se, prilikom isključivanja, aparat pomoću klinova za točkove dodatno obezbedi od klizanja.

Stavljanje u brzinu

Slika 1

Pažnja!

Pre nego što izaberete ili promenite brzinu, pustite polugu spojnice (1 i 2).

- Pomoću poluge menjača (8) izaberite brzinu:
 - Unapred: "1" (polako) do "5" (brzo).
 - Unazad: "R/R1" (polako) i "R" /R2" (brzo).

Rad sa aparatom

Vožnja

Slika 1

Uključivanje pogona za kretanje:

Pažnja!

- Prilikom pokretanja motora nemojte koristiti polugu spojnice (1 i 2).
- Vozite polako i oprezno, naročito kada vozite unazad.
- Pre nego što promenite pravac uvek prvo zaustavite aparat.
- Motor pokrenuti kao što je navedeno.
- Pomoću poluge menjača (8) izaberite brzinu za vožnju unapred odnosno za vožnju unazad.
-  Pritisnite i držite polugu spojnice pogona za kretanje (2); aparat vozi.

Uputstvo

Prilikom vožnje unazad mašina za čišćenje uvek mora biti u položaju pravo.

Isključivanje pogona za kretanje:

-  Pustite polugu spojnice pogona za kretanje (2); aparat staje.

Čišćenje

Slika 1

Uključivanje pogona četki:

Pažnja!

- Prilikom pokretanja motora nemojte koristiti polugu spojnice (1 i 2).
- Prilikom uključivanja četki za čišćenje aparat se može pomerati.
- Motor pokrenuti kao što je navedeno.
-  Pritisnite i držite polugu spojnice pogona četki za čišćenje (1); aparat čisti.

Isključivanje pogona četki:

-  Pustite polugu spojnice pogona četki za čišćenje (1); četke za čišćenje se zaustavljaju.

Vožnja uz istovremeno čišćenje

Slika 1

Pažnja!

- Prilikom pokretanja motora nemojte koristiti polugu spojnice (1 i 2).
- Vozite polako i oprezno, naročito kada vozite unazad. Pre nego što promenite pravac uvek prvo zaustavite aparat.
- Tokom rada nemojte preoptereti aparat. U zavisnosti od prljavštine odnosno materijala koji se čisti i terena morate prilagoditi brzinu vožnje.
- Za čišćenje snega, maksimalna visina snežnog pokrivača iznosi 10 cm.
- Motor pokrenuti kao što je navedeno.
- Polugu za gas (ako postoji) stavite na  da bi se obezbedio dovoljan prenos snage.
- Pomoću poluge menjača (8) izaberite brzinu za vožnju unapred.

- Pritisnite i držite polugu spojnice pogona četki za čišćenje (1); četke će biti pokrenute.
- Pritisnite i držite polugu spojnice pogona za kretanje (2); aparat vozi i čisti.
- Da biste promenili brzinu prvo morate pustiti polugu spojnice pogona za kretanje (2) a onda pomoću poluge menjača (8) promenite brzinu.

i Uputstvo

- Za čišćenje prljavštine moguće je (kod aparata sa polugom za gas) regulisanje broja obrtaja četki za čišćenje. = brzo; = polako. Ovo istovremeno utiče i na brzinu vožnje.
- Kada pomoću raonika čistite odnosno gurate sneg, poluga za gas mora uvek biti na položaju , da bi se obezbedio dovoljan prenos snage.

Rad na padinama

! *Opasnost od povrede usled prevrtanja*

Radite polako i oprezno, naročito kada menjate smer vožnje. Nemojte raditi na padinama sa nagibom većim od 20%. Rad na padinama je opasan; aparat se može prevrnuti ili skliznuti. Po mogućnosti nemojte voziti popreko u odnosu na padinu već samo uzbrdo ili nizbrdo. Na kosinama nikada nemojte izbacivati iz brzine ili menjati brzine, po mogućnosti izbegavajte vožnju u krivinama.

Zaustavljanje aparata

Slika 1

- Pustite polugu spojnice pogona za kretanje (2).
- Pustite polugu spojnice pogona četki za čišćenje (1).
- Polugu za gas (ako postoji) stavite na srednji položaj.
- Polugu menjača (8) stavite u položaj "P" (kočnica za blokiranje).
- Nakon oko 30 sekundi zaustavite motor – Polugu gasa stavite na oložaj /STOP.
- Zatvoriti slavinu za benzin (zavisno od izvedbe).

i Uputstvo

Motor ostavljajte isključivo sa ohlađenim motorom u zatvorenim prostorijama.

Oprema (opcija)

- Posuda za sakupljanje *
- Zaštita od prljavštine
- Raonik
- Rukavac za prihvatanje (Nosač opreme)

i Uputstvo

Za ugradnju posude za sakupljanje, zaštite od prljavštine i raonika moraju biti montirani rukavci za prihvatanje (pol. 4 – slika 1) – vidi posebno uputstvo za montiranje.

Čišćenje prljavštine sa posudom za sakupljanje

i Uputstvo

Montaža posude za sakupljanje vidi posebno uputstvo za montiranje.

! *Pažnja!*

Kada vozite preko ivičnjaka ili nekih drugih prepreka može doći do oštećenja aparata. Radite pažljivo. Spuštanjem vodeće poluge možete premostiti prepreke kao što su na pr. ivičnjaci. Time se mašina za čišćenje odiže od tla. Prepreke nemojte premošćavati sa punom posudom za sakupljanje.

Ugradnja

Slika 4a

- Uklonite rascepke sa oba rukavca za prihvatanje.
- Posudu za sakupljanje sa prednje strane od gore stavite na rukavce za prihvatanje i pomoću rascepki učvrstite na najnižem otvoru sa svake strane.

Pražnjenje posude za sakupljanje

- Mašinu za čišćenje odvezite na mesto za pražnjenje.
- Uklonite rascepke sa oba rukavca za prihvatanje
- Posudu za sakupljanje povlačenjem na gore skinite sa rukavca za prihvatanje i ispraznite je

- Posudu za sakupljanje ponovo stavite na rukavce za prihvatanje i učvrstite pomoću rascepki.

Rasklapanje

- Uklonite rascepke (u zavisnosti od položaja montaže) sa oba rukavca za prihvatanje.
- Posudu za sakupljanje povlačenjem na gore skinite sa rukavca za prihvatanje.
- Rascepke (u zavisnosti od položaja montaže) stavite u oba rukavca za prihvatanje.

Premeštanje posude za sakupljanje

Slika 4b

Ovaj korak je potreban ako, prilikom premeštanja pomoćnih točkova aparata (vidi "Podešavanje četke za čišćenje"), razmak između gumene lajsne posude za sakupljanje i tla bude previše mali (<5 mm).

- Uklonite rascepke sa oba rukavca za prihvatanje
- Posudu za sakupljanje povlačenjem na gore skinite sa rukavca za prihvatanje.
- Rascepke stavite u najniže otvore rukavca za prihvatanje.
- Posudu za sakupljanje sa prednje strane od gore stavite na rukavce za prihvatanje dok ne nalegne na rascepke.

i Uputstvo

Time se postiže da se gumena lajsna (1) ne vuče po tlu (najmanji razmak 5 mm). Kod daljeg habanja četki za čišćenje i kod opasnosti da gumena lajsna (1) nalegne na tlo, posudu za sakupljanje morate postepeno premeštati (uvek samo za jedan otvor prema gore) na rukavcima za prihvatanje.

- Posudu za sakupljanje, pomoću 2 dodatne rascepke (u obimu isporuke posude za sakupljanje) možete učvrstiti tako što ćete je zakačiti za najviši otvor oba rukavca za prihvatanje.

Čišćenje prljavštine sa zaštitom od prljavštine

Uputstvo

Za montiranje zaštite od prljavštine vidi posebno uputstvo za montažu. Prilikom čišćenja zaštita od prljavštine štiti od sasušene prljavštine, od uzkovitlane prašine i udara kamenja.

Slika 5

Ugradnja

- Uklonite rascepkе sa oba rukavca za prihvatanje.
- Zaštitu od prljavštine sa prednje strane od gore stavite na rukavce za prihvatanje i pomoću rascepkі učvrstite na najnižem otvoru sa svake strane.

Rasklapanje

- Uklonite rascepkе sa oba rukavca za prihvatanje.
- Zaštitu od prljavštine povlačenjem na gore skinite sa rukavca za prihvatanje.
- Stavite rascepkе na oba rukavca za prihvatanje.

Uputstvo

Po potrebi zaštitu od prljavštine možete dodatno pričvrstiti na oba zavrtnja (A) zaštitnog krova.

Čišćenje snega sa raonikom

Uputstvo

Za montiranje raonika vidi posebno uputstvo za montažu.

Ugradnja

Slika 6

- Uklonite rascepkе sa oba rukavca za prihvatanje.
- Raonik sa prednje strane od gore stavite na rukavce za prihvatanje i pomoću rascepkі učvrstite na najvišem otvoru sa svake strane.

Rasklapanje

- Uklonite rascepkе sa oba rukavca za prihvatanje.
- Raonik povlačenjem na gore skinite sa rukavca za prihvatanje.
- Stavite rascepkе na oba rukavca za prihvatanje.

Podešavanje radne visine

Slika 7

U zavisnosti od podloge, preko klizača možete podesiti radnu visinu. Kod neravnina, kao što su na pr. naslage šljunkа ili izdignuti slivnici, potrebna je veća radna visina.

- Otpustite sigurnosni navrtak.
- Pomeranje klizača.
- Ponovo pritegnite sigurnosni navrtak.
- Klizače podesite na istu visinu.

Uputstvo

Uvek ravnomerno podešavajte obа klizača.

Čišćenje snega

Pažnja!

Kada vozite preko ivičnjaka ili nekih drugih prepreka može doći do oštećenja aparata. Radite pažljivo. Spuštanjem vodeće poluge možete premostiti prepreke kao što su na pr. ivičnjaci. Time se raonik odize od tla.

- Ukoliko je moguće, čišćenje započnite čim sneg prestane da pada; tako će čišćenje biti lakše.
- Da gomila snega ne bi bila prevelika, nemojte ga čistiti samo u jednom pravcu.
- Velike površine čistite od unutra prema napolje, ravnomerno na sve strane.

Uputstvo

- Klizači drže raonik na odstojanju od tla.
- Kod istovremenog uklanjanja snega i čišćenja, četke za čišćenje uklanjaju zaostali sneg.
- Za bolje prijanjanje možete, u zavisnosti od modela, koristiti lance za sneg – raspitajte se kod vašeg specijalizovanog trgovca.

Transport

Vožnja

Za ranžiranje/za savladavanje kratkih rastojanja.

- Pokrenite aparat.
- Izaberite brzinu za vožnju unapred ili unazad.
-  Pritisnite i držite polugu spojnice pogona za kretanje.
- Oprezno voziti aparat.

Transport bez sopstvenog pogona

Opasnost od povrede

Pre transportovanja

- Zaustavite motor.
- Sačekajte dok se svi pokretni delovi potpuno ne zaustave; motor mora biti ohlađen.
- Izvucite ključ za paljenje i utikač svećica za paljenje.

Pažnja

Oštećenja pri transportu

Upotrebljena transportna sredstva (na pr. transportno vozilo, utovarna rampa i sl.) moraju se koristiti u skladu sa propisima (vidi odgovarajuće uputstvo za opsluživanje).

- Aparat transportovati samo s praznim rezervoarom za gorivo.
- Aparat transportovati na ili u vozilu u vodoravnom položaju.
- Aktivirajte kočnicu za blokiranje.
- Aparat osigurati od kotrljanja ili klizanja.

Održavanje

Opasnost od povrede

- Pre svih radova na ovom aparatu*
- zaustaviti motor,
 - aktivirajte kočnicu za blokiranje,
 - sačekati da se svi pokretni delovi potpuno umire i da se motor ohladi,
 - izvuci utikač svećice za paljenje na motoru da bi se sprečilo nehotično pokretanje motora.

Uputstvo

Pridržavajte se uputstava o održavanju u uputstvu za motor.

Plan održavanja**Jedanput u sezoni:**

- Aparat dati u specijalizovanu radionicu na kontrolu i održavanje.

Pre svake upotrebe:

- Proveriti nivo ulja, po potrebi napuniti.

- Proveriti spojeve zavrtnjima da li su dobro učvršćeni, po potrebi pritegnuti.
- Proveriti sigurnosne uređaje.
- Proverite da li su oštećeni aparat i delovi za ugradnju.
Pre sledećeg rada aparat dati u specijalizovanu radionicu da se poprave oštećenja.

| Radovi održavanja | Nakon upotrebe | 25 h | 50 h | 100 h | posle sezone | po potrebi |
|--|----------------|------|-----------------|-------|--------------|------------|
| Čišćenje aparata i svih delova za ugradnju | • | | | | | |
| Zamena ulja ³⁾¹⁾ | | | • ⁴⁾ | | | |
| Podmazivanje pokretnih i rotirajućih delova | | | | | • | • |
| Čišćenje svećica za paljenje ¹⁾ | | • | | | | |
| Dati da se zamene sveaice za paljenje ²⁾ | | | | | • | |
| Proveriti pritisak u gumama, po potrebi povećati | | | | | • | • |
| Čišćenje sistema vazdušnog hlađenja i izduvne cevi ¹⁾ | • | | | | | • |
| Podmazati pogonsko vratilo ²⁾ | | • | | | | |
| Proveriti kako je podešena spojnica, po potrebi regulisati | | | | | | • |
| Proveriti podešavanje karburatora ²⁾ | | | | | | • |
| Proveriti četke za čišćenje, istrošene četke zameniti u paru | | | | | | • |
| Proveriti pomoćne točkove, istrošene točkove zameniti u paru | | | | | | • |
| Proveriti klizače, istrošene klizače zameniti u paru | | | | | | • |
| Zameniti zatvarač rezervoara | | | | | | • |
| Zemeniti izduvni lonac ²⁾ | | | | | | • |

1) Vidi "Uputstvo za motor".

2) Dajte da se ovi radovi izvrše u stručnoj radionici.

3) Prva zamena ulja nakon 5 radnih sati (h).

4) Zamena ulja svakih 25 radnih sati (h) kod rada pod teškim opterećenjem ili na visokoj temperaturi okoline.

Radovi na održavanju**⚠ Opasnost od povrede**

Nosite radne rukavice.

**⚠ Pažnja
Moguća oštećenja na aparatu**

Za zamenu delova aparata koristite isključivo originalne rezervne delove.

**Pažnja
Opasnost po okolinu od motornog ulja**

Staro ulje zaostalo prilikom zamene ulja predajte na sabirnom mestu za staro ulje ili preduzeću za uklanjanje otpada.

Čišćenje aparata i opreme**Pažnja**

Za čišćenje nemojte koristiti uređaj za čišćenje pod visokim pritiskom

- Aparat postaviti na čvrstoj, ravnoj i horizontalnoj podlozi.
- Uklonite zalepljenu prljavštinu.
- Motor očistiti krpom i četkom.

Uputstvo

- Posle svake upotrebe posebno očistite četke za čišćenje i po potrebi uklonite konce, žicu ili druga strana tela.
- Kada aparat koristite zimi postoji veoma velika opasnost od rđe i korozije. Aparat nakon svake upotrebe temeljno očistite.

Podmazivanje

Sve rotirajuće i pokretne delove namažite uljem.

Podešavanje pritiska u gumama

Pažnja Opasnost od eksplozije!

Nikada nemojte prekoračiti maksimalan pritisak u gumama od 1,4 bara/20 PSI.

Preporučeni pritisak u gumama: 1,0 bar.

Proverite i podesite spojnicu pogona četki za čišćenje.

Slika 1

- Otpustiti polugu spojnice (1). Sajla spojnice (pol. 3 – slika 12) mora biti učvršćena, ali ne sme biti zategnuta. U suprotnom promenite podešavanje (vidi "Promena podešavanja sajle spojnice").
- Pritiskanje poluge spojnice (1) do kraja mora biti moguće. U suprotnom sajla spojnice je previše zategnuta i morate je otpustiti (vidi "Promena podešavanja sajle spojnice").

Dodatna kontrola (vidi takođe "Rad sa aparatom"):

- Kada motor radi () na 10 sekundi uključite pogon četki za čišćenje.
- Pustite polugu spojnice, četka za čišćenje se više ne sme okretati.

Provera i podešavanje spojnice pogona za kretanje

Slika 1

- Polugu menjača (8) stavite na najvišu brzinu za vožnju unapred (najviša cifra).
- Kada je otpuštena poluga spojnice (2) aparat gurajte napred.

- Dok gurate polugu menjača (8) stavite na najveću brzinu za vožnju unazad "R  /R2" a zatim na najveću brzinu za vožnju unapred.
- Ako prilikom guranja ili menjanja brzine osetite otpor otpustite sajlu spojnice (vidi "Promena podešavanja sajle spojnice").
- Kada gurate aparat pritisnite polugu spojnice (2). Točkovi moraju biti blokirani. U suprotnom malo zategnite sajlu spojnice (vidi "Promena podešavanja sajle spojnice").
- Ako podešavanje nije besprekorno, ponovite postupak.

Promena podešavanja sajle spojnice

Slika 12

Za sajle spojnice sa pločom za podešavanje pogona za kretanje (1) odnosno za pogon četki za čišćenje (2):

- Zatezanje: U zavisnosti od ploče za podešavanje otpustite zavrtanj (A), ploču za podešavanje gurnite dole i ponovo pritegnite zavrtanj (A).
- Opuštanje: U zavisnosti od ploče za podešavanje otpustite zavrtanj (A), ploču za podešavanje gurnite gore i ponovo pritegnite zavrtanj (A).

Zamena četki za čišćenje

Pažnja

Morate redovno proveravati da li su se četke za čišćenje pohabale ili istrošile. Ako rezultat čišćenja nije više zadovoljavajući ili ako prečnik četki iznosi samo 280 mm, morate zameniti četke za čišćenje.

Koristite samo originalne četke za čišćeje i uvek ih menjajte u paru.

Slika 8

- Uklonite zavrtanje sa levog bočnog dela zaštite od udara mašine za čišćenje i skinite bočni deo.
- Zavrtanj i navrtak uklonite sa leve četke za čišćenje, a četku skinite sa pogonskog vratila pomerajući je prema napolje.

- Novi valjak za čišćenje ravnom stranom sa čekinjama okrenutom prema napolje navucite na pogonsko vratilo.
- Poravnajte otvor za montiranje četke za čišćenje sa otvorom na pogonskom vratilu.
- Četku za čišćenje pomoću zavrtnja i navrtka ponovo pričvrstite za pogonsko vratilo.
- Ponovo montirajte bočni deo sa zavrtnjima.

Prilikom zamene desne četke za čišćenje montažu izvedite analogno.

Zamena pomoćnih točkova na mašini za čišćenje

Slika 9

- Redovno proveravajte funkciju pomoćnih točkova (1) i da li su se oni pohabali ili istrošili i po potrebi ih zamenite.

Zamena pomoćnih točkova na posudi za sakupljanje (oprema)

Slika 10a

- Redovno proveravajte funkciju pomoćnih točkova (1) i da li su se oni pohabali ili istrošili i po potrebi ih zamenite.

Zamena gumene lajsne na posudi za sakupljanje (oprema)

Slika 10b

- Redovno proveravajte da li je gumena lajsna (2) pohabana ili istrošena i po potrebi je zamenite.

Zamena lajsne za grebanje na raoniku (oprema)

Slika 11a

- Redovno proveravajte da li je lajsna za grebanje (1) pohabana ili istrošena i po potrebi je zamenite.

Zamena klizača na raoniku (oprema)

Slika 11b

- Redovno proveravajte da li su se klizači (2) pohabali ili istrošili i po potrebi ih zamenite.

Stavljanje van upotrebe

Opasnost od eksplozije usled paljenja para od goriva

Pre nego što aparat stavite van upotrebe, na otvorenom prostoru ispraznite rezervoar s gorivom u neku podesnu posudu (vidi "Uputstvo za motore").

Ako se aparat ne koristi duže od mesec dana, na pr. posle sezone:

- Pripremiti motor (vidi "Uputstvo za motore").
- Očistiti aparat.
- Radi zaštite od rđe sve metalne delove obrisati nauljenom krpom ili poprskati uljem u spreju.
- Aparat smestiti u čistom i suvom prostoru.
- Aparat tako smestite da ne dođe do oštećenja čekinja na četkama za čišćenje. Pomoćne točkove postavite skroz dole tako da čekinje budu u minimalnom ili nikakvom kontaktu sa tlom.

Uputstvo

Prilikom pomeranja aparata unazad i sa time povezanim okretanjem pomoćnih točkova za 180° dolazi i do odizanja četki za čišćenje od tla (slika 13).

Garancija

U svakoj zemlji važe garantne odredbe koje je izdala naša kompanija odn. uvoznik.

Smetnje na vašem aparatu u okviru garancije otklanjamo besplatno ukoliko je njihov uzrok greška u materijalu ili izradi.

U slučaju koji podleže garanciji obratite se svome prodavcu ili najbližem zastupstvu.

Informacija u vezi sa motorom

Proizvođač motora garantuje za sve probleme u vezi s motorom u odnosu na snagu, merenje snage, tehničke podatke, garantne usluge i servis. Bliže informacije naći ćete u posebno isporučenom priručniku za održavanje i opsluživanje proizvođača motora.

Pomoć u slučaju smetnji

Opasnost od povrede usled nenamernog pokretanja

Pre svih radova na ovom aparatu

- zaustaviti motor,
- aktivirajte kočnicu za blokiranje,
- sačekati da se svi pokretni delovi potpuno umire i da se motor ohladi,
- izvući utikač svećice za paljenje na motoru da bi se sprečilo nehotično pokretanje motora.

Pažnja

Smetnje u radu aparata imaju delimično jednostavne uzroke koje možete sami otkloniti. U slučaju nedoumice ili kod izričitog uputstva potražite specijalizovanu radionicu. Dajte da se popravke vrše isključivo u specijalizovanoj radionici uz upotrebu originalnih rezervnih delova.

| Greška | Mogući uzrok | Pomoć |
|------------------------------|---|---|
| Motor se ne pokreće. | Rezervoar za gorivo prazan. | Napunite rezervoar. |
| | Ustajalo gorivo. | Ustajalo gorivo ispustiti napolju u pogodnu posudu ¹⁾ . Rezervoar napunite čistim, svežim gorivom. |
| | Motor je hladan, poluga prigušivača vazduha nije postavljena na "N/ON/CHOKE". | Polugu prigušivača vazduha stavite na "N/ON/CHOKE". |
| | Poluga za gas nije stavljena u položaj "N/FAST". | Polugu za gas stavite u položaj "N/FAST". |
| | Nije navučen utikač svećice za paljenje. | Utikač svećice za paljenje navući na svećicu. |
| | Svećica za paljenje prljava ili oštećena. | Čišćenje svećica za paljenje ¹⁾ . Zamenite neispravnu svećicu za paljenje ²⁾ . |
| Ručna pumpa nije aktivirana. | Aktivirati ručnu pumpu. | |

| Greška | Mogući uzrok | Pomoć |
|---|---|---|
| Motor nepravilno radi (preskače). | Poluga prigušivača vazduha je stavljenja na "N ON/CHOKE". | Polugu prigušivača vazduha stavite na "RUN/OFF/ + ". |
| | Utikač svećice za paljenje labavo navučen. | Utikač svećice za paljenje čvrsto navući. |
| | Ustajalo gorivo. Voda ili nečistoća u sistemu goriva. | Ustajalo gorivo ispustiti napolju u pogodnu posudu ¹⁾ . Rezervoar napunite čistim, svežim gorivom. |
| | Otvor za ispuštanje vazduha u poklopcu rezervoara začepljen. | Očistite poklopac rezervoara i otvor za ventilaciju. |
| Aparat ne čisti. | Četke za čišćenje su jako zaprljane. | Zaustavite motor, izvucite utikač svećice za paljenje. Uklonite nečistoću. |
| | Sajla spojnice za pogon četki za čišćenje nije dobro podešena. | Podesite sajlu spojnice (vidi "Podešavanje spojnice za pogon četki za čišćenje"). |
| | Klinasti kaiševi su se opustili ili su pokidani. | Zategnite klinaste kaiševe koji su se opustili ²⁾ . Zamenite pokidane klinaste kaiševe ²⁾ . |
| Aparat ne vozi. | Sajla spojnice pogona za kretanje nije dobro podešena. | Podesite sajlu spojnice (vidi "Podešavanje spojnice pogona za kretanje"). |
| | Klinasti kaiševi su se opustili ili su pokidani. | Zategnite klinaste kaiševe koji su se opustili ²⁾ . Zamenite pokidane klinaste kaiševe ²⁾ . |
| Loš rezultat čišćenja. | Previsok pritisak četki. | Premestite pomoćne točkove kako bi smanjili pritisak četki. |
| | Četke za čišćenje su istrošene. | Valjke četki menjajte u paru. |
| | Posuda za sakupljanje (oprema) nije ispravno nameštena. | Namestite ispravno posudu za sakupljanje. |
| Prekomerna vibracija. | Labavi delovi, oštećene četke za čišćenje ili oštećeni pogonski delovi. | Zaustavite motor odmah i izvući utikač svećice za paljenje. Pritegnite zavrtnje i navrtke koji su se olabavili. Oštećene delove dajte na popravku ²⁾ . |
| Teško prebacivanje iz jedne brzine u drugu. | Sajla spojnice pogona za kretanje nije dobro podešena. | Podesite sajlu spojnice (vidi "Podešavanje spojnice pogona za kretanje"). |

¹⁾ Vidi "Uputstvo za motor".

²⁾ Dajte da se ovi radovi izvrše u stručnoj radionici.

Pregled sadržaja

| | |
|---|----|
| Za vašu sigurnost | 70 |
| Raspakivanje/Montiranje | 72 |
| Kratak pogled na vaš aparat | 72 |
| Prije prve primjene | 72 |
| Radovi na podešavanju prije svakog korištenja | 72 |
| Opsluživanje | 73 |
| Pribor (opcija) | 75 |
| Prenošenje | 76 |
| Održavanje | 76 |
| Stavljanje van upotrebe | 78 |
| Garancija | 79 |
| Informacija u vezi sa motorom | 79 |
| Pomoć u slučaju smetnji | 79 |

Podaci na pločici s oznakom tipa

Ovi podaci su vrlo važni zakasnije identificiranje aparata radi narudžbe rezervnih dijelova i za servisnu službu.

Pločicu s oznakom tipa ćete naći u blizini motora.

Unesite sve podatke sa ove pločice s oznakom tipa u polje (slika 14).

Ove i ostale podatke o aparatu naći ćete na zasebnoj izvaji o saglasnosti sa CE, kojaje sastavni dio ove upute za rad.

Slikovni prikazi

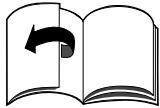

Rasklopiti stranice sa slikama na početku upute za opsluživanje. Grafički prikazi mogu u pojedinostima odstupati od kupljenog aparata.

Za vašu sigurnost

Ispravna upotreba aparata

Ovaj aparat je isključivo namijenjen za upotrebu

- kao stroj za čišćenje služi za odstranjivanje slobodne nečistoće ili lakog snijega; nakon dodavanja ralice za snijeg (pribor) i kao grtalica za snijeg na asfaltiranim putevima i dijelovima bašte i na rekreacijskim područjima;

– u skladu sa opisima i sigurnosnim uputstvima koji su dati u ovoj uputi za rad.

Svaka druga upotreba smatra se nanemjenskom.

Posljedica nenamjenske upotrebe je neuvažavanje garancije i odbijanje odgovornosti od strane proizvođača. Korisnik garantira za sve štete na trećim osobama i njihovom vlasništvu.

Izmjene na aparatu po vlastitom nahođenju isključuju jamstvo proizvođača za štete koje bi otuda proizašle.

Opća sigurnosna uputstva

Kao korisnik ovog aparata pročitajte pažljivo ovu uputu za rad prije prve primjene. Postupajte po njoj i sačuvajte je za kasniju primjenu ili za promjenu korisnika. Ne dopustite nikada deci ili drugim osobama koje ne poznaju ovu uputu za opsluživanje da koriste aparat.

U slučaju promjene vlasnika, zajedno sa aparatom prosljedite dalje uputu za opsluživanje.

Osobe koje koriste aparat ne smiju biti pod utjecajem opojnih sredstava kao na pr. alkohola, droga ili lijekova.

Osobe ispod 16 godina ne smiju upravljati aparatom, niti na njemu izvoditi radove, na pr. održavanje, čišćenje, podešavanje – minimalnu starost korisnika mogu određivati mjesne odredbe.

Ovaj aparat nije namijenjen da ga koriste osobe (uključujući decu) s ograničenim fizičkim, čulnim ili duhovnim sposobnostima ili s nedostatkom iskustva i/ili znanja, osim ako su pod nadzorom osobe zadužene za njihovu sigurnost ili su od nje dobile uputstva kako treba koristiti aparat.

Djeca treba da su pod nadzorom da bi bilo sigurno da se ne igraju s aparatom.

Prije početka rada upoznajte se sa svim uređajima i upravljačkim elementima kao i s njihovim funkcijama.

Osobe, naročito decu, i kućne životinje držite udaljene od područja opasnosti.

Prilikom rada nosite rukavice, zaštitne naočari, zaštitu za uši, čvrste cipele i usko priljubljenu očeću.

Pridržavajte se važećih propisa o sprječavanju nesreća kao i priznatih sigurnosnih propisa.

Stroj za čišćenje se ne smije koristiti za čišćenje zapaljivih, eksplozivnih, otrovnih ili drugih stvari i materijala koji su opasni po zdravlje.

Ne čistite nikakve predmete koji su užareni ili koji gore kao na pr. cigarete ili slično.

Aparat nikada ne punite gorivom u zatvorenim prostorijama, s upaljenim ili vrućim motorom. Aparat nikada ne pustite da radi u zatvorenim prostorijama.

Dijelove tijela ili očeću ne dovodite nikada u blizinu obrtnih ili vrućih dijelova aparata.

Zamijenite oštećenu ispušnu cijev, rezervoar ili poklopac rezervoara.

Koristite aparat samo u tehnički besprijekornom stanju.

Koristite aparat samo u onom tehničkom stanju kako je proizvođač propisao i kako je isporučen. Ne mijenjajte nikad podešavanja motora koja su tvornički unaprijed provedena.

Provjerite prije svake upotrebe da li su alatke, sprežnjaci za pričvršćivanje, sigurnosni uređaji istrošeni ili oštećeni.

Istrošene ili oštećene dijelove dati u specijaliziranu radionicu da se zamijene. Dati da se popravke provode samo u specijaliziranoj radionici.

Rezervni dijelovi i pribor moraju odgovarati zahtjevima koje je postavio proizvođač.

Koristite stoga samo originalne rezervne dijelove i originalni pribor ili rezervne dijelove koje je proizvođač odobrio.

Izbjegavajte otvorenu vatru kao i iskrenje i nemojte pušiti.

Provjerite zemljište na kojem ćete koristiti aparat i uklonite sve predmete koji mogu biti zahvaćeni i zakovitlani. Time će biti spriječene opasnosti po ljude i štete na aparatu.

Budite osobito obazrivi pri radu na padinama ili kada mijenjate smjer vožnje.

Ne radite na padinama sa nagibom većim od 20%. Rad na padinama je opasan; aparat se može nagnuti ili kliziti. Aparat po mogućstvu nemojte voditi poprijeko u odnosu na padinu nego uz ili niz padinu. Na nagibu nikada nemojte izbacivati iz brzine ili mijenjati brzinu, po mogućstvu spriječite vožnju po krivinama.

Vodite aparat samo tempom koraka.

Ne dovodite nikada ruke ili noge uz ili ispod obrtnih dijelova.

Radite samo pri dnevnoj svjetlosti ili uz dovoljno jaku umjetnu rasvjetu.

Nije dopušten prijevoz ljudi na aparatu za vrijeme rada ili prenošenja.

Budite osobito oprezni za vrijeme montiranja i demontiranja dijelova pribora na aparat. Pribor (opcija), kao na pr. posuda za sakupljanje ili ralica z snijeg, montirajte samo kada je motor isključen i kada je izvučen utikač svjeće za paljenje. Dogradni aparati, tegovi za ravnotežu kao i puna posuda za nečistoću utječu na ponašanje u vožnji i osobito na upravljanje, sposobnost kočenja i ponašanje kod nagiba.

Zaustavite motor i izvucite utikač svjeće za paljenje kada

- ne radite sa aparatom ili
- se udaljavate od aparata.

Aparat i gorivo odložite na sigurnom mjestu

- daleko od izvora paljenja (iskre, plamen)
- nedostupno za djecu.

Ostavite da se motor ohladi prije nego što aparat odložite u zatvorenim prostorijama.

Prije svih radova na ovom aparatu

Radi zaštite od ozljeda prije svih radova (na pr. radovi na održavanju, prepravljanju i podešavanju) i prenošenja (na pr. podizanje ili nošenje) na ovom aparatu

- zaustaviti motor,

- aktivirajte kočnicu sa ustavljačem,
- sačekati dok se svi pokretni dijelovi potpuno ne umire i motor ohladi,
- izvući utikač svjeće za paljenje na motoru da bi se spriječilo nenamjerno pokretanje motora,
- pridržavati se dodatnih sigurnosnih uputstava u uputi za motore.

Sigurnosni uređaji

Opasnost

Sigurnosni uređaji služe za vašu zaštitu i moraju uvijek biti funkcionalno sposobni. Ne smijete ih uklanjati, mijenjati ili zaobilaziti.
Slika 1

Poluga spojnice za pogon četki za čišćenje (1)

Pogon četki za čišćenje se isključuje kada korisnik pusti ovu polugu spojnice.

Poluga spojnice pogona za vožnju (2)

Pogon za vožnju se isključuje a aparat se zaustavlja, kada korisnik pusti ovu polugu spojnice.

Odbojnik (3)

Sprečava izbacivanje dijelova kao na pr. nečistoća, kamenje.

Simboli na aparatu

Na raznim mjestima aparata nalaze se sigurnosna uputstva i upozorenja predstavljena simbolima ili piktogramima.

Pojedini simboli imaju slijedeće značenje:



Pozor!
Prije puštanja u rad pročitati uputu za upotrebu!

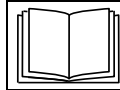

Nosite zaštitu za oči i uši!

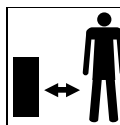

Treće osobe udaljite iz područja opasnosti!



Opasnost od ozljede zakovitanom nečistoćom!

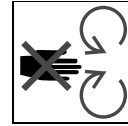

Opasnost od ozljede obrtnim dijelovima!
Ruke i noge držati dalje od obrtnih dijelova.

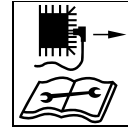

Prije svih radova kao što su na pr. podešavanje, čišćenje, ispitivanje itd. isključite aparat i izvucite utikač svjeće za paljenje!

Održavajte ove simbole na aparatu uvijek u čitljivom stanju.

Simboli u uputi

U ovoj uputi se koriste simboli koji ukazuju na opasnosti ili označavaju važna uputstva. Evo objašnjenja simbola:

Opasnost

Ukazuje vam se na opasnosti u vezi sa opisanom djelatnošću i kod kojih postoji opasnost po ljude.

Pozor

Ukazuje vam se na opasnosti u vezi sa opisanom djelatnošću i koje mogu povući za sobom štetu na aparatu.

Uputstvo

Označava važne informacije i savjete za upotrebu.

Pozicioni podaci

Kod pozicionih podataka na aparatu (na pr. lijevo, desno) polazimo uvijek od radnog smjera aparata (prema naprijed).

Uputstvo za otklanjanje na otpad

Postojeće ostatke ambalaže, stare aparate itd. otkloniti na otpad prema mjesnim propisima.

Raspakivanje i montiranje

Pozor

Oštećeni kablovi dovode do neispravnog rada aparata. Pazite pri raspakivanju aparata na to da ovi dijelovi ne budu izlomljeni/prignječeni.

Na kraju upute za rad ili kao prilog je montaža aparata prikazana u slikama.

Kratak pogled na vaš aparat

 **Pozor. Štete na aparatu.** Ovdje su najprije opisane funkcije elemenata za opsluživanje i pokazivanje. Funkcije još ne provoditi!

Slika 1

- 1 Poluga spojnice pogona četki za čišćenje
- 2 Poluga spojnice pogona za vožnju
- 3 Odbojnik
- 4 Rukavac za primanje/nosač pribora *
- 5 Četke za čišćenje
- 6 Pomoćni kotači koji se podešavaju po visini
- 7 Motor
- 8 Upravljačka poluga
- 9 Okretna poluga
- 10 Vodeća poluga
- 11 Posuda za sakupljanje *
- 12 Ralica za snijeg *
- 13 Zaštita od nečistoće *
- 14 Zatezno uže startera
- 15 Rezervoar za benzin
- 16 Priključak za punjenje ulja
- 17 Ispuh
- 18 Utikač svjećice za paljenje
- 19 Filtar za zrak
- 20 Poluga za plin (ovisno od tipa motora)
- 21 Poluga prigušivača zraka (ovisno od tipa motora)
- 22 Slavina za benzin (ovisno od tipa motora)

* Opcionalni pribor

Prije prve primjene

Pozor!

Bezuvjetno proverite razinu ulja, po potrebi dopunite motorno ulje (vidi „Uputa za motore“).

- Proverite sigurnosne uredjaje, upravljačke elemente i pripadajuću užad spojnice/kablove, kao i sve spojeve vijcima u odnosu na oštećenje i dobro učvršćenje. Prije korištenja zamijenite oštećene dijelove.
- Iz transportnih razloga vanjske gume mogu pokazivati povećani tlak. Proverite tlak u vanjskim gumama i po potrebi podesite. Preporučeni tlak u gumama: 1,0 bar.
- Proverite spojnicu pogona valjka za čišćenje i pogona za vožnju (vidi „Održavanje“).

Radovi na podešavanju prije svakog korištenja

Opasnost od ozljede

Prije svih radova na ovom aparatu

- zaustaviti motor,
- aktivirajte kočnicu sa ustavljačom,
- sačekati dok se svi pokretni dijelovi potpuno ne umire i motor ohladi,
- izvući utikač svjećice za paljenje na motoru da bi se spriječilo nenamjerno pokretanje motora.

Punjenje goriva i provjera razine ulja

Opasnost od eksplozije i požara

Punite gorivo samo vani i sa zaustavljenim i hladnim motorom. Ne pušite za vrijeme punjenja goriva.

Gorivo ne punite nikada do vrha. Ako se gorivo prelilo, ostavite da preliveno gorivo potpuno ishlapi prije pokretanja aparata.

Čuvajte gorivo isključivo u podesnim posudama koje su predviđene za gorivo.

Ne upotrebljavati gorivo specifikacije E85.

Pridržavajte se također uputstava u Uputi za motore.

- Proverite razinu ulja, po potrebi dopunite (vidi „Uputa za motore“).
- Sipajte gorivo (vrsta na osnovu podataka u uputi za motor), zatvorite poklopac rezervoara i obrišite ostatke goriva.

Podešavanje tlaka u vanjskim gumama

Pozor

Opasnost od eksplozije!

Maksimalni tlak u vanjskim gumama od 1,4 bara/20 PSI nikada nemojte prekoračiti.

Preporučeni tlak u gumama: 1,0 bar.

Podešavanje četke za čišćenje

Podešavanje visine

Slika 2

Podešavanje visine četki za čišćenje se provodi podešavanjem pomoćnih kotača.

Čim su se četke malo istrošile odn. kada rezultat čišćenja više nije zadovoljavajuć, mora se ponovo podesiti razmak između četki i tla.

Uputstvo

Uvijek samo stupnjevito podešavajte na niže, što znači uvijek samo za pola otvora u prozoru.

Pritom naizmenično premještajte sprežnjak (2) iz otvora **A** u otvor **B** a kod slijedećeg premještanja iz otvora **B** u otvor **A** itd.

- Sprežnjak (2) i klin (3) uklonite iz otvora **A** nosača pomoćnog kotača.
- Pomoćni kotač gurnite za pola otvora na gore.
- Sprežnjak (2) i klin (3) pričvrstite u otvoru **B**.
- Drugi pomoćni kotač podesite na istu visinu.

i Uputstvo

Uvijek ravnomjerno podešavajte oba pomoćna kotača. Promjena visine po položaju iznosi oko 5 mm. Ako je valjak četki previše nisko podešen, rezultat čišćenja će biti lošiji i valjci četki će se previše brzo istrošiti.

Bočno podešavanje

Slika 3

Da bi nečistoću odn. snijeg čistili u odredenom smjeru, četka za čišćenje se može podesiti na 3 načina.

Radni položaji:

Lijevo Pravo Desno

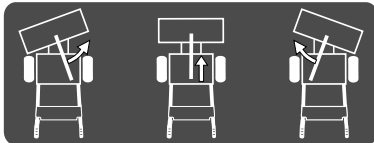

- Podignite okretnu polugu (1) dok urezi za podešavanje (2) ne budu slobodni i četku za čišćenje podesite u željeni položaj (lijevo ili desno).
- Pustite okretnu polugu i pustite je da se učvrsti u urezima. Provjerite da li je dobro učvršćena.

i Uputstvo

- Ako čistite bez posude za nečistoću, ona će se u položaju pravo sakupljati ispred četke za čišćenje. Po mogućstvu dajte prednost bočnom položaju četki za čišćenje, jer se u tom slučaju nečistoća/snijeg sklanjaju odn. čiste u stranu.
- Kada vozite unatrag, stroj za čišćenje mora uvijek biti u položaju pravo.

Opsluživanje**⚠ Opasnost od ozljede**

Osobe, naročito decu, držite udaljene od područja opasnosti. Izbjegavajte otvorenu vatru, iskrenje i ne pušite za vrijeme rada. Radite sa aparatom samo kada se nalazi u besprijekornom stanju.

Provjerite zemljište na kojem ćete koristiti aparat i uklonite sve predmete koje bi stroj mogao zakoviti.

Radite samo uz dovoljnu rasvjetu, polako i oprezno. Ne radite u blizini rovova i obala.

Radno područje opsluživača nalazi se za vrijeme rada iza vodeće poluge.

Uvijek se valja pridržavati odstojanja u odnosu na obrtni alat, koje određuje vodeća poluga.

Pazite na to da imate siguran stav. Ne dovodite nikada ruke ili noge uz ili ispod obrtnih dijelova.

Vozite aparat samo tempom koraka. Obratite pažnju na prepreke koje se nalaze u smjeru vožnje.

Nikada ne podižite i ne nosite aparat s uključenim motorom. Motor zaustaviti i izvući utikač svjećice za paljenje prije nego što ćete aparat provjeravati, podešavati, čistiti ili provoditi radove na aparatu.

Ne koristite aparat pri lošim vremenskim uvjetima, kao što je na pr. opasnost od kiše ili nepogode.

⚠ Opasnost od ozljede uslijed prevrtanja

Radite polako i oprezno, naročito kada mijenjate smjer vožnje.

Ne radite na padinama sa nagibom većim od 20%.

Rad na padinama je opasan; aparat se može nagnuti ili kliziti.

Aparat po mogućstvu nemojte voditi poprijeko u odnosu na padinu nego uz ili niz padinu.

Na nagibu nikada nemojte izbacivati iz brzine ili mijenjati brzinu, po mogućstvu spriječite vožnju po krivinama.

⚠ Eksplozije i požari

Benzinske pare su eksplozivne, a beznin je visoko zapaljiv.

Uspite gorivo prije nego što pokrenete motor. Držite rezervoar zatvorenim dok motor radi ili je još vruć.

Gorivo dopunjavati samo s isključenim i ohlađenim motorom. Izbjegavajte otvorenu vatru, iskrenje i ne pušite. Aparat puniti gorivom samo vani.

Ako se gorivo prelilo, ne pokretati motor. Aparat udaljiti od površine onečišćene gorivom te sačekati dok pare goriva ne ishlape. Oslobodite motor i ispušnu cijev od nečistoće i prolivenog ulja.

⚠ Opasnost od gušenja uslijed ugljenmonoksida

Motor s unutarnjim izgaranjem pustite da radi samo vani.

⚠ Pozor**Moguće štete na aparatu**

- Ako aparat udari o strana tijela (na pr. kamenje) ili ako osjetite neobične vibracije, zaustavite aparat i proverite ima li oštećenja. Prije nego što nastavite rad uklonite uočena oštećenja.
- Koristite aparat samo u besprijekornom stanju. Prije svakog korištenja izvršite vizuelnu provjeru. Naročito kontrolirajte sigurnosne uređaje, upravljačke elemente i pripadajuću zateznu užad spojnice/kablove, kao i sve spojeve vijcima u odnosu na oštećenje i dobro učvršćenje. Prije korištenja zamijenite oštećene dijelove.
- Prije korištenja aparata pustite da se motor zagreje.

i Vrijeme za rad

Pridržavajte se nacionalnih/komunalnih propisa u odnosu na vrijeme korištenja (po potrebi se raspitati kod mjerodavnih službi).

Pokretanje motora

Slika 1

Pridržavajte se također uputstava u Uputi za motore.

⚠ Opasnost

Prije pokretanja pustite polugu spojnice (slika 1, poz. 1 i 2). Svi pogoni moraju biti isključeni.

i Uputstvo

Neki modeli nemaju polugu za plin, broj okretaja se automatski podešava. Motor uvijek radi s optimalnim brojem okretaja.

Podešavanja prije pokretanja motora



- Provjerite sadržaj rezervoara i razinu ulja, po potrebi dopunite ulje i gorivo (vidi Uputu za motore).
- Otvoriti slavinu za benzin (22) (ovisno od izvedbe).
- Utikač svjeće za paljenje (18) namjestiti na svječicu za paljenje.

Prije pokretanja hladnog motora

Aparati s prigušivačem vazduha :

- Polugu za plin (20) postaviti na **START**/

ili

- Polugu prigušivača vazduha (21) na motoru (ovisno od tipa motora – vidi uputu za motore) postavite u položaj **CHOKE**/ a polugu za plin na /max.



Aparati bez prigušivača vazduha (ovisno od tipa motora):

- Ručnu pumpu (vidi Uputu za motor) 3–5 puta snažno pritisnuti te polugu za plin postaviti na /max.

Prije pokretanja toplog motora

- Polugu za plin postaviti na /max.

Pokretanje motora

- Osloniti se jednom rukom na vodeću polugu i polako vući uže startera (14) dok se ne osjeti otpor, zatim brzo i snažno izvući do kraja. Ne dozvoliti da uže startera odskoči unatrag, već ga polako voditi natrag.
- Kada motor proradi:
 - polugu prigušivača vazduha vratiti u početni položaj (ovisno od tipa motora – vidi Uputu za motore).
 - Polugu za plin postaviti na željeni broj okretaja.
 -  = brzi broj okretaja motora
 -  = lagani broj okretaja motora

Zaustavljanje motora

Slika 1

- Polugu za plin postaviti na /STOP.
- Zatvoriti slavinu za benzin (ovisno od izvedbe).

Aktiviranje kočnice sa ustavljačom

Slika 1

Pozor!

Prije aktiviranja kočnice sa ustavljačom pustite polugu spojnice (1 i 2).

- Upravljačku polugu (8) stavite u položaj „P” (kočnica sa ustavljačom).

Pozor!

Zavisno od podloge i nagiba zemljišta, aparat poslije isključivanja morate osigurati protiv klizanja pomoću klinova za kotače.

Biranje brzine

Slika 1

Pozor

Prije odabira ili mijenjanja brzine pustite polugu spojnice (1 i 2).

- Biranje brzine upravljačkom polugom (8):
 - Unaprijed: „1” (polako) do „5” (brzo).
 - Unatrag: „R/R1” (polako) i „R /R2” (brzo).

Rad sa aparatom

Vožnja

Slika 1

Uključivanje pogona za vožnju:

Pozor!

- *Pri pokretanju motora nemojte aktivirati polugu spojnice (1 i 2).*
- *Vozite polako i oprezno, osobito kad vozite unatrag.*
- *Prije promjene smjera vožnje uvijek prvo isključite aparat.*
- Motor pokrenite kako je opisano.
- Upravljačkom polugom (8) odaberite brzinu za vožnju unaprijed odn. unatrag.
-  Pritisnite i držite polugu spojnice pogona za vožnju (2); aparat kreće.

Uputstvo

Kada vozite unatrag, stroj za čišćenje mora uvijek biti u položaju pravo.

Isključivanje pogona za vožnju:

-  Pustite polugu spojnice pogona za vožnju (2); aparat staje.

Čišćenje

Slika 1

Uključivanje pogona četki za čišćenje:

Pozor!

- *Pri pokretanju motora nemojte aktivirati polugu spojnice (1 i 2).*
- *Prilikom uključivanja četki za čišćenje aparat se može pomeriti.*
- Motor pokrenite kako je opisano.
-  Pritisnite i držite polugu spojnice za pogon četki za čišćenje (1); aparat čisti.



Isključivanje pogona četki za čišćenje:

-  Pustite polugu spojnice pogona četki za čišćenje (1); četke za čišćenje se zaustavljaju.

Vožnja uz istodobno čišćenje



Slika 1

Pozor!

- *Pri pokretanju motora nemojte aktivirati polugu spojnice (1 i 2).*
- *Vozite polako i oprezno, osobito kad vozite unatrag. Prije promjene smjera vožnje uvijek prvo isključite aparat.*
- *Pri radu nemojte preopteriti aparat. Ovisno od stvari koje čistite odn. uklanjate kao i od zemljišta morate prilagoditi brzinu vožnje.*
- *Maksimalna visina snijega za čišćenje iznosi 10 cm.*
- Motor pokrenite kako je opisano.
- Polugu za plin (ako postoji) postavite na , kako bi osigurali dovoljnu izlaznu snagu.
- Upravljačkom polugom (8) odaberite brzinu za vožnju unaprijed.
-  Pritisnite i držite polugu spojnice pogona četki za čišćenje (1); četke za čišćenje se pokreću.

-  Pritisnite i držite polugu spojnice pogona za vožnju (2); aparat kreće i čisti.
- Za promenu brzine prvo pustite polugu spojnice pogona za vožnju (2) a potom upravljačkom polugom (8) promenite brzinu.

Uputstvo

- Za čišćenje je moguće reguliranje broja okretaja četki za čišćenje (kod aparata sa polugom za plin).  = brzo;  = polako. Ovim se istodobno utiče i na brzinu vožnje.
- Ako snijeg čistite odn. gurate ralicom za snijeg, poluga plina uvijek mora biti postavljena na položaj , kako bi osigurali dovoljnu izlaznu snagu.



Rad na padinama

Opasnost od ozljede uslijed prevrtanja.

Radite polako i oprezno, naročito kada mijenjate smjer vožnje. Ne radite na padinama sa nagibom većim od 20%. Rad na padinama je opasan; aparat se može nagnuti ili kliziti. Aparat po mogućstvu nemojte voditi poprijeko u odnosu na padinu nego uz ili niz padinu. Na nagibu nikada nemojte izbacivati iz brzine ili mijenjati brzinu, po mogućstvu spriječite vožnju po krivinama.

Zaustavljanje aparata

Slika 1

-  Otpustite polugu spojnice pogona za vožnju (2).
-  Otpustite polugu spojnice pogona četki za čišćenje (1).
- Polugu za plin (ako postoji) postavite u srednji položaj.
- Upravljačku polugu (8) stavite u položaj „P“ (kočnica sa ustavljačem).
- Zaustavljanje motora nakon 30 sekundi – polugu za plin postavite na položaj /STOP.
- Zatvoriti slavinu za benzin (ovisno od izvedbe).

Uputstvo

U zatvorenim prostorijama aparat odlagati samo sa ohladjenim motorom.

Pribor (opcija)

- Posuda za sakupljanje
- Zaštita od nečistoće
- Ralica za snijeg
- Rukavac za primanje (nosač pribora)

Uputstvo

Za ugradnju posude za sakupljanje, zaštitite od nečistoće i ralice za snijeg morate montirati rukavce za primanje (poz. 4 – slika 1) – vidi zasebno uputstvo za montažu.

Čišćenje nečistoće sa posudom za sakupljanje

Uputstvo

Montaža posude za sakupljanje – vidi zasebno uputstvo za montažu.

Pozor!

Ako vozite preko rubnjaka ili drugih prepreka, može doći do oštećenja na aparatu. Radite oprezno. Prepreke, kao na pr. rubnjake, možete savladati spuštanjem vodeće poluge. Ovim se stroj za čišćenje podiže od tla. Prepreke nemojte savladivati sa napunjenom posudom za sakupljanje.

Montaža

Slika 4a

- Uklonite klinove sa oba rukavca za primanje.
- Posudu za sakupljanje s prijeda odgore namjesite na rukavce za primanje i pomoću klinova osigurajte na najnižem otvoru sa svake strane.

Pražnjenje posude za sakupljanje

- Stroj za čišćenje odvezite na mjesto za pražnjenje.
- Uklonite klinove sa oba rukavca za primanje.
- Posudu za sakupljanje povucite na gore, skinite sa rukavaca za primanje i ispraznite
- Posudu za sakupljanje ponovno namjestite na rukavce za primanje i osigurajte klinovima.

Demontaža

- Klinove, ovisno od položaja montaže, skinite sa oba rukavca za primanje.
- Posudu za sakupljanje povucite na gore i skinite sa rukavaca za primanje.
- Klinove, ovisno od položaja montaže, namjestite na oba rukavca za primanje.

Premještanje posude za sakupljanje

Slika 4b

Ovo je potrebno ako, nakon premještanja pomoćnih kotača aparata (vidi „Podešavanje četke za čišćenje“), razmak između gumene trake posude za sakupljanje i tla bude previše nizak (<5 mm).

- Uklonite klinove sa oba rukavca za primanje.
- Posudu za sakupljanje povucite na gore i skinite sa rukavaca za primanje.
- Postavite klinove na najniže otvore rukavaca za primanje.
- Posudu za sakupljanje s prijeda odgore namjestite na rukavce za primanje sve dok ne nalegne na klinove.

Uputstvo

Tako je zajamčeno da se gumena traka (1) ne vuče po tlu (najmanji razmak 5 mm). Kada se četke za čišćenje dalje habaju i kada postoji opasnost da gumena traka (1) dosegne tlo, posudu za sakupljanje morate postupno (uvijek samo jedan otvor na gore) pomjeriti na rukavcima za primanje.

- Posudu za sakupljanje osigurajte tako što ćete je sa dva dodatna klina (obim isporuke posude za sakupljanje) zakačiti za najviši otvor oba rukavca za primanje.

Čišćenje nečistoće sa zaštitom od nečistoće

Uputstvo

Montiranje zaštite od nečistoće – vidi zasebno Uputstvo za montažu. Zaštita od nečistoće za vrijeme čišćenja štiti od suve nečistoće, od zakovitlane prašine i udra kamenja.

Slika 5

Montaža

- Uklonite klinove sa oba rukavca za primanje.
- Zaštitu od nečistoće s prijeda odgore namjestite na rukavce za primanje i pomoću klinova osigurajte na najnižem otvoru sa svake strane.

Demontaža

- Uklonite klinove sa oba rukavca za primanje.
- Zaštitu od nečistoće povucite na gore i skinite sa rukavca za primanje.
- Namjestite klinove na oba rukavca za primanje.

i Uputstvo

Po potrebi zaštitu od nečistoće možete dodatno učvrstiti za oba vijka (A) zaštitnog pokrova.

Čišćenje snijega sa ralicom za snijeg**i Uputstvo**

Montaža ralice za snijeg – vidi zasebno uputstvo za montažu.

Montaža

Slika 6

- Uklonite klinove sa oba rukavca za primanje.
- Ralicu za snijeg s prijeda odgore namjestite na rukavce za primanje i pomoću klinova osigurajte na najvišem otvoru sa svake strane.

Demontaža

- Uklonite klinove sa oba rukavca za primanje.
- Ralicu za snijeg povucite na gore i skinite sa rukavca za primanje.
- Namjestite klinove na oba rukavca za primanje.

Podešavanje radne visine

Slika 7

Ovisno od podloge radna visina se može podesiti pomoću klizača. Ako vozite po neravninama kao na pr. šljunak ili povišeni slivnici, potrebna je veća radna visina.

- Otpustite sigurnosnu maticu.
- Pomjerite klizač.
- Ponovno zategnite sigurnosnu maticu.
- Drugi klizač podesite na istu visinu.

i Uputstvo

Uvijek ravnomjerno podešavajte oba klizača.

Čišćenje snijega**⚠ Pozor!**

Ako vozite preko rubnjaka ili drugih prepreka, može doći do oštećenja na aparatu. Radite oprezno. Prepreke, kao na pr. rubnjake, možete savladati spuštanjem vodeće poluge. Ovim se ralice za snijeg podiže od tla.

- Po mogućstvu čistite snijeg čim on prestane padati, tako će čišćenje biti lakše.
- Da količina snijega ne bude prevelika nemojte ga čistiti samo u jednom smjeru.
- Snijeg sa velikih površina čistite od unutra ka spolja, ravnomjerno na sve strane.

i Uputstvo

- Klizači drže ralicu za snijeg na odstojanju od tla.
- Ako istodobno čistite snijeg i nečistoću, četke za čišćenje će uklanjati preostali snijeg.
- Za bolju torziju, ovisno od modela, koriste se lanci za snijeg – pritajite svog stručnog prodavca.

Prenošenje**Vožnja**

Radi premještanja/radi savladavanja kratkih rastojanja.

- Pokrenite aparat.
- Izaberite brzinu za vožnju unaprijed ili unatrag.
-  Polugu spojnice pogona za vožnju pritisnite i držite.
- Pažljivo voziti aparat.

Prenošenje bez vlastitog pogona**⚠ Opasnost od ozljede**

Prije prenošenja

- *Zaustavite motor.*
- *Sačekajte dok se svi poketni dijelovi potpuno ne umire, motor mora biti ohladjen.*
- *Izvučite ključ za paljenje i utikač svjeće za paljenje.*

⚠ Pozor**Oštećenja pri prenosu**

Prijevozna sredstva koja koriste (na pr. transportno vozilo, rampe za utovar ili sl.) moraju biti namjenski korištena (vidi pripadajuću uputu za opsluživanje).

- Aparat prenositi samo s praznim rezervoarom za gorivo.
- Aparat prenositi na ili u vozilu u vodoravnom položaju.
- Aktivirajte kočnicu sa ustavljačom.
- Aparat osigurati od kotrljanja ili klizanja.

Održavanje**⚠ Opasnost od ozljede**

Prije svih radova na ovom aparatu

- *zaustaviti motor,*
- *aktivirajte kočnicu sa ustavljačom,*
- *sačekati dok se svi pokretni dijelovi potpuno ne umire i motor ohladi,*
- *izvući utikač svjeće za paljenje na motoru da bi se spriječilo nenamjerno pokretanje motora.*

i Uputstvo

Pridržavajte se uputa o održavanju u uputu za motore.

Plan održavanja**Jedanput u sezoni:**

- Aparat dati u specijaliziranu radionicu na provjeru i održavanje.

Prije svake upotrebe:

- Provjeriti razinu ulja, po potrebi dopuniti.
- Vijčane navoje provjeriti jesu li dobro učvršćeni, po potrebi čvrsto zategnuti.
- Provjeriti sigurnosne uređaje.
- Aparat i dogradne elemente provjerite na oštećenja. Prije daljnjeg korištenja dajte aparat u specijalnu radionicu da se uklone oštećenja.

| Rad na održavanju | Nakon upotrebe | 25 h | 50 h | 100 h | Nakon sezone | po potrebi |
|--|----------------|------|-----------------|-------|--------------|------------|
| Čišćenje aparata i svih dogradnih elemenata | • | | | | | |
| Zamijeniti ulje ³⁾ 1) | | | • ⁴⁾ | | | |
| Pokretne i obrtne dijelove podmazati | | | | | • | • |
| Očistiti vazdušni filter ¹⁾ | | • | | | | |
| Dati da se svjeće za paljenje zamijene ²⁾ | | | | | • | |
| Provjeriti tlak zraka u vanjskim gumama, po potrebi povećati | | | | | • | • |
| Oeistiti sistem vazdušnog hlađenja i ispušnu cijev ¹⁾ | • | | | | | • |
| Podmazivanje pogonske osovine ²⁾ | | • | | | | |
| Provjeriti podešavanje spojnice, po potrebi dotjerati | | | | | | • |
| Dati da se provjeri rasplinjač ²⁾ | | | | | | • |
| Provjeriti četke za čišćenje, istrošene četke zamijeniti u paru | | | | | | • |
| Provjeriti pomoćne kotače, istrošene kotače zamijeniti u paru | | | | | | • |
| Provjeriti klizače, istrošene klizače zamijeniti u paru | | | | | | • |
| Zamijeniti zatvarač rezervoara | | | | | | • |
| Dati da se zamijeni ispušni lonac ²⁾ | | | | | | • |

1) Vidi „Uputu za motore“.

2) Dati da se ovi radovi provode samo u specijaliziranoj radionici.

3) Prva zamjena ulja nakon 5 radnih sati (h).

4) Zamjena ulja svakih 25 radnih sati (h) prilikom rada pod teškim opterećenjem ili na visokoj temperaturi okoline.

Radovi na održavanju

Opasnost od ozljede

Nosite radne rukavice.

Pozor **Moguće štete na aparatu**

Kada mijenjate dijelove aparata upotrebljavajte isključivo originalne rezervne dijelove.

Pozor **Ugrožavanje okolice motornim uljem**

Staro ulje zaostalo prilikom zamjene ulja odnesite na sabirno mjesto za staro ulje ili u poduzeće za otklanjanje otpada.

Čišćenje aparata i pribora

Pozor

Za čišćenje ne upotrebljavajte uređaj za čišćenje pod visokim tlakom

- Aparat odložiti na čvrstoj, ravnoj i vodoravnoj podlozi.
- Uklonite nečistoću koja se zalijepila.
- Motor očistiti krpom i četkom.

Uputstvo

– Poslije svakog korištenja osobito očistite četke za čišćenje i po potrebi uklonite gajtane, žice ili ostala strana tijela.

– Kada stroj koristite u zimskoj službi postoji velika opasnost od rdje i korozije. Nakon svakog korištenja temeljito očistite aparat.

Podmazivanje

Sve obrtne i pokretne dijelove podmažite lakim uljem.

Podešavanje tlaka u vanjskim gumama

Pozor **Opasnost od eksplozije!**

Maksimalni tlak u vanjskim gumama od 1,4 bara/20 PSI nikada nemojte prekoračiti.

Preporučeni tlak u gumama: 1,0 bar.

Provjera i podešavanje spojnice pogona četki za čišćenje

Slika 1

- Otpustiti polugu spojnice (1). Zatezno uže spojnice (poz. 3 – slika 12) ne smije biti slobodno, ali ni prejako zategnuto. U suprotnom promijenite podešavanje (vidi „Promijena podešavanja zateznog užeta spojnice“).
- Poluga spojnice (1) se mora u potpunosti pritisnuti prema dole. U suprotnom je zatezno uže spojnice prenapeto i mora se otpustiti (vidi „Promijena podešavanja zateznog užeta spojnice“).

Dodatna kontrola (vidi „Rad sa aparatom“):

- Dok motor radi (🔌) uključite pogon četki za čišćenje da radi 10 sekundi.
- Otpustite polugu spojnice, četka za čišćenje se ne smije više okretati.

Provjera i podešavanje spojnice pogona za vožnju

Slika 1

- Upravljačku polugu (8) stavite na najveću brzinu za vožnju unaprijed (najveća cifra).
- Kada je puštena poluga spojnice (2) aparat gurajte prema naprijed.
- Za vrijeme guranja postavite upravljačku polugu (8) na najveću brzinu za vožnju unatrag „R 🖱️/R2“ a onda i na najveću brzinu za vožnju unaprijed.
- Ako uočite otpor kod guranja ili promjene brzine, otpustite zatezno uže spojnice (vidi „Promijena podešavanja zateznog užeta spojnice“).
- Prilikom guranja aparata, pritisnite polugu spojnice (2). Kotači moraju biti blokirani. U suprotnom malo pritegnite zatezno uže spojnice (vidi „Promijena podešavanja zateznog užeta spojnice“).
- Ako podešavanje nije besprekorno ponovite postupak.

Promijena podešavanja zateznog užeta spojnice

Slika 12

Za zatezno užad spojnice s pločom za podešavanje pogona za vožnju (1) odn. pogona četki za čišćenje (2):

- Zatezanje: Vijak (A) otpustite prema ploči za podešavanje, ploču za podešavanje gurnite na dole i ponovno zategnite vijak (A).
- Otpuštanje: Vijak (A) otpustite prema ploči za podešavanje, ploču za podešavanje gurnite na gore i ponovno zategnite vijak (A).

Zamijena četki za čišćenje

 **Pozor**

Četke za čišćenje morate redovno provjeravati da li su oštećene ili istrošene. Ako rezultat čišćenja više ne zadovoljava ili ako je prečnik četki samo 280 mm, morate zamijeniti četke za čišćenje. Koristite samo originalne četke za čišćenje i uvijek ih mijenjajte u paru.

Slika 8

- Uklonite vijke sa lijevog bočnog dijela odbojnika stroja za čišćenje i skinite bočni dio.
- Uklonite vijak i maticu sa lijeve četke za čišćenje i skinite četku sa pogonske osovine skidajući je ka spolja.
- Postavite nov valjak za čišćenje na pogonsku osovinu i to sa ravnom stranom četki okrenutom ka spolja.
- Preklopote otvor za montažu četke za čišćenje sa otvorom na pogonskoj osovini.
- Četku za čišćenje pričvrstite sa vijkom i maticom na pogonsku osovinu.
- Bočni dio ponovno montirajte pomoću vijaka.

Montažne korake za zamijenu desne četke za čišćenje izvedite analogno.

Zamijena pomoćnih kotača na stroju za čišćenje

Slika 9

- Redovno provjeravajte funkciju, oštećenja i istrošenost pomoćnih kotača (1) i po potrebi ih zamijenite.

Zamijena pomoćnih kotača na posudi za sakupljanje (pribor)

Slika 10a

- Redovno provjeravajte funkciju, oštećenja i istrošenost pomoćnih kotača (1) i po potrebi ih zamijenite.

Zamijena gumene trake na posudi za sakupljanje (pribor)

Slika 10b

- Redovno provjeravajte oštećenja i istrošenost gumene trake (2) i po potrebi je zamijenite.

Zamijena strugala na ralici za snijeg (pribor)

Slika 11a

- Redovno provjeravajte oštećenja i istrošenost strugala (1) i po potrebi ga zamijenite.

Zamijena klizača na ralici za snijeg (pribor)

Slika 11b

- Redovno provjeravajte oštećenja i istrošenost klizača (2) i po potrebi ih zamijenite u paru.

Stavljanje van upotrebe

 **Opasnost od eksplozije uslijed paljenja benzinskih para**

Prije nego što aparat stavite van upotrebe, ispraznite vani gorivo iz rezervoara u podesnu posudu (vidi „Uputu za motore“).

Ako se aparat ne koristi duže od jednog mjeseca, napr. nakon sezone:

- Pripremiti motor (vidi „Uputu za motore“).
- Očistiti aparat.
- Radi zaštite od rđe sve metalne dijelove obrisati nauljenom krpom ili poprskati uljem u spreju.
- Aparat odložiti u čistoj i suhoj prostoriji.

- Aparat odlažite tako da se čekinje i četke za čišćenje ne oštete. Pomoćne kotače postavite prema dole tako da čekinje nemaju ili imaju minimalan kontakt sa tlom.

i Uputstvo

Nakon povlačenja aparata i sa time povezanim okretanjem pomoćnih kotača za 180 ° četke za čišćenje se dižu sa tla (slika 13).

Garancija

U svakoj zemlji važe garantne odredbe koje je izdala naša kompanija ili uvoznik.

Smetnje na vašem aparatu u okviru garantne obaveze otklanjamo besplatno, ukoliko je njihov uzrok greška u materijalu ili proizvodna greška.

U slučaju koji podliježe garanciji obratite se vašem trgovcu ili najbližem zastupstvu.

Informacija u vezi sa motorom

Proizvođač motora jamči za sve probleme koji se tiču motora u odnosu na snagu, mjerenje snage, tehničke podatke, garantne obaveze i servis. Informacije ćete naći u posebno isporučenom priručniku o održavanju i opsluživanju proizvođača motora.

Pomoć u slučaju smetnji





⚠ Opasnost od ozljeda uslijed nenamjernog pokretanja

Prije svih radova na ovom aparatu

- zaustaviti motor,
- aktivirajte kočnicu sa ustavljačem,
- sačekati dok se svi pokretni dijelovi potpuno ne umire i motor ohladi,
- izvući utikač svjeće za paljenje na motoru da bi se spriječilo nenamjerno pokretanje motora.

⚠ Pozor

Smetnje u radu aparata imaju delimično jednostavne uzroke koje možete sami otkloniti. U slučaju nedoumice i kod izričitog uputstva potražiti specijaliziranu radionicu. Dajte da se popravke provode isključivo u specijaliziranoj radionici uz primjenu originalnih rezervnih dijelova.

| Greška | Mogući uzrok | Pomoć |
|-------------------------------------|--|---|
| Motor se ne pokreće. | Rezervoar za gorivo prazan. | Napunite rezervoar. |
| | Ustajalo gorivo. | Ustajalo gorivo isпустiti vani u podesnu posudu ¹⁾ . Rezervoar napunite čistim i svježim gorivom. |
| | Motor mora biti hladan, poluga prigušivača zraka nije postavljena na „  /ON/CHOKE“. | Polugu prigušivača zraka postavite na „  /ON/CHOKE“. |
| | Poluga za plin nije postavljena na „  /FAST“. | Polugu za plin postavite na „  /FAST“. |
| | Utikač svjeće za paljenje nije namješten. | Utikač svjeće za paljenje namjestiti na svječicu. |
| Motor nepravilno radi (zastajkuje). | Svjećica za paljenje zaprljana ili neispravna. | Očistiti vazdušni filter ¹⁾ . Dati da se neispravne svjećice za paljenje zamijene ²⁾ . |
| | Ručna pumpa nije aktivirana. | Aktivirati ručnu pumpu. |
| | Poluga prigušivača zraka je postavljena na „  /ON/CHOKE“. | Polugu prigušivača zraka postavite na „RUN/OFF/ “. |
| | Utikač svjeće za paljenje labavo namješten. | Utikač svjeće za paljenje čvrsto namjestiti. |
| | Ustajalo gorivo. Voda ili nečistoća u sistemu za dovod goriva. | Ustajalo gorivo isпустiti vani u podesnu posudu ¹⁾ . Rezervoar napunite čistim i svježim gorivom. |
| | Odzračni otvor u poklopcu rezervoara začepljen. | Očistite poklopac rezervoara i odzračni otvor. |

| Greška | Mogući uzrok | Pomoć |
|----------------------------|--|--|
| Aparat ne čisti. | Četke za čišćenje su jako zaprljane. | Zaustavite motor i izvucite utikač svjeće za paljenje. Uklonite nečistoću. |
| | Zatezno uže spojnice pogona četki za čišćenje nije pravilno podešeno. | Podesite zatezno uže spojnice (vidi „Podešavanje spojnice pogona četki za čišćenje“). |
| | Klinasti remen je neučvršćen ili pokidan. | Dati da se olabavljeni klinasti remen zategne ²⁾ . Dati da se pokidani klinasti remen zamijeni ²⁾ . |
| Aparat ne vozi. | Zatezno uže spojnice pogona za vožnju nije pravilno podešeno. | Podesite zatezno uže spojnice (vidi „Podešavanje spojnice pogona za vožnju“). |
| | Klinasti remen je neučvršćen ili pokidan. | Dati da se olabavljeni klinasti remen zategne ²⁾ . Dati da se pokidani klinasti remen zamijeni ²⁾ . |
| Loš rezultat čišćenja. | Pritisak četki je previše visok. | Premjestite pomoćne kotače da bi se smanjio pritisak četki. |
| | Četke za čišćenje su istrošene. | Valjke četki mijenjajte u paru. |
| | Posuda za sakupljanje (pribor) nije pravilno postavljena. | Pravilno postavite posudu za sakupljanje. |
| Prekomjerne vibracije. | Dijelovi su se otpustili, četke za čišćenje su oštećene ili su oštećeni pogonski dijelovi. | Motor odmah zaustaviti i izvući utikač svjeće za paljenje. Zategnite otpuštene vijke i matice. Dajte da se oštećeni dijelovi poprave ²⁾ . |
| Brzine se teško mijenjaju. | Zatezno uže spojnice pogona za vožnju nije pravilno podešeno. | Podesite zatezno uže spojnice (vidi „Podešavanje spojnice pogona za vožnju“). |

¹⁾ Vidi „Uputu za motore“.

²⁾ Dati da se ovi radovi provode samo u specijaliziranoj radionici.

Содржина

| | |
|--|----|
| За Ваша безбедност | 81 |
| Отпакување/Монтажа | 83 |
| Вашиот уред во еден поглед | 83 |
| Пред првото користење | 83 |
| Работи за мesteње пред секое работење | 83 |
| Ракување | 84 |
| Прибор (опционално) | 87 |
| Транспорт | 88 |
| Одржување | 88 |
| Ставање во мирување | 91 |
| Гаранција | 91 |
| Информација за моторот | 91 |
| Помош при пречки | 91 |

Податоци на типската ознака

Овие податоци се многу важни за подоцнежното распознавање на уредот при нарачка на резерви делови и за сервисната служба. Типската ознака ќе ја најдете во близина на моторот. Внесете ги сите податоци од оваа типска ознака во полето (слика 14). Овие и другите податоци за уредот ќе ги најдете на посебната СЕ Изјава за согласност, што е составен дел од ова упатство за работа.

Прикази со слика

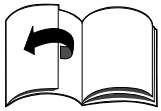

Раширете ги страниците со слики на почетокот на упатството за ракување. Графичките прикази може во детаљи да се разликуваат од набавениот уред.

За Ваша безбедност

Правилно користете го уредот

Овој уред е наменет исклучиво за користење

- како машина за метење за отстранување на лабава нечистотија или лесен снег, а по преправка со штит за расчистување (прибор) исто така и како уред за чистење снег на поплочени патеки и површини на куќинот и рекреативниот терен;

- соодветно на описите и безбедносните забелешки што се наведени во ова упатство за ракување.

Секое друго користење не е соодветно на намената.

Користењето кое што не е соодветно на намената повлекува како последица губење на гаранцијата и одбивање на секаква одговорност од страна на производителот.

Корисникот одговара за сите штети на трети лица и на нивната сопственост.

Самоволни промени на уредот исклучуваат одговорност на производителот за штетите што ќе произлезат од тоа.

Општи безбедносни забелешки

Како корисник на овој уред внимателно прочитајте го ова упатство за ракување пред првото користење.

Постапувајте според него и сочувајте го за подоцнежното користење или при промена на корисникот. Никогаш не им дозволувајте на децата или други лица, кои што не се запознаени со ова упатство за ракување, да го користат уредот.

При промена на сопственикот предадете го упатството за ракување заедно со уредот.

Лицата што го користат уредот не смеат да се под влијание на опојни средства, како на пр. алкохол, дрога или лекови.

Лица под 16 години не смеат да ракуваат со уредот или да извршуваат други работи, како на пр. одржување, чистење, мesteње на уредот – локалните одредби може да ја утврдуваат минималната возраст на корисникот.

Овој уред не е наменет за ракување од лица (вклучувајќи деца) со ограничени физички, сензорни или духовни способности или со недостаток на искуство и/или недостаток на знаење, освен во случај кога ги надгледува лице што е задолжено за нивната безбедност или од него добиваат упатства за користење на уредот.

Децата треба да се надгледуваат заради сигурност дека нема да играат со уредот.

Пред почнување со работа запознајте се со сите направи и елементи за ракување, како и со нивните функции.

Луѓето, а посебно децата и домашните животни нека стојат подалеку од опасното подрачје.

При работењето носете работни нараквици, заштитни очила, заштита за ушите, цврсти обувки и тесно припиена облека.

Потребно е да се почитуваат еднозначните прописи за спречување незгоди, како и општо признатите безбедносно технички правила.

Машината за метење не смеат да се користи за чистење на горливи, експлозивни, отровни или други материи и материјали што го загрозуваат здравјето. Не метете зажарени или запалени предмети, како на пр. цигари или слично.

Никогаш не го полнете уредот со гориво во затворени простории, кога моторот работи или е загреан.

Никогаш не го оставајте моторот да работи во затворени простории.

Никогаш не приближувајте делови од телото или облека во близина на вртливите или врели делови од уредот.

Заменете го оштетениот издув, резервоар или поклопец на резервоарот.

Користете го уредот само во технички беспрекорна состојба.

Користете го уредот само во техничката состојба која што е пропишана и испорачана од производителот. Никогаш не ги менувајте фабрички претходно наместените дотерувања на моторот.

Пред секое користење проверете дали се истрошени или оштетени алатите, клиновите за прицврстување, безбедносните уреди.

Истрошените или оштетени делови заменете ги во стручен сервис. Оставете уредот да го поправа само стручен сервис.

Резервните делови и приборот мораат да одговараат на барањата кои што се утврдени од производителот. Затоа, користете само оригинални резервни делови и оригинален прибор или резервни делови и делови од прибор кои што се дозволени од производителот. Избегнувајте отворен оган, како и создавање искри и не пушете. Проверете го теренот на кого што ќе се користи уредот и отстранете ги сите предмети што е можно да се потфатат и излетаат. На тој начин ги избегнувате загрозувањето на лица и оштетувањата на уредот. Бидете исклучително внимателни при работење на косини или кога ја менувате насоката на возење. Не работете на косини со нагиб што е поголем од 20%. Работењето на косини е опасно; уредот може да се преврти или да излизга. По можност не го движете уредот попречно по косината, туку нагоре и надолу по косината. На надолнини никогаш не исклучувајте од брзина и не префрлувате во брзина и по можност избегнувајте возење по свијоци. Водете го уредот само со брзина на чекор. Никогаш не ги ставајте дланките или стопалата врз или под вртливите делови. Работете со уредот само на дневна светлина или доволно вештачко осветлување. Возењето за време на работењето и на транспортот на уредот не се дозволени. Постапувајте особено внимателно при приклучувањето и откачувањето на делови од прибор од уредот. Приборот (опционално) како на пр. собирен сад или штитник за снег) вградувајте го или заменувајте го само при изгаснат мотор и извлечен приклучок за свеќичка за палење. Надградени уреди, баластни тежини, како и наполнети садови за метење влијаат врз возните својства, особено врз управливоста, сопириливоста и чувствителноста на превртување.

Изгаснете го моторот и извлечете го приклучокот на свеќичката за палење кога

- не работите со уредот или
- се оддалечувате од уредот.

Оставете го уредот и горивото на сигурно место

- далеку од извори на оган (искри, пламен)
- недостапно за децата.

Оставете го моторот да се излади пред да го оставите уредот во затворени простории.

Пред секое работење врз овој уред

За заштита од повреди, пред секое работење врз уредот (на пр. работи за одржување, преправки и мesteње) и транспорт (на пр. подигнување или носење) на овој уред

- изгаснете го моторот,
- активирајте ја паркирната сопирачка,
- почекајте сите подвижни делови целосно да запрат и моторот да се излади,
- извлечете го приклучокот за свеќичката за палење на моторот, за да спречите несакано стартување на моторот,
- внимавајте на безбедносните забелешки во упатството за монтажа.

Безбедносни механизми

 **Опасност**
Безбедносните механизми служат за Ваша заштита и секогаш мора да бидат функционални. Не треба да ги отстранувате, менувате или онеспособувате.

Слика 1

Рачка на спојка за погонот на четката за метење (1)

Погонот на четката за метење се исклучува кога корисникот ќе ја отпушти оваа рачка на спојка.

Рачка на спојка за погон за возење (2)

Погонот за возење се исклучува и уредот останува да мирува кога корисникот ќе ја отпушти оваа рачка на спојка.

Заштита од удар (3)

спречува излетување на делови како на пр. нечистотија, камења.

Знаци на уредот

На различни места на уредот се наоѓаат безбедносни забелешки и предупредувања, прикажани преку знаци или пиктограми.

Одделните знаци го имаат следното значење:



Внимание!
Пред вклучувањето прочитајте го упатството за работа!

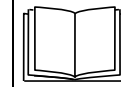

Носете заштита за очите и ушите!

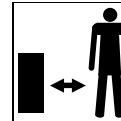

Трети лица нека стојат понастрана од опасното подрачје!



Опасност од повреда од излетаниот материјал од метењето!

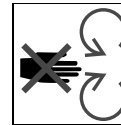

Опасност од повреда од ротирачките делови!
Дланките и стопалата да бидат подалеку од вртливите делови.

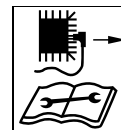

Пред секое работење, како на пр. мesteње, чистење, проверка итн. изгаснете го уредот и извлечете го приклучокот за свеќичката за палење!

Овие знаци на уредот секогаш одржувајте ги во читлива состојба.

Знаци во упатството

Во ова упатство се користени знаци што покажуваат опасност или означуваат важни забелешки. Еве го објаснувањето на знаците:

⚠ Опасност

Ви се укажуваат опасностите што се поврзани со опишаното дејство и при кои што постои загрозување на лица.

⚠ Внимание

Ви се укажуваат опасностите што се поврзани со опишаното дејство и кои што може да повлечат оштетување на уредот.

i Забелешка

Означува важни информации и препораки за примена.

Наведување на позицијата

При наведувањето на позицијата на уредот (на пр. лево, десно) секогаш се раководиме според работната положба на уредот (нанапред).

Забелешка за исфрлување во отпад

Остатоците од пакувањето, старите уреди итн. исфрлете ги во отпад соодветно на локалните прописи.

Отпакување и монтирање**⚠ Внимание**

Оштетените кабли предизвикуваат лоша работа на уредот. При отпакувањето на уредот внимавајте да не ги свиткате/згмечите овие делови.

На крајот на упатството за работа или како прилог е прикажана монтажата на уредот во слики.

Вашиот уред во еден поглед**⚠ Внимание.****Оштетувања на уредот.**

Тука однапред се опишани функциите на елементите за ракување и прикажување. Се уште не ги извршувајте функциите!

Слика 1

- 1 Рачка на спојка за погонот на четката за метење
- 2 Рачка на спојка за погон за возење
- 3 Заштита од удар

- 4 Ракавец за прифаќање/ Носач на прибор *
- 5 Четка за метење
- 6 Висински поместливи потпорни тркала
- 7 Мотор
- 8 Рачка за префрлување
- 9 Шипка за навалување
- 10 Глава за водење
- 11 Собирен сад *
- 12 Штитник за расчистување снег *
- 13 Обвивка за расчистување *
- 14 Стартер со повлекување
- 15 Резервоар за бензин
- 16 Отвор за полнење масло
- 17 Издув
- 18 Приклучок за свеќичка за палење
- 19 Филтер за воздух
- 20 Рачка за гас (зависно од типот на мотор)
- 21 Рачка за саух (зависно од типот на мотор)
- 22 Славина за бензин (зависно од типот на мотор)

* Опционален прибор

Пред првото користење**⚠ Внимание!**

Задолжително проверете го нивото на масло, по потреба наполнете/дотурете моторно масло (погледнете во «Упатство за мотор»).

- Проверете ги безбедносните уреди, елементите за ракување и припадните сајли/кабли на спојката, како и сите навојни врски дали се оштетени и дали налегнуваат цврсто. Заменете ги оштетените делови пред работењето.
- Поради транспортот е можно гумите да се напумпани со повисок притисок. Проверете го притисокот во гумите и по потреба приспособете го. Препорачан притисок во гуми: 1,0 bar.
- Проверете ја спојката за погон на валци за метење и за возење (погледнете «Одржување»).

Работи за мesteње пред секое работење**⚠ Опасност од повреда**

Пред секое работење врз овој уред

- изгаснете го моторот,
- активирајте ја паркирната сопирачка,
- почekaјте сите подвижни делови целосно да задрат и моторот да се излади,
- извлечете го приклучокот за свеќичката на моторот, за да спречите несакано стартување на моторот.

Полнење гориво и проверка на масло**⚠ Опасност од експлозија и пожар**

Полнете гориво сам на отворено и само при изгаснат и изладен мотор. Не пушете при полнењето гориво.

Никогаш не полнете до врв. Ако претекува погонско гориво, оставете претеченото погонско гориво целосно да испари пред да стартувате.

Чувајте го горивото само во соодветни садови предвидени за гориво.

Не користете погонско гориво со спецификација E85.

Внимавајте и на забелешките во упатството за моторот.

- Проверете го нивото на масло, по потреба дотурете (погледнете «Упатство за мотор»).
- Наполнете погонско гориво (сорта според податоците во упатството за мотор), затворете го капакот на резервоарот и избришете ги остатоците од погонско гориво.

Местење на притисокот во гумите**⚠ Внимание Опасност од експлозија!**

Максималниот притисок во гумите од 1,4 bar/20 PSI не го пречекорувајте никогаш. Препорачан притисок во гуми: 1,0 bar.

Местење на четката за метење

Висинско метење

Слика 2

Висинското метење на четките за метење се врши со поместување на потпорните тркала. Откако четките ќе се подистришат, односно кога површината повеќе не се мете чисто, мора одново да се намести растојанието на четките од подлогата.

i Забелешка

Секогаш местете пониско само постепено, што значи секогаш само половина отвор за заколчување во прозорчето за ревизија.

За таа цел клинот (2) секогаш наизменично преместувајте го од отворот **A** во **B** и потоа при следното поместување повторно од **B** во **A** итн.

- Отстранете ги клинот (2) и расцепката (3) на отворот **A** на носачот на потпорното тркало.
- Повлечете го потпорното тркало за половина отвор за заколчување нагоре.
- Прицврстете ги клинот (2) и расцепката (3) во отворот **B**.
- Другото потпорно тркало наместете го на истата висина.

i Забелешка

Секогаш поместувајте ги обеите потпорни тркала подеднакво. Висинската промена со секоја позиција за метење изнесува околу 5 mm.

При прениско наместена валчеста четка се влошува резултатот од метењето и валчестите четки се трошат пребрзо.

Странично метење

Слика 3

За нечистотијата, односно снегот да се мете во одреден правец, четката за метење се поместува во 3 степени.

Работни положби:

Лево Право Десно

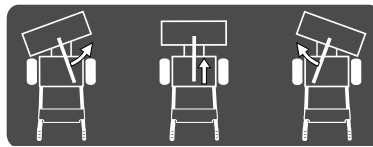

- Подигнете ја шипката за навалување (1) за потпорите за метење (2) да се ослободат и наместете ја четката за метење во саканата положба (десно или лево).
- Отпуштете ја шипката за навалување и влежиштете ја во лежиштето. Внимавајте правилно да се влежишти.

i Забелешка

- При метењето без сад за материјалот од метење, нечистотијата ќе се собира во положба право пред четката за метење. Преферирајте странична положба на четката за метење, бидејќи притоа нечистотијата/снегот се положуваат странично, односно се мете отстрана.
- При возење наназад, машината за метење мора секогаш да се постави во положба за право.

Ракување

⚠ Опасност од повреда

Лица, а посебно деца, нека стојат подалеку од опасното подрачје.

Избегнувајте отворен оган, создавање искри и не пушете при работата.

Работете го уредот само кога тој се наоѓа во беспрекорна состојба.

Пребарајте го теренот на кој што ќе го користите уредот и отстранете ги сите предмети кои би можела да ги исфрли машината. Работете само при доволно светло, бавно и внимателно. Не работете во близина на ископи и брегови.

Работното подрачје на ракувачот за време на работата се наоѓа зад рачката за водење.

Секогаш треба да се одржува безбедносното растојание од вртливиот алат што е одредено од водечките куполи.

Секогаш внимавајте да стоите безбедно.

Никогаш не ги ставајте дланките или стопалата врз или под вртливите делови.

Возете го уредот само со брзина на чекор. Внимавајте на пречките што се наоѓаат во правецот на возење на уредот. Никогаш не го подигнувајте или носете уредот додека моторот работи.

Изгаснете го моторот и извлечете го приклучокот за свеќичката за палење пред да го проверите уредот, местите, чистите или работите врз уредот. Не го користете уредот при лоши атмосферски услови, како на пр. при можност за дожд или невреме.

⚠ Опасност од повреда при превртување

Работете полека и внимателно, посебно кога го менувате правецот на возење.

Не работете на косини со нагиб што е поголем од 20%. Работењето на косини е опасно; уредот може да се преврти или да излизга.

По можност не го движете уредот попречно по косината, туку нагоре и надолу по косината.

На надолнини никогаш не исклучувајте од брзина и не префрлувате во брзина и по можност избегнувајте возење по свијоци.

⚠ Опасност од експлозија и пожар

Бензинските испарувања се експлозивни и бензинот има висок степен на запаливост. Полнете погонско гориво пред да го стартувате моторот. Резервоарот да биде затворен додека моторот работи или се уште е врел.

Дотурајте погонско гориво само при изгаснат и изладен мотор. Избегнувајте отворен пламен, создавање искри и не пушете. Полнете гориво во уредот само на отворено.

Доколку погонското гориво претекло, не го стартувајте моторот. Отстранете го уредот од површината на која што е истурено погонско гориво и почекајте да завршат испарувањата од погонското гориво.

Одржувајте ги моторот и издувот чисти од нечистотија и истечено масло.

Опасност од задушување од јаглероден моноксид

Пуштајте го моторот со внатрешно согорување да работи само на отворено.

Внимание **Можни оштетувања на уредот**

- Кога уредот ќе удри во туѓи предмети (на пр. камен) или при необични вибрации, изгаснете го уредот и проверете дали тој е оштетен. Отстранете ги утврдените оштетувања пред повторно да работите со уредот.
- Работете со уредот само во беспрекорна состојба. Пред секое работење направете визуелна проверка. Проверете ги особено безбедносните уреди, елементите за ракување и припадните сајли/кабли на спојката, како и сите навојни врски дали се оштетени и дали налегнуваат цврсто. Заменете ги оштетените делови пред работењето.
- Пред користењето на уредот оставете го моторот да се загрее.

Работни времиња

Почитувајте ги националните/комуналните прописи во врска со работните времиња (прашајте на пример кај службата што е надлежна кај Вас).

Стартување на моторот

Слика 1

Внимавајте и на забелешките во упатството за моторот.

Опасност

Пред стартувањето отпуштете ја рачката на спојката (Слика 1, Поз. 1 и 2). Сите погони мора да се исклучени.

Забелешка



Некои модели немаат рачка за гас, бројот на вртежи се мести автоматски. Моторот секогаш работи со оптимален број на вртежи.

Местења пред стартувањето на моторот

- Проверете го резервоарот и нивото на масло, по потреба дотурете масло и погонско гориво (погледнете во упатството за моторот).
- Отворете ја славината за бензин (22) (зависно од изведбата).
- Поставете го приклучокот на свеќичката за палење (18) на свеќичката за палење.

Пред старт на незагреан мотор

Уреди со Choke ||:

- Поставете (20) ја рачката за гас на **START**/| или
- Наместете ја рачката за саух (21) на моторот (зависно од типот на мотор – погледнете во упатството за мотор) во положба **CHOKE**/| и наместете ја рачката за гас на /max.



Уреди без Choke (зависно од тип на мотор):

- Притиснете го Primer (погледнете Упатство за моторот) силно 3–5 пати и поставете ја рачката за гас на /max.

Пред старт со загреан мотор

- Поставете ја рачката за гас на /max.

Стартување на моторот

- Со едната рака потпрете се на водечката купола и полека повлечете ја сајлата за стартување (14) додека не почувствувате отпор, а потоа повлечете брзо и силно. Не ја оставајте сајлата за стартување да се вовлече сама, туку враќајте ја полека.
- Кога ќе стартува моторот:
 - Вратете ја рачката Choke (зависно од тип на мотор – погледнете во упатството за моторот).
 - Поставете ја рачката за гас на саканиот број на вртежи.
 -  = брз број на вртежи на мотор
 -  = бавен број на вртежи на мотор

Изгаснете го моторот

Слика 1

- Поставете ја рачката за гас на /STOP.
- Затворете го вентилот за бензин (зависно од изведбата).

Активирање на паркирната сопирачка

Слика 1

Внимание!

Отпуштете ги рачките на спојка (1 и 2) пред да ја активирате паркирната сопирачка.

- Наместете ја рачката за префрлување (8) во положба «P» (Паркирна сопирачка).

Внимание!

Зависно од подлогата и аголот на теренот, уредот треба дополнително да се обезбеди од поместување при одлагање со клинови за тркалата.

Вклучување во брзина

Слика 1

Внимание

Отпуштете ги рачките на спојка (1 и 2) пред да изберете или да промените брзина.

- Со рачката за префрлување (8) изберете брзина:
 - Нанапред: «1» (бавно) до «5» (брзо).
 - Наназад: «R/R1» (бавно) и «R /R2» (брзо).



Работење со уредот

Возење

Слика 1

Вклучување на погон за возење:



Внимание!

- Не ги повлекувајте рачките на спојка (1 и 2) при стартувањето на моторот.
- Возете бавно и внимателно, особено при возење наназад.
- Пред промена на правецот секогаш прво ставете го уредот во мирување.
- Стартувајте го моторот како што е наведено.
- Со рачката за префрлување (8) изберете брзина за нанапред, одн. наназад
- /  Притиснете ја рачката на спојка за погон за возење (2) и задржете ја; уредот се движи.

Забелешка

При возење наназад, машината за метење мора секогаш да се постави во положба за право.

Исклучување на погон за возење:

- /  Отпуштете ја рачката на спојка за погон за возење (2); уредот запира.



Метење

Слика 1



Вклучување на погонот на четките:

Внимание!

- Не ги повлекувајте рачките на спојка (1 и 2) при стартувањето на моторот.
- Уредот може да се движи при вклучување на четките за метење.

- Стартувајте го моторот како што е наведено.
- /  Притиснете и задржете ја рачката на спојката за погонот на четките за метење (1); уредот мете.





Исклучување на погонот на четките:

- /  Отпуштете ја рачката на спојката за погонот на четките за метење (1); четките за метење запираат.



Возење со истовремено метење

Слика 1

Внимание!

- Не ги повлекувајте рачките на спојка (1 и 2) при стартувањето на моторот.
- Возете бавно и внимателно, особено при возење наназад. Пред промена на правецот секогаш прво ставете го уредот во мирување.
- При работењето не го преоптоварувајте уредот. Во зависност од материјалот што се мете, односно расчистува и од теренот треба соодветно да се приспособи брзината на возење.
- Максималната висина на снег за метење снег изнесува 10 см.
- Стартувајте го моторот како што е наведено.
- Наместете ја рачката за гас (ако постои)  за да обезбедите доволно ослободување на мокност.
- Со рачката за префрлување (8) изберете брзина за нанапред.
- /  Притиснете и задржете ја рачката на спојката за погонот на четките за метење (1); четките за метење се движат.
- /  Притиснете ја рачката на спојката за погон за возење (2) и задржете ја; уредот вози и мете.
- За менување брзина прво отпуштете ја рачката на спојката за погон за возење (2) и потоа со рачката за префрлување (8) сменете ја брзината.

Забелешка

- За метење нечистотија (кај уреди со рачка за гас) може да се регулира бројот на вртежи на четките за метење:
 -  = брзо;  = бавно.
- Притоа истовремено се влијае и врз брзината на возење.
- При метење снег, односно туркање снег со штитник за расчистување, рачката за гас секогаш мора да се намести во положба  во која што се обезбедува доволно ослободување на мокност.





Работење на косини

Опасност од повреда при превртување

Работете полека и внимателно, особено кога го менувате правецот на возење. Не работете на косини со нагиб што е поголем од 20%. Работењето на косини е опасно; уредот може да се преврти или да излизга. По можност не го движете уредот попречно по косината, туку нагоре и надолу по косината. На надолнини никогаш не исклучувајте од брзина и не префрлувате во брзина и по можност избегнувајте возење по свијоци.

Исклучување на уредот

Слика 1

- /  Отпуштете ја рачката на спојката за погон за возење (2).
- /  Отпуштете ја рачката на спојката за погон на четките за метење (1).
- Наместете ја рачката за гас (ако постои) на средна положба на гас.
- Наместете ја рачката за префрлување (8) во положба «P» (Паркирна сопирачка).
- Запрете го моторот по околу 30 секунди – наместете ја рачката за гас во положба /STOP.
- Затворете го вентилот за бензин (зависно од изведбата).

i Забелешка

Оставајте го уредот во затворени простории само со изладен мотор.

Прибор (опционално)

- Собирен сад
- Обвивка за расчистување
- Штитник за расчистување снег
- Ракавец за прифаќање (Носач на прибор)

i Забелешка

За вградување на собирниот сад, обвивката за расчистување и на штитникот за расчистување снег мора да се монтираат ракавците за прифаќање (Поз. 4 – Слика 1) – погледнете во посебното упатство за монтажа.

Метење нечистотија со собирен сад**i Забелешка**

Монтажата на собирниот сад погледнете ја во посебното упатство за монтажа.

! Внимание!

При преоѓање преку раб на тротоар или други пречки може да произлезат оштетувања на уредот. Работете внимателно. Пречки како на пр. рабови на тротоар може да се совладаат со спуштање на главите за водење. Притоа машината за метење се подигнува од подлогата. Не ги совладувајте пречките со полн собирен сад.

Вградување

Слика 4а

- Отстранете ја расцепката на обата ракавци за прифаќање.
- Собирниот сад од напред закачете го горе на ракавецот за прифаќање и обезбедете го со расцепките од секоја страна во најдолниот отвор.

Празнење на собирниот сад

- Однесете ја машината за метење на местото за празнење.
- Отстранете ја расцепката од обата ракавци за прифаќање

- Откачете го собирниот сад нагоре од ракавецот за прифаќање и испразнете го
- Наместете го собирниот сад повторно на ракавецот за прифаќање и обезбедете го о расцепките.

Отстранување

- Во зависност од монтираната положба отстранете ја расцепката на обата ракавци за прифаќање.
- Откачете го собирниот сад нагоре од ракавецот за прифаќање.
- Во зависност од монтираната положба, вметнете ја расцепката во обата ракавци за прифаќање.

Преместување на собирниот сад

Слика 4б

Овој чекор е потребен откако по поместувањето на потпорните тркала на уредот (погледнете «Метење на четката за метење») растојанието на гумената лајсна на собирниот сад од подлогата е премало (<5 mm).

- Отстранете ја расцепката од обата ракавци за прифаќање
- Откачете го собирниот сад нагоре од ракавецот за прифаќање.
- Вметнете ја расцепката во најдолните отвори на ракавците за прифаќање.
- Собирниот сад од напред закачете го горе на ракавецот за прифаќање додека не налегне на расцепките.

i Забелешка

На тој начин се осигурува дека гумената лајсна (1) не лизга по подот (минимално растојание 5 mm). При натамошно абење на четките за метење и потенцијално налегнување на гумената лајсна (1) на подлогата, собирниот сад мора постепено да се поместува на ракавците за прифаќање (секогаш по еден отвор погоре).

- Обезбедете го собирниот сад со 2-те дополнителни расцепки (во обемот на испорака на собирниот сад) преку закачување во најгорниот отвор на обата ракавци за прифаќање.

Метење нечистотија со обвивката за расчистување**i Забелешка**

Монтажата на обвивката за расчистување погледнете ја во посебното упатство за монтажа. Обвивката за расчистување заштитува при метење на сув материјал за метење од вртложење прашина и удари од камења.

Слика 5

Вградување

- Отстранете ја расцепката на обата ракавци за прифаќање.
- Обвивката за расчистување од напред закачете ја горе на ракавецот за прифаќање и обезбедете ја со расцепките од секоја страна во најдолниот отвор.

Отстранување

- Отстранете ја расцепката на обата ракавци за прифаќање.
- Откачете ја обвивката за расчистување нагоре од ракавецот за прифаќање.
- Вметнете ја расцепката во обата ракавци за прифаќање.

i Забелешка

- По потреба обвивката за расчистување може дополнително да се прицврсти и на обете постоечки завртки (А) на заштитниот покрив

Расчистување снег со штитникот за расчистување снег**i Забелешка**

Монтажата на штитникот за расчистување снег погледнете ја во посебното упатство за монтажа.

Вградување

Слика 6

- Отстранете ја расцепката на обата ракавци за прифаќање.
- Поставете го штитникот за расчистување снег од напред горе врз ракавецот за прифаќање и обезбедете го со расцепките, во највисокиот отвор од секоја страна.

Отстранување

- Отстранете ја расцепката на обата ракавци за прифаќање.
- Откачете го штитникот аз расчистување снег нагоре од ракавецот за прифаќање.
- Вметнете ја расцепката во обата ракавци за прифаќање.

Местење на работната висина

Слика 7

Во зависност од подлогата, работната висина може да се мести преку лизгалките. При нерамнини, како на пр. шљунак или испакнати шахти е потребна поголема работна висина.

- Одвртете ја навртката за обезбедување.
- Повлечете ја лизгалката.
- Повторно прицврстете ја навртката за обезбедување.
- Наместете ја другата лизгалка на истата висина.

Забелешка

Секогаш поместувајте ги обете лизгалки подеднакво.

Чистење снег

Внимание!

При преоѓање преку раб на тротоар или други пречки може да произлезат оштетувања на уредот. Работете внимателно. Пречки како на пр. рабови на тротоар може да се совладаат со спуштање на главите за водење. Притоа штитникот за расчистување снег се подигнува од подлогата.

- По можност расчистете веднаш по паѓањето снег за расчистувањето да биде полесно.

- За количините на снег да не станат преголеми не туркајте само во еден правец.
- Големите површини расчистувајте ги од внатре кон надвор и рамномерно на сите страни.

Забелешка

- Штитникот за расчистување снег се држи на растојание од подлогата преку лизгалката.
- При истовремено расчистување снег и метење, четките за метење што следат ги отстрануваат преостанатите остатоци од снег.
- Заради подобра тракција, зависно од моделот, може да се монтираат синцири за снег – прашајте го вашиот специјализиран продавач.

Транспорт

Возење

За паркирање/совладување кратки растојанија.

- Стартувајте го уредот.
- Изберете брзина за напред или назазад.
-  Притиснете ја рачката на спока за погон за возење и задржете ја.
- Внимателно возете го уредот.

Транспорт без сопствен погон

Опасност од повреда

Пред транспортот

- Изгаснете го моторот.
- Почекајте додека сите подвижни делови целосно дојдат во мирување; моторот мора да е изладен.
- Извлечете го клучот за палење и приклучокот за свеќичката за палење.

Внимание **Оштетувања при транспорт**

Користените транспортни средства (на пр. транспортно возило, товарна рампа и сл.) мора да се користат соодветно на намената (погледнете во придружното упатство за ракување).

- Транспортирајте го уредот само со празен резервоар за погонско гориво.
- Транспортирајте го уредот во или на возилото во хоризонтална положба.
- Активирајте ја паркирната сопирачка.
- Осигурајте го уредот од тркалање или лизгање.

Одржување

Опасност од повреда

Пред секое работење врз овој уред

- изгаснете го моторот,
- активирајте ја паркирната сопирачка,
- почекајте сите подвижни делови целосно да запрат и моторот да се излади,
- извлечете го приклучокот за свеќичката на моторот, за да спречите несакано стартување на моторот.

Забелешка

Внимавајте на напомените за одржување во упатството за моторот.

План за одржување

Еднаш во сезоната:

- Однесете го уредот на проверка и одржување во стручен сервис.

Пред секое користење:

- Проверете го нивото на масло, по потреба дотурете.
- Проверете дали навојните споеви се стегнати, по потреба затегнете.
- Проверете ги безбедносните механизми.
- Проверете дали се оштетени уредот и деловите за вградување. Поправете ги штетите во сервисна работилница пред натамошното користење.

| Работа на одржување | По користењето | 25 h | 50 h | 100 h | по сезоната | по потреба |
|--|----------------|------|-----------------|-------|-------------|------------|
| Исчистете го уредот и сите елементи за вградување | • | | | | | |
| Промена на масло ³⁾¹⁾ | | | • ⁴⁾ | | | |
| Подмачкување на подвижни и вртливи делови | | | | | • | • |
| Чистење на свеќичките за палење ¹⁾ | | • | | | | |
| Промена на свеќичките за палење ²⁾ | | | | | • | |
| Проверете го притисокот во гумите, по потреба зголемете го | | | | | • | • |
| Чистење на систем за воздушно ладење и издув ¹⁾ | • | | | | | • |
| Подмачкајте го погонското вратило ²⁾ | | • | | | | |
| Проверете го местењето на спојката, по потреба дотерајте го | | | | | | • |
| Проверете го местењето на карбураторот ²⁾ | | | | | | • |
| Проверете ги четките за метење, заменете ги истрошените четки за метење во пар | | | | | | • |
| Проверете ги потпорните тркала, истрошените потпорни тркала заменете ги во пар | | | | | | • |
| Проверете ги лизгалките, истрошените лизгалки заменете ги во пар | | | | | | • |
| Замена на чепот на резервоарот | | | | | | • |
| Замена на издувниот лонец ²⁾ | | | | | | • |

1) Погледнете во «Упатство за мотор».

2) Овие работи да се вршат само во специјализиран сервис.

3) Прва промена на масло по 5 работни часа (h).

4) Промена на масло на секои 25 работни часови (h) при работа под големо оптоварување или при висока температура на средината.

Одржување

Опасност од повреда

Носете заштитни ракавици при работа.

Внимание **Можни оштетувања на уредот**

За замена на делови од уредот користете исклучиво оригинални резервни делови.

Внимание **Загрозување на животната средина со моторно масло.**

При промена на маслото однесете го старото масло во собирно место за старо масло или во отпад.

Чистење на уредот и приборот

Внимание

За чистење не користете чистач под висок притисок

- Поставете го уредот на цврста, рамна и хоризонтална подлога.
- Отстранете ја запечената нечистотија.
- Исчисете го моторот со крпа и четка.

Забелешка

– По секоја примена особено исчистете ги четките за метење и по потреба отстранете ги врвките, жиците или други туѓи тела.

– При користење на уредот за зимска служба постои особено висока опасност од рѓосување и корозија. Темелно исчистете го уредот по секоја примена.

Подмачкување

Сите ротирачки и подвижни делови подмачкајте ги со лесно масло.

Метење на притисокот во гумите

Внимание **Опасност од експлозија!**

Максималниот притисок во гумите од 1,4 bar/20 PSI не го пречекорувајте никогаш. Препорачан притисок во гуми: 1,0 bar.

Проверка и мesteње на спојката за погонот на четките за метење

Слика 1

- Отпуштете ја рачката за спојката (1). Сајлата на спојката (Поз. 3 – Слика 12) не треба да има зјај, но и не треба да е премногу стегната. Во спротивно променете го мesteњето (погледнете «Менување на мesteњето на сајлата на спојката»).
- Рачката на спојката (1) мора да се спушта до крај. Во спротивно е премногу цврсто затегната сајлата на спојката и мора да се разлабави (погледнете «Менување на мesteњето на сајлата на спојката»).

Дополнителна контрола (погледнете и «Работење со уредот»):

- Додека работи моторот (🔌) вклучете го погонот на четките за метење 10 секунди.
- Отпуштете ја рачката на спојката, четката за метење повеќе не смее да се врти.

Проверка и мesteње на спојката за погонот за возење

Слика 1

- Наместете ја рачката за префрлување (8) на најбрз степен за напред (највисока бројка).
- При отпуштена рачка на спојката (2) туркајте го уредот напред.
- За време на туркањето наместете ја рачката за префрлување (8) на најбрз степен за назазад «R 🔄/R2» и потоа на најбрз степен за напред.
- Доколку се почувствува отпор при туркањето или менувањето брзина, во тој случај разлабавете ја сајлата на спојката (погледнете «Менување на мesteњето на сајлата на спојката»).

- При туркање на уредот притискајте ја рачката на спојката (2). Тркалата мора да бидат блокирани. Во спротивно малку затегнете ја сајлата на спојката (погледнете «Менување на мesteњето на сајлата на спојката»).
- Доколку мesteњето уште не е беспрекорно, повторете ја постапката.

Менување на мesteњето на сајлата на спојката

Слика 12

За сајли за спојка со плоча за мesteње за погон за возење (1), односно 13а погон на четки за метење (2):

- Затегнување: Одвртете ја завртката (A) зависно од плочата за мesteње, повлечете ја плочата за мesteње надолу и повторно затегнете ја завртката (A).
- Разлабавување: Одвртете ја завртката (A) зависно од плочата за мesteње, повлечете ја плочата за мesteње нагоре и повторно затегнете ја завртката (A).

Замена на четките за метење

⚠ **Внимание**

Четките за метење мора редовно да се проверуваат дали се изабени и истрошени.

Доколку резултатот од мesteњето повеќе не е задвоителен или пречникот на четката изнесува само околу 280 mm, четките за метење треба да се заменат. Користете само оригинални четки за метење и секогаш заменувајте ги во пар.

Слика 8

- Отстранете ги завртките на левиот страничен дел од заштитата од удар на машината за метење и отстранете го страничниот дел.
- Отстранете ги завртката и навртката од левата четка за метење и извлечете ја четката за метење нанадвор од погонското вратило.

- Навлечете нови валци за метење на погонското вратило, со рамната страна на четката нанадвор.
- Порамнете го отворот за монтажа на четката за метење со отворот на погонското вратило.
- Повторно прицврстете ја четката за метење со завртката и навртката на погонското вратило.
- Повторно монтирајте го страничниот дел со завртките. Аналогно извршете ги монтажните чекори за замена на десната четка за метење.

Замена на потпорните тркала на машината за метење

Слика 9

- Редовно проверувајте ги функцијата, изабеноста и истрошеноста на потпорните тркала (1) и по потреба заменете ги.

Замена на потпорните тркала на собирниот сад (Прибор)

Слика 10а

- Редовно проверувајте ги функцијата, изабеноста и истрошеноста на потпорните тркала (1) и по потреба заменете ги.

Замена на гумената лајсна на собирниот сад (Прибор)

Слика 10b

- Редовно проверувајте ги изабеноста и истрошеноста на гумената лајсна (2) и по потреба заменете ја.

Замена на лајсната за гребење на штитникот за расчистување снег (Прибор)

Слика 11а

- Редовно проверувајте ги изабеноста и истрошеноста на лајсната за гребење (1) и по потреба заменете ја.

Замена на лизгалките на штитникот за расчистување снег (Прибор)

Слика 11b

- Редовно проверувајте ги изабеноста и истрошеноста на лизгалките (2) и по потреба заменете ги во пар.

Складирање

Опасност од експлозија од палење на горивните пареи

Пред да го складирате уредот испразнете го резервоарот за гориво во соодветен сад на отворено (погледнете Упатство за моторот).

Ако уредот не се користи подолго од еден месец, на пр. по сезоната:

- Подгответе го моторот (погледнете Упатство за моторот).
- Исчистете го уредот.
- За заштита од корозија избришете ги сите метални делови со мрсна крпа или испрскајте ги со машинско масло.
- Одложете го уредот во чиста и сува просторија.
- Чувајте го уредот на тој начин, иглите на четките за метење да не се оштетуваат. Спуштете ги потпорните тркала до крај надолу, за иглите да немаат допир или само минимално да ја допираат подлогата.

Забелешка

При влечење на уредот наназад и со тоа поврзаното вртење на потпорните тркала за 180°, четките за метење се подигнуваат од подлогата (Слика 13).

Гаранција

Во секоја земја важат гаранциските одредби дадени од нашето друштво, односно од увозникот. Пречките на Вашиот уред во рамките на гаранцијата ги отстрануваме бесплатно ако причината е грешка во материјалот или производството. Во случај на гаранција молиме обратете се кај Вашиот продавач или во најблиското претставништво.

Информација за моторот

Производителот на моторот гарантира за сите проблеми поврзани со моторот во поглед на силината, мерењето на силината, техничките податоци, гаранциите и сервисот. Поблиски информации ќе најдете во посебно испорачаното упатство за сопственикот/ракувачот од производителот на моторот.

Помош при пречки

Опасност од повреда при невнимателно стартување





Пред секое работење врз овој уред

- изгаснете го моторот,
- активирајте ја паркирната сопирачка,
- почекајте сите подвижни делови целосно да задрат и моторот да се излади,
- извлечете го приклучокот за свеќичката на моторот, за да спречите несакано стартување на моторот.

Внимание

Пречките при работата на уредот понекогаш се предизвикани од едноставни причини, што можете да ги отстраните самите. При двоумење и при јасна забелешка повикајте го стручниот сервис.

Поправките вршете ги само во стручен сервис со користење на оригинални резервни делови.

| Пречка | Можна причина | Помош |
|----------------------|---|--|
| Моторот не стартува. | Празен резервоар за гориво. Старо гориво. | Наполнете го резервоарот. Испуштете го старото гориво во соодветен сад на отворено ¹⁾ . Наполнете го резервоарот со чисто, свежо погонско гориво. |
| | Моторот е во незагреана состојба, рачката за саух не е поставена на «  /ON/CHOKE». | Поставете ја рачката за саух на «  /ON/CHOKE». |
| | Рачката за гас не е поставена на «  /FAST». | Поставете ја рачката за гас на «  /FAST». |
| | Приклучокот на свеќичката за палење не е наместен. | Наместете го приклучокот на свеќичката за палење. |
| | Свеќичката за палење е извалкана или расипана. | Исчистете ја свеќичката ¹⁾ . Заменете ја дефектната свеќичка за палење ²⁾ . |
| | Прајмерот не е повлечен. | Повлечете го Primer. |

| Пречка | Можна причина | Помош |
|--|--|--|
| Моторот работи нерамномерно (се задушува). | Рачката за саух е наместена на « X /ON/CHOKE». | Наместете ја рачката за саух на «RUN/OFF/ X ». |
| | Приклучокот на свеќичката за палење е поставен лабаво. | Добро прицврстете го приклучокот на свеќичката за палење. |
| | Старо гориво. Вода или нечистотија во системот за гориво. | Испуштете го старото гориво во соодветен сад на отворено ¹⁾ . Наполнете го резервоарот со чисто, свежо погонско гориво. |
| | Отворот за проветрување во поклопецот на резервоарот е зачепен. | Исчистете ги капакот на резервоарот и отворот за вентилација. |
| Уредот не мете. | Четките за метење се многу извалкани. | Запрете го моторот, извлекете го приклучокот на свеќичката за палење. Отстранете ја нечистотијата. |
| | Сајлата на спојката за погонот на четката за метење не е наместен правилно. | Наместете ја сајлата на спојката (погледнете «Метење на спојката за погон на четката за метење»). |
| | Клинестиот ремен е лабав или скинат. | Затегнете го разлабавениот клинест ремен ²⁾ . Заменете го скинатиот клинест ремен ²⁾ . |
| Уредот не вози. | Сајлата на спојката за погон за возење не е наместена правилно. | Наместете ја сајлата на спојката (погледнете «Метење на спојката за погон за возење»). |
| | Клинестиот ремен е лабав или скинат. | Затегнете го разлабавениот клинест ремен ²⁾ . Заменете го скинатиот клинест ремен ²⁾ . |
| Лош резултат од метењето. | Превисок притисок на четките. | Поместете ги потпорните тркала за да го смалите притисокот на четките. |
| | Четките за метење за истрошени. | Заменете ги валците со четки во пар. |
| | Собирниот сад (прибор) не е вграден правилно. | Правилно вградете го собирниот сад. |
| Прекумерни вибрации. | Разлабавени делови, оштетени четки за метење или оштетени делови од погонот. | Веднаш запрете го моторот и извлекете го приклучокот за свеќичка за палење. Затегнете ги разлабавените завртки и навртки. Поправете ги оштетените делови ²⁾ . |
| Брзините се менуваат тешко. | Сајлата на спојката за погон за возење не е наместена правилно. | Наместете ја сајлата на спојката (погледнете «Метење на спојката за погон за возење»). |

¹⁾ Погледнете во «Упатство за мотор».

²⁾ Овие работи да се вршат само во специјализиран сервис.

Содержание

| | |
|--|-----|
| Для Вашей безопасности | 93 |
| Распаковка и монтаж | 95 |
| Краткий обзор Вашего изделия | 95 |
| Перед первым использованием | 96 |
| Регулировочные работы перед каждой эксплуатацией | 96 |
| Эксплуатация | 97 |
| Принадлежность (в виде опции) | 100 |
| Транспортировка | 101 |
| Техническое обслуживание | 101 |
| Консервация | 104 |
| Гарантия | 104 |
| Информация по двигателю | 104 |
| Помощь при неисправностях | 104 |

Сведения на идентификационной табличке

Данные сведения очень важны для последующей идентификации изделия при заказе запасных частей и для сервисной службы.

Идентификационная табличка расположена рядом с двигателем.

Выпишите все сведения, имеющиеся на данной идентификационной табличке в специальное поле (рисунок 14). Эти и другие сведения об изделии можно найти в отдельном сертификате соответствия СЕ, который является составной частью данного Руководства по эксплуатации.

Иллюстрации

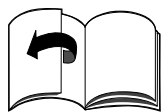

Развернуть страницы с иллюстрациями в начале Руководства по эксплуатации. Некоторые детали графических изображений могут отличаться от приобретенного изделия.

Для Вашей безопасности

Правильное использование изделия

Данное изделие предназначено исключительно для использования

– в качестве подметальной машины для уборки сыпучего мусора или легкого рыхлого снега и после монтажа снегоочистительного отвала (принадлежность) также в качестве снегоуборочной машины на дорожках и участках с твердым покрытием вокруг дома и на территориях для досуга и отдыха;

– в соответствии с описаниями и указаниями по технике безопасности, приведенными в данном Руководстве по эксплуатации.

Любое другое использование не соответствует назначению. В результате использования изделия не по назначению гарантия прекращает свое действие и изготовитель снимает с себя всю ответственность. Пользователь несет ответственность за причинение травм посторонним лицам и повреждение их имущества. Самовольные изменения изделия исключают ответственность изготовителя за возникшие в связи с этим повреждения.

Общие указания по технике безопасности

Как пользователь данного изделия, внимательно прочтите данное Руководство по эксплуатации перед первым использованием. Действуйте в соответствии с указаниями и сохраните Руководство для дальнейшего использования или на случай смены владельца изделия.

Ни в коем случае не разрешайте детям или другим лицам, не ознакомившимся с данным Руководством по эксплуатации, пользоваться изделием.

При смене пользователя передайте Руководство по эксплуатации вместе с изделием.

Лица, использующие изделие, не должны находиться под воздействием психоактивных веществ, как напр.: алкоголя, наркотиков или медицинских препаратов.

Лицам, не достигшим 16-летнего возраста запрещается использовать изделие или выполнять какие-либо работы над данным изделием, как напр.: техническое обслуживание, чистка, настройка – местные предписания могут устанавливать минимальные возрастные ограничения для пользователей.

Данное изделие не предназначено для использования лицами (в т. ч. детьми) с ограниченными физическими, сенсорными или умственными способностями или с недостатком опыта и/или знаний, за исключением случаев, когда они находятся под присмотром ответственного за их безопасность лица или получили от него указания, как пользоваться изделием. Во избежание игр с изделием дети должны находиться под присмотром. Перед началом работы ознакомьтесь со всеми приспособлениями и элементами управления, а также с их функциями. Держите посторонних лиц, в особенности детей, и домашних животных вдали от опасного участка. Используйте при работе перчатки, защитные очки, защиту для органов слуха, прочную обувь и плотную облегающую одежду. Необходимо соблюдать соответствующие предписания по предотвращению несчастных случаев и общепризнанные правила техники безопасности. Подметальную машину нельзя использовать для подметания горючих, взрывоопасных, ядовитых или других опасных для здоровья веществ и материалов.

Не подметать раскаленные или горячие предметы, как напр., сигареты и т.п.

Никогда не заправляйте изделие в закрытых помещениях, при работающем или горячем двигателе.

Ни в коем случае не оставляйте двигатель работать в закрытых помещениях.

Никогда не подносите части тела или одежду близко к вращающимся или горячим деталям изделия.

Замените поврежденные выхлопное отверстие, бак или крышку бака.

Используйте изделие только в безупречном техническом состоянии.

Используйте изделие только в том техническом состоянии, в котором оно было выпущено и согласно предписаниям изготовителя. Ни в коем случае не изменяйте предварительно установленные на заводе-изготовителе настройки двигателя.

Перед каждым использованием проверяйте инструменты, крепежные болты и защитные приспособления на предмет наличия износа или повреждений.

Изношенные или поврежденные детали необходимо заменить в специализированной мастерской. Поручайте ремонт изделия только специализированной мастерской.

Запасные части и принадлежности должны соответствовать установленным изготовителем требованиям.

Используйте поэтому только оригинальные запасные части и принадлежности или запасные части и принадлежности, допущенные изготовителем.

Избегайте открытого огня, а также искр и не курите.

Проверьте территорию на которой изделие будет использоваться и удалите все предметы, которые могут быть захвачены и отброшены.

Это позволит Вам избежать травмирования людей и повреждений изделия.

Будьте крайне осторожны при работе на склонах или изменении направления движения.

Не работайте на склонах с углом наклона более 20%. Работа на склонах опасна; изделие может перевернуться или соскользнуть.

Перемещайте изделие по возможности не вдоль склона, а только вверх или вниз.

На склоне ни в коем случае не выключать сцепление и не переключать передачу, и по возможности избегать повороты. Перемещайте изделие только со скоростью шага.

Ни в коем случае не подносите руки или ноги к вращающимся деталям или под них.

Работайте с изделием только при дневном свете или достаточном искусственном освещении.

Залезать на изделие и ездить на нем во время работы и транспортировки запрещено.

Соблюдать особую осторожность во время подсоединения принадлежностей к изделию и их отсоединения от изделия.

Принадлежности (в виде опции, как напр., мусоросборник или отвал для снега), можно подсоединять или заменять только после отключения двигателя и отсоединения колпачка свечи зажигания.

Навесные приспособления, балластные грузы, а также наполненные мусоросборники воздействуют на ходовые качества, в особенности на управляемость, тормозную способность и устойчивость от опрокидывания.

Остановите двигатель и снимите колпачок свечи зажигания, если Вы

– не работаете с изделием или
– уходите от изделия.

Поставьте изделие и топливо на хранение в безопасном месте

– вдали от источников огня (искр, пламени),
– в недоступном для детей месте.

Прежде чем поставить изделие на хранение в закрытых помещениях, дайте двигателю остыть.

Перед проведением любых работ над этим изделием

Для защиты от травмирования перед проведением любых работ над данным изделием (напр.: технического обслуживания, переоборудования и регулировочных работ) и перед транспортировкой (напр., поднятием или переноской) необходимо:

- отключить двигатель,
- активировать стояночный тормоз,
- дождаться полной остановки всех подвижных деталей и охлаждения двигателя,
- снять колпачок свечи зажигания с двигателя для предотвращения непреднамеренного запуска двигателя,
- ознакомиться с дополнительными указаниями по технике безопасности в Руководстве по эксплуатации двигателя.

Защитные приспособления

Опасность

Защитные приспособления служат для Вашей безопасности и всегда должны находиться в рабочем состоянии.

Запрещается их снимать, изменять конструкцию или обходить их функцию.

Рисунок 1

Рычаг сцепления для привода подметальных щеток (1)

Привод подметальных щеток выключается, если пользователь отпускает этот рычаг сцепления.

Рычаг сцепления для привода ходового механизма (2)

Привод ходового механизма выключается, если пользователь отпускает этот рычаг сцепления.

Противоударная защита (3)

Предотвращает выбрасывание предметов, как напр.: грязь, камни.

Символы на изделии

В разных местах изделия находятся указания по технике безопасности и предупреждения, изображенные в виде символов или пиктограмм.

Символы имеют в частности следующие значения:



Внимание!
Перед вводом в эксплуатацию прочитайте Руководство по эксплуатации!

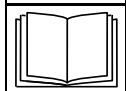

Использовать средства защиты для глаз и органов слуха!

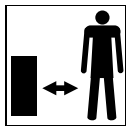

Держать посторонних вдали от опасного участка!



Опасность травмирования вследствие отбрасывания мусора!

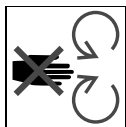

Опасность травмирования вращающимися деталями! Руки и ноги держать вдали от вращающихся деталей.

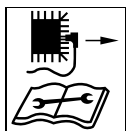

Перед проведением любых работ, как напр.: регулировка, чистка, проверка и т.д., следует выключать изделие и отсоединять колпачок свечи зажигания!

Сохраняйте данные символы на изделии всегда в читаемом состоянии.

Символы в Руководстве

В данном Руководстве используются символы, которые указывают на опасности или маркируют важные примечания. Ниже приведены пояснения к символам:

Опасность

Ваше внимание обращается на опасности, связанные с описанной рабочей операцией, во время которой существует угроза для людей.

Внимание

Ваше внимание обращается на опасности, связанные с описанной рабочей операцией, которые могут повлечь за собой повреждения изделия.

Примечание

Содержит важную информацию и советы по использованию.

Расположение деталей

При указании расположения тех или иных деталей изделия (напр.: слева или справа) мы всегда исходим из рабочего направления изделия (вперед).

Указание по утилизации

Остатки упаковочного материала, старые изделия и т.д. утилизировать в соответствии с местными предписаниями.

Распаковка и монтаж

Внимание

Поврежденные жгуты проводов приводят к неправильной работе изделия.

При распаковке изделия следите за тем, чтобы эти детали не сгибались/защемлялись.

Монтаж изделия изображен на рисунках в конце Руководства по эксплуатации или в качестве отдельного приложения.

Краткий обзор Вашего изделия

Внимание. **Повреждения изделия**

Здесь для начала описываются функции элементов управления и индикации. Не выполняйте пока никаких функций!

Рисунок 1

- 1 Рычаг сцепления для привода подметальных щеток
- 2 Рычаг сцепления для привода ходового механизма
- 3 Противоударная защита
- 4 Посадочная шейка/держатель принадлежности *
- 5 Подметальные щетки
- 6 Регулируемые по высоте опорные колеса
- 7 Двигатель
- 8 Рычаг переключения
- 9 Поворотный шток
- 10 Рукоятка управления
- 11 Мусоросборник *
- 12 Снегоочистительный отвал *
- 13 Подметальный щиток *
- 14 Ручной стартер
- 15 Бензобак
- 16 Маслоналивная горловина
- 17 Выхлопное отверстие
- 18 Колпачок свечи зажигания
- 19 Воздушный фильтр
- 20 Рычаг воздушной заслонки (в зависимости от типа двигателя)
- 21 Рычаг газа (в зависимости от типа двигателя)
- 22 Бензокран (в зависимости от типа двигателя)

* Опциональные принадлежности

Перед первым использованием

Внимание!

Обязательно проверить уровень масла, при необходимости залить/долить моторное масло (см. «Руководство по эксплуатации двигателя»).

- Проверьте защитные приспособления, элементы управления и соответствующие тросы сцепления/кабели, а также все резьбовые соединения на предмет отсутствия повреждений и надежность крепления. Замените поврежденные детали перед эксплуатацией.
- По транспортным причинам уровень давления воздуха в шинах может быть повышен. Проверить давление воздуха в шинах и при необходимости отрегулировать. Рекомендуемое давление воздуха в шинах: 1 бар.
- Проверить сцепление для привода подметального валика и ходового механизма (см. «Техническое обслуживание»).

Регулировочные работы перед каждой эксплуатацией

Опасность травмирования

Перед проведением любых работ над этим изделием

- отключить двигатель,
- активировать стояночный тормоз,
- дождаться полной остановки всех подвижных деталей и охлаждения двигателя,
- снять колпачок свечи зажигания с двигателя для предотвращения непреднамеренного запуска двигателя.

Заправка топливом и проверка уровня масла

 **Взрыво- и пожароопасность**
Заправляйте изделие только на открытом воздухе и при остановленном и охлажденном двигателе. Не курите во время заправки. Никогда не заправляйте полный бак до конца. Если топливо перельется через край, дайте пролитому топливу полностью испариться, перед тем, как запустить двигатель. Храните топливо исключительно в подходящих, предназначенных для его хранения канистрах. Не использовать топливо спецификации E85. Ознакомьтесь также с указаниями в Руководстве по эксплуатации двигателя.

- Проверить уровень масла, при необходимости долить (см. «Руководство по эксплуатации двигателя»).
- Заправить топливо в бак (сорт в соответствии с данными в Руководстве по эксплуатации двигателя), закрыть крышку бака и вытереть остатки топлива.

Регулировка давления в шинах

 **Внимание**
Взрывоопасность!

Ни в коем случае не превышать максимальное давление в шинах в 1,4 бар/20 PSI.

Рекомендуемое давление в шинах: 1,0 бар.

Регулировка подметальной щетки

Регулировка по высоте

Рисунок 2

Регулировка по высоте подметальных щеток производится с помощью перестановки опорных колес.

Как только износ щеток немного увеличится или если результат подметания поверхности станет менее удовлетворительным, необходимо заново установить расстояние щеток к поверхности земли.

Примечания

Опускать вниз всегда только поэтапно, т.е., всегда только на половину установочного отверстия в глазке.

Для этого болт (2) переставлять попеременно всегда из отверстия А в отверстие В и затем во время следующей перестановки снова из отверстия В в отверстие А и т.д.

- Снять болт (2) и шплинт (3) с отверстия А стойки опорного колеса.
- Опорное колесо поднять вверх на половину установочного отверстия.
- Закрепить болт (2) и шплинт (3) в отверстии В.
- Другое опорное колесо установить на ту же высоту.

Примечание

Оба опорных колеса всегда переставлять симметрично. Изменение высоты при перемещении на одно установочное положение составляет около 5 мм. При слишком низко установленном щеточном валике результат подметания ухудшается и щеточные валики слишком быстро изнашиваются.

Боковая перестановка

Рисунок 3

Чтобы сметать мусор или снег в определенном направлении, подметальная щетка может переставляться в 3 положениях.

Рабочие положения:

Влево Прямо Вправо

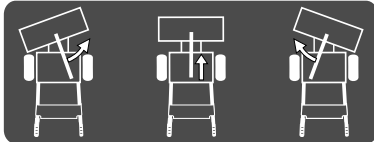

- Поворотный шток (1) поднять так, чтобы установочные фиксаторы (2) были свободны, и привести подметальную щетку в желаемое положение (вправо или влево).
- Поворотный шток опустить и зафиксировать в креплении. Обратите внимание на правильную фиксацию.

i Примечания

- При подметании без мусоросборника мусор собирается в положении прямо перед подметальной щеткой. Используйте предпочтительно боковое положение подметальной щетки, т.к. в этом случае мусор/снег убирается или сметается в сторону.
- При передвижении задним ходом подметальную машину необходимо всегда переводить в положение прямо.

Эксплуатация

⚠ Опасность травмирования

Держите посторонних лиц, в особенности детей, вдали от опасного участка. Избегайте источников открытого огня, искр и не курите во время работы. Используйте изделие, только если оно находится в безупречном состоянии. Проверьте территорию на которой изделие будет использоваться и удалите все предметы, которые могут быть отброшены машиной.

Работайте только при достаточном освещении, медленно и осторожно. Не работайте вблизи рвов и берегов.

Рабочая зона пользователя во время эксплуатации находится за рукояткой управления.

Следует всегда соблюдать безопасное расстояние до вращающегося инструмента, определенное рукояткой управления.

Следите всегда за устойчивым положением.

Ни в коем случае не подносите руки или ноги к вращающимся деталям или под них.

Перемещайте изделие только со скоростью шага. Обращайте внимание на препятствия, которые находятся на пути движения изделия.

Ни в коем случае не поднимайте и не переносите изделие с работающим двигателем.

Остановите двигатель и снимите колпачок свечи зажигания перед проверкой, регулировкой, очисткой изделия или перед проведением работ над изделием.

Не используйте изделие во время плохих погодных условий, как напр., при опасности дождя или грозы.

⚠ Опасность травмирования в результате опрокидывания

Работайте медленно и осторожно, особенно когда Вы изменяете направление движения.

Не работайте на склонах с углом наклона более 20%.

Работа на склонах опасна; изделие может перевернуться или соскользнуть.

Перемещайте изделие по возможности не вдоль склона, а только вверх или вниз.

На склоне ни в коем случае не выключать сцепление и не переключать передачу, и по возможности избегать повороты.

⚠ Взрыво- и пожароопасность

Пары бензина взрывоопасны, а бензин крайне легко воспламеняется. Заполните топливо, перед тем как запустить двигатель. Держите бак закрытым при работающем или еще горячем двигателе.

Доливать топливо можно только при выключенном и охлажденном двигателе. Избегайте открытого огня, искр и не курите. Заправляйте изделие только на открытом воздухе.

Не запускать двигатель, если топливо перелилось через край. Переместить изделие с загрязненной топливом поверхности и подождать, пока пары топлива испарятся. Очищайте двигатель и выхлопное отверстие от грязи и выделяющегося масла.

⚠ Опасность отравления угарным газом

Двигатель внутреннего сгорания должен работать только на открытом воздухе.

⚠ Внимание Возможные повреждения изделия

– Если в изделие попадут посторонние предметы (напр., камни) или при появлении необычных вибраций остановите изделие и проверьте его на наличие повреждений. Поручите специалистам устранение установленных повреждений перед тем, как начать снова работать с изделием.

– Используйте изделие только в безупречном состоянии. Проводите перед каждой эксплуатацией визуальную проверку. Проверяйте в особенности защитные приспособления, элементы управления и соответствующие тросы сцепления/кабели, а также все винтовые соединения на наличие повреждений и прочность крепления. Замените поврежденные детали перед эксплуатацией.

– Перед использованием изделия дайте двигателю прогреться.

i **Разрешенное время работы**
Соблюдайте национальные/ коммунальные предписания относительно разрешенного времени использования изделия (при необходимости обратитесь за информацией в Ваш уполномоченный административный орган).

Запуск двигателя

Рисунок 1

Ознакомьтесь также с указаниями в Руководстве по эксплуатации двигателя.

Опасность

Отпустите перед запуском рычаги сцепления (рис. 1, поз. 1 и 2). Все приводы должны быть выключены.

i **Примечание**

Некоторые модели не имеют рычага газа, число оборотов устанавливается автоматически. Двигатель работает всегда с оптимальным числом оборотов.

Установки перед запуском двигателя



- Проверить содержимое бака и уровень масла, при необходимости дополнить масло и топливо (см. Руководство по эксплуатации двигателя).
- Открыть бензокран (22) (в зависимости от исполнения).
- Установить колпачок свечи зажигания (18) на свечу зажигания.

Перед запуском холодного двигателя

Изделия с воздушной заслонкой :

- Установить рычаг газа (20) на **START**/

или

- Рычаг воздушной заслонки (21) на двигателе (в зависимости от типа двигателя – см. Руководство по эксплуатации двигателя) установить в положение **CHOKE**/, а рычаг газа установить на /max.



Изделия без воздушной заслонки (в зависимости от типа двигателя):

- С силой нажимать на праймер (см. Руководство по эксплуатации двигателя) 3–5 раз и установить рычаг газа на /max.

Перед запуском прогретого двигателя

- Установить рычаг газа на /max.

Запуск двигателя

- Одной рукой опереться на рукоятку управления и медленно потянуть ручной стартер (14) до момента появления сопротивления, затем быстро и с силой вытянуть тросик стартера полностью. Ручной стартер отвести медленно назад так, чтобы он не отскочил обратно.
- Когда двигатель заработает:
 - перевести рычаг воздушной заслонки назад (в зависимости от типа двигателя – см. Руководство по эксплуатации двигателя).
 - установить рычаг газа на желаемое число оборотов.
 -  = высокое число оборотов двигателя
 -  = низкое число оборотов двигателя

Остановка двигателя

Рисунок 1

- Установить рычаг газа на /STOP.
- Закрыть бензокран (в зависимости от исполнения).

Активирование стояночного тормоза

Рисунок 1

Внимание!

Отпустите рычаги сцепления (1 и 2) перед тем, как активировать стояночный тормоз.

- Рычаг переключения (8) установить в положение «**P**» (стояночный тормоз).

Внимание!

В зависимости от вида поверхности и угла наклона территории, при остановке изделие следует дополнительно обезопасить против отката с помощью колесных башмаков.

Включение передачи

Рисунок 1

Внимание!

Отпустите рычаги сцепления (1 и 2) перед включением или переключением передачи.

- С помощью рычага переключения (6) выбрать передачу:
 - Вперед: от «1» (медленно) до «5» (быстро).
 - Назад: «R/R1» (медленно) и «R /R2» (быстро).

Работа с изделием

Перемещение изделия

Рисунок 1

Включение привода ходового механизма:

Внимание!

- Рычаги сцепления (1 и 2) при запуске двигателя не нажимать.
- Передвигайтесь медленно и осторожно, особенно во время движения задним ходом.
- Перед изменением направления движения изделие всегда останавливать.
- Двигатель запустить как указано выше.

- Выбрать с помощью рычага переключения (8) передачу переднего или заднего хода.
-  Нажать и удерживать рычаг сцепления для привода ходового механизма (2); изделие движется.

Примечание

При передвижении задним ходом подметальную машину необходимо всегда переводить в положение прямо.

Выключение привода ходового механизма:

-  Отпустить рычаг сцепления для привода ходового механизма (2); изделие останавливается.

Подметание

Рисунок 1

Включение привода щеток:

Внимание!

- Не нажимать рычаги сцепления (1 и 2) при запуске двигателя.
- При включении подметальных щеток изделие может передвигаться.
- Двигатель запустить как указано выше.
-  Нажать и удерживать рычаг сцепления для привода подметальных щеток (1); изделие подметает.

Выключение привода щеток:

-  Отпустить рычаг сцепления для привода подметальных щеток (1); подметальные щетки останавливаются.

Передвижение с одновременным подметанием

Рисунок 1



Внимание!

- Не нажимать рычаги сцепления (1 и 2) при запуске двигателя.

- *Передвигайтесь медленно и осторожно, особенно во время движения задним ходом. Перед изменением направления движения изделие всегда останавливать.*
- *Не перегружать изделие во время работы. Скорость движения привести в соответствие с подметаемым или убираемым материалом и поверхностью территории.*
- *Максимальная высота снега для уборки снега составляет 10 см.*

- Двигатель запустить как указано выше.
- Рычаг газа (при наличии) установить на  для обеспечения достаточной отдачи мощности.
- Включить переднюю передачу с помощью рычага переключения (8).
-  Нажать и удерживать рычаг сцепления для привода подметальных щеток (1); подметальные щетки приводятся в движение.
-  Нажать и удерживать рычаг сцепления для привода ходового механизма (2); изделие передвигается и подметает.
- Для переключения передачи сначала отпустить рычаг сцепления для привода ходового механизма (2), а затем сменить передачу с помощью рычага переключения (8).

Примечания

- Для подметания мусора (на изделиях с рычагом газа) число оборотов подметальных щеток можно регулировать:  = быстро;  = медленно. Это одновременно оказывает воздействие на скорость передвижения.

- Во время подметания или уборки снега с помощью снегоочистительного отвала рычаг газа должен всегда устанавливаться в положение  для обеспечения достаточной отдачи мощности.



Работа на склонах

Опасность травмирования в результате опрокидывания

Работайте медленно и осторожно, особенно когда Вы изменяете направление движения.
Не работайте на склонах с углом наклона более 20%. Работа на склонах опасна; изделие может перевернуться или соскользнуть. Перемещайте изделие по возможности не вдоль склона, а только вверх или вниз. На склоне ни в коем случае не выключать сцепление и не переключать передачу, и по возможности избегать поворотов.

Завершение работы с изделием

Рисунок 1

-  Отпустить рычаг сцепления для привода ходового механизма (2).
-  Отпустить рычаг сцепления для привода подметальных щеток (1).
- Рычаг газа (при наличии) установить в среднее положение.
- Рычаг переключения (8) установить в положение «Р» (стояночный тормоз).
- Приблизительно через 30 секунд остановить двигатель – рычаг газа установить в положение /STOP.
- Закрыть бензокран (в зависимости от исполнения).

Примечание

Изделие можно ставить в закрытые помещения только с охлажденным двигателем.

Принадлежности (в виде опции)

- Мусоросборник
- Подметальный щиток
- Снегоочистительный отвал
- Посадочная шейка (держатель принадлежности)

i Примечание

Для подсоединения мусоросборника, подметального щитка и снегоочистительного отвала необходимо монтировать посадочные шейки (поз. 4 – рис. 1) – см. отдельную инструкцию по монтажу.

Подметание мусора с мусоросборником

i Примечание

Монтаж мусоросборника, см. отдельную инструкцию по монтажу.

! Внимание!

При пересечении краев бордюров или других препятствий могут возникнуть повреждения изделия. Работайте осторожно. Препятствия, как напр., края бордюров, можно преодолевать, нажав на рукоятку управления вниз. При этом подметальная машина приподнимается от земли. Не преодолевать препятствия с наполненным мусоросборником.

Подсоединение

Рисунок 4а

- Снять шплинты с обеих посадочных шеек.
- Мусоросборник надеть спереди сверху на посадочные шейки и зафиксировать шплинтами с каждой стороны в самом нижнем отверстии.

Опустошение мусоросборника

- Переместить подметальную машину к месту опустошения.
- Снять шплинты с обеих посадочных шеек.

- Отсоединить мусоросборник по направлению вверх с посадочных шеек и опустошить.
- Мусоросборник снова надеть на посадочные шейки и зафиксировать шплинтами.

Отсоединение

- Шплинты, в зависимости от монтажного положения, снять с обеих посадочных шеек.
- Отсоединить мусоросборник по направлению вверх с посадочных шеек.
- Шплинты, в зависимости от монтажного положения, вставить в обе посадочные шейки.

Перестановка мусоросборника

Рисунок 4б

Этот шаг становится необходимым, если после перестановки опорных колес изделия (см. «Регулировка подметальной щетки») расстояние от резиновой планки мусоросборника до поверхности земли сильно уменьшается (<5 мм).

- Снять шплинты с обеих посадочных шеек.
- Отсоединить мусоросборник по направлению вверх с посадочных шеек.
- Вставить шплинты в самые нижние отверстия посадочных шеек.
- Мусоросборник надеть спереди сверху на посадочные шейки так, чтобы он лежал на шплинтах.

i Примечание

Этим самым предотвращается касание резиновой планки (1) поверхности земли (минимальное расстояние 5 мм). При дальнейшем износе подметальных щеток и приближающемся касанию резиновой планки (1) поверхности земли, мусоросборник следует поэтапно (каждый раз всегда на одно отверстие дальше вверх) перемещать в посадочных шейках.

- Мусоросборник зафиксировать с помощью 2 дополнительных шплинтов (в комплекте поставки мусоросборника), вставив в верхние отверстия обеих посадочных шеек.

Подметание мусора с подметальным щитком

i Примечание

Монтаж подметального щитка, см. отдельную инструкцию по монтажу.

Подметальный щиток защищает во время подметания сухого мусора от пыли и ударов камней.

Рисунок 5

Подсоединение

- Снять шплинты с обеих посадочных шеек.
- Подметальный щиток надеть спереди сверху на посадочные шейки и зафиксировать шплинтами с каждой стороны в самом нижнем отверстии.

Отсоединение

- Снять шплинты с обеих посадочных шеек.
- Отсоединить подметальный щиток по направлению вверх с посадочных шеек.
- Вставить шплинты в обе посадочные шейки.

i Примечание

При необходимости подметальный щиток можно зафиксировать дополнительно еще на обоих существующих винтах (А) дефлекторной крышки.

Уборка снега со снегоочистительным отвалом

i Примечание

Монтаж снегоочистительного отвала, см. отдельную инструкцию по монтажу.

Подсоединение

Рисунок 6

- Снять шплинты с обеих посадочных шеек.

- Снегоочистительный отвал надеть спереди сверху на посадочные шейки и зафиксировать шплинтами с каждой стороны в самом верхнем отверстии.

Отсоединение

- Снять шплинты с обеих посадочных шеек.
- Снять снегоочистительный отвал по направлению вверх с посадочных шеек.
- Вставить шплинты в обе посадочные шейки.

Установка рабочей высоты

Рисунок 7

Рабочую высоту можно регулировать с помощью полозьев в зависимости от поверхности. При наличии неровностей, как напр., гравийное покрытие или выступающие шахты, требуется более высокая рабочая высота.

- Открутить фиксирующую гайку.
- Передвинуть полоз.
- Снова затянуть фиксирующую гайку.
- Другой полоз установить на том же уровне.

Примечание

Оба полоза всегда переставлять симметрично.

Уборка снега

Внимание!

При пересечении краев бордюров или других препятствий могут возникнуть повреждения изделия. Работайте осторожно. Препятствия, как напр., края бордюров, можно преодолевать, нажав на рукоятку управления вниз. При этом снегоочистительный отвал приподнимается от земли.

- Для облегчения уборки, убирать снег следует по возможности сразу после снегопада.

- Не убирать снег только в одном направлении, чтобы не собирались слишком большие кучи снега.
- Большие участки убирать от середины к краям и равномерно во все стороны.

Примечания

- Снегоочистительный отвал удерживается на расстоянии от поверхности земли с помощью полозьев.
- При одновременной уборке снега и подметании идущие за щитком подметальные щетки удаляют оставшийся снег.
- Для улучшения тягового усилия, в зависимости от модели, можно использовать цепи противоскольжения – спросите об этом в Вашем специализированном магазине.

Транспортировка

Перемещение изделия

Для маневрирования/для преодоления коротких расстояний.

- Запустить изделие.
- Включить передачу переднего или заднего хода.
-  Нажать и удерживать рычаг сцепления для привода ходового механизма.
- Осторожно переместить изделие.

Транспортировка без собственного привода

Опасность травмирования

Перед транспортировкой:

- Выключите двигатель.
- Дождаться полной остановки всех подвижных деталей; двигатель должен быть остывшим.
- Извлеките ключ зажигания и отсоедините колпачок свечи зажигания.

Внимание **Повреждения при транспортировке**

Используемые транспортные средства (напр.: специальное транспортное средство, погрузочная рампа и др.) должны применяться по назначению (см. соответствующее Руководство по эксплуатации).

- Изделие транспортировать только с пустым топливным баком.
- В кузове или на прицепе транспортного средства изделие следует транспортировать в горизонтальном положении.
- Активировать стояночный тормоз.
- Зафиксировать изделие от перекачивания или смещения.

Техническое обслуживание

Опасность травмирования

Перед проведением любых работ над этим изделием

- отключить двигатель,
- активировать стояночный тормоз,
- дождаться полной остановки всех подвижных деталей и охлаждения двигателя,
- снять колпачок свечи зажигания с двигателя для предотвращения непреднамеренного запуска двигателя.

Примечание

Соблюдайте указания то техническому обслуживанию в Руководстве по эксплуатации двигателя.

График технического обслуживания

Один раз в сезон:

- Поручить специализированной мастерской проведение проверки и технического обслуживания изделия.

Перед каждым использованием:

- Проверить уровень масла, при необходимости дополнить.
- Проверить прочность винтовых соединений, при необходимости затянуть.
- Проверить защитные приспособления.
- Проверить изделие и навесные элементы на наличие повреждений. Поручить устранение повреждений специализированной мастерской перед дальнейшим использованием.

| Работа по техническому обслуживанию | После использования | 25 ч | 50 ч | 100 ч | по окончании сезона | при необходимости |
|--|---------------------|------|-----------------|-------|---------------------|-------------------|
| Очищать изделие и все навесные элементы | • | | | | | |
| Заменять масло ³⁾¹⁾ | | | • ⁴⁾ | | | |
| Смазывать подвижные и вращающиеся детали | | | | | • | • |
| Очищать свечи зажигания ¹⁾ | | • | | | | |
| Поручать замену свечей зажигания ²⁾ | | | | | • | |
| Проверять давление в шинах, при необходимости повышать | | | | | • | • |
| Очищать систему воздушного охлаждения и выхлопное отверстие ¹⁾ | • | | | | | • |
| Производить смазку приводного вала ²⁾ | | • | | | | |
| Проверять настройку сцепления, при необходимости подстраивать | | | | | | • |
| Поручать проверку настройки карбюратора ²⁾ | | | | | | • |
| Проверять подметальные щетки, заменять изношенные подметальные щетки попарно | | | | | | • |
| Проверять опорные колеса, заменять изношенные опорные колеса попарно | | | | | | • |
| Проверять полозья, заменять изношенные полозья попарно | | | | | | • |
| Заменять крышку бака | | | | | | • |
| Поручать замену глушителя ²⁾ | | | | | | • |

1) См. «Руководство по эксплуатации двигателя».

2) Данные работы должны выполняться только в специализированной мастерской.

3) Первая замена масла через 5 часов эксплуатации (ч).

4) Замена масла каждые 25 часов эксплуатации (ч) при эксплуатации под сильной нагрузкой или при высокой температуре окружающей среды.

Работы по техническому обслуживанию

 **Опасность травмирования**
Используйте рабочие перчатки.

 **Внимание**
Возможные повреждения изделия

Для замены деталей изделия используйте исключительно оригинальные запасные части.

 **Внимание**
Угроза окружающей среде от моторного масла

Сдавайте отработанное масло после замены в соответствующий приемный пункт или на предприятие, занимающееся его экологичной утилизацией.

Чистка изделия и принадлежностей

 **Внимание**
Не пользуйтесь для чистки очистителем высокого давления.

- Поставить изделие на прочную, ровную и горизонтальную поверхность.
- Удалить прилипшую грязь.
- Очистить двигатель с помощью ветоши и щетки.

Примечания

- После каждого использования особенно тщательно очищать подметальные щетки и при необходимости удалять шнуры, проволоки или прочие посторонние предметы.
- При использовании изделия для зимней уборки существует особенно высокая опасность возникновения ржавчины и коррозии. Изделие тщательно очищать после каждого использования.

Смазка

Все вращающиеся и подвижные детали смазывать легким маслом.

Регулировка давления в шинах

Внимание **Взрывоопасность!**

Ни в коем случае не превышать максимальное давление в шинах в 1,4 бар/20 PSI.

Рекомендуемое давление в шинах: 1,0 бар.

Проверка и настройка сцепления для привода подметальных щеток

Рисунок 1

- Отпустить рычаг сцепления (1). Трос сцепления (поз. 3 – рис. 12) не должен провисать, однако не должен быть слишком натянут. В противном случае изменить натяжение (см. «Изменение натяжения троса сцепления»).
- Рычаг сцепления (1) должен полностью нажиматься вниз. В противном случае трос сцепления натянут слишком туго и его натяжение следует ослабить (см. «Изменение натяжения троса сцепления»).

Дополнительная проверка (см. также «Работа с изделием»):

- При работающем двигателе () включить на 10 секунд привод подметальных щеток.
- Отпустить рычаг сцепления, подметальная щетка не должна больше вращаться.

Проверка и настройка сцепления для привода ходового механизма

Рисунок 1

- Установить рычаг переключения (6) на самую быструю переднюю передачу (самая большая цифра).
- Отпустив рычаг сцепления (2), изделие передвигать вперед.
- Во время передвижения установить рычаг переключения (6) на самую быструю заднюю передачу «R  /R2» и после этого на самую быструю переднюю передачу.
- Если чувствуется сопротивление во время передвижения или при переключении передач, то натяжение троса сцепления следует ослабить (см. «Изменение натяжения троса сцепления»).
- Во время передвижения изделия нажать рычаг сцепления (2). Колеса должны блокироваться. В противном случае натяжение троса сцепления немного усилить (см. «Изменение натяжения троса сцепления»).
- Повторить процесс, если натяжение еще не в порядке.

Изменение натяжения троса сцепления

Рисунок 12

Для тросов сцепления с регулировочной пластиной для привода ходового механизма (1) или для привода подметальных щеток (2):

- Натяжение: Ослабить винт (A) в зависимости от регулировочной пластины, регулировочную пластину передвинуть вниз и снова затянуть винт (A).
- Ослабление: Ослабить винт (A) в зависимости от регулировочной пластины, регулировочную пластину передвинуть вверх и снова затянуть винт (A).

Замена подметальных щеток

Внимание

*Подметальные щетки необходимо регулярно проверять на предмет износа и истирания. Если результат подметания становится неудовлетворительным или диаметр щеток составляет всего лишь *прибл. 280 мм*, то подметальные щетки следует заменить. Использовать только оригинальные подметальные щетки и производить их замену всегда попарно.*

Рисунок 8

- Снять винты левой боковины на противоударной защите подметальной машины и снять боковину.
- Снять винт и гайку с левой подметальной щетки и снять подметальную щетку наружу с приводного вала.
- Новый подметальный валик надеть плоской стороной наружу на приводной вал.
- Монтажное отверстие подметальной щетки и отверстие в приводном валу расположить друг над другом.
- Снова зафиксировать подметальную щетку на приводном валу с помощью винта и гайки.
- Снова установить боковину с помощью винтов.

Выполнить этапы монтажа аналогично для замены правой подметальной щетки.

Замена опорных колес подметальной машины

Рисунок 9

- Опорные колеса (1) регулярно проверять на правильность функционирования, наличие износа и истирания, и заменять при необходимости.

Замена опорных колес на мусоросборнике (принадлежность)

Рисунок 10a

- Опорные колеса (1) регулярно проверять на правильность функционирования, наличие износа и истирания, и заменять при необходимости.

Замена резиновой планки на мусоросборнике (принадлежность)

Рисунок 10b

- Резиновую планку (2) регулярно проверять на наличие износа и истирания и заменять при необходимости.

Замена скребковой планки на снегоочистительном отвале (принадлежность)

Рисунок 11a

- Скребковую планку (1) регулярно проверять на наличие износа и истирания и заменять при необходимости.

Замена полозьев на снегоочистительном отвале (принадлежность)

Рисунок 11b

- Полозья (2) регулярно проверять на наличие износа и истирания и заменять попарно при необходимости.

Консервация

Взрывоопасность вследствие воспламенения паров топлива

Прежде чем законсервировать изделие для хранения, слейте топливо из топливного бака в подходящую емкость на открытом воздухе (см. «Руководство по эксплуатации двигателя»).

Если изделие не будет использоваться более одного месяца, напр., по окончании сезона:

- Подготовить двигатель к хранению (см. «Руководство по эксплуатации двигателя»).
- Очистить изделие.
- Для защиты от ржавчины протереть все металлические детали ветошью, пропитанной маслом, или побрызгать аэрозольной смазкой.
- Изделие ставить на хранение в чистом и сухом помещении.
- Изделие хранить так, чтобы не повредить щетину подметальных щеток. Опорные колеса установить в самом нижнем положении, так чтобы щетина не касалась пола вообще или касалась лишь минимально.

Примечание

При перемещении изделия назад и связанным с этим вращением опорных колес на 180° подметальные щетки приподнимаются от пола (рис. 13).

Гарантия

В каждой стране действуют гарантийные условия, изданные нашей компанией или фирмой-импортером нашей продукции.

Неисправности Вашего изделия мы устраняем в рамках гарантийных обязательств бесплатно, если их причины заключаются в браке материала или производственном браке.

В гарантийном случае обращайтесь, пожалуйста, к Вашему продавцу или в ближайшее представительство нашей компании.

Информация по двигателю

Изготовитель двигателя несет ответственность за любые связанные с двигателем проблемы, касающиеся его мощности, измерения мощности, технических данных, гарантийных обязательств и сервиса.

Более подробную информацию Вы найдете в отдельном, входящем в комплект поставки Руководстве для владельца/пользователя, разработанном изготовителем двигателя.

Помощь при неисправностях

Опасность травмирования при непреднамеренном запуске двигателя

Перед проведением любых работ над этим изделием

- отключить двигатель,
- активировать стояночный тормоз,
- дождаться полной остановки всех подвижных деталей и охлаждения двигателя,
- снять колпачок свечи зажигания с двигателя для предотвращения непреднамеренного запуска двигателя.

Внимание

Неисправности во время эксплуатации Вашего изделия отчасти возникают по простым причинам и могут быть устранены Вами самостоятельно. В случае сомнения и по настоятельным рекомендациям, следует обратиться в специализированную мастерскую. Поручайте выполнение ремонтных работ исключительно специализированной мастерской с использованием оригинальных запасных частей.

| Неисправность | Возможная причина | Устранение |
|--|---|--|
| Двигатель не запускается. | Топливный бак пуст. | Заполнить топливный бак. |
| | Старое топливо. | Слить старое топливо в подходящую емкость на открытом воздухе ¹⁾ . Заполнить бак чистым, свежим топливом. |
| | Двигатель холодный, рычаг воздушной заслонки не установлен на «  /ON/CHOKE». | Рычаг воздушной заслонки установить на «  /ON/CHOKE». |
| | Рычаг газа не установлен на «  /FAST». | Рычаг газа установить на «  /FAST». |
| | Колпачок свечи зажигания не установлен. | Установить колпачок свечи зажигания на свечу. |
| | Свеча зажигания загрязнена или неисправна. | Провести очистку свечи зажигания ¹⁾ . Поручить замену неисправной свечи зажигания ²⁾ . |
| | Праймер не был нажат. | Нажимать праймер. |
| Двигатель работает неравномерно (с перебоями). | Рычаг воздушной заслонки установлен на «  /ON/CHOKE». | Рычаг воздушной заслонки установить на «RUN/OFF/  ». |
| | Колпачок свечи зажигания установлен не плотно. | Плотно установить колпачок свечи зажигания. |
| | Старое топливо. Вода или грязь в топливной системе. | Слить старое топливо в подходящую емкость на открытом воздухе ¹⁾ . Заполнить бак чистым, свежим топливом. |
| | Вентиляционное отверстие в крышке бака засорено. | Почистить крышку бака и вентиляционное отверстие. |
| Изделие не подметает. | Подметальные щетки сильно загрязнены. | Двигатель остановить, снять колпачок свечи зажигания. Устранить загрязнения. |
| | Натяжение троса сцепления для привода подметальных щеток отрегулировано неправильно. | Отрегулировать натяжение троса сцепления (см. «Настройка сцепления для привода подметальных щеток»). |
| | Клиновидные ремни ослаблены или разорваны. | Поручить натяжение ослабленных клиновидных ремней ²⁾ . Поручить замену разорванных клиновидных ремней ²⁾ . |
| Изделие не передвигается. | Натяжение троса сцепления для привода ходового механизма отрегулировано неправильно. | Отрегулировать натяжение троса сцепления (см. «Настройка сцепления для привода ходового механизма»). |
| | Клиновидные ремни ослаблены или разорваны. | Поручить натяжение ослабленных клиновидных ремней ²⁾ . Поручить замену разорванных клиновидных ремней ²⁾ . |
| Неудовлетворительный результат подметания. | Слишком высокое давление щеток. | Переставить опорные колеса, чтобы снизить давление щеток. |
| | Подметальные щетки изношены. | Щеточные валики заменить попарно. |
| | Мусоросборник (принадлежность) подсоединен неправильно. | Правильно подсоединить мусоросборник. |

| Неисправность | Возможная причина | Устранение |
|-----------------------------|--|--|
| Чрезмерная вибрация. | Незафиксированные детали, поврежденные подметальные щетки или поврежденные приводные детали. | Немедленно остановить двигатель и отсоединить колпачок свечи зажигания. Затянуть ослабленные винты и гайки. Поручить ремонт поврежденных деталей ²⁾ . |
| Передачи включаются тяжело. | Натяжение троса сцепления для привода ходового механизма отрегулировано неправильно. | Отрегулировать натяжение троса сцепления (см. «Настройка сцепления для привода ходового механизма»). |

¹⁾ См. «Руководство по эксплуатации двигателя».

²⁾ Данные работы должны выполняться только в специализированной мастерской.

Съдържание

| | |
|--|-----|
| За вашата сигурност | 107 |
| Разопаковане/монтиране | 109 |
| Вашият уред с един поглед | 109 |
| Преди първото използване | 109 |
| Работи по настройване преди всяко използване | 109 |
| Обслужване | 110 |
| Принадлежности (опционално) | 112 |
| Транспортиране | 114 |
| Поддържане | 114 |
| Зазимяване | 117 |
| Гаранционни условия | 117 |
| Информация за двигателя | 117 |
| Помощ при отстраняване на повреди | 117 |

Данни от типовата табелка

Тези данни са много важни за по-късната идентификация при поръчването на резервни части за уреда, както и за оторизирания специализиран сервиз. Типовата табелка можете да откриете в близост до двигателя. Всички данни от тази типова табелка нанесете в полето (фиг. 14). Тези и други данни за уреда ще намерите в отделната СЕ-издание за съответствие, което е неразделна част от това упътване за експлоатация.

Схеми

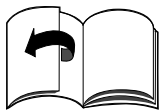

Разгърнете страницата със схемите в началото на упътването за употреба. Графичните изображения могат в детайли да се различават от уреда, който сте закупили.

За вашата сигурност

Правилно използване на уреда!

Този уред е предназначен предимно за:

- Като метачна машина за отстраняване на свободни отпадъци или лек прахообразен сняг, а след оборудване с почистваща греда (принадлеж-

ности) – също и като уред за почистване на сняг върху укрепени пътища и площи в частни и обществени места; – в съответствие с посочените в това упътване за експлоатация описания и указания за безопасност.

Всяко друго използване е нецелесъобразно. Използването не по предназначение води до отпадане на гаранцията и освобождава производителя от всякаква отговорност. Ползвателят е отговорен за всички щети на трети лица и тяхната собственост. Собственоръчно направени промени по уреда освобождават производителя от отговорност за щетите, настъпили вследствие на това.

Общи указания за сигурност

Като ползвател на този уред преди първото му използване внимателно прочетете това упътване за експлоатация. Спазвайте, дадените в него указания, и го запазете за по-нататъшна употреба или за следващия собственик. Никога не разрешавайте на деца и на лица, които не са запознати с това упътване, да използват уреда.

При смяна на собствеността на уреда предайте упътването за експлоатация заедно с уреда. Лицата, които работят с уреда, не трябва да са под влияние на упойващи вещества, като например алкохол, наркотици или медикаменти.

Лица под 16 години не трябва да обслужват уреда или да извършват други дейности по него, като обслужване, почистване, настройване – местните разпоредби могат да определят минималната възраст за ползвателите.

Уредът не е предназначен да се използва от лица (включително деца) с намалени физически, сетивни или душевни способности или такива с недостатъчен опит и/или знания, освен когато

са наблюдавани от лице, което отговаря за тяхната сигурност, или са получили от вас указания, как да използват уреда.

Трябва да се наблюдават децата да не играят с уреда.

Преди започване на работа с уреда се запознайте с всички системи и обслужващи елементи и с техните функции.

Пазете други лица, особено деца, както и домашните животни далеч от зоната на действие на уреда.

По време на работа носете ръкавици, предпазни очила, защита за слуха, стабилни обувки и плътно прилепнали дрехи. Задължително е да се спазват съответните предписания за предпазване от нещастни случаи, като и всеобщо признатите правила за техническа безопасност.

Метачната машина не трябва да се използва за почистване на горящи, експлозивни и вредни за здравето вещества и материали. Не почиствайте тлеещи или горящи предмети, като цигари или подобни.

Никога не зареждайте уреда с гориво в затворени помещения, когато двигателят е топъл или когато работи.

Никога не включвайте двигателя в затворени помещения.

Не доближавайте части от тялото или от облеклото до горещи или въртящи се части на уреда.

Подменете повредените ауспук, резервоар за гориво или капачка на резервоар.

Използвайте уреда само в безупречно техническо състояние.

Използвайте уреда само в техническото състояние, в което е доставен от производителя и в съответствие с неговите предписания.

Никога не променяйте фабрично направените настройки на двигателя.

Преди всяко използване проверявайте за износване и за повреди инструментите, закрепващите болтове и предпазните съоръжения.

Износените или повредени части подменете в специализиран сервиз. Поправяйте уреда само в специализиран сервиз.

Резервните части и принадлежностите трябва да отговарят на изискванията, определени от производителя.

Затова използвайте само оригинални резервни части и оригинални принадлежности или разрешени от производителя резервни части и части за принадлежностите.

Избягвайте открит огън, както и образуването на искри, и не пушете.

Проверете терена, върху който ще се използва уредът, и отстранете всички предмети, които биха могли да бъдат повлечени и изстреляни. Така предотвратявате опасностите за хора и нанасянето на щети на предмети.

Внимавайте много при работа на склонове и при промяна на посоката на движение.

Не работете на склонове с наклон, по-голям от 20%.

Работата на склонове е опасна; уредът може да се преобърне и да се хлъзне.

По възможност не движете уреда напречно на склона, а нагоре и надолу.

Върху наклонени терени никога не отпускате съединителя и не превключвайте и по възможност избягвайте каране със завиване. Движете уреда само с темпото на ходене. Никога не доближавайте ръцете или краката си до или под движещите се части.

Работете с уреда само на дневна светлина или при достатъчно силно изкуствено осветление. Возенето на хора върху уреда по време на работа и при транспортиране не е разрешено.

Бъдете особено внимателни при монтиране и демонтиране на принадлежностите на уреда. Монтирайте и сменяйте принадлежностите (опционални), като например резервоар за съхранение и греда за чистене на сняг, само при изключен двигател и извадена лула на свещта.

Вградените уреди, балансиращите тежести, както и пълните резервоари за боклук влияят на поведението на уреда при движение и особено на способността за завиване, спиране и прекатурване. Спрете двигателя и извадете буксата на запалителните свещи когато:

- не работите с уреда, или
- трябва да се отдалечите от уреда.

Прибирайте уреда и горивото на сигурно място:

- далеч от източници на огън (искри, пламъци),
- недостъпно за деца.

Преди да приберете уреда в затворено помещение изчакай двигателят да изстине.

Преди извършване на каквито и да е работи по този уред

За защита от наранявания преди извършване на каквито и да е работи по този уред (например работи по обслужване, преоборудване и настройване) и преди транспортиране (например повдигане и носене):

- изключете двигателя,
- задействайте ръчната спиращка,
- изчакайте всички движещи се части да спрат да се движат и двигателят да изстине,
- извадете буксата на запалителната свещ, за да предотвратите включването на двигателя по невнимание,
- спазвайте допълнителните указания за безопасност от упътването на двигателя.

Предпазни механизми

Опасност!

Предпазните механизми са предназначени за Вашата безопасност и трябва винаги да са в пълна изправност. Не трябва да ги отстранявате, променят или да изолирате функцията им. Фиг. 1

лоста на съединителя за задвижване на метачните четки (1)

съединителят на метачните четки се изключва, когато ползвателят пусне този лост на съединителя.

Лоста на съединителя за движение (2)

Съединителят за движение се изключва, когато ползвателят пусне този лост на съединителя.

Предпазител (3)

Предотвратява изхвърлянето настрани на части, като например боклук и камъни.

Символи, поставени на уреда

На различни места върху уреда са поставени предупредителни знаци и указания за безопасност, представени със символи и пиктограми.

Отделните символи имат следните значения:



Внимание!

Преди пускане на уреда в действие прочетете упътването за експлоатация!



Носете защита за очите и за слуха!

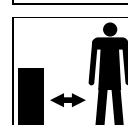

Пазете трети лица далеч от зоната на опасност!



Опасност от нараняване от изхвърлен настрани боклук!

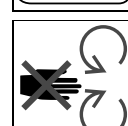

Опасност от нараняване от въртящите се части! Пазете далеч ръцете и краката си от въртящите се части.

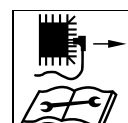

Преди всякакви работи, като например настройване, почистване, изпитване и други, изключете уреда и извадете лулата на свещта!

Поддържайте тези символи на уреда винаги в състояние в оето могат да се четат.

Символи в упътването

В това упътване се използват символи, които предупреждават за опасности или представляват важна информация. Следва описанието на символите:

Опасност!

Обръща Ви се внимание за опасности, които са свързани с описаната дейност и при които съществува опасност от нараняване на хора.

Внимание

Обръща Ви се внимание за опасности, които са свързани с описаната дейност и при които съществува опасност от повреждане на уреда.

Указание

Обозначава важна информация и съвети за използване.

Данни за позиция

Когато имаме данни за позиция на уреда (например ляво, дясно) винаги изхождаме от посоката на работа на уреда (напред).

Указание за изхвърляне

Излишните остатъци от опаковки, стари уреди и т.н. се изхвърлят в съответствие с местните предписания.

Разопаковане и монтиране

Внимание

Повредените кабели водят до неправилно функциониране на двигателя.

При разопаковане на уреда внимавайте тези части да не се прегъват или мачкат.

В края на упътването за експлоатация или като отделно приложение е показано монтирането на уреда със схеми.

Вашият уред с един поглед

Внимание!

Повреди на уреда.

Тук са описани функциите на обслужващите и индикаторните елементи.

Не изпълнявайте все още никакви функции!

Фиг. 1

- 1 Лост на съединителя за задвижването на метачните четки
- 2 Лост на съединителя за движение
- 3 Предпазител
- 4 Поемаща ос/носач за принадлежност *
- 5 Метачни четки
- 6 Регулиращи се на височина подпорни колела
- 7 Двигател
- 8 Лост за превключване
- 9 Подвижна щанга
- 10 Дръжка за управление
- 11 Резервоар за съхранение*
- 12 Грета за чистене на сняг *
- 13 Престилка за боклук *
- 14 Въже за запалване
- 15 Бензинов резервоар
- 16 Отвор за наливане на масло
- 17 Ауспук
- 18 Лула на запалителната свещ
- 19 Въздушен филтър
- 20 Лост на газта (в зависимост от типа на двигателя)
- 21 Лост на смукача (в зависимост от типа на двигателя)
- 22 Кранче за бензин (в зависимост от типа на двигателя)

* Опционални принадлежности

Преди първото използване

Внимание!

Задължително проверете нивото на маслото, при необходимост сипете или долейте двигателно масло (виж «Упътване на двигателя»).

- Проверете за повреди и за неподвижното им захващане всички предпазни съоръжения, обслужващи елементи и прилежащите им свързващи връзки/кабели. Преди използване подменете повредените части.
- Поради транспортни съображения гумите могат да имат по-високо налягане. Проверете налягането на гумите и при необходимост го регулирайте. Препоръчително налягане на гумите: 1,0 bar.
- Проверете съединяването на метачните валове и на задвижването (виж «Обслужване»).

Работи по настройване преди всяко използване

Опасност от нараняване!

Преди извършване на каквито и да е работи по този уред

- *изключете двигателя,*
- *задействайте ръчната спирачка,*
- *изчакайте всички движещи се части да спрат да се движат и двигателят да изстине,*
- *извадете куплунга на запалителната свещ на двигателя, за да предотвратите пускането на двигателя по невнимание.*

Зареждане с гориво и проверка на нивото на маслото

Опасност от експлозия и пожар

Зареждайте с гориво само на открито и при изключен и студен двигател. По време на зареждане с гориво не пушете.

Никога не пълнете резервоара до горе. Ако горивото прелее, оставете прелялото гориво да се изпари напълно преди да запалите двигателя.

Съхранявайте горивото предимно в подходящи, предназначени само за гориво, съдове. Не използвайте гориво със спецификация E85.

Спазвайте и указанията от упътването на двигателя.

- Проверете нивото на маслото, при необходимост долейте (виж «Упътване на двигателя»).
- Заредете с гориво (видовете – според данните от упътването на двигателя), затворете капачката на резервоара и извършете остатъците гориво.

Регулирайте налягането на гумите

⚠ Внимание

Опасност от експлозия!

Никога не превишавайте максималното налягане на гумите 1,4 bar/20 PSI.

Препоръчително налягане на гумите: 1,0 bar.

Регулиране на метачните четки

Регулиране на височина

Фиг. 2

Регулирането на височина на метачните четки се извършва със смяна на положението на опорните колела. Веднага след като четките са малко износени, съответно площите не се почистват добре, разстоянието на четките до земята трябва да се регулира отново.

ⓘ Указание

Винаги настройвайте постепенно, това означава да премествате положението само с по половин отвор надолу в прозорчето за контролиране.

За целта премествайте болта (2) като сменят страната, винаги от отвор **A** към отвор **B**, а после при следващото регулиране отново от **B** към **A** и т.н.

- Отстранете болта (2) и шпленнта (3) на отвор **A** на носача на опорното колело.
- Преместете опорното колело с половин отвор нагоре.
- Закрепете болта (2) и шпленнта (3) в отвор **B**.
- Регулирайте другото опорно колело на същата височина.

ⓘ Указание

Винаги регулирайте двете опорни колела, така че да са на еднаква височина. Промяната във височината за една регулируема позиция е около 5 mm.

Когато валът на четките е поставен прекалено ниско, резултатът от метенето се влошава и валовете на четките се износват прекалено бързо.

Изместване встрани

Фиг. 3

За да се измита боклукът, съответно снегът, в една определена посока, метачната четка може да се регулира на три степени. Работни положения:

Ляво Направо Дясно

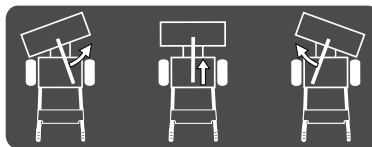

- Повдигнете подвижната щанга (1), така че фиксиращите елементи (2) да останат свободни, и поставете метачната четка в желаното положение (дясно или ляво).

- Спуснете подвижната щанга и я фиксирайте в гнездото. Внимавайте за правилното ѝ фиксиране.

ⓘ Указание

– При метене без резервоар за боклука боклукът ще се събира в права линия пред метачната четка. Избирайте предимно странично положение на метачната четка, защото тогава боклукът/снегът ще остава встрани, съответно ще се измита настрани.

– При движение на заден ход метачната машина винаги трябва да е поставена в положение на право.

Обслужване

⚠ Опасност от нараняване!

Пазете други хора, и особено деца, далеч от обсега на действието на уреда.

Не допускайте паленето на открит огън, образуването на искри и не пушете по време на работа. Включвайте уреда само, когато е в безупречно състояние.

Прегледайте площта, която ще се обработва, и отстранете всички предмети, които могат да бъдат повлечени от уреда.

Работете винаги при достатъчно добро осветление, бавно и внимателно. Не работете в близост до ровове и стръмни брегове.

Обсегът на работа на обслужващото лице по време на работа се намира зад поста за управление.

Определеното от управляващите странични рамена предпазно разстояние до въртящите се инструменти трябва винаги да се спазва. Внимавайте винаги да сте застанали стабилно.

Никога не доближавайте ръцете или краката си до или под движещите се части.

Движете уреда само с темпото на ходене.

Бъдете внимателни за препятствия, които се намират в посоката на движение на уреда.

Никога не вдигайте и не носете уреда, когато двигателят работи.

Изваждайте куплунга на запалителната свещ преди да проверявате, регулирате, почиствате или извършвате някакви работи по уреда.

Не използвайте уреда при лоши климатични условия, като например при дъжд или при опасност от буря.

⚠ Опасност от нараняване при преобръщане!

Работете бавно и внимателно, особено когато сменят посоката на движение.

Не работете на склонове с наклон, по-голям от 20%.

Работата на склонове е опасна; уредът може да се преобръне и да се хлъзне.

По възможност не движете уреда напречно на склона, а нагоре и надолу.

Върху наклонени терени никога не отпускате съединителя и не превключвайте и по възможност избягвайте каране със завиване.

⚠ Опасност от експлозия и от пожар

Бензиновите пари са експлозивни и бензинът е възпламеним при високи температури. Сипете гориво преди да запалите двигателя. При работещ и при все още топъл двигател дръжте резервоара затворен.

Досипвайте гориво само при изключен и изстинал двигател. Избягвайте открит огън, образуване на искри и не пушете. Зареждайте уреда с гориво само на открито.

Ако препълните с гориво, не включвайте двигателя. Отстранете уреда от замърсеното с гориво място и изчакайте да се изпарят бензиновите пари. Поддържайте двигателя и ауспуха чисти от замърсявания и от изтичащо масло.

⚠ Опасност от задушаване с въглероден моноксид

Оставяйте двигателят с вътрешно горене да работи само на открито.

⚠ Внимание

Възможни повреди на уреда

– Когато уредът се сблъска с чужди тела (например камъни) или се появят необичайни вибрации, веднага спрете уреда и го проверете за щети.

Отстранете установените щети, преди да продължите работа с уреда.

– Използвайте уреда само в безупречно състояние. Преди всяко използване преглеждайте уреда.

Обърнете особено внимание за повреди и за правилното фиксиране на предпазните съоръжения, обслужващите елементи и прилежащите им свързващи връзки/кабели, както и винтовите съединения.

Преди използване подменете повредените части.

– Преди използване на уреда оставете двигателя да загрее.



Време за използване

Спазвайте националните/комунални препоръки за времето през което можете да използвате уреда (при необходимост се информирайте от съответната община).

Включете двигателя

Фиг. 1

Спазвайте и указанията от упътването на двигателя.

⚠ Опасност!

Преди стартиране пуснете лоста на съединителя (фиг. 1, поз. 1 и 2). Всички предавки трябва да са изключени.



Указание

Някои модели нямат лост на газта, числото на оборотите се регулира автоматично. Двигателят работи с оптимално число на оборотите.

Регулировки преди включване на двигателя

- Проверете съдържанието на резервоара и нивото на маслото (виж упътването на двигателя).
- Отворете кранчето за бензин (22) (в зависимост от изпълнението).
- Поставете буксата на запалителната свещ (18) в запалителната свещ.

Преди запалване със студен двигател

Уреди със смукач :

- Поставете лоста на газта (20) в положение **START**//

или

- Поставете лоста на смукача (21) на двигателя (в зависимост от типа на двигателя – виж упътването на двигателя) в положение **СНОКЕ**// и поставете лоста на газта на /max.

За уредите без смукач (в зависимост от типа на двигателя):

- Натиснете енергично 3–5 пъти запалителя и поставете (виж упътването на двигателя) лоста на газта в положение /max.

Преди запалване при топъл двигател

- Поставете лоста на газта в положение /max.

Включете двигателя

- Подпрете се с една ръка на дръжката за управление и бавно изтеглете стартера (14), докато усетите съпротивление, след това рязко и енергично го изтеглете няколко пъти. Не пускайте стартера да се върне обратно сам, а бавно го върнете в изходното му положение.

- Когато двигателят работи:
 - върнете лоста на смукача назад (в зависимост от типа на двигателя – виж упътването на двигателя).
 - Поставете лоста на газта на желаните обороти.
 - = бързи обороти
 - = бавни обороти

Изключване на двигателя

Фиг. 1

- Поставете лоста на газта в положение /STOP.
- Затворете кранчето за бензина (в зависимост от изпълнението).

Включете ръчната спирачка

Фиг. 1

⚠ Внимание!

Пуснете лоста на съединителя (1 und 2), преди да включите ръчната спирачка.

- Поставете лоста за превключване (8) в позиция «P» (ръчна спирачка).

⚠ Внимание!

В зависимост от особеностите и наклона на терена при паркиране уредът трябва да се подсигури допълнително срещу задвижване с клинове за колелата.

Избиране на предавка

Фиг. 1

⚠ Внимание

Преди да изберете или да превключите предавка пуснете лоста на съединителя (1 и 2).

- С лоста за превключване (8) изберете предавка:
 - напред: «1» (бавно) до «5» (бързо).
 - назад: «R/R1» (бавно) и «R /R2» (бързо).

Работа с уреда

Каране

Фиг. 1

Избиране на посока на движение:

Внимание!

- При стартиране на двигателя не натискайте лоста на съединителя (1 и 2).
- Карайте бавно и внимателно, особено при движение назад.
- Преди смяна на посоката на движение, винаги предварително спирайте уреда.
- Стартирайте двигателя, както е показано.
- С лоста за превключване (8) изберете движение напред, съответно назад.
-  Натиснете и задръжте лоста на съединителя за движение (2); уредът се движи.

Указание

При движение на заден ход метачната машина винаги трябва да е поставена в положение на право.

Изключване на задвижването:

-  Пуснете лоста на съединителя за движение (2); уредът спира.

Метене

Фиг. 1

Включете задвижването на четките:

Внимание!

- При стартиране на двигателя не натискайте лоста на съединителя (1 и 2).
- При включване на метачните четки уредът може да се движи.
- Стартирайте двигателя, както е показано.
-  Натиснете лоста на съединителя на метачните четки (1) и задръжте; уредът мете.

Изключване на задвижването на четките:



-  Пуснете лоста на съединителя за задвижване на метачните четки (1); метачните четки спират.

Едновременно движение и метене



Фиг. 1

Внимание!

- При стартиране на двигателя не натискайте лоста на съединителя (1 и 2).
- Карайте бавно и внимателно, особено при движение назад. Преди смяна на посоката на движение, винаги предварително спирайте уреда.
- При работа не претоварвайте уреда.
- Скоростта трябва да се съобрази в съответствие с материала за метене и почистване.
- Максималната височина за метене на сняг е 10 ст.

- Стартирайте двигателя, както е показано.
- Можете да поставите лоста на газта (ако има такъв) , за да си подsigурите достатъчно мощност.
- С лоста за превключване (8) изберете движение напред.
-  Натиснете лоста на съединителя на метачните четки (1) и задръжте; метачните четки се задвижват.
-  Натиснете лоста на съединителя за движение (2) и задръжте; уредът се движи и мете.
- За смяна на предавката първо пуснете лоста на съединителя за движение (2) и след това сменете предавката с лоста за превключване (8).

Указание

- За метене на боکلук (при уреди с лост на газта) числото на оборотите на метачните четки може да се регулира:  = бързо;  = бавно. Едновременно с това се влияе и на скоростта на движение.

- При метене на сняг, съответно избутване на сняг с греда за почистване, лостът на газта трябва винаги да е поставен в позиция , за да може да се осигури достатъчно отдаване на мощност.



Работа на склонове

Опасност от нараняване при преобръщане!

Работете бавно и внимателно, особено когато сменяте посоката на движение. Не работете на склонове с наклон, по-голям от 20%. Работата на склонове е опасна; уредът може да се преобръне и да се хлъзне. По възможност не движете уреда напречно на склона, а нагоре и надолу. Върху наклонени терени никога не отпускате съединителя и не превключвайте и по възможност избягвайте каране със завиване.

Паркиране на уреда

Фиг. 1

-  Пуснете лоста на съединителя за движение (2).
-  Пуснете лоста на съединителя на метачните четки (1).
- Поставете лоста на газта (ако има такъв) на средно положение на газта.
- Поставете лоста за превключване (8) в позиция «P» (ръчна спирачка).
- Спрете двигателя след около 30 секунди – поставете лоста на газта в положение /STOP.
- Затворете кранчето за бензина (в зависимост от изпълнението).

Указание

Поставяйте уреда в затворени помещения само със студен двигател.

Принадлежности (опционално)

- Резервоар за събиране
- Метачна престилка
- Греда за почистване на сняг
- Поемащи оси (поставка за принадлежности)

i **Указание**

За монтирането на резервоара за събиране, на метачната престилка и на гредата за почистване на сняг трябва да са монтирани поемащите оси (поз. 4 – фиг. 1) – вижте отделното упътване за монтаж.

Метене на боклук с поставен резервоар за събиране**i** **Указание**

За монтирането на резервоара за събиране вижте отделното упътване за монтаж.

⚠ **Внимание!**

При преминаването през каменни бордюри и други препятствия могат да бъдат нанесени щети на уреда. Работете внимателно. Препятствията, като каменни бордюри, могат да бъдат преодолявани чрез натискане надолу на дръжките за управление. По този начин метачната машина се повдига от земята. Не преодолявайте препятствия с пълен резервоар за събиране.

Сглобяване

Фиг. 4а

- Отстранете шплентите на двете оси.
- Окачете резервоара за събиране отпред горе върху поемащите оси и го подсигурете с шпленти от всяка страна в най-долната дупка.

Изпразване на резервоара за събиране

- Закарайте метачната машина на мястото за изпразване.
- Отстранете шплентите на двете поемащи оси.
- Откачете резервоара за събиране нагоре от поемащите оси и го изпразнете.
- Поставете резервоара за събиране отново върху поемащите оси и го подсигурете с шплентите.

Разглобяване

- Отстранете шплентата на двете поемащи оси в зависимост от положението на монтаж.
- Откачете резервоара за събиране нагоре от поемащите оси.
- Поставете шплентите в двете поемащи оси в зависимост от положението на монтаж.

Преместване на резервоара за събиране

Фиг. 4б

Тази стъпка е необходима, когато при преместване на опорните колела на уреда (виж «Регулиране на метачните четки») разстоянието от гумената лайсна на резервоара за събиране до земята стане много малко (<5 мм).

- Отстранете шплентите на двете поемащи оси.
- Откачете резервоара за събиране нагоре от поемащите оси.
- Поставете шплентите в най-долните дупки на поемащите оси.
- Закачете резервоара за събиране отпред горе върху поемащите оси, така че да легне върху шплентите.

i **Указание**

По този начин се гарантира, че гумената лайсна (1) няма да се трие в земята (минимално разстояние 5 мм).

При по-нататъшно износване на метачните четки и заплашващо лягане на гумената лайсна (1) на земята резервоарът за събиране трябва постепенно (съответно винаги с по една дупка нагоре) да се премести по поемащата ос.

- Подсигурете резервоара за съхранение с двата допълнителни шплентата (включени са в доставката на резервоара за съхранение), като ги поставите в най-горния отвор на двата двете поемащи оси.

Метене на боклук с метачна престилка**i** **Указание**

За монтирането на метачната престилка вижте отделното упътване за монтаж.

По време на метене на сух материал метачната престилка предпазва от вдигане на прах и изхвърляне на камъни.

Фиг. 5

Сглобяване

- Отстранете шплентите на двете оси.
- Закачете метачната престилка отпред горе върху поемащите оси и я подсигурете с шплентите от всяка страна в най-долния отвор.

Разглобяване

- Отстранете шплентите на двете оси.
- Откачете метачната престилка нагоре от поемащите оси.
- Поставете шпленти в двете поемащи оси.

i **Указание**

При необходимост престилката може допълнително да се захване към двата болта (А) на покрива на предпазителя.

Почистване на сняг с греда за почистване на сняг**i** **Указание**

За монтирането на гредата за почистване на сняг вижте отделното упътване за монтаж.

Сглобяване

Фиг. 6

- Отстранете шплентите на двете оси.
- Закачете гредата за почистване на сняг отпред горе върху поемащите оси и я подсигурете с шплентите от всяка страна в най-горния отвор.

Разглобяване

- Отстранете шплентите на двете оси.
- Откачете гредата за почистване на сняг нагоре от поемащите оси.
- Поставете шпленти в двете поемащи оси.

Регулиране на работната височина

Фиг. 7

В зависимост от терена работната височина може да се регулира от плъзгача.

При неравности, като например покрития от чакъл или стърчащи шахти е необходима по-голяма работна височина.

- Развийте подсигурителните гайки.
- Преместете плъзгача.
- Затегнете подсигурителните гайки.
- Регулирайте другия плъзгач на същата височина.

Указание

Винаги регулирайте двата плъзгача еднакво.

Почистване на сняг

Внимание!

При преминаването през каменни бордюри и други препятствия могат да бъдат нанесени щети на уреда. Работете внимателно. Препятствията, като каменни бордюри, могат да бъдат преодоляни чрез натискане надолу на дръжките за управление. По този начин гредата за почистване на сняг се повдига от земята.

- По възможност почиствайте снега веднага, след като е паднал, за да улесните почистването.
- За да не станат количествата сняг прекалено големи, не избутвайте само в една посока.
- Големите площи почиствайте отвътре навън и равномерно на всички страни.

Указание

- Гредата за почистване на сняг се държи на разстояние от земята от плъзгачите.
- При едновременно почистване на сняг и метене метачните четки отстраняват впоследствие останалите остатъци сняг.

- За по-добра тяга, в зависимост от модела, могат да се използват вериги за сняг – попитайте своя търговски представител.

Транспортиране

Каране

За маневриране/за преминаване на къси отсечки.

- Стартиране на уреда.
- Изберете движение напред или назад.
-  Натиснете и задръжте лоста на съединителя за движение.
- Крайте уреда внимателно.

Транспортиране без собствено задвижване

Опасност от нараняване!

Преди транспортиране:

- Изключете двигателя.
- Изчакайте всички движещи се части да спрат да се движат; двигателят трябва да е изстинал.
- Извадете ключа за запалване и лулата на свещта.

Внимание

Транспортни повреди
Използваните транспортни средства (например транспортни превозни средства, товарни рампи или др.) трябва да се използват по предназначение (виж прилежащите им упътвания за експлоатация).

- Транспортирайте уреда само с празен резервоар за гориво.
- Транспортирайте уреда върху или във превозното средство в хоризонтално положение.
- Включете ръчната спирачка.
- Подсигурете уреда, така че да не се движи и да не изпадне.

Поддържане

Опасност от нараняване!

Преди извършване на каквито и да е работи по този уред

- *изключете двигателя,*
- *задействайте ръчната спирачка,*
- *изчакайте всички движещи се части да спрат да се движат и двигателят да изстине,*
- *извадете куплунга на запалителната свещ на двигателя, за да предотвратите пускането на двигателя по невнимание.*

Указание

Спазвайте указанията за обслужване от упътването на двигателя.

План за поддържане

Веднъж в сезона:

- Закарайте уреда в специализиран сервис за преглед и поддръжка.

Преди всяко използване:

- Проверете нивото на маслото, при необходимост досипете масло.
- Проверете сигурността на болтовите съединения, при необходимост ги затегнете.
- Проверете предпазните съоръжения.
- Проверете уреда и монтираните на него елементи за повреди. Преди по-нататъшно използване отстранете повредите в специализиран сервис.

| Работи по обслужване | След употреба | 25 часа | 50 часа | 100 часа | след приключване на сезона | при необходимост |
|---|---------------|---------|-----------------|----------|----------------------------|------------------|
| Почистете уреда и всички монтирани на него елементи | • | | | | | |
| Смяна на маслото ³⁾¹⁾ | | | • ⁴⁾ | | | |
| Смазване на движещите се и въртящите се части | | | | | • | • |
| Почистете запалителната свещ ¹⁾ | | • | | | | |
| Подмяна на запалителните свещи ²⁾ | | | | | • | |
| проверете налягането на въздуха в гумите, при необходимост го увеличете | | | | | • | • |
| Почистване на въздушната охладителна система и на ауспуха ¹⁾ | • | | | | | • |
| Смажете задвижващия вал ²⁾ | | • | | | | |
| Проверете настройките на съединителя, при необходимост регулирайте | | | | | | • |
| Проверете настройките на карбуратора ²⁾ | | | | | | • |
| Проверете метачните четки, изхабените метачни четки подменете по двойки | | | | | | • |
| Проверете опорните колела, изхабените опорни колела подменете по двойки | | | | | | • |
| Проверете плъзгачите, износените плъзгачи подменете по двойки | | | | | | • |
| Подменете капачката на резервоара | | | | | | • |
| Подменете гърнето на ауспуха ²⁾ | | | | | | • |

1) Вижте «Упътване на двигателя».

2) Тези ремонти се извършват само в специализиран сервиз.

3) Първата смяна на маслото се прави след 5 отработени часа (h).

4) Смяна на маслото на всеки 25 отработени часа (h) при работа при тежко натоварване или при висока температура на околната среда.

Поддържане

 **Опасност от нараняване!**

Носете работни ръкавици.

 **Внимание**
Възможни повреди на уреда

За подмяна на части по уреда използвайте само оригинални резервни части.

 **Внимание**
Опасност от замърсяване на околната среда с моторно масло.

Оставащото при смяна на маслото отработено масло предайте в пункт за събиране на старо масло или в предприятие за изхвърляне.

Почистване на уреда и на принадлежностите

 **Внимание**

Не използвайте за почистване почистващи машини с високо налягане

- Поставете уреда върху здрава, равна, хоризонтална повърхност;
- Отстранете полепналата мърсотия.
- Двигателя почиствайте с парцал и четка.

Указание

- След всяко използване почиствайте особено грижливо метачните четки и при необходимост отстранявайте шнурове, телове или други чужди тела.
- При използване на уреда за зимни работи има голяма опасност от ръжда и корозия. След всяко използване почиствайте уреда основно.

Смазване

Смазвайте всички въртящи се и движещи се части с леко масло.

Регулирайте налягането на гумите

Внимание **Опасност от експлозия!**

Никога не превишавайте максималното налягане на гумите 1,4 bar/20 PSI.

Препоръчително налягане на гумите: 1,0 bar.

Проверете и регулирайте съединителя на задвижването на метачните четки

Фиг. 1

- Пуснете лоста на съединителя (1). Съединителят (Поз. 3 – фиг. 12) не трябва да има хлабавина, но не трябва да бъде и прекалено стегнат. В противен случай променете регулирането (вижте «Промяна на регулирането на съединителя»).
- Лостът на съединителя трябва да може да се натисне надолу докрай (1). В противен случай съединителят е прекалено стегнат и трябва да се разхлаби (вижте «Промяна на регулирането на съединителя»).

Допълнителни проверки (вижте също «Работа с уреда»):

- При работещ двигател () включете задвижването на метачните четки за около 10 секунди.
- Пуснете лоста на съединителя, метачната четка не трябва да продължава да се движи.

Проверка и регулиране на съединителя за движение

Фиг. 1

- Поставете лоста за превключване (8) на най-бързата скорост напред (най-високата цифра).
- При пуснат лост на съединителя (2) бутнете уреда напред.
- По време на бутането поставете лоста за превключване (8) на най-бързата скорост назад «R  /R2» и след това на най-бързата скорост напред.
- Ако се усети съпротивление при бутането или при превключване на скоростите, разхлабете съединителя (вижте «Промяна на регулирането на съединителя»).

- При бутане на уреда натиснете лоста на съединителя (2). Колелата трябва да са блокирани. В противен случай леко затегнете съединителя (вижте «Промяна на регулирането на съединителя»).
- Ако регулирането още не е безупречно повторете процеса.

Промяна на регулирането на съединителя

Фиг. 12

За съединители с регулиращ диск за задвижването (1), съответно за задвижването на метачните четки (2):

- Затягане: Развийте винт (A) в зависимост от регулиращия диск, бутнете регулиращия диск надолу и отново затегнете винт (A).
- Разхлабване: Развийте винт (A) в зависимост от регулиращия диск, бутнете регулиращия диск нагоре и отново затегнете винт (A).

Смяна на метачните четки

Внимание

Метачните четки трябва да се проверяват редовно за износване и изхабяване.

В случай че резултатът от метането вече не е задоволителен или диаметърът на четките е вече около 280 мм, метачните четки трябва да се сменят. Използвайте само оригинални метачни четки и ги сменяйте по двойки.

Фиг. 8

- Отстранете винтовете на лявата странична част на предпазителя на метачната машина и свалете страничната част.
- Отстранете винта и гайката на лявата метачна четка и изглетете метачната четка в посока навън от задвижващия вал.
- Бутнете новия метачен вал върху задвижващия вал с плоската страна на четката навън
- Монтажният отвор на метачната четка трябва да съвпадне с отвора в задвижващия вал.

- Отново затегнете метачната четка с винта и гайката върху задвижващия вал.
- Отново монтирайте страничната част с винтовете.

Изпълнете аналогично монтажните стъпки за смяната на дясната метачна четка.

Смяна на опорните колела на метачната машина

Фиг. 9

- Проверявайте редовно опорните колела (1) за функционирането им, за износване и изхабяване и при необходимост ги подменяйте.

Подмяна на опорните колела на резервоара за съхранение (принадлежности)

Фиг. 10a

- Проверявайте редовно опорните колела (1) за функционирането им, за износване и изхабяване и при необходимост ги подменяйте.

Подмяна на гумената лийсна на резервоара за съхранение (принадлежности)

Фиг. 10b

- Проверявайте редовно гумената лийсна (2) за износване и изхабяване и при необходимост ги подменяйте.

Подмяна на плъзгащата лийсна на гредата за почистване на сняг (принадлежности)

Фиг. 11a

- Проверявайте редовно плъзгащата лийсна (1) за износване и изхабяване и при необходимост я подменяйте.

Подмяна на плъзгачите на гредата за почистване на сняг (принадлежности)

Фиг. 11b

- Проверявайте плъзгачите (2) редовно за износване и изхабяване и при необходимост ги подменяйте по двойки.

Прибиране на уреда

Опасност от експлозия при възпламеняване на изпаренията от горивото!

Преди да приберете уреда изпразнете резервоара на открито в подходящ съд (виж «Упътване за експлоатация на двигателя»). Ако уредът няма да се използва повече от един месец, например след края на сезона:

- Подгответе двигателя (виж «Упътване за експлоатация на двигателя»).
- Почистете уреда.
- За защита от ръжда избършете всички метални части с напоен в масло парцал или ги напръскайте с масло.
- Поставете уреда в чисто и сухо помещение.
- Съхранявайте уреда така, че космите на метачните четки да не се повредят. Поставете опорните колела най-долу, така че космите да нямат никакъв или да имат минимален контакт със земята.

Указание

При дърпане на уреда назад и свързаното с това въртене на опорните колела на 180° метачните четки се повдигат от земята (фиг. 13).

Гаранционни условия

Във всяка държава са валидни издадените от нашето дружество, съответно от вносителя гаранционни условия. В рамките на гаранционните условия отстраняваме повредите на Вашия уред безплатно, доколкото те се дължат на проблем с материала или на производствена грешка. В случай на проблем с уреда, които е обект на гаранционните условия, се обърнете към продавача или към най-близкото представителство.

Информация за двигателя

Производителят на двигателя поема отговорност за свързаните с двигателя проблеми по отношение на мощността, измерването на мощността, технически данни, услуги и сервиз. Повече информация ще намерите в отделно доставяната книжка на притежателя/ползвателя на производителя на двигателя.

Помощ при отстраняване на повреди





Опасност от нараняване при пускане по невнимание!

Преди извършване на каквито и да е работи по този уред

- изключете двигателя,
- задействайте ръчната спирачка,
- изчакайте всички движещи се части да спрат да се движат и двигателят да изстине,
- извадете куплунга на запалителната свещ на двигателя, за да предотвратите пускането на двигателя по невнимание.

Внимание

Повредите при работа с уреда обикновено са причинени от безобидни неща и можете да ги отстраните сами. В случай на съмнение или когато имате доказателства за сериозна повреда потърсете специализиран сервиз. Поправките извършвайте само в специализиран сервиз и само с оригинални резервни части.

| Повреда | Възможна причина | Отстраняване |
|------------------------|---|---|
| Двигателят не запалва. | Резервоарът е празен. | Напълнете резервоара. |
| | Застояло (изветряло) гориво. | Източете застоялото гориво в подходящ съд на открито ¹⁾ . Напълнете резервоара с чисто, прясно гориво. |
| | Двигателят е студен, лостът на смукача не е поставен на «  /ON/CHOKE». | Поставете лоста на смукача на «  /ON/CHOKE». |
| | Лостът на газта не е поставен на «  /FAST». | Поставете лоста на газта на «  /FAST». |
| | Буксата на запалителната свещ не е поставена. | Поставете буксата на запалителната свещ върху свещта. |
| | Зацапана или дефектна запалителна свещ. | Почистете запалителната свещ ¹⁾ . Подменете дефектната запалителна свещ ²⁾ . |
| | Примерът не е натиснат. | Натиснете запалителя. |

| Повреда | Възможна причина | Отстраняване |
|-----------------------------------|--|---|
| Двигателят работи неравномерно. | Лостът на смукача е поставен на « \ / ON / CHOKE». | Поставете лоста на смукача на «RUN / OFF / \ ». |
| | Буксата на запалителната свещ е поставена хлабаво. | Затегнете буксата на запалителната свещ. |
| | Застояло (изветряло) гориво. В горивната система има вода или боклуци. | Източете застоялото гориво в подходящ съд на открито ¹⁾ . Напълнете резервоара с чисто, прясно гориво. |
| | Отворът за проветряване на капачката на резервоара е запушен. | Почистете капачката на резервоара и отвора за проветряване. |
| Уредът не мете. | Метачните четки са силно замърсени. | Спрете двигателя, извадете лулата на свещта. Отстранете замърсяването. |
| | Съединителя за задвижване на четките не е регулиран правилно. | Регулирайте съединителя (виж «Регулиране на съединителя за задвижване на четките»). |
| | Клиновидните ремъци са хлабави или скъсани. | Стегнете хлабавите клиновидни ремъци ²⁾ . Подменете скъсаните клиновидни ремъци ²⁾ . |
| Уредът не се движи. | Съединителя за движение не е регулиран правилно. | Регулирайте съединителя (виж «Регулиране на съединителя за движение»). |
| | Клиновидните ремъци са хлабави или скъсани. | Стегнете хлабавите клиновидни ремъци ²⁾ . Подменете скъсаните клиновидни ремъци ²⁾ . |
| Лоши резултати от метенето. | Прекалено голям натиск на четките. | Преместете опорните колела, за да намалите натиска на четките. |
| | Метачните четки са износени. | Подменете валове на четките по двойки. |
| | Резервоарът за събиране (принадлежност) не е монтиран правилно. | Монтирайте правилно резервоара за събиране. |
| Прекомерни вибрации. | Хлабави части, повредени метачни четки или повредени задвижващи части. | Спрете веднага двигателя и извадете лулата на свещта. Затегнете разхлабените винтове и гайки. Поправете повредените части ²⁾ . |
| Предавките трудно се превключват. | Съединителя за движение не е регулиран правилно. | Регулирайте съединителя (виж «Регулиране на съединителя за движение»). |

¹⁾ Вижте «Упътване на двигателя».

²⁾ Тези ремонти се извършват само в специализиран сервиз.

Sisukord

| | |
|---|-----|
| Teie ohutuse tagamiseks | 119 |
| Lahtipakkimine/paigaldamine . . | 120 |
| Ülevaade seadmest | 121 |
| Enne esimest korda kasutamist | 121 |
| Seadistustööd enne iga kasutust | 121 |
| Kasutamine | 122 |
| Tarvikud (valikuline) | 124 |
| Transportimine | 125 |
| Hooldus | 125 |
| Hoiustamine | 127 |
| Müügigarantii | 127 |
| Teave mootori kohta | 127 |
| Tegevusjuhised rikete leidmiseks . | 127 |

Andmeplaadile märgitud andmed

Need andmed on väga olulised hilisemaks identifikatsiooniks seadme varuosade tellimisel ning klienditeenindusele. Andmeplaadi leiata mootori juurest. Kandke kõik andmed, mis on kirjas seadme andmeplaadil, väljale (joon. 14). Need ja seadme muud andmed leiata eraldi CE-vastavusavaldusest, mis on käesoleva kasutusjuhendi koostisosas.

Joonised



Võtke lahti kasutusjuhendi alguses olevad piltidega lehed. Graafilised kujutised võivad erineda ostetud seadme detailidest.

Teie ohutuse tagamiseks

Seadme sihipärane kasutamine

Seade on ette nähtud ainult – pühkimismasinana lahtise prügi ja rämpsü või tuhklume koristamiseks ning lumesaha (lisatarvik) paigaldamisel saab sellega koristada lund maja ümber kõva kattega teedelt ja aladelt; – käesolevas kasutusõpetuses antud kirjelduste ja ohutusjuhendite kohaselt. Igasugune muu kasutamine loetakse mittesihipäraseks.

Mittesihipärase kasutamise korral kaotab garantii kehtivuse ja igasugune tootjapoolne vastutus on välistatud. Kasutaja vastutab kõigi kolmandatele isikutele ja nende varale tekitatud kahju eest. Tootja ei vastuta seadme omavolilise muutmise tagajärjel tekkinud kahju eest.

Üldised ohutusjuhised

Lugege selle seadme kasutajana see kasutusjuhend enne esimest kasutamist hoolikalt läbi. Tegutsege selle järgi ja hoidke see edaspidise kasutuse või uue omaniku tarvis alal. Ärge kunagi lubage seadet kasutada lastel ega neil, kes ei ole kasutusjuhendiga tutvunud. Kui peaksite seadme edasi andma, andke kaasa ka see kasutusjuhend. Isikud, kes seadmega töötavad, ei tohi olla narkootiliste ainete, nt alkoholi, uimastite või ravimite mõju all.

Alla 16-aastastel isikutel on keelatud seadmega töötada või teha seadme juures muid vajalikke töid, nagu näiteks seadet hooldada, puhastada, reguleerida – kohalikud määrused võivad sätestada kasutajale minimaalse vanusepiiri. Käesolev seade ei ole mõeldud kasutamiseks füüsiliste, sensoorsete või vaimsete puuetega või väheste kogemuste ja teadmistega inimestele (lapsed kaasa arvatud), välja arvatud nende ohutuse eest vastutava isiku järelevalve all või juhul, kui neile on seadme kasutamist õpetatud. Lapsed peavad olema järelevalve all tagamaks, et nad seadmega ei mängi. Enne töö alustamist tehke endale selgeks kõikide osade ja juhtimis-seadmete funktsioon ning tööpõhimõte. Kontrollige, et ohualas ei oleks inimesi, eriti aga lapsi ja loomi. Kandke töötamisel kindaid, kaitseprille, kuulmiskaitset, kinniseid jalanõusid ja rõivaid, mis ei ole liiga avarad. Järgida tuleb kõiki asjaomaseid õnnestuste ärahoidmise eeskirju ja tunnustatud ohustehnika nõudeid.

Pühkimismasinat ei tohi kasutada süttivate, plahvatusohtlike, mürgiste või teiste tervist kahjustavate ainete ja materjalide pühkimiseks. Pühkida on keelatud hõõguvaid või põlevaid esemeid, nagu näiteks sigaretid vms.

Ärge kunagi tankige seadet kinnistes ruumides, kui mootor töötab või on veel kuum.

Ärge kunagi laske mootoril kinnistes ruumides töötada.

Hoida käed ja jalad ning riided seadme pöörlevatest ja kuumadest osadest eemal.

Vahetage kahjustunud väljalase, paak või paagi kaas välja.

Kasutage seadet ainult tehniliselt korras seisundis.

Kasutage seadet ainult tootja poolt ette nähtud ja tarnitud tehnilises seisundis. Ärge kunagi muutke tootja poolt eelseadistatud mootori seadistusi.

Kontrollige alati enne kasutamist, et tarvikud, kinnituspoldid ja ohutus-seadiseid ei oleks kulunud ega vigastatud.

Kulunud või kahjustunud osad lasta spetsiaalses töökojas välja vahetada. Laske seadet remontida ainult spetsiaalses töökojas.

Varuosad ja tarvikud peavad vastama tootja poolt kindlaks määratud nõuetele. Sellepärast kasutage ainult originaalvaruosi ja originaaltarvikuid või tootja poolt heaks kiidetud varuosi.

Vältige lahtist tuld ja sädemeid, ärge suitsetage.

Kontrollige üle ala, kus hakkate seadmega töötama, koristage ära kõik asjad, mis võivad seadmele ette jääda ja mis võivad üles paiskuda, kui seade neile vastu läheb. Nii ei ohusta te isegi inimesi ega kahjusta seadet.

Olge eriti ettevaatlik mööda nõlvakuid ja kallakuid liikudes või sõidusuuna muutmisel.

Ärge minge seadmega nõlvaku või kallaku peale, mille kalle on üle 20%. Nõlvakutel ja kallakutel töötamine on ohtlik, kuna seade võib ümber kukkuda või libisema hakata. Liikuge seadmega alati üles- või allamäge, mitte ristisuunas.

Nõlva ja kallaku peal ei tohi kunagi sidurit lahutada, lülitada ja järske pöördeid teha.

Liikuge seadmega edasi ainult sammukiirusel.

Ärge pange kunagi käsi ega jalgu pöörlevate osade alla ega juurde.

Töötage seadmega ainult päeva-valges või piisava valgustuse käes.

Seadme peal kaasasõitmine seadmega töötamise ja seadme transportimise ajal on keelatud.

Eriliselt ettevaatlik tuleb olla lisatarvikute seadme külge paigaldamisel ja nende küljest ära võtmisel.

Tarvikuid (valikuliselt), nagu näiteks kogumismahutit või lumesahka, panna külge või võtta küljest ära ainult siis, kui mootor seisab ja süüteküünla pistik on välja tõmmatud.

Külge ühendatud lisaseadmed, lisaraskused ja täis kogumismahuti avaldavad mõju seadme sõiduo-madustele, eriti seadme juhtimisele, pidurdamisele ja stabiilsusele. Lülitage mootor välja ja eemaldage süüteküünla pistik, kui te

- seadmega ei tööta või
- lahkute seadme juurest.

Hoiustage seadet ja kütust

- süüteallikatest (sädemetest, leekidest) kaugel ja

- lastele kättesaamatus kohas.

Enne kui viite seadme kinnisesse ruumi, laske mootoril maha jahtuda.

Enne kõiki töid seadme juures

Vigastuste tekkimise vältimiseks tuleb enne igasuguste tööde (nt hooldus- ja reguleerimistööd ning tarvikute vahetamine) alustamist seadme juures ja seadme transportimisel (nt seadet tõstes või kandes)

- seisata mootor,
- tõmmata seisupidur peale,
- oodata, kuni kõik liikuvad osad on täielikult seiskunud ja mootor on maha jahtunud,
- eemaldada mootoril süüteküünla pistik, et takistada mootori tahtmatut käivitumist,
- pidada kinni täiendavatest ohutusjuhustest, mis on kirjas mootori käsiraamatus.

Turvaseadised



Oht
Turvaseadised on teie ohutuse tagamiseks ning peavad olema alati töökorras. Te ei tohi turvaseadiseid eemaldada, nende konstruktsiooni muuta ega funktsiooni eirata.

Joon. 1

Harjaajami sidurihoob (1)

Sidurihoova vabastamisel lülitatakse harjaajam välja.

Veojami sidurihoob (2)

Selle sidurihoova vabastamisel lülitatakse veojam välja ja seade jääb seisma.

Kaitsekate (3)

Kaitseb prahi, kivide vms üles paiskumise eest.

Seadmel olevad sümbolid

Seadme küljes on ohutus- ja hoiatusjuhised, mis on kujutatud sümbolite või piktogrammidega. Üksikutel sümbolitel on järgmine tähendus:



Tähelepanu!
Enne kasutamist lugeda kasutusjuhendit!

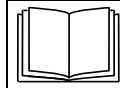

Kanna silma- ja kuulmiskaitsevahendit!

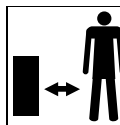

Ohualas ei tohi viibida kõrvalisi isikuid.



Vigastamisoht prahi üles paiskumisel!

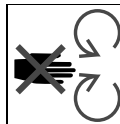

Vigastamisoht pöörlevate osadega!
Hoida käed ja jalad pöörlevatest osadest eemal.

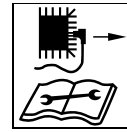

Enne kõiki töid (nagu näiteks reguleerimine, puhastamine, kontrollimine vms) lülitada seade välja ja tõmmata süüteküünla pistik välja!

Hoidke need sümbolid seadmel alati hästi loetavana.

Sümbolid kasutusjuhendis

Käesolevas kasutusjuhendis kasutatud sümbolid tähistavad ohtusid või olulisi nõuandeid.

Sümbolite tähendused:



Oht
Viitab ohtudele, mis on seotud kirjeldatud tegevusega ning mis võivad ohustada inimesi.



Tähelepanu
Viitab ohtudele, mis on seotud kirjeldatud tegevusega ning millega võib kaasneda seadme kahjustamine.



Nõuanne
Tähistab olulist informatsiooni ja nõuandeid kasutamiseks.

Info asukoha kohta

Asukoha (nt vasakul, paremal) osas seadmel lähtume alati seadme töösuunast (ettepoole) vaadatuna.

Teave jäätmete kõrvaldamise kohta

Pakend, vanad seadmed vms tuleb kõrvaldada kohalike eeskirjadega sätestatud korras.

Lahti pakkimine ja paigaldamine



Tähelepanu
Kahjustunud kaablikimbud põhjustavaid häireid seadme töös. Seadme lahtipakkimisel jälgige, et kaableid ei muljutaks ega murdaks kokku.

Kasutusjuhendi lõpus või lisalehel on pildid, mis näitavad, kuidas seadet kokku monteerida.

Ülevaade seadmest

⚠ Tähelepanu.
Seadme kahjustamise oht.
 Järgnevalt kirjeldatakse juhtnupude ja indikaatorite funktsioone. Ärge tööfunktsioone veel käivitage!

Joon. 1

- 1 Harjaajami sidurihoob
- 2 Veoajami sidurihoob
- 3 Kaitsekate
- 4 Kinnitus/lisatarviku alus *
- 5 Harjad
- 6 Reguleeritava kõrgusega tugirattad
- 7 Mootor
- 8 Lülitushoob
- 9 Suunakang
- 10 Juhtraud
- 11 Kogumismahuti *
- 12 Lumesahk *
- 13 Koristusplaat *
- 14 Nöörkäiviti
- 15 Bensiniipaak
- 16 Õlitäiteava
- 17 Väljalase
- 18 Süüteküünla pistik
- 19 Õhufilter
- 20 Gaasihoob (sõltub mootoritüübist)
- 21 Õhuklapp (sõltub mootoritüübist)
- 22 Bensinikraan (sõltub mootoritüübist)

* Võimalikud lisatarvikud

Enne esimest korda kasutamist

⚠ Tähelepanu!
 Õlitaset tuleb tingimata kontrollida, vajadusel lisada mootoriõli juurde (vt „Mootori käsiraamat“).

- Kontrollige üle ohutusseadised, juhtelemendid, nende siduritrossid/kaablid ja keermesliited, et need oleksid terved ja kõvasti kinni. Kahjustunud osad vahetage enne seadme kasutamist välja.

- Transpordiga seotud põhjustel võib rehvirõhk olla kõrgem. Kontrollida rehvirõhku ja korrigeerida seda vajaduse korral. Soovitatav rehvirõhk: 1,0 baar
- Kontrollida harjavaltsi- ja veoajami sidurit (vt „Hooldus“).

Seadistustööd enne iga kasutust

⚠ Vigastusohu

Enne kõiki töid seadme juures – seisata mootor,
 – tõmmata seisupidur peale,
 – oodata, kuni kõik liikuvad osad on täielikult seiskunud ja mootor on maha jahtunud,
 – eemaldada mootori süüteküünla pistik, et takistada mootori tahtmatut käivitumist.

Tankimine ja õlitaseme kontrollimine

⚠ Plahvatus- ja tuleoht

Tankige seadet ainult vabas õhus, lisage kütust ainult siis, kui mootor on seisatud ning maha jahtunud. Ärge suitsetage tankimise ajal. Ärge pange paaki kunagi ääreni täis. Kui kütust jookseb üle ääre, oodake enne seadme käivitamist seni, kuni maha valgunud kütus on täielikult haihtunud. Kütust hoistage ainult selleks ettenähtud sobivas mahutis. Ärge kasutage E85 spetsifikatsiooniga kütust.

Vt ka nõuandeid mootori käsiraamatus.

- Kontrollida õlitaset, vajadusel lisada õli juurde (vt „Mootori käsiraamat“).
- Tankida kütust (vt kütuse liiki mootori käsiraamatust), sulgeda kütusepaagi kork ja pühkida korgi ümber puhtaks.

Rehvirõhu seadistamine

⚠ Tähelepanu
Lõhkemise oht!

Maksimaalne rehvirõhk on 1,4 baari/20 PSI ei tohi kunagi ületada. Soovitatav rehvirõhk: 1,0 baar

Harjade seadistamine

Kõrguse reguleerimine

Joon. 2

Harjade kõrgust saab reguleerida tugirattastega.

Kui harjad on veidi kulunud või ei puhasta enam hästi, tuleb harjade kaugust pinnast uuesti reguleerida.

i Nõuanne

Lasta alati astmeliselt madalamale, korraga ainult poole augu võrra vaateaknas.

Tõsta polt (2) kõigepealt august A auku B ja järgmine kord reguleerides august B auku A jne, alati vaheldumisi.

- Võtta tugiratta aluse august A polt (2) ja lõhis (3) välja.
- Tõsta tugiratas poole augu võrra kõrgemale.
- Kinnitada polt (2) ja lõhis (3) auku B.
- Panna teine tugiratas samale kõrgusele.

i Nõuanne

Tugirattaid tuleb alati ühesuguselt reguleerida. Ühe astme vaheline kõrgus on umbes 5 mm.

Kui harjavalts on seadistatud liiga madalale, ei pühi masin korralikult ja harjavaltsid kuluvad kiiresti ära.

Poole valimine

Joon. 3

Harja saab seadistada 3 asendisse vastavalt sellele, kuhu poole koristamisel prahti või lund soovitakse lükata.

Tööasendid:

vasakule otse paremale

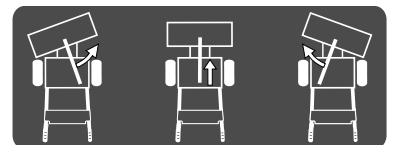

- Tõsta suunakang (1) üles, nii et fikseerimise keeled (2) on vaba ja pöörata harjad soovitud asendisse (paremale või vasemale poole).
- Lasta suunakang lahti ning kontrollida, et see fikseerub. Kontrollida, et see on korralikult fikseerunud!

i Nõuanne

- Ilma kogumismahutita pühkimisel, kui harjad on reguleeritud otseks, koguneb praht harjade ette. Mugavam on koristada küljele pööratud harjadega, kuna nii lükkavad harjad prahi või lumi külje peale.
- Tagurpidi sõitmiseks tuleb harjad alati otse asendisse panna.

Kasutamine

⚠ Vigastusohht

Ärge lubage ohualasse inimesi, eriti aga lapsi.

Vältige lahtist tuld, sädemeid ning ärge suitsetage töö ajal.

Kasutage seadet ainult töökorras seisundis.

Kontrollige üle territoorium, kus hakatakse seadmega töötama ning eemaldage kõik esemed, mis võivad seadmele ette jääda ning mida seade võib üles paisata.

Töötage seadmega ainult piisava valgustuse käes, aeglaselt ning ettevaatlikult.

Ärge minge seadmega sügavate kraavide ja kallaste lähedale.

Töötamise ajal on kasutaja tööpiirkond juhtraua taga.

Juhtkäepidemetega ette antud vahekaugusest pöörlevate osadeni tuleb kinni pidada.

Töösensid peab alati olema kindel ja ohutu.

Ärge pange kunagi käsi ega jalgu pöörlevate osade alla ega juurde.

Liikuge seadmega edasi ainult sammukiirusel.

Jälgige hoolega kõiki seadme sõidusuunas olevaid takistusi.

Ärge tõstke ega kandke kunagi seadet, kui mootor töötab.

Enne seadme ülekontrollimist, seadistamist, puhastamist või seadme juures tööde alustamist seisake mootor ja eemaldage mootoril süüteküünla pistik.

Ärge kasutage seadet halbade ilmastikuolude, näiteks vihma- või äikeseohu korral.

⚠ Järskudel nõlvadel võib seade ümber paiskuda ja te võite end vigastada.

Töötage aeglaselt ja ettevaatlikult, eriti ettevaatlik olge sõidusuuna muutmisel.

Ärge minge seadmega nõlvaku või kallaku peale, mille kalle on üle 20%.

Nõlvakutel ja kallakutel töötamine on ohtlik, kuna seade võib ümber kukkuda või libisema hakata.

Liikuge seadmega alati üles- või allamäge, mitte ristisuunas.

Nõlva ja kallaku peal ei tohi kunagi sidurit lahutada, lülitada ja järske pöördeteha.

⚠ Plahvatus ja tuleohht

Bensiinaurud on plahvatusohtlikud ja bensiin on kergesti süttiv.

Kallake kütus sisse enne mootori käivitamist. Kui mootor käib või see on veel soe, peab paak olema suletud.

Kütust tohib lisada ainult siis, kui mootor on välja lülitatud ja see on maha jahutunud.

Vältige lahtist tuld ja sädemeid, ärge suitsetage.

Tankige seadet ainult vabas õhus. Kui kütust voolab maha, ei tohi mootorit käivitada.

Seade tuleb sellest kohast, kus kütust maha voolas, eemale viia ja oodata, kuni kütuseaurud on haihtunud.

Hoidke mootor ja väljalase prahist ja õlist puhtana.

⚠ Ettevaatust süsinikmonooksiidiga. Lämpumisoht!

Laske sisepõlemismootoril töötada ainult vabas õhus.

⚠ Tähelepanu

Seadme kahjustamise oht.

- Kui midagi (näiteks kivi) peaks lendama vastu seadet või seade hakkab ebatavaliselt vibreerima, lülitage seade välja ja kontrollige üle, kas seade ei ole kahjustada saanud. Ärge kasutage seadet enne, kui seadmel e tekitatud vigastused on kõrvaldatud.

- Kasutage ainult tehniliselt täielikult korras seadet.

Enne kasutamist kontrollige alati seade vaatluse teel üle.

Kontrollige üle eelkõige ohutusseadised, juhtelemendid, nende siduritrossid/kaablid ja keermesliited, et need oleksid terved ja kõvasti kinni.

Kahjustunud osad vahetage enne seadme kasutamist välja.

- Enne seadme kasutamist laske mootoril soojeneda.

i Tööajad

Pidage kinni seadme kasutamiseks kehtestatud siseriiklikest/kommu-naalsetest eeskirjadest (taevast annab pädev ametkond).

Mootori käivitamine

Joon. 1

Vt ka nõuandeid mootori käsiraamatus.

⚠ Oht

Enne käivitamist laske sidurihoob (joon 1, pos 1 ja 2) lahti.

Kõik ajamid peavad olema välja lülitatud.

i Nõuanne

Mõningatel mudelitel pole gaasihooba, nendel reguleeritakse pöördet automaatselt.



Mootor töötab alati optimaalsete pööretega.

Seadistused enne mootori käivitamist

- Kontrollida kütuse taset paagis ja õlitaset, vajadusel lisada kütust ning õli (vaata mootori käsiraamatut).
- Avada bensiinikraan (22) (sõltub mudelist).
- Ühendada süüteküünla pistik (18).

Enne külma mootoriga käivitamist

Õhuklapiga seadmetel :

- Seada gaasihoob (20) **START**/ peale või
- Asetada õhuklapp (21) mootoril (sõltub mootoritüübist – vaata mootori käsiraamatut) asendisse **CHOKE**/ ja gaasihoob /maksimaalse asendi peale.



Ilma õhuklapita seadmetel (sõltub mudelist):

- Vajutada 3–5 korda tugevalt kütusepumbale (vaata mootori käsiraamatut) ja seada gaasihoob /max peale.

Enne sooja mootoriga käivitamist

- Seada gaasihoob /max peale.

Mootori käivitamine

- Hoida käega kergelt juhtkäepidemest kinni ja tõmmata aeglaselt starteri nööri (14), kuni on tunda vastupanu, siis tõmmata kiiresti ja tugevalt lõpuni. Starteri nööri ei tohi hooga lahti lasta, vaid tuleb aeglaselt sisse lasta.
- Kui mootor töötab:
 - Seada õhuklapp tagasi (sõltub mootori tüübist, vaata mootori käsiraamatut).
 - Seada gaasihoob soovitud pöörete peale.
 -  = kõrge pöörete arv
 -  = madal pöörete arv

Seisata mootor

Joon. 1

- Seada gaasihoob asendisse /STOP.
- Sulgeda bensiinkraan (sõltub mudelist).

Seisupiduri aktiveerimine

Joon. 1

Tähelepanu!

Enne seisupiduri aktiveerimist vabastage sidurihoob (1 ja 2).

- Asetada lülitushoob (8) asendisse „P” (seisupidur).

Tähelepanu!

Vastavalt pinnale ja selle kaldele panna ratastele libisemise takistamiseks tõkiskingad alla.

Käigu sissepanemine

Joon. 1

Tähelepanu

Enne käigu sisse panemist või käigu vahetamist lasta sidurihoob (1 ja 2) lahti.

- Valida lülitushoovaga (8) käik:
 - edaspidi: „1” (aeglane) kuni „5” (kiire).
 - tagurpidi: „R/R1” (aeglane) ja „R /R2” (kiire).

Seadmega töötamine

Sõitmine

Joon. 1

Veojami sisselülitamine:

Tähelepanu!

- Äрге vajutage mootori käivitamisel sidurihooba (1 ja 2).
- Sõitke aeglaselt ja ettevaatlikult, eriti ettevaatlik tuleb olla tagurpidi sõitmisel.
- Enne suuna muutmist tuleb seade alati seisma jätta.
- Käivitada mootor kirjeldatud viisil.
- Valida lülitushoovaga (8) edaspidi- või tagurpidikäik.
-  Vajutada veojami sidurihoob (2) alla ja hoida nii; seade hakkab liikuma.

Nõuanne

Tagurpidi sõitmiseks tuleb harjad alati otse asendisse panna.

Veojami väljalülitamine:

-  Lasta veojami sidurihoob (2) lahti; seade jääb seisma.

Pühkimine

Joon. 1

Harjaajami sisselülitamine:

Tähelepanu!

- Äрге vajutage mootori käivitamisel sidurihooba (1 ja 2).
- Harjade sisselülitamisel võib seade hakata kergelt liikuma.

- Käivitada mootor kirjeldatud viisil.
-  Vajutada harjaajami sidurihoob (1) alla ja hoida nii; seade hakkab pühkima.

Harjaajami väljalülitamine:

-  Lasta harjaajami sidurihoob (1) lahti; harjad jäävad seisma.

Liikumine ja pühkimine





Joon. 1

Tähelepanu!



- Äрге vajutage mootori käivitamisel sidurihooba (1 ja 2).
- Sõitke aeglaselt ja ettevaatlikult, eriti ettevaatlik tuleb olla tagurpidi sõitmisel. Enne suuna muutmist tuleb seade alati seisma jätta.

- Seadet ei tohi üle koormata. Liikumiskiirus valida sõltuvalt sellest, mida seadmega pühitakse ja sõltuvalt pinnast.

– Lume koristamisel on maksimumalne lume kõrgus 10 cm.

- Käivitada mootor kirjeldatud viisil.
- Lülitada gaasihoob (kui on olemas) asendisse , et seade töötaks piisava võimsusega.
- Valida lülitushoovaga (8) edaspidikäik.
- /  vajutada harjaajami sidurihoob (1) alla ja hoida nii; harjad hakkavad liikuma.
- /  Vajutada veojami sidurihoob (2) alla ja hoida nii; seade hakkab liikuma ja pühkima.
- Käigu vahetamiseks lasta kõigepealt veojami sidurihoob (2) lahti ja siis vahetada lülitushoovaga (8) käiku.

Nõuanne

- Harjade pöörlemiskiirust pühkimisel saab reguleerida (gaasihoovaga seadmetel):  = kiire;  = aeglane. Ühtlasi reguleeritakse sellega ka liikumise kiirust.
- Lumesahaga lume lükkamisel või koristamisel peaks gaasihoob olema alati asendis , et seade töötaks piisava võimsusega.

Töötamine kallakutel



Järskudel nõlvadel võib seade ümber paiskuda ja te võite end vigastada.

Töötage aeglaselt ja ettevaatlikult, eriti ettevaatlik olge sõidusuuna muutmisel.

Äрге minge seadmega nõlvaku või kallaku peale, mille kalle on üle 20%. Nõlvakutel ja kallakutel töötamine on ohtlik, kuna seade võib ümber kukkuda või libisema hakata. Liikuge seadmega alati üles- või allamäge, mitte ristisuunas. Nõlva ja kallaku peal ei tohi kunagi sidurit lahutada, lülitada ja järske pöördeid teha.

Seadme seiskamine

Joon. 1

-  Lasta veoajami sidurihoob (2) lahti.
-  Lasta harjaajami sidurihoob (1) lahti.
- Panna gaasihoob (kui on olemas) gaasi keskmisesse asendisse.
- Asetada lülitushoob (8) asendisse „P” (seisupidur).
- Seisata mootor ca 30 sekundi pärast – lülitada gaasihoob asendisse /STOP.
- Sulgeda bensiinkraan (sõltub mudelist).

Nõuanne

Viia seade hoiukohta alles siis, kui mootor on maha jahtunud.

Tarvikud (valikuline)

- Kogumismahuti
- Koristusplaat
- Lumesahk
- Kinnitus (lisatarviku alus)

Nõuanne

Kogumismahuti, koristusplaadi ja lumesaha kinnitamiseks tuleb paigaldada kinnitused (pos 4 – joon 1), vt eraldi paigaldamisjuhendit.

Kogumismahutiga pühkimine

Nõuanne

Kogumismahuti paigaldamist vaata eraldi paigaldamisjuhendist.

Tähelepanu!

Kõnniteeservadest või muudest takistustest üle sõitmine võib seadet vigastada. Töötage ettevaatlikult. Takistustest (nagu näiteks kõnniteeservad) üle minemiseks vajutada juhtkäepidemed alla. Nii tõstate pühkimismasina maast kõrgemale. Ärge minge takistustest üle siis, kui kogumismahuti on täis.

Paigaldamine

Joon. 4a

- Võtta lõhis mõlemast kinnitusest välja.
- Tõsta kogumismahuti eest kinnitustele ja torgata lõhis mõlemal pool alumisse auku.

Kogumismahuti tühjendamine

- Sõita pühkimismasinaga kohta, kus soovite mahutit tühjendada.
- Võtta lõhis mõlemast kinnitusest välja.
- Tõsta kogumismahuti kinnitustest välja ja tühjendada.
- Panna kogumismahuti kinnitustele tagasi ja fikseerida lõhistega.

Mahavõtmine

- Võtta lõhis mõlemast kinnitusest välja.
- Tõsta kogumismahuti kinnitustest välja.
- Torgata lõhis mõlemasse kinnitustesse, vastavalt paigalduskõrgusele.

Kogumismahuti ümbertõstmine

Joon. 4b

Seda tuleb teha siis, kui kogumismahuti kummiriba on pärast seadme tugiirastaste asendi muutmist (vt „Harjade seadistamine”) liiga vastu maad (<5 mm).

- Võtta lõhis mõlemast kinnitusest välja.
- Tõsta kogumismahuti kinnitustest välja.
- Torgata lõhis mõlema kinnituse alumisse auku.
- Panna kogumismahuti eest ülevast kinnitustele, nii et see jääb vastu lõhiseid.

Nõuanne

Nii ei jookse kummiriba (1) vastu maad (on vähemalt 5 mm kõrgusel). Kui harjad kuluvad rohkem ja kummiriba (1) võib hakata vastu maad jooksuma, tõsta kogumismahuti kinnitustel veidi kõrgemale (korruga ühe augu võrra).

- Vajaduse korral kinnitatakse kogumismahuti veel 2 lõhisega (kogumismahuti tarnekomplektis), torgates need mõlema kinnituse ülemisse auku.

Koristusplaadiga pühkimine

Nõuanne

Koristusplaadi paigaldamist vaata eraldi paigaldamisjuhendist. Koristusplaat kaitseb kuiva prahi koristamisel tolmu üles keerutamise ja kivide eest.

Joon. 5

Paigaldamine

- Võtta lõhis mõlemast kinnitusest välja.
- Tõsta koristusplaat eest kinnitustele ja fikseerida lõhistega, torgates lõhise mõlemal pool alumisse auku.

Mahavõtmine

- Võtta lõhis mõlemast kinnitusest välja.
- Tõsta koristusplaat kinnitustest välja.
- Torgata lõhis mõlemasse kinnitustesse.

Nõuanne

Koristusplaati saab lisaks kinnitada pörkekaitse mõlema kruvi (A) külge.

Lumesahaga lume koristamine

Nõuanne

Lumesaha paigaldamist vaata eraldi paigaldamisjuhendist.

Paigaldamine

Joon. 6

- Võtta lõhis mõlemast kinnitusest välja.
- Tõsta lumesahk eest kinnitustele ja fikseerida lõhistega, torgates lõhise mõlemal pool ülemisse auku.

Mahavõtmine

- Võtta lõhis mõlemast kinnitusest välja.
- Tõsta lumesahk kinnitustest välja.
- Torgata lõhis mõlemasse kinnitustesse.

Töökõrguse seadistamine

Joon. 7

Töökõrgust, mis sõltub pinnast, saab seadistada jalaste reguleerimisega. Suurem kõrgus tuleb valida siis, kui pind on ebatasane, näiteks kui tee on kruustatud ja pinnast ulatuvad šahtid välja.

- Keerata vastumutter lahti.
- Muuta jalase asendit.
- Keerata vastumutter kinni.
- Reguleerida teine jalas samale kõrgusele.

i Nõuanne

Jalaseid tuleb alati ühesuguselt reguleerida.

Lume koristamine**! Tähelepanu!**

Kõnniteeservadest või muudest takistustest üle sõitmine võib seadet vigastada. Töötage ettevaatlikult. Takistustest (nagu näiteks kõnniteeservad) üle minemiseks vajutada juhtkäepidemed alla. See tõstab lumesaha maast kõrgemale.

- Lund on kõige kergem koristada kohe pärast sadu.
- Lund tuleb lükata mõlemale poole, nii ei teki kõrgeid lumevalle.
- Suure ala puhul alustada koristamisel keskelt ja liikuda väljapoole, lükates lund ühtlaselt igas suunas kokku.

i Nõuanne

- Jalased hoiavad lumesaha maast kõrgemal.
- Korraga lume koristamisel ja pühkimisel pühivad harjad maha jäänud lume ära.
- Seade veab lumekettidega paremini (sõltuvalt mudelist). Küsige infot edasimüüjalt.

Transportimine**Sõitmine**

Manööverdamiseks/uude kohta sõitmiseks tohib masinaga sõita ainult siis, kui sinna on vaid natukene maad.

- Käivitada seade.
- Valida edasi- või tagurpidikäik.
-  Vajutada veoajami sidurihooba ja hoida nii.
- Lükata seadet ettevaatlikult.

Transportimine ilma ajamita**! Vigastusohu**

Enne transportimist:

- Lülitage mootor välja.
- Oodake, kuni kõik liikuvad osad on täielikult seiskunud; mootor peab olema jahtunud.
- Tõmmake süütevõti ja süüteküünla pistik välja.

! Tähelepanu**Transportikahjustused**

Transportiseadmeid (nt transportivahend, laadimissild vms) tuleb kasutada nõuete ette nähtud korras ja viisil (vt vastavat kasutusjuhendit).

- Seadet transportida ainult tühja kütusepaagiga.
- Seadet tuleb sõidukil või sõidukis transportida horisontaalasendis.
- Aktiveerida seisupidur.
- Kinnitada seade veeremise või libisemise vastu.

Hooldus**! Vigastusohu**

Enne kõiki töid seadme juures

- seisata mootor,
- tõmmata seisupidur peale,
- oodata, kuni kõik liikuvad osad on täielikult seiskunud ja mootor on maha jahtunud,
- eemaldada mootoril süüteküünla pistik, et takistada mootori tahtmatut käivitumist.

i Nõuanne

Lugege hooldusjuhendeid mootori käsiraamatust ja pidage neist kinni.

Hooldusplaan**Kord hooaja jooksul**

- Laske seade spetsiaalses töökojas üle kontrollida ja hooldada.

Enne iga kasutamist

- Kontrollida õlitaset, vajadusel lisada.
- Kontrollida üle, kas kruviühendused on korralikult kinni. Vajadusel pingutada.
- Kontrollida üle turvaseadmed.
- Kontrollida, kas seade ja külge ühendatud osad on terved. Kui seade vajab parandamist, lasta see enne kasutamist töökojas ära parandada.

| Hooldustöö | Pärast kasutamist | 25 h | 50 h | 100 h | Hooaja lõpus | Vastavalt kasutusele |
|---|-------------------|------|-----------------|-------|--------------|----------------------|
| Seadme ja seadmele külge ühendatud osade puhastamine | • | | | | | |
| Õlivahetus ³⁾ 1) | | | • ⁴⁾ | | | |
| Liikuvate ja pöörlevate osade määrimine | | | | | • | • |
| Süüteküünalde puhastamine ¹⁾ | | • | | | | |
| Süüteküünalde vahetada laskmine ²⁾ | | | | | • | |
| Rehvide rõhu kontrollimine, vajadusel suurendada rõhku | | | | | • | • |
| Õhkjahutussüsteemi ja summuti puhastamine ¹⁾ | • | | | | | • |
| Ajamivõlli määrimine ²⁾ | | • | | | | |
| Siduri kontrollimine, vajadusel seadistada | | | | | | • |

| Hooldustöö | Pärast kasutamist | 25 h | 50 h | 100 h | Hooaja lõpus | Vastavalt kasutusele |
|---|-------------------|------|------|-------|--------------|----------------------|
| Karburaatori kontrollimine, vajadusel lasta kontrollida ²⁾ | | | | | | • |
| Harjade kontrollimine, kulunud harjad vahetada paarikaupa välja | | | | | | • |
| Tugirataste kontrollimine, kulunud tugirattad vahetada paarikaupa välja | | | | | | • |
| Jalaste kontrollimine, kulunud jalased vahetada paarikaupa välja | | | | | | • |
| Kütusepaagi korgi vahetamine | | | | | | • |
| Lasta summuti välja vahetada ²⁾ | | | | | | • |

1) Vt „Mootori käsiraamatut“.

2) Neid töid lasta teha ainult töökojas.

3) Esimene õlivahetus 5 töötunni (h) järel.

4) Suurema koormuse korral või kõrgetel keskkonnatemperatuuridel õlivahetus iga 25 töötunni (h) järel.

Hooldustööd

Vigastusohht

Kandke töökindaid.

Tähelepanu

Seadme kahjustamise oht.

Seadmeosade vahetamisel kasutage ainult originaalvaruosi.

Tähelepanu

Keskonna ohustamine mootoriõliga

Viige õlivahetusel saadud vana õli ettenähtud kogumispunkti või jäätmekäitlusettevõttesse.

Seadme ja tarvikute puhastamine

Tähelepanu

Ärge kasutage puhastamiseks kõrgsurvepesurit.

- Asetada seade tugevale, tasasele ja horisontaalsele pinnale.
- Eemaldada praht ja mustus.
- Mootor puhastada lapi ja harjaga.

Nõuanne

- Pärast kasutamist teha eriti puhtaks just harjad, võtke ära harjadesse kinni jäänud nõõrid, traadid vms.
- Seadme kasutamisel talvel on roostetamise oht eriti suur. Kui töö on lõpetatud, tuleb seade alati korralikult puhtaks teha.

Määrimine

Õlitada kergelt sisse kõik pöörlevad ja liikuvad osad.

Rehvirõhu seadistamine

Tähelepanu Lõhkemise oht!

Maksimaalne rehvirõhk on 1,4 baari/20 PSI ei tohi kunagi ületada.

Soovitav rehvirõhk: 1,0 baar

Harjaajami siduri kontrollimine ja seadistamine

Joon. 1

- Vabastada sidurihoob (1). Siduritrossil (pos 3 – joon 12) ei tohi olla lõtku, kuid see ei tohi olla ka pingul. Vastasel korral tuleb muuta seadistust (vt „Siduritrossi seadistuse muutmise“).
- Sidurihoob (1) peab laskma end täielikult alla vajutada. Vastasel juhul on siduritross liiga pingul ja seda tuleb lõdvemaks lasta (vt „Siduritrossi seadistuse muutmise“).

Täiendav kontrollimine (vt ka „Seadmega töötamine“):

- Kui mootor töötab () , lülitada harjaajam 10 sekundiks sisse.
- Lasta sidurihoob lahti, harjad ei tohi enam liikuda.

Veojami siduri kontrollimine ja seadistamine

Joon. 1

- Lülitada lülitushoovaga (8) sisse kõige kiirema edaspidi käik (kõige suurem number).
- Lükata seadet edasi ilma sidurihoovale (2) vajutamata.

- Lükkamise ajal lülitada lülitushoob (8) kõige kiirema tagurpidi käigu „R“ () /R2” ja seejärel kõige kiirema edaspidikäigu peale.
- Kui lükkamise või käigu vahetamise ajal on tunda vastupanu, lasta siduritrossi lõdvemaks (vt „Siduritrossi seadistuse muutmise“).
- Vajutada lükkamise ajal sidurihoob (2) alla. Rattad peavad blokeerima. Vastasel korral pingutada natuke siduritrossi (vt „Siduritrossi seadistuse muutmise“).
- Kui seadistus pole ikka veel optimaalne, reguleerida veel kord.

Siduritrossi seadistuse muutmise

Joon. 12

Veojami (1) või harjaajami (2) reguleerimisplaadiga siduritross:

- Pingutamine: keerata kruvi (A) vastavalt reguleerimisplaadile lahti, lükata reguleerimisplaati alla ja keerata kruvi (A) tagasi kinni.
- Lõdvendamise: keerata kruvi (A) vastavalt reguleerimisplaadile lahti, lükata reguleerimisplaati üles ja keerata kruvi (A) tagasi kinni.

Harjade vahetamine

Tähelepanu

Harjade kulumist tuleb kontrollida regulaarselt. Kui seade ei pühi enam korralikult või harjade läbimõõt on vaid ca 280 mm, tuleb harjad välja vahetada.

Kasutada ainult originaalharju ja vahetada neid alati paarikaupa.

Joon. 8

- Keerata pühkimismasina pörkekaitse vasaku poole küljel oleva osa seest kruvid lahti ja võtta see osa maha.
- Võtta vasakpoolse harja seest kruvi ja mutter välja ja tõmmata hari ajami võllilt väljapoole maha.
- Panna ajami võllile uus harjavaltis peale, harja madalam pool peab jääma väljapoole.
- Nihutada harja auk ja ajami võlli auk teineteisega kohakuti.
- Keerata hari kruvi ja mutriga ajami võlli külge kinni.
- Panna osa külje peale tagasi ja keerata kruvidega kinni.

Parempoolse harja vahetamine toimub analoogselt.

Pühkimismasina tugirataste vahetamine

Joon. 9

- Tugirataste (1) funktsiooni ja tugirattaid tuleb regulaarselt kontrollida, kui tugirattad on kulunud, vahetada need välja.

Kogumismahuti tugirataste vahetamine (lisatarvik)

Joon. 10a

- Tugirataste (1) funktsiooni ja tugirattaid tuleb regulaarselt kontrollida, kui tugirattad on kulunud, vahetada need välja.

Kogumismahuti kummiriba vahetamine (lisatarvik)

Joon. 10b

- Kummiriba tuleb regulaarselt kontrollida, kui kummiriba on kulunud, vahetada see välja.

Lumesaha alumise liistu vahetamine (lisatarvik)

Joon. 11a

- Alumist liistu tuleb regulaarselt kontrollida, kui liist on kulunud, vahetada see välja.

Lumesaha jalaste vahetamine (lisatarvik)

Joon. 11b

- Jalaseid (2) tuleb regulaarselt kontrollida, kui jalased on kulunud, vahetada need paarikaupa välja.

Hoiustamine

Ettevaatust plahvatusoht, kütuseaurud võivad süttida

Enne seadme hoiustamist tühjendage kütusepaak vabas õhus sobivasse anumasse (vt „Mootori käsiraamat“).

Kui seadet ei kasutata kauem kui kuu aega, nt kui hooaeg on lõppenud:

- Tuleb mootori juures teha vastavaid ettevalmistusi (vt „Mootori käsiraamat“).
- Puhastada seade.
- Pühkida roostetamise eest kaitseks kõik metallosad üle õliga niisutatud lapiga või pihustada õliga;
- Hoida seadet puhtas ja kuivas ruumis.
- Paigutada seade hoiukohta nii, et harjad ei saaks kahjustada. Tugirattad lükata täielikult alla, et harjad ei jääks vastu maad või puutuks vaid kergelt vastu maad.

Nõuanne

Seadme tagurpidi tõmbamisel pööratakse tugirattaid 180° ja harjad tõusevad maast üles (joon. 13).

Müügigarantii

Igas riigis kehtivad meie äriühingu või importööri poolt väljastatud garantiitingimused.

Häireid kõrvaldame teie seadmel garantiiteenuste raames tasuta, kui põhjuseks on materjali- või tootmisviga.

Garantiijuhtumi puhul pöörduge palun seadme müüja või lähima filiaali poole.

Teave mootori kohta

Mootori tootja vastutab kõigi mootori võimsusega, võimsuse mõõtmisega ja teenindamisega seotud probleemide eest. Põhjalikumat teavet lugege palun kaasas olevast mootori tootja kasutusjuhendist.

Tegevusjuhised rikete leidmiseks



Vigastusoht mootori tahtmatust käivitumisest

Enne kõiki töid seadme juures

- seisata mootor,
- tõmmata seisupidur peale,
- oodata, kuni kõik liikuvad osad on täielikult seiskunud ja mootor on maha jahtunud,
- eemaldada mootoril süüteküünla pistik, et takistada mootori tahtmatust käivitumist.

Tähelepanu

Tihti on seadmel esineda võivatel rikel tel võrdlemisi lihtne põhjus, mida saab kasutaja edukalt kõrvaldada ka iseseisvalt. Kahtluste korral või kui kasutusjuhendis on nii soovitatud, tuleb aga pöörduda remonditöökotta. Remonti laske teostada ainult spetsiaalses töökojas, kasutada ainult originaalvaruosi.

| Probleem | Võimalikud põhjused | Lahendus |
|---------------------------------------|--|---|
| Mootor ei käivitu. | Kütusepaagis ei ole kütust. | Täita kütusepaak. |
| | Saastunud kütus. | Lasta saastunud kütus vabas õhus sobivasse mahutisse ¹⁾ . Täita kütusepaaki puhta ja värske kütusega. |
| | Mootor on külm, õhuklapp pole asendis „\N/ON/CHOKE”. | Asetada õhuklapp asendisse „\N/ON/CHOKE”. |
| | Gaasihoob pole asendis „  /FAST”. | Lülitada gaasihoob asendisse „  /FAST”. |
| | Süüteküünla pistik ei ole ühendatud. | Ühendada süüteküünla pistik süüteküünlaga. |
| Mootor töötab ebaühtlaselt (turtsub). | Süüteküünal on määrdunud või defektne. | Puhastada süüteküünal ¹⁾ . Lasta defektne süüteküünal välja vahetada ²⁾ . |
| | Kütusepumpa ei ole vajutatud | Lülitada kütusepump sisse. |
| | Õhuklapp on asendis „\N/ON/CHOKE”. | Asetada õhuklapp asendisse „RUN/OFF/ ↑ ”. |
| Seade ei pühi. | Süüteküünla pistik on nõrgalt ühendatud. | Kinnitada süüteküünla pistik kõvasti. |
| | Saastunud kütus. Vesi või mustus toitesüsteemis. | Lasta saastunud kütus vabas õhus sobivasse mahutisse ¹⁾ . Täita kütusepaaki puhta ja värske kütusega. |
| | Õhutusava kütusepaagi korgis on ummistunud. | Puhastada kütusepaagi korki ja õhutusava. |
| Seade ei liigu. | Harjad on väga mustad. | Peatada mootor, tõmmata süüteküünla pistik välja. Puhastada. |
| | Harjaajami siduritross pole õigesti seadistatud. | Seadistada siduritross (vt „Harjaajami siduri seadistamine”). |
| | Kiilrihm on lõtv või rebenenud. | Lasta kiilrihma pingutada ²⁾ . Lasta rebenenud rihtm välja vahetada ²⁾ . |
| Seade ei liigu. | Veojami siduritross pole õigesti seadistatud. | Seadistada siduritross (vt „Veojami siduri seadistamine”). |
| | Kiilrihm on lõtv või rebenenud. | Lasta kiilrihma pingutada ²⁾ . Lasta rebenenud rihtm välja vahetada ²⁾ . |
| Pühib halvasti. | Harjade surve on liiga tugev. | Harjade surve vähendamiseks reguleerida tugirattaid. |
| | Harjad on kulunud. | Vahetada harjavaltsid paarikaupa välja. |
| | Kogumismahuti (lisatarvik) pole korralikult peal. | Panna kogumismahuti korralikult peale. |
| Vibreerib liiga tugevalt. | Kuskil on mõni osa on lahti, harjad on kulunud või ajami osad on vigastada saanud. | Peatada kohe mootor ja tõmmata süüteküünla pistik välja. Keerata lahti tulnud kruvid ja mutrid kinni. Lasta katkised osad ära parandada ²⁾ . |
| Käiku on raske vahetada. | Veojami siduritross pole õigesti seadistatud. | Seadistada siduritross (vt „Veojami siduri seadistamine”). |

¹⁾ Vt „Mootori käsiraamatut”.

²⁾ Neid töid lasta teha ainult töökojas.

Turiny

| | |
|--|-----|
| Jūsų saugumui | 129 |
| Išpakavimas/sumontavimas . . . | 130 |
| Jūsų prietaisas trumpai | 131 |
| Prieš naudojantis pirmą kartą . . | 131 |
| Reguliavimas prieš kiekvieną naudojimą | 131 |
| Valdymas | 132 |
| Priedai (galimi papildomai) | 134 |
| Transportavimas | 135 |
| Priežiūra ir techninis aptarnavimas | 135 |
| Eksplotacijos nutraukimas . . . | 137 |
| Garantija | 138 |
| Informacija apie variklį | 138 |
| Trikdžių ir gedimų pašalinimas . | 138 |

Duomenys specifikacijų lentelėje

Šie duomenys labai svarbūs vėlesniam agregato identifikavimui užsakant atsargines dalis ir atliekant darbus specializuotame servise. Agregato skydelis yra šalia variklio. Įrašykite visus duomenis, esančius šiame tipiniame prietaiso skyde lyje, į laukelį (14 pav.). Šiuos ir kitus duomenis Jūs rasite atskirame CE Standartų atitikimo deklaracijos lape, kuris yra šios naudojimo instrukcijos sudėtinė dalis.

Piktografiniai vaizdai

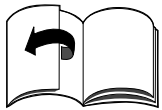

Išskleiskite puslapius su paveikslėliais, esančius naudojimo instrukcijos pradžioje.

Grafiniai vaizdai įsigyto įrenginio gali šiek tiek neatitikti.

Jūsų saugumui

Tinkamai dirbkite su agregatu

Šis agregatas skirtas naudoti – kaip šlavimo mašina palaidoms šiukšlėms ir lengvam, puriam sniegui šluoti, o primontavus verstuvą (priedas) – ir kaip sniego valytuvą, naudojamas keliams ir plotams su kieta danga aplink namą ir laisvalaikio teritorijose valyti;

– laikantis instrukcijoje esančių darbo ir saugos nurodymų.

Naudojant kaip nors kitaip laikoma, kad naudojama ne pagal paskirtį. Naudojant ne pagal paskirtį netaikoma garantija, ir gamintojas nepriima jokios atsakomybės. Naudotojas atsako už visus nuostolius, padarytus tretiesiems asmenims ir jų nuosavybei. Gamintojas nepriima atsakomybės už nuostolius, patirtus dėl savavališkai atliktų prietaiso pakeitimų.

Bendri saugos nurodymai

Jei Jūs naudositės šiuo agregatu, prieš pirmą kartą dirbant atidžiai perskaitykite instrukciją. Pasidėkite ją saugiai, kad prireikus ar keičiantis savininkui ją vėl galima būtų pasinaudoti. Neleiskite vaikams arba kitiems asmenims, kurie yra nesusipažinę su naudojimo instrukcija, dirbti su prietaisu. Jei keičiasi savininkas, kartu su prietaisu perduokite ir naudojimo instrukciją. Asmenys, kurie naudojasi purentuvu, negali būti įtakojami svaigiųjų medžiagų, tokių kaip alkoholis, narkotikai arba vaistai. Jaunesniems kaip 16 metų asmenims prietaisu naudotis arba atlikti kitokius darbus su juo, pvz., techniškai prižiūrėti, valyti, reguliuoti draudžiama – vietos taisyklėse gali būti numatytas kitoks minimalus naudotojų amžius.

Asmenims (įskaitant vaikus) su ribotais fiziniais, jutiniais arba protiniais sugebėjimais ar neturintiems patyrimo ir/arba užtektinai žinių šiuo prietaisu naudotis nepatartina, nebent šalia būtų asmuo, atsakingas už jų saugumą arba jis suteiktų informaciją apie šio prietaiso naudojimą. Nepalikite vaikų be priežiūros ir įsitikinkite, ar jie nežaidžia su prietaisu. Prieš pradėdami dirbti, susipažinkite su visais įtaisais ir valdymo elementais bei jų funkcijomis. Pašaliniai asmenys ir ypač vaikai, taip pat naminiai gyvūnai turi būti atokiau nuo pavojingos zonos. Dirbdami nešiotikite pirštines, apsauginius akinus, ausines, tvirtą avalynę ir prigludusius drabužius.

Būtina laikytis įprastų nelaimingų atsitikimų prevencijos taisyklių bei bendrai pripažintų saugos technikos reikalavimų. Šlavimo mašina negalima šluoti degių, sprogių, nuodingų arba kitaip sveikatai kenksmingų medžiagų. Nešluokite įkaitusių arba degančių daiktų, pvz., nuorūkų ir pan. Nepildykite bako kuru uždarose patalpose, veikiant varikliui arba jei variklis dar karštas. Niekomet neleiskite varikliui veikti uždarose patalpose. Drabužių ar kūno dalių nepriartinkite prie besisukančių ar karštų variklio dalių. Pakeiskite apgadintą išmetimo vamzdį, bakelį ir bakelio dangtelį. Purentuvu naudokitės tik jam esant techniškai nepriekaištingos būklės. Prietaisą naudokite tik gamintojo nurodytos ir tiekiamos techninės būklės. Draudžiama keisti gamykloje iš anksto atliktus variklio nustatymus. Kiekvieną kartą prieš naudodami patikrinkite, ar nesusidėvėję ir neapgadinti įrankiai, tvirtinimo pirštai, saugos įrenginiai. Nudilusias arba apgadintas detales yra keičiamos tik specializuotose dirbtuvėse. Remontuoti agregatą paveskite tik specializuotoms serviso dirbtuvėms. Atsarginės detalės ir priedai privalo atitikti gamintojo nustatytus reikalavimus.

Todėl naudokite tik originalias atsargines detales ir originalius atsarginius priedus, arba gamintojo leidžiamas naudoti atsargines detales ir priedų dalis. Venkite atviros ugnies bei kibirkščiavimo ir nerūkykite. Patikrinkite teritoriją, kurioje bus naudojamas prietaisas, ir pašalinkite visus daiktus, kurie galėtų būti sugriebti ir nusviesti. Taip apsaugosite, kad nekiltų pavojus žmonėms ir nesugadintumėte prietaiso. Dirbdami ant šlaitų arba keisdami važiavimo kryptį būkite ypatingai atsargūs. Nedirbkite ant šlaitų, kurių nuolydis didesnis nei 20%. Dirbti ant šlaitų pavojinga; prietaisas gali apvirsti arba pradėti slysti.

Stenkitės prietaisą vesti ne skersai šlaito, bet aukštyn arba žemyn. Nuolydyje niekada nenaudokite sankabos ir neperjunginėkite pavarų bei stenkitės nedaryti posūkių. Prietaisą veskite tik pėsčiojo greičiu.

Niekada neikiškite kojų ir rankų prie besisukančių detalių arba į jas. Su prietaisu dirbkite tik dienos šviesoje arba esant pakankamam dirbtiniam apšvietimui.

Važinėti ant prietaiso dirbant arba naudoti prietaisą transportavimui draudžiama.

Ypač atsargiam reikia būti, prijungiant prie prietaiso ir atjungiant nuo jo priedus. Priedus (galimi papildoma), pvz., surinkimo dėžę arba sniego peilį, galima primontuoti arba keisti tik išjungus variklį ir ištraukus uždegimo žvakės kištuką. Primontuojamieji prietaisai, svarmenys bei pilna šiukšlių dėžė daro įtaką važiavimui veiksena, ypač vairuojamumui, stabdymui ir polinkiumi virsti.

Išjunkite variklį ir ištraukite žvakės kištuką, jei:

- nebedirbate agregatu arba
- nueinate nuo agregato.

Agregatą ir kurą laikykite saugioje vietoje

- atokiau nuo ugnies židinių (kibirksčių, liepsnos)
 - neprieinamoje vaikams vietoje.
- Leiskite varikliui atvėsti, prieš jį pasidėdami uždaroje patalpoje.

Prieš ką nors darydami agregatui

Apsaugai nuo sužeidimų prieš atlikdami bet kokius darbus (pvz., techninę priežiūrą, permontavimą ir reguliavimą) su prietaisu arba jį transportuodami (pvz., keldami arba nešdami)

- išjungti variklį,
- aktyvinkite stovėjimo stabdį,
- palaukti, kol visos judančios agregato detalės sustos ir variklis atauš,
- ištraukti iš variklio uždegimo žvakės kištuką, kad užkirstumėte kelią netyčiniam variklio paleidimui,
- laikykitės papildomų saugumo technikos nurodymų, pateiktų variklio instrukcijoje.

Saugos įtaisai

⚠ Pavojus

Saugos įtaisai skirti apsaugoti jus ir turi būti visuomet veikiantys.

Neleistina juos pašalinti, pakeisti arba apsieiti be jų.

1 pav.

Šlavimo šepėčių pavaros sankabos svirtis (1)

Kai naudotojas atleidžia šią sankabos svirtį, šlavimo šepėčių pavara išsijungia.

Važiavimo pavaros sankabos svirtis (2)

Kai naudotojas atleidžia šią sankabos svirtį, važiavimo pavara išsijungia ir prietaisas sustoja.

Apsauga nuo smūgio (3)

Apsaugo, kad nebūtų išsviedžiami kokie nors dalykai, pvz., purvas, akmenys.

Simboliai ant agregato

Įvairiose agregato vietose yra saugos nurodymai ir perspėjimai, išreikšti simboliais ar piktogramomis.

Simbolių reikšmė yra tokia:



Dėmesio!
Prieš purentuvą paleidžiant į eksploataciją būtina perskaityti naudojimo instrukciją!

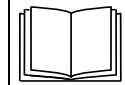

Dėvėti akių ir klausos apsaugos priemones!

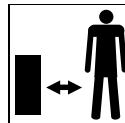

Neleisti į pavojaus zoną kitų asmenų!



Sužeidimo išsviedžiamomis sąšlavomis pavojus!

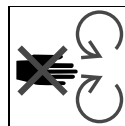

Sužeidimo besisukančiomis dalimis pavojus!
Rankos ir kojos turi būti atokiau nuo besisukančių dalių.

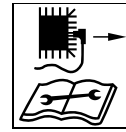

Prieš visus darbus, pvz., reguliavimą, valymą, tikrinimą ir t. t., prietaisą išjungti ir ištraukti uždegimo žvakės kištuką!

Šiuos simbolius laikykite purentuve matomoje vietoje.

Simboliai šibje instrukcijoje

Šioje purentuvo naudojimo instrukcijoje yra pateikiami simboliai, kurie pažymi pavojus arba svarbius nurodymus. Čia pateikiami simbolių reikšmių paaiškinimai:

⚠ Pavojus

Jums yra nurodomi pavojai, kurie yra susiję su apibūdinama veikla, kurią vykdant kyla pavojus asmenų sveikatai.

⚠ Dėmesio

Jums yra nurodomi pavojai, kurie yra susiję su vykdoma veikla ir gali sukelti prietaiso apgadinimus.

ⓘ Nurodymas

Pažymi svarbią informaciją ir naudojimo patarimus atvejais.

Padėties duomenys

Ant įrenginio nurodydami padėtis (pvz., kairėje, dešinėje) mes visada remiamės įrenginio darbo kryptimi (pirmyn).

Pastaba dėl utilizavimo

Pakuočių likučius, senus įrenginius ir t. t. pašalinkite remdamiesi vietos teisės aktų reikalavimais.

Išpakavimas ir montavimas

⚠ Dėmesio

Pažeisti kabeliai sąlygoja neteisingą agregato eksploataciją. Išpakuodami agregatą pasistenkite nelankstyti ir neužspausti kabelių. Naudojimo instrukcijos pabaigoje arba atskirame lape prietaiso montavimas pavaizduotas paveikslukuose.

Jūsų prietaisas trumpai

⚠ **Dėmesio. Prietaiso gedimas.**

Čia pradžia aprašytos valdymo ir indikacijos elementų funkcijos.

Jokių veiksmų dar nevykdysite!

- 1 pav.
- 1 Šlavimo šepetčių pavaros sankabos svirtis
- 2 Važiavimo pavaros sankabos svirtis
- 3 Apsauga nuo smūgio
- 4 Lizdiniai kakliukai/priedų laikiklis *
- 5 Šlavimo šepetčiai
- 6 Reguliuojamo aukščio atraminiai ratai
- 7 Variklis
- 8 Pavarų jungimo svirtis
- 9 Pasukimo svirtis
- 10 Vedimo rankena
- 11 Surinkimo dėžė *
- 12 Sniego verstuvas *
- 13 Šlavimo uždanga *
- 14 Užvedimo įtaisas
- 15 Benzino bakas
- 16 Alyvos pylimo atvamzdis
- 17 Išmetamasis vamzdis
- 18 Uždegimo žvakės kištukas
- 19 Oro filtras
- 20 Akceleratoriaus svirtis (priklausomai nuo variklio tipo)
- 21 Oro sklendės svirtis (priklausomai nuo variklio tipo)
- 22 Benzino čiaupas (priklausomai nuo variklio tipo)

* Galimi papildomai priedai

Prieš naudojantis pirmą kartą

⚠ **Dėmesio!**

Būtinai patikrinkite alyvos lygį, jei reikia, pripilkite (papildykite) variklinės alyvos (žr. „Variklio instrukciją“).

- Patikrinkite, ar neapgadinti ir tvirtai laikosi saugos įrenginiai, valdymo įtaisai ir tam priklausantys sankabų trauklės (kabeliai) bei visi varžtiniai sujungimai. Prieš pradėdami naudotis pakeiskite apgadintas dalis.

- Transportavimo sumetimais padangų slėgis gali būt didesnis. Patikrinkite ir, jei reikia, paderinkite padangų slėgį. Rekomenduojamas padangų slėgis: 1,0 bar.
- Patikrinkite šlavimo ritinių ir važiavimo pavaras (žr. „Einamąją techninę priežiūrą“).

Reguliuojamas prieš kiekvieną naudojimą

⚠ **Susižeidimo pavojus**

Prieš ką nors darydami agregatui

- išjungti variklį,
- aktyvinkite stovėjimo stabdį,
- palaukti, kol visos judančios agregato detalės sustos ir variklis ataus,
- ištraukite iš variklio uždegimo žvakės kištuką, kad užkirstumėte kelią netyčiniam variklio užvedimui.

Kuro pildymas ir alyvos lygio tikrinimas

⚠ **Sprogimo ir gaisro pavojus**

Kurą pilkite tik lauke ir tik esant šaltam varikliui. Pildami kurą, nerūkykite. Nepilkite pilno bako.

Jeigu degalų ištekėjo, prieš užvesdami variklį leiskite ištekėjusiems degalams visiškai išgaruoti.

Kurą laikykite tinkamose, tam skirtose talpose. Nenaudokite E85 specifikacijos degalų.

Žiūr. taip pat nurodymus variklio instrukcijoje.

- Patikrinkite alyvos lygį, jei reikia, papildykite (žr. „Variklio instrukciją“).
- Pripilkite degalų (variklio instrukcijoje nurodytos rūšies), uždarykite bako dangtelį ir nuvalykite degalų likučius.

Padangų slėgio sureguliuojamas

⚠ **Dėmesio Sprogimo pavojus!**

Niekada neviršykite maksimalaus 1,4 bar/20 PSI padangų slėgio.

Rekomenduojamas padangų slėgis: 1,0 bar.

Šlavimo šepetėlio sureguliuojamas

Aukščio nuostata

2 pav.

Šlavimo šepetėčių aukštis reguliuojamas perstatant atraminius ratus. Šepetėčių atstumą iki žemės reikia nustatyti iš naujo, kai tik šepetėčiai šiek tiek susidėvi ir paviršius švariai nebenusisluoja.

i Nurodymas

Žemyn visada leiskite tik palaipsniui, tai yra, visada tik po pusę atraminės skylės langelyje.

Tam pirštą (2) vis paeiliui perkelkite iš skylės **A** į **B**, kitą kartą reguliuojant vėl iš **B** į **A** ir t. t.

- Išimkite iš atraminio rato laikiklio skylės **A** pirštą (2) ir smeigę (3).
- Pastumkite atraminį ratą per pusę atraminės skylės aukštyn.
- Pirštą (2) ir smeigę (3) pritvirtinkite skylėje **B**.
- Tokiu pačiu aukščiu nustatykite kitą atraminį ratą.

i Nurodymas

Visada tolygiai sureguliuokite abu atraminius ratus.

Vienos reguliavimo padėties aukščio pokytis yra maždaug 5 mm.

Šepetėčių ritinį nustačius per žemai, šluojama blogiau ir šepetėčių ritinys per stipriai dėvisi.

Šoninis perstatymas

3 pav.

Kad šiukšlės ar sniegą būtų galima šluoti tam tikra kryptimi, šlavimo šepetį galima nustatyti į 3 padėtis. Darbo padėty:

Į kairę Tiesiai Į dešinę

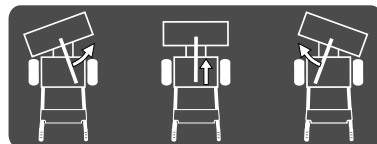

- Kilstelėkite pasukimo svirtį (1), kol atsipalaiduos fiksatoriai (2) ir nustatykite šlavimo šepetį į pageidaujimą padėtį (į dešinę arba į kairę).
- Nuleiskite pasukimo svirtį ir leiskite fiksatoriams užsifiksuoti. Atkreipkite dėmesį, kad jie užsifiksuotų tinkamai.

i Nurodymas

- Šluojant be sąslavų dėžės, šiukšlės, kai šlavimo šepety s nustatytas tiesiai, rinksis priešais jį. Geriau šluokite nustatę šlavimo šepetį į šoninę padėtį, nes tada šiukšlės (sniegas) nustumiamas ar nušluojamas į šoną.
- Važiuojant atbulomis, šlavimo mašina visada turi būti nustatyta į tiesią padėtį.

Valdymas**⚠ Susižeidimo pavojus**

Pašaliniai asmenys, ypač vaikai, turi būti atokiau nuo pavojingos zonos.
Venkite atviros liepsnos, kibirkščių ir nerūkykite darbo metu.
Naudokitės agregatu tik tuomet, kai jo būklė nepriekaištinga.
Patikrinkite vietovę, kurioje dirbsite ir pašalinkite visus pašalinius daiktus, kuriuos galėtų sviesti agregato peiliai.
Dirbkite tik esant pakankamam apšvietimui, lėtai ir atsargiai.
Nedirbkite netoli griovių ir pakrančių. Darbo metu dirbančiojo darbo zona yra už rankenų.
Visada privaloma laikytis pagal valdymo svirtis nustatyto saugaus nuotolio, kai dirba purentuvais.
Atkreipkite dėmesį, kad visą laiką tvirtai stovėtumėte.
Niekada neikiškite kojų ir rankų prie besisukančių detalių arba į jas.
Prietaisą veskite tik pėsčiojo greičiu.
Atkreipkite dėmesį į kliūtis, esančias prietaiso važiavimo kryptimi.
Niekada nekelkite arba neneškite purentuvo, kai jo variklis dirba.
Prieš valydam, reguliuodami, tikrindami purentuvą arba atlikdami kitus darbus, visada išjunkite variklį ir ištraukite uždegimo žvakės kištuką.
Nedirbkite su prietaisu, esant blogoms oro sąlygoms, pvz., esant lietaus arba perkūnijos pavojui.

⚠ Susižeidimo pavojus apvirtus agregatui

Dirbkite lėtai ir atsargiai, ypač, kai keičiate važiavimo kryptį.
Nedirbkite ant šlaitų, kurių nuolydis didesnis nei 20%.
Dirbti ant šlaitų pavojinga; prietaisas gali apvirtti arba pradėti slysti.
Stenkitės prietaisą vesti ne skersai šlaito, bet aukštyn arba žemyn.
Nuolydyje niekada nenaudokite sankabos ir neperjunginėkite pavarų bei stenkitės nedaryti posūkių.

⚠ Sprogimo ir gaisro pavojus

Benzino garai yra sproguūs, ir benzinas yra labai lengvai užsiliepsnojantis.
Prieš paleisdami variklį įpilkite degalų. Jei variklis veikia arba yra karštas, bakas turi būti uždarytas.
Degalus pilkite, kai variklis yra išjungtas ir ataušęs. Venkite atviros ugnies, kibirkščių ir nerūkykite.
Degalų į prietaisą pilkite tik lauke.
Jei ištekėjo degalų, variklio nepaleiskite. Prietaisą patraukite nuo degalais užteršto paviršiaus ir laukite, kol išsisklaidys degalų garai.
Stenkitės, kad ant variklio ir išmetamojo vamzdžio nebūtų nešvarumų ir ištekėjusios alyvos.

⚠ Pavojus apsinuodyti anglies monoksidu

Vidaus degimo variklį galima naudoti tik lauke.

⚠ Dėmesio Galimi prietaiso apgadinimai

- Jeigu prietaisas užkliūna už svetimų kūnių (pvz., akmenų) arba jei pajuntate neįprastą vibraciją, prietaisą sustabdykite ir patikrinkite, ar jis neapgadintas.
Prieš vėl dirbdami paveskite sutvarkyti rastą apgadinimą.
- Visada naudokite tik nepriekaištingos būklės prietaisą.
Kiekvieną kartą prieš naudodami prietaisą apžiūrėkite.
Ypatingai patikrinkite, ar neapgadinti ir tvirtai laikosi saugos įrenginiai, valdymo įtaisai ir tam priklausanti sankabų trauklės (kabeliai) bei visi varžtiniai sujungimai. Prieš pradėdami naudotis pakeiskite apgadintas dalis.
– Prieš pradėdami dirbti su prietaisu leiskite varikliui įšilti.

i Eksploatacijos laikas

Laikykitės šalies įstatymų/savivaldybės potvarkių dėl eksploatacijos laiko (šiuo atveju kreipkitės į atsa-kingą žinybą).

Variklio užvedimas

1 pav.

Žiūr. taip pat nurodymus variklio instrukcijoje.

⚠ Pavojus

Prieš paleisdami atleiskite sankabos svirtį (1 pav., 1 ir 2 poz.). Visos pavaros turi būti išjungtos.

i Nurodymas



Kai kuriuose modeliuose akceleratoriaus svirties nėra, apsuokų skaičius reguliuojamas automatiškai. Variklis visą laiką veikia optimaliu apsuokų skaičiumi.

Reguliuojami prieš variklio užvedimą.

- Patikrinti degalų kiekį bake ir tepalo lygį, reikalui esant papildyti degalų ir tepalo kiekį (žiūrėti variklio instrukciją),
- atsukti benzino čiaupą (22) (priklausomai nuo modelio).
- Žvakės kištuką (18) įstatykite į žvakę.

Prieš purentuvo šalto variklio paleidimą.

Purentuvai su droseliu :

- Kuro padavimo svirtelį (20) nustatykite į poziciją **START**/ arba
- Variklio oro sklendės svirtį (21) (priklausomai nuo variklio tipo, žr. variklio instrukciją) nustatykite į padėtį **CHOKE**/, o akceleratoriaus svirtį – ties /max.

Purentuvai be droselio (priklausomai nuo variklio tipo):

- Stipriai 3–5 kartus nuspauskite užvedimo jungiklį ir nustatykite kuro padavimo svirtelį ties /max.

Prieš šilto variklio paleidimą

- Kuro padavimo svirtelį nustatykite į poziciją /max.

Variklio užvedimas

- Viena ranka atsiremkite į valdymo (14) skersinį ir lėtai traukite paleidimo įtaisą, iki pasipriešinimas taps juntamas, tuomet greitai ir stipriai patraukite. Nepaleiskite po to užvedimo įtaiso, o lėtai veskite atgal.
- Kai variklis dirba:
 - droselio svirtelį nustatykite atgal (priklausomai nuo variklio tipo, žiūrėti variklio instrukciją),
 - Kuro padavimo svirtelį nustatykite prie norimos apsučių skaičiaus padalos.
 - ☞ = didelis variklio apsučių skaičius,
 - ☞ = mažas variklio apsučių skaičius.

Išjunkite variklį

- 1 pav.
- Kuro padavimo svirtelę perstatykite į padėtį /STOP.
 - Uždarykite benzino vožtuvą (priklausomai nuo modelio).

Stovėjimo stabdžio aktyvinimas

- 1 pav.
-  **Dėmesio!**
- Prieš aktyvindami stovėjimo stabdį atleiskite sankabos svirtis (1 ir 2).*
- Pavarų jungimo svirtį (8) nustatykite į padėtį „P“ (stovėjimo stabdys).

-  **Dėmesio!**
- Priklausomai nuo teritorijos pagrindo ir nuolydžio, pastatytą prietaisą papildomai dar reikia įtvirtinti ratų pleištais, kad jis nenuslystų.*

Pavaros įjungimas



- 1 pav.
-  **Dėmesio!**
- Prieš pasirinkdami arba keisdami pavarą atleiskite sankabos svirtis (1 ir 2).*
- Pavarų jungimo svirtimi (8) pasirinkite pavarą:
 - Pirmyn: „1“ (lėtai) iki „5“ (greitai).
 - Atgal: „R/R1“ (lėtai) ir „R R2“ (greitai).

Darbas agregatu

Važiavimas

1 pav.

Važiavimo pavaros įjungimas:

-  **Dėmesio!**
- *Paleisdami variklį neaktyvinkite sankabos svirtį (1 ir 2).*
 - *Važiukite lėtai ir atsargiai, ypatingai atbulomis.*
 - *Prieš keisdami važiavimo kryptį, prietaisą visada pirmiausia sustabdykite.*
 - Kaip nurodyta paleiskite variklį.
 - Pavarų jungimo svirtimi (8) pasirinkite kurią nors važiavimo pirmyn arba atgal pavarą.
 -  Paspauskite ir laikykite važiavimo pavaros sankabos svirtį (2); prietaisas važiuoja.

Nurodymas

Važiuojant atbulomis, šlavimo mašina visada turi būti nustatyta į tiesią padėtį.



Važiavimo pavaros išjungimas:

-  Atleiskite važiavimo pavaros sankabos svirtį (2); prietaisas sustoja.

Šlavimas

1 pav.

Šepečių pavaros įjungimas:

-  **Dėmesio!**
- *Paleisdami variklį neaktyvinkite sankabos svirtį (1 ir 2).*
 - *Įjungiant šlavimo šepečius prietaisas gali judėti.*
 - Kaip nurodyta paleiskite variklį.
 -  Paspauskite ir laikykite šlavimo šepečių pavaros sankabos svirtį (1); prietaisas šluoja.



Šepečių pavaros išjungimas:

-  Atleiskite šlavimo šepečių pavaros sankabos svirtį (1); šlavimo šepečiai sustoja.



Važiavimas šluojant

1 pav.

-  **Dėmesio!**
- *Paleisdami variklį neaktyvinkite sankabos svirtį (1 ir 2).*
 - *Važiukite lėtai ir atsargiai, ypatingai atbulomis. Prieš keisdami važiavimo kryptį, prietaisą visada pirmiausia sustabdykite.*

- *Dirbdami neperkraudite prietaiso. Važiavimo greitį reikia pritaikyti pagal sąslavų ar sniego kiekį ir teritoriją.*
- *Maksimalus šluojamo sniego dangos storis 10 cm.*
- Kaip nurodyta paleiskite variklį.
- Kad būtų užtikrintas pakankamas galios atidavimas, akceleratoriaus svirtį (jei yra) nustatykite ties .
- Pavarų jungimo svirtimi (8) pasirinkite kurią nors važiavimo pirmyn pavarą.
-  Paspauskite ir laikykite šlavimo šepečių pavaros sankabos svirtį (1); šlavimo šepečiai varomi.
-  Paspauskite ir laikykite važiavimo pavaros sankabos svirtį (2); prietaisas važiuoja ir šluoja.
- Norėdami perjungti pavarą, pirmiausia atleiskite važiavimo pavaros sankabos svirtį (2), o tada pavarų jungimo svirtimi (8) perjunkite pavarą.

Nurodymas

- (Prietaisuose su akceleratoriaus svirtimi) šiuokšnių šlavimui šlavimo šepečių apsučių skaičių galima reguliuoti:  = greitai;  = lėtai. Cia tuo pačiu daroma įtaka ir važiavimo greičiui.
- Kad būtų užtikrintas pakankamas galios atidavimas, šluojant sniegą arba stumdant jį verstuvu akceleratoriaus svirtį visada reikia nustatyti į padėtį .



Darbas ant šlaitų

Susižeidimo pavojus apvirtus agregatui

- Dirbkite lėtai ir atsargiai, ypač, kai keičiate važiavimo kryptį. Nedirbkite ant šlaitų, kurių nuolydis didesnis nei 20%. Dirbti ant šlaitų pavojinga; prietaisas gali apvirsti arba pradėti slysti. Stenkitės prietaisą vesti ne skersai šlaito, bet aukštyn arba žemyn. Nuolydyje niekada nenaudokite sankabos ir neperjunginėkite pavarų bei stenkitės nedaryti posūkių.*

Agregato išjungimas

1 pav.

-  Atleiskite važiavimo pavaros sankabos svirtį (2).
-  Atleiskite šlavimo šepėčių pavaros sankabos svirtį (1).
- Akceleratoriaus svirtį (jei yra) nustatykite į viduriniąją degalų tiekimo padėtį.
- Pavaru jungimo svirtį (8) nustatykite į padėtį „P“ (stovėjimo stabdys).
- Maždaug po 30 sekundžių sustabdykite variklį – akceleratoriaus svirtį nustatykite į padėtį  STOP.
- Uždarykite benzino vožtuvą (priklausomai nuo modelio).

Nurodymas

Prietaisą į uždaras patalpas statykite tik atvėsusį.

Priedai (galimi papildomai)

- Surinkimo dėžė
- Šlavimo uždanga
- Sniego verstuvos
- Lizdiniai kakliukai (priedų laikiklis)

Nurodymas

Kad būtų galima pritvirtinti surinkimo dėžę, šlavimo uždangą ir sniego verstuvą, reikia primontuoti lizdinius kakliukus (4 poz. pav.) – žr. atskirą montavimo instrukciją.

Šiukšlių šlavimas su surinkimo dėže

Nurodymas

Surinkimo dėžės montavimą žr. atskiroje montavimo instrukcijoje.

Dėmesio!

Važiuojant per šaligatvio bortelius arba kitas kliūtis, prietaisas gali apsigadinti. Dirbkite atsargiai. Kliūtis, pavyzdžiui, šaligatvio bortelius, galima įveikti, nuspauzdžiant žemyn vedimo rankenas. Taip šlavimo mašina pakeliama nuo žemės. Nebandykite įveikti kliūčių, kai surinkimo dėžė pilna.

Primontavimas

4a pav.

- Išimkite smeiges iš abiejų lizdinių kakliukų.
- Priekyje iš viršaus užmaukite surinkimo dėžę ant lizdinių kakliukų ir abiejose pusėse pačioje apatinėje skylėje užfiksokite smeigėmis.

Surinkimo dėžės ištuštinimas

- Nuvairuokite šlavimo mašiną į ištuštinimo vietą.
- Išimkite smeiges iš abiejų lizdinių kakliukų.
- Nukelkite surinkimo dėžę nuo lizdinių kakliukų aukštyn ir ją ištuštinkite.
- Vėl užmaukite surinkimo dėžę ant lizdinių kakliukų ir užfiksokite smeigėmis.

Numontavimas

- Išimkite smeiges iš abiejų lizdinių kakliukų, atsižvelgdami į montavimo padėtį.
- Nukelkite surinkimo dėžę nuo lizdinių kakliukų aukštyn.
- Įstatykite smeiges į abu lizdinius kakliukus, atsižvelgdami į montavimo padėtį.

Surinkimo dėžės perstatymas

4b pav.

Šito prireikia, jei perstačius atraminius prietaiso ratus (žr. „Šlavimo šepėčio sureguliuojamas“ pasidaro per mažas surinkimo dėžės gumos juostelės atstumas iki žemės (<5 mm).

- Išimkite smeiges iš abiejų lizdinių kakliukų.
- Nukelkite surinkimo dėžę nuo lizdinių kakliukų aukštyn.
- Įstatykite smeiges į pačias apatines lizdinių kakliukų skyles.
- Priekyje iš viršaus maukite surinkimo dėžę ant lizdinių kakliukų, kol ji atsirems ant smeigių.

Nurodymas

Taip užtikrinama, kad gumos juostelė (1) nesibrauks žeme (minimalus atstumas 5 mm).

Šlavimo šepėčiams dėvintis toliau ir iškilus pavojui, kad gumos juostelė (1) priglus prie žemės, surinkimo dėžę reikia ant lizdinių kakliukų palaipsniui (vos po vieną skylę aukštyn) perkelti.

- Surinkimo dėžę užfiksuoti 2 papildomomis smeigėmis (yra surinkimo dėžės komplektacijoje), įstatant jas į abi viršutines lizdinių kakliukų skyles.

Šiukšlių šlavimas su šlavimo uždanga

Nurodymas

Šlavimo uždangos montavimą žr. atskiroje montavimo instrukcijoje. Šluojant sausas šiukšles šlavimo uždanga apsaugo, kad nekiltų dulės ir nebūtų svaidomi akmenukai. 5 pav.

Primontavimas

- Išimkite smeiges iš abiejų lizdinių kakliukų.
- Priekyje iš viršaus užmaukite šlavimo uždangą ant lizdinių kakliukų ir abiejose pusėse pačioje apatinėje skylėje užfiksokite smeigėmis.

Numontavimas

- Išimkite smeiges iš abiejų lizdinių kakliukų.
- Nukelkite šlavimo uždangą nuo lizdinių kakliukų aukštyn.
- Įstatykite smeiges į abu lizdinius kakliukus.

Nurodymas

Jei reikia, šlavimo apdangalą galima papildomai pritvirtinti prie abiejų dar esančių atmušimo stogo varžtų (A).

Sniego valymas su sniego verstuvu

Nurodymas

Sniego verstuvu montavimą žr. atskiroje montavimo instrukcijoje.

Primontavimas

6 pav.

- Išimkite smeiges iš abiejų lizdinių kakliukų.
- Priekyje iš viršaus užmaukite sniego verstuvą ant lizdinių kakliukų ir abiejose pusėse pačioje viršutinėje skylėje užfiksuokite smeigėmis.

Numontavimas

- Išimkite smeiges iš abiejų lizdinių kakliukų.
- Nukelkite sniego verstuvą nuo lizdinių kakliukų aukštyn.
- Įstatykite smeiges į abu lizdinius kakliukus.

Darbinio aukščio suregulavimas

7 pav.

Pavažomis galima sureguliuoti darbinį aukštį priklausomai nuo pagrindo.

Esant nelygumų, pvz., žvyro dangai arba jei yra išsikišusių šachtų, reikalingas didesnis darbinis aukštis.

- Atpalaiduokite fiksacinę veržlę.
- Perstumkite pavažą.
- Vėl priveržkite fiksacinę veržlę.
- Tokiu pačiu aukščiu nustatykite kitą pavažą.

Nurodymas

Visada tolygiai sureguliuokite abi pavažas.

Sniego valymas

Dėmesio!

Važiuojant per šaligatvio bortelius arba kitas kliūtis, prietaisas gali apsigadinti. Dirbkite atsargiai. Kliūtis, pavyzdžiui, šaligatvio bortelius, galima įveikti, nuspaudžiant žemyn vedimo rankenas. Taip sniego verstuvą pakeliamas nuo žemės.

- Kad nuvalyti būtų lengviau, reikia stengtis valyti tik pasnigus.
- Kad nesudarytų per didelį sniego kiekis, sniego nestumkite tik į vieną pusę.
- Didelius plotus tolygiai valykite iš vidurio į išorę į visas puses.

Nurodymas

- Sniego verstuvą tam tikru atstumu nuo žemės laiko pavažos.
- Valant sniegą ir tuo pačiu šluojant, toliau esantys šlavimo šepečiai pašalina užsilikusį sniegą.
- Kad geriau trauktų, priklausomai nuo modelio, galima naudoti sniego grandines – teiraukitės jų Jus aptarnaujančio prekybininko.

Transportavimas

Važiavimas

Manevravimas ir trumpų atstumų įveikimas.

- Paleiskite prietaisą.
- Pasirinkite kurią nors važiavimo pirmyn arba atgal pavažą.
-  Nuspauskite ir laikykite važiavimo pavaros sankabos svirtį.
- Atsargiai važiuokite agregatu.

Transportavimas be savosios pavaros

Susižeidimo pavojus

Prieš transportuodami

- Išjunkite variklį.
- Palaukite, kol visos judžios dalys visiškai sustos; variklis turi būti atvėsęs.
- Ištraukite uždegimo raktelį ir uždegimo žvakės kištuką.

Dėmesio Transportavimo žala

Naudojamos transportavimo priemonės (pvz., transportavimo automobilis, pakrovimo pakyla ir pan.) turi būti naudojamos pagal paskirtį (žr. atitinkamą naudojimo instrukciją).

- Įrenginį transportuoti tik su tuščiu degalų baku.
- Agregatą transportuokite ant transporto priemonės arba jos viduje horizontalioje padėtyje.
- Aktyvinkite stovėjimo stabdį.
- Įtvirtinkite jį, kad agregatas neslystų ir neriedėtų.

Priežiūra ir techninis aptarnavimas

Susižeidimo pavojus

- Prieš ką nors darydami agregatui
- išjungti variklį,
 - aktyvinkite stovėjimo stabdį,
 - palaukti, kol visos judančios agregato detalės sustos ir variklis ataus,
 - ištraukite iš variklio uždegimo žvakės kištuką, kad užkirstumėte kelią netyčiniam variklio užvedimui.

Nurodymas

Atkreipkite dėmesį į einamosios techninės priežiūros nuorodas variklio instrukcijoje.

Techninio aptarnavimo grafikas

Vieną kartą per sezoną:

- Agregatą pavesti specializuotam servisui apžiūrėti ir atlikti techninio aptarnavimo darbus.

Kiekvieną kartą prieš dirbant:

- Patikrinkite variklio alyvos lygį, esant reikalui papildykite alyvos.
- Patikrinkite sraigčių sujungimų įveržimą, esant reikalui, įveržkite.
- Patikrinkite saugos įtaisus.
- Patikrinkite, ar prietaisas ir primontuojamieji elementai neapgadinti. Prieš naudodami toliau, paveskite specializuotoms dirbtuvėms suremontuoti gedimus.

| Einamosios tech. priežiūros darbas | Po naudojimo | 25 val. | 50 val. | 100 val. | Po sezono | Prireikus |
|---|--------------|---------|-----------------|----------|-----------|-----------|
| Nuvalyti prietaisą ir primontuojamuosius elementus | • | | | | | |
| Alyvos pakeitimas ³⁾¹⁾ | | | • ⁴⁾ | | | |
| Judančių ir besisukančių dalių tepimas | | | | | • | • |
| Uždegimo žvakės valymas ¹⁾ | | • | | | | |
| Pavesti pakeisti uždegimo žvakę pakeitimas ²⁾ | | | | | • | |
| Patikrinti padangų slėgį, jei reikia, pripūsti | | | | | • | • |
| Aušinimo sistemos ir išmetimo vamzdžio valymas ¹⁾ | • | | | | | • |
| Sutepti pavaros veleną ²⁾ | | • | | | | |
| Patikrinti sankabos nuostatą, jei reikia, sureguliuoti | | | | | | • |
| Pavesti patikrinti karbiuratoriaus nuostatą ²⁾ | | | | | | • |
| Patikrinti šlavimo šepetčius, susidėvėjusius šlavimo šepetčius poromis pakeisti | | | | | | • |
| Patikrinti atraminius ratus, susidėvėjusius atraminius ratus poromis pakeisti | | | | | | • |
| Patikrinti pavažas, susidėvėjusias pavažas poromis pakeisti | | | | | | • |
| Pakeisti bako dangelį | | | | | | • |
| Pavesti pakeisti išmetimo duslintuvą ²⁾ | | | | | | • |

1) Žr. „Variklio instrukciją“.

2) Šiuos darbus paveskite atlikti tik specializuotoms dirbtuvėms.

3) Pirmas alyvos keitimas po 5 darbo valandų (h).

4) Alyvą reikia keisti kas 25 valandos, jei darbo sąlygos sunkios arba aukšta aplinkos temperatūra.

Priežiūra ir techninio aptarnavimo darbai

Susižeidimo pavojus

Mūvėkite darbo pirštines.

Dėmesio **Galimi prietaiso apgadinimai**

Prietaiso dalis keiskite tik originaliomis atsarginėmis dalimis.

Dėmesio **Aplinkos užteršimas variklio alyva.**

Keisdami variklio alyvą, panaudotą pridukite panaudotos alyvos surinkimo punkte arba perdirbimo įmonei.

Prietaiso ir priedų valymas

Dėmesio

Nevalykite aukšto slėgio plovimo įrenginiu

- Agregatą pastatykite ant tvirto grunto lygioje horizontalioje vietoje.
- Pašalinkite prilipusius nešvarumus.
- Variklį valykite skuduru ir šepetčiu.

Nurodymas

– Kiekvieną kartą po naudojimo ypač gerai išvalykite šepetčius ir pašalinkite galbūt prikibusias virves, vielas arba kitokius svetimkūnius.

– Jei prietaisas naudojamas žiemą, kyla ypatingai didelis rūdijimo pavojus. Kiekvieną kartą po naudojimo prietaisą gerai nuvalykite.

Tepimas

Visas besisukančias ir judžias dalis sutepkite lengva alyva.

Padangų slėgio sureguliuojimas

Dėmesio **Sprogimo pavojus!**

Niekada neviršykite maksimalaus 1,4 bar/20 PSI padangų slėgio.

Rekomenduojamas padangų slėgis: 1,0 bar.

Šlavimo šepėčių pavaros sankabos tikrinimas ir suregulavimas

1 pav.

- Atleiskite sankabos svirtelę (1). Sankabos trauklė (3 poz. – 12 pav.) turi būti nepalaida, tačiau ir neįtempta. Jei taip nėra, pakeiskite nuostatą (žr. „Sankabos trauklės nuostatos keitimą“).
- Sankabos svirtis (1) turi nuspaušti iki galo. Jeigu taip nėra, sankabos trauklė yra įtempta per daug ir ją reikia atlaisvinti (žr. „Sankabos trauklės nuostatos keitimą“).

Papildomas tikrinimas (žr. taip pat ir „Darbą su prietaisu“):

- Varikliui veikiant (🔧) 10-čiai sekundžių įjunkite šlavimo šepėčių pavarą.
- Atleiskite sankabos svirtį, šlavimo šepetys turi nebesisukti.

Važiavimo pavaros sankabos tikrinimas ir suregulavimas

1 pav.

- Pavarų jungimo svirtį (8) nustatykite į greičiausios pavaros pirmyn (didžiausias skaitmuo) padėtį.
- Atleidę sankabos svirtį (2), stumkite prietaisą pirmyn.
- Stumdami pavarų perjungimo svirtį (8) nustatykite į greičiausią atbulinę pavarą „R“ (🔧/R2“, o po to į greičiausią pavarą pirmyn.
- Jeigu stumiant arba keičiant pavarą juntamas pasipriešinimas, atpalaiduokite sankabos trauklę (žr. „Sankabos trauklės nuostatos keitimą“).
- Stumdami prietaisą nuspauskite sankabos svirtį (2). Ratai turi būti užblokuoti. Priešingu atveju sankabos trauklę šiek tiek įtempkite (br. „Sankabos trauklės nuostatos keitimą“).
- Jeigu nuostata dar nėra neprikaištinga, procedūrą pakartokite.

Sankabos trauklės nuostatos keitimasis

12 pav.

Važiavimo pavaros (1) ar šlavimo šepėčių pavaros (2) sankabos trauklėms su reguliavimo plokštele:

- Įtempimas: Priklausomai nuo reguliavimo plokštelės, atpalaiduokite varžtą (A), reguliavimo plokštelę pastumkite žemyn ir vėl užveržkite varžtą (A).
- Atpalaidavimas: Priklausomai nuo reguliavimo plokštelės, atpalaiduokite varžtą (A), reguliavimo plokštelę pastumkite aukščiau ir vėl užveržkite varžtą (A).

Šlavimo šepėčių keitimas

⚠️ Dėmesio

Šlavimo šepėčius reikia reguliariai tikrinti, ar jie nesusidėvėję ir nesusidilę. Jeigu šlavimo rezultatas nebe tenkina arba šepėčių skersmuo bėra tik apie 280 mm, šlavimo šepėčius reikėtų pakeisti.

Naudokite tik originalius šlavimo šepėčius ir juos keiskite tik poromis.

8 pav.

- Išsukite iš šlavimo mašinos deflektoriaus kairiosios šoninės dalies varžtus ir nuimkite šoninę dalį.
- Išsukite kairiojo šlavimo šepėčio varžtą ir veržlę ir į išorę nutraukite šlavimo šepetį nuo pavaros veleno.
- Užmaukite ant pavaros veleno naują šlavimo veleną, plokščiaja šepėčio puse į išorę.
- Montažinę šlavimo šepėčio skylę sutaikykite su skylė pavaros veleno.
- Šlavimo šepetį vėl varžtu ir veržle pritvirtinkite prie pavaros veleno.
- Vėl varžtais prisukite šoninę dalį.

Analogiškai pakeiskite šlavimo šepetį dešinėje pusėje.

Atraminų šlavimo mašinos ratų keitimas

9 pav.

- Reguliariai tikrinkite atraminius ratus (1), ar jie gerai veikia, nėra susidėvėję ir sudilę, ir prireikus pakeiskite.

Atraminų ratų prie surinkimo dėžės keitimas (priedas)

10a pav.

- Reguliariai tikrinkite atraminius ratus (1), ar jie gerai veikia, nėra susidėvėję ir sudilę, ir prireikus pakeiskite.

Gumos juostelės prie surinkimo dėžės keitimas (priedas)

10b pav.

- Reguliariai tikrinkite gumos juostelę (2), ar ji nesusidėvėjusi ir nesudilusi, ir prireikus pakeiskite.

Sniego peilio prie sniego verstuvo keitimas (priedas)

11a pav.

- Reguliariai tikrinkite sniego peilį (1), ar jis nesusidėvėjęs ir nesudilęs, ir prireikus pakeiskite.

Pavažų prie sniego verstuvo keitimas (priedas)

11b pav.

- Reguliariai tikrinkite pavažas (2), ar jos nesusidėvėjusios ir nesudilusios, ir prireikus pakeiskite.

Nenaudojamo agregato laikymas

⚠️ Sprogimo pavojus, užsidegus kuro garams.

Prieš pasidėdami ilgesniam laikui agregatą, ištuštinkite jo kuro baką į tinkamą tam reikalui indą lauke (žiūr. „Variklio naudojimo instrukciją“).

Jei agregatas nebus naudojamas ilgiau, negu mėnesį, pvz., sezonui pasibaigus:

- Paruoškite tam variklį (žiūr. „Variklio naudojimo instrukciją“).
- Nuvalykite agregatą.
- Apsaugai nuo rūdžių visas metalines dalis nuvalykite tepaluotu skuduru ar papurkškite alyvos aerosoliu.
- Prietaisą laikykite švarioje ir sausoje patalpoje.
- Prietaisą laikykite taip, kad nesigadintų šlavimo šepėčių šeriai. Atraminius ratus pastatykite į pačią apatinę padėtį, kad šeriai visiškai nesiliestų prie žemės arba liestųsi tik minimaliai.

i Nurodymas

Atitraukiant prietaisą atgal ir dėl to atraminiams ratams sukantis per 180°, šlavimo šepėčiai pakeliami nuo žemės (13 pav.).

Garantija

Bet kurioje šalyje galioja mūsų firmos ar importuotojo suteikiami garantiniai įsipareigojimai.

Visus Jūsų agregato defektus mes pašaliname nemokamai, jei jų priežastis yra medžiagų ar gamybos defektai.

Esant garantiniam atvejui, kreipkitės į pardavusią Jums agregatą įmonę arba žemiau nurodytais adresais.

Informacija apie variklį

Variklio gamintojas prisiima atsakomybę už su varikliu susijusias problemas pajėgumų, pajėgumų išmatavimų, techninių duomenų, garantijų bei serviso atžvilgiu. Daugiau informacijos apie tai rasite atskirame variklio gamintojo išleistame „Laikymo ir eksploatacijos žinyne“.

Trikdžių ir gedimų pašalinimas

Susižeidimo netyčinio užvedimo atveju pavojus







Prieš ką nors darydami agregatui

- išjungti variklį,
- aktyvinkite stovėjimo stabdį,
- palaukti, kol visos judančios agregato detalės sustos ir variklis atauš,
- ištraukite iš variklio uždegimo žvakės kištuką, kad užkirstumėte kelią netyčiniam variklio užvedimui.

Dėmesio

Trikdžių ir gedimų eksploatuojant agregatą priežastys kartais gali būti labai paprastos ir jas galite pašalinti savarankiškai. Abejotiniais atvejais primygtinai rekomenduojame kreiptis į specializuotas serviso dirbtuves.

Remontuoti patikėkite tik įgaliotam servisui, naudojančiam originalias atsargines dalis.

| Gedimas | Galima priežastis | Gedimo ar trikdžių pašalinimas |
|---|---|--|
| Variklis neužsiveda. | Kuro bakas tuščias. | Pripildykite degalų baką. |
| | Išsigaravęs kuras. | Išsigaravusį kurą išpilkite į tinkamą tam indą ¹⁾ . Pripilkite į degalų baką švarių, šviežių degalų. |
| | Šaltas variklis, oro sklendė nenustatyta į padėtį „  /ON/CHOKE“. | Oro sklendės svirtį nustatykite į padėtį „  /ON/CHOKE“. |
| | Akceleratoriaus svirtis nenustatyta į padėtį „  /FAST“. | Akceleratoriaus svirtį nustatykite į padėtį „  /FAST“. |
| | Neįstatytas žvakės kištukas. | Įstatykite žvakės kištuką į žvakę. |
| | Užsiteršusi arba sugedusi žvakė. | Išvalykite uždegimo žvakę ¹⁾ . Paveskite pakeisti sugedusias uždegimo žvakes ²⁾ . |
| Variklis veikia netolygiai (trūkčioja). | Neaktyvintas rankinis degalų siurblys. | Paspauskite užvedimo jungiklį. |
| | Oro sklendės svirtis nustatyta į padėtį „  /ON/CHOKE“. | Oro sklendės svirtį nustatykite į padėtį „  /ON/CHOKE“. |
| | Žvakės kištukas blogai įstatytas lizde | Patikimai įstatykite žvakės kištuką |
| | Išsigaravęs kuras. Vanduo arba nešvarumai kuro bako. | Išsigaravusį kurą išpilkite į tinkamą tam indą ¹⁾ . Pripilkite į degalų baką švarių, šviežių degalų. |
| | Užsikimšusi kiaurymė kuro bako dangtelyje. | Nuvalykite bako dangtelį ir oro šalinimo skylę. |

| Gedimas | Galima priežastis | Gedimo ar trikdžių pašalinimas |
|------------------------------|--|--|
| Prietaisas nešluoja. | Labai nešvarūs šlavimo šepečiai. | Išjunkite variklį, ištraukite uždegimo žvakės kištuką. Pašalinkite nešvarumus. |
| | Neteisingai nustatyta šlavimo šepečių pavaros sankabos trauklė. | Sureguliuokite sankabos trauklę (žr. „Šlavimo šepečių pavaros sankabos suregulavimas“). |
| | Atsipalaidavęs arba nutrūkęs trapecinis diržas. | Paveskite įtempti palaidą trapecinį diržą ²⁾ . Paveskite pakeisti nutrūkusį trapecinį diržą ²⁾ . |
| Prietaisas nevažiuoja. | Neteisingai nustatyta važiavimo pavaros sankabos trauklė. | Sureguliuokite sankabos trauklę (žr. „Važiavimo pavaros sankabos suregulavimas“). |
| | Atsipalaidavęs arba nutrūkęs trapecinis diržas. | Paveskite įtempti palaidą trapecinį diržą ²⁾ . Paveskite pakeisti nutrūkusį trapecinį diržą ²⁾ . |
| | | |
| Blogai šluoja. | Per stipriai prispausti šepečiai. | Perstatykite atraminius ratus, kad šepečiai būtų mažiau spaudžiami. |
| | Susidėvėję šlavimo šepečiai. | Poromis pakeiskite šepečių ritinius. |
| | Neteisingai primontuota surinkimo dėžė (priedas). | Teisingai primontuokite surinkimo dėžę. |
| Per stipri vibracija. | Atsipalaidavusios dalys, apgadinti šlavimo šepečiai arba apgadintos pavaros dalys. | Išjunkite variklį ir atjunkite uždegimo kištuką. Priveržkite atsipalaidavusius varžtus ir veržles. Paveskite suremontuoti apgadintas dalis ²⁾ . |
| Sunkiai persijungia pavaros. | Neteisingai nustatyta važiavimo pavaros sankabos trauklė. | Sureguliuokite sankabos trauklę (žr. „Važiavimo pavaros sankabos suregulavimas“). |

¹⁾ Žr. „Variklio instrukciją“.

²⁾ Šiuos darbus paveskite atlikti tik specializuotoms dirbtuvėms.

Satura rādītājs

| | |
|--|-----|
| Jūsu drošībai | 140 |
| Izsaiņošana/montēšana | 142 |
| Ierīces pārskats | 142 |
| Pirms pirmās ekspluatācijas | 142 |
| lestatījumu veikšana pirms katras lietošanas | 142 |
| Vadība | 143 |
| Papildu aprikojums (tas var atšķirties katram modelim) | 145 |
| Transportēšana | 146 |
| Apkope | 146 |
| Ekspluatācijas pabeigšana | 148 |
| Garantija | 149 |
| Informācija par motoru | 149 |
| Palīdzība traucējumu gadījumos | 149 |

Norādes uz datu plāksnītes

Šie dati ir ļoti svarīgi vēlākajai iekārtas identifikācijai, pasūtīt rezerves daļas, un servisa dienesta speciālistiem.

Firmas plāksnīte atrodas motora tuvumā.

Atzīmējiet visus Jūsu ierīces datus uz firmas plāksnītes zemāk norādītajā vietā (14. attēls).

Šie un pārējie ierīces dati tiek sniegti atsevišķā CE atbilstības deklarācijā, kura ir šīs lietošanas pamācības sastāvdaļa.

Uzskatāmi attēli



Atveriet lappuses ar attēliem lietošanas pamācības sākumā. Grafiskie attēlojumi var nedaudz atšķirties no iegādātās ierīces.

Jūsu drošībai

Ierīces mērķtiecīga izmantošana

Šī ierīce ir paredzēta izmantošanai tikai

- kā slaucīšanas mašīna viegli savācamiem neīrumiem vai mīksta sniega tīrīšanai, un, piestiprinot tīrīšanas lāpstu (papildu aprikojums), arī kā sniega tīrīšanas iekārta uz ceļiem, kā arī mājas un atpūtas teritorijās ar cietu segumu;

– šajā lietošanas pamācībā aprakstītajiem mērķiem un atbilstoši drošības tehnikas noteikumiem.

Jebkura ārpus šiem noteikumiem izejoša izmantošana ir noteikumiem neatbilstoša.

Noteikumiem neatbilstošas izmantošanas gadījumā garantijas prasības tiek dzēstas un no ražotāja puses tiek noraidīta jebkura atbildība. Izmantotājs ir atbildīgs par visiem materiālajiem zaudējumiem trešajām personām un viņu īpašumam.

Pašrocīga ierīces pārveidošana izslēdz ražotāja atbildību par no tā izrietošajiem bojājumiem.

Vispārēji drošības tehnikas noteikumi

Pirms ierīces pirmās izmantošanas, Jūs kā ierīces izmantotājs, rūpīgi izlasiet šo lietošanas pamācību.

Rīkojieties, ievērojiet šos noteikumus, un saglabājiet tos vēlākai izmantošanai vai, nododot tos citas personas rīcībā.

Nekad neatļaujiet bērniem vai citām personām, kuras nav iepazinušas ar šīs ierīces lietošanas pamācību, izmantot ierīci.

Nododot ierīci tās nākamajam īpašniekam, izsniedziet kopā ar to lietošanas pamācību.

Personas, kuras izmanto šo ierīci, nedrīkst atrasties apreibinošo vielu, piem., alkohola, narkotikas vai medikamentu, ietekmē.

Personas, kas jaunākas par 16 gadiem, nedrīkst šo iekārtu lietot vai veikt ar to citus darbus, piemēram, veikt apkopi, mainīt iestatījumus, to tīrīt un pārvietot. Ir jāievēro minimālais lietotāja vecums atbilstoši vietējiem likumiem.

Šī ierīce nav paredzēta izmantošanai personām (tai skaitā arī bērniem) ar ierobežotām fiziskām, sensoriskām vai psihiskām īpašībām vai nepietiekamu pieredzi un/vai zināšanām, tas pieļaujams vienīgi tai gadījumā, ja tie atrodas par viņu drošību atbildīgas personas uzraudzībā vai ir saņēmuši no šīs personas norādījumus par ierīces izmantošanu.

Bērniem ir nepieciešama uzraudzība, lai pārliecinātos, ka viņi šo ierīci neizmanto rotaļām.

Pirms darba uzsākšanas iepazīstieties ar visu aprikojumu un vadības elementiem, kā arī ar to funkcijām. Ievērojiet, lai citas personas, it īpaši bērni un mājdzīvnieki, neatrastos bīstamības zonas tuvumā.

Strādājot nēsājiet cimdus, aizsargbrilles, dzirdes aizsargu, stingrus apavus un cieši pieguļošu apģērbu.

Jāievēro atbilstošie nosacījumi, kā rīkoties, ja noticis nelaimes gadījums, kā arī vispārīgie drošības tehnikas noteikumi.

Slaucīšanas mašīnu nedrīkst izmantot degošu, sprāgstošu, indīgu vai citu veselībai bīstamu vielu materiālu savākšanai.

Nedrīkst slaucīt kvēlojošus vai degošus priekšmetus, piemēram, cigaretes vai tml.

Nekad neuzpildiet ierīci slēgtā telpā, kā arī, ja motors darbojas vai ir sakarsis.

Nedarbiniet motoru slēgtā telpā. Ievērojiet, lai ķermeņa daļas vai apģērbs nekad neatrastos ierīces rotējošo vai sakarsušo detaļu tuvumā.

Nomainiet sabojāto izplūdes cauruli, degvielas tvertni vai degvielas tvertnes vāku.

Darbiniet ierīci tikai nevaicojamā tehniskajā stāvoklī.

Izmantojiet ierīci tikai ražotāja norādītajā un piegādātajā tehniskajā stāvoklī. Nekad neizmainiet rūpnīcā iepriekš nostādītos motora neregulējumus.

Pirms katras lietošanas pārliecinieties, vai instrumenti, stiprinājumi, drošības ierīces nav nolietotājušas vai sabojātas.

Nomainiet nolietotas un bojātas detaļas specializētajā darbnīcā. Remontdarbus jāveic tikai kādā no specializētajām darbnīcām. Rezerves daļām un aprikojumam jāatbilst ražotāja noteiktajām prasībām.

Tādēļ izmantojiet tikai oriģinālās rezerves daļas un oriģinālaprikojumu, vai arī ražotāja atļautās rezerves daļas vai aprikojuma detaļas. Nelietojiet iekārtu atklātas uguns tuvumā, vietās, kur var rasties dzirksteļošana, kā arī nesmēķējiet.

Pārbaudiet teritoriju, kurā iekārta tiks izmantota, un atbrīvojiet to no priekšmetiem, kas var aizķerties un tikt aizmesti prom.

Neapdraudiet cilvēkus un nesabojājiet iekārtu. Īpaši uzmanieties, strādājot nogāzēs vai mainot braukšanas virzienu.

Nestrādājiet nogāzēs, kuru slīpums ir lielāks nekā 20%.

Darbs nogāzēs ir bīstams; iekārta var zaudēt līdzsvaru un apgāzties. Nevadiet iekārtu paralēli nogāzei, bet gan virzienā uz augšu un uz leju. Slīpumos nekad nelietojiet sajūgu, nepārslēdziet ātrumus un neveiciet pagriezienus. Iekārtu vadiet tikai gājēju iešanas ātrumā.

Nekad nelieciet rokas vai kājas pie vai zem rotējošām detaļām. Iekārtu lietojiet tikai dienas gaismā vai pietiekošā mākslīgā apgaismojumā.

Darba laikā un pārvietojot iekārtu uz tās nedrīkst atrasties līdzbraucējs. Īpaši piesardzīgi piestipriniet un noņemiet iekārtas papildu ierīces. Papildu aprīkojumu (ja tāds ir), kā, piemēram, savākšanas tvertni vai sniega lāpstu, piestipriniet vai mainiet tikai tad, ja dzinējs nedarbojas un aizdedzes sveču kontaktdakša ir noņemta.

Piestiprinātās ierīces, papildu smagums, piemēram, piepildīta vākšanas tvertne, ietekmē braukšanu, jo īpaši iekārtas vadāmību, bremzēšanu un līdzsvaru.

Izslēdziet motoru un atvienojiet aizdedzes sveces spraudni, ja Jūs – ar ierīci nestrādājat vai – neatrodieties ierīces tuvumā. Uzglabājiet ierīci un degvielu drošā vietā

– tālu no atklātās uguns (dzirkstelēm, liesmām)
– bērniem nepieejamās vietās.
Pirms ierīces uzglabāšanas slēgtā telpā ļausiet motoram atdzist.

Pirms jebkuru ierīces apkopes darbu veikšanas

Lai izvairītos no ievainojumiem, pirms jebkuru darbu veikšanas (piemēram, apkopes, pārbūves un iestatījumu veikšanas) un transportēšanas (piemēram, celšanas vai nešanas) iekārtai – izslēdziet motoru,

- aktivizējiet stāvbremzi,
- nogaidiet, līdz kustīgo detaļu darbība apstājas un motors atdziest,
- atvienojiet motora aizdedzes sveces spraudni, lai novērstu motora ieslēgšanos aiz neuzmanības,
- ievērojiet motora lietošanas pamācībā sniegtos papilddrošības noteikumus.

Drošības ierīces



Bīstami

Drošības ierīces kalpo Jūsu aizsardzībai un tām vienmēr jādarbojas. Nedrīkst veikt drošības ierīču konstrukcijas izmaiņas, manipulēt to darbību vai nomontēt.

1. attēls

Sajūga svira slaučīšanas birstes piedziņai (1)

Slaučīšanas birstes piedziņa atvienojas, ja lietotājs šo sajūga sviru atbrīvo.

Sajūga svira braukšanas piedziņai (2)

Braukšanas piedziņa atvienojas un iekārta apstājas, ja lietotājs šo sajūga sviru atbrīvo.

Atsitienu aizsargs (3)

novērš priekšmetu, piemēram, neīrūmu, akmeņu aizmešanu.

Uz ierīces attēlotie simboli

Uz ierīces dažādās vietās atrodas drošības tehnikas un brīdinājuma norādījumi, kuri attēloti ar simboliem vai piktogrammām.

Simboliem ir sekojoša nozīme:



Uzmanību!

Pirms ekspluatācijas izlasiet lietošanas pamācību!

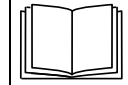

Lietojiet aizsargu acīm un ausīm!

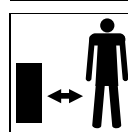

Citas personas nedrīkst atrasties bīstamajā zonā!



Iespēja gūt ievainojumus no slaučīšanas procesā izmestiem netīrumiem!

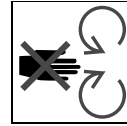

Iespēja gūt ievainojumus no rotējošām daļām!

Rokām un kājām nedrīkst atrasties rotējošās detaļu tuvumā.

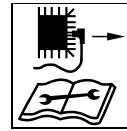

Pirms jebkādu darbu veikšanas, piemēram, regulēšanas, tīrīšanas, pārbaudīšanas utml., iekārtu izslēdziet un izņemiet aizdedzes sveču uzgali!

Ievērojiet, lai uz ierīces attēlotie simboli vienmēr būtu salasāmā stāvoklī.

Lietošanas pamācībā norādītie simboli

Šajā lietošanas pamācībā tiek izmantoti simboli, kuri norāda bīstamību vai apzīmē svarīgus norādījumus. Zemāk norādīti šo simbolu izskaidrojumi:



Bīstami

Tiek norādīta bīstamība, kura ir saistīta ar aprakstīto darbību, un kura var būt bīstama citām personām.



Uzmanību

Tiek norādīta bīstamība, kura ir saistīta ar aprakstīto darbību, un kura var izraisīt ierīces bojājumus.



Norādījums

Apzīmē svarīgu informāciju un lietošanas ieteikumus.

Pozīcijas dati

Attiecībā uz ierīces pozīcijas datiem (piem., pa kreisi, pa labi) mēs vienmēr vadāmies no ierīces darba virziena (uz priekšu).

Norādījumi par likvidēšanu

Iepakojuma pārpalikums, vecas ierīces utt. likvidējiet atbilstoši vietējiem noteikumiem.

Izņemšana no iepakojuma un montāža

Uzmanību

Bojātas trosītes izraisa ierīces ekspluatācijai neatbilstošu darbību. Izsaīņojot ievērojiet, lai šīs detaļas netiktu saliektas/saspiestas.

Lietošanas pamācības beigās vai pielikuma lapā attēlos ir parādīta ierīces montāža.

Ierīces pārskats

Uzmanību. Ierīces bojājumi. Šeit sniegts iepriekšējs vadības un indikācijas elementu apraksts. Vēl neveiciet nekādas darbības!

1. attēls

- 1 Sajūga svira slaucīšanas birstes piedziņai
- 2 Sajūga svira braukšanas piedziņai
- 3 Atsitienu aizsargs
- 4 Satveršanas tapa/rokturis*
- 5 Slaucīšanas birstes
- 6 Atbalsta riteņi ar maināmu augstumu
- 7 Dzinējs
- 8 Slēdža svira
- 9 Stūres stienis
- 10 Vadības rokturis
- 11 Vākšanas tvertne*
- 12 Sniega lāpsta*
- 13 Slaucīšanas aizsargs*
- 14 Startera trose
- 15 Degvielas tvertne
- 16 Eļļas iepildes īscaurule
- 17 Izplūdes caurule
- 18 Aizdedzes sveces spraudnis
- 19 Gaisa filtrs
- 20 Gāzes svira (atkarīgs no dzinēja veida)
- 21 Droseles svira (atkarīgs no dzinēja veida)
- 22 Degvielas vārsts (atkarīgs no dzinēja veida)

* Papildu aprīkojums, kas var atšķirties dažādiem modeļiem

Pirms pirmās ekspluatācijas

Uzmanību!

Obligāti pārbaudiet eļļas līmeni, ja nepieciešams, motoreļļu papildiniet vai nomainiet (skat. „Dzinēja lietošanas instrukcija“).

- Pārbaudiet, vai drošības ierīces, lietošanas elementi, pie tiem esošās sajūga troses un skrūvju savienojumi nav bojāti un turas stingri. Pirms iekārtas lietošanas nomainiet bojātās detaļas.
- Ņemot vērā transporta īpatnības, riepiņās var tikt uzrādīts pārāk augsts spiediens. Pārbaudiet spiedienu riepiņās un nepieciešamības gadījumā to pielāgojiet. Ieteicamais spiediens riepiņās: 1,0 bārs.
- Pārbaudiet sajūgu slaucīšanas birstēm un braukšanas piedziņai (skat. „Apkope“).

Iestatījumu veikšana pirms katras lietošanas

Traumu bīstamība

Pirms jebkuru ierīces apkopes darbu veikšanas

- izslēdziet motoru,
- aktivizējiet stāvbremzi,
- nogaidiet, līdz kustīgo detaļu darbība apstājas un motors atdziest,
- atvienojiet motora aizdedzes sveces spraudni, lai aiz neuzmanības novērstu motora palaišanu,

Uzpilde un eļļas līmeņa pārbaude

Sprādziena un ugunsbīstamība

Uzpildiet tikai zem klajas debess un tikai tad, ja motors ir atdzisis. Nesmēķējiet degvielas uzpildes laikā.

Nekad nepiepildiet pilnu tvertni. Ja degviela pārlīst pāri, ļaujiet tai pilnībā notecēt un tikai tad iedarbiniet dzinēju.

Obligāti uzglabājiet degvielu tikai degvielai piemērotās un paredzētās tvertnēs.

Nedrīkst izmantot E85 specifika-cijas degvielu.

Ievērojiet arī norādījumus Motora lietošanas pamācībā.

- Pārbaudiet eļļas līmeni, ja nepieciešams – to papildiniet (skat. “Dzinēja lietošanas instrukcija”).
- Iepildiet degvielu (izvēlieties dzinēja lietošanas instrukcijā norādīto degvielas veidu), aizveriet degvielas tvertnes vāciņu un nomazgājiet degvielas paliekas.

Noregulējiet spiedienu riepiņās

Uzmanību **Eksplozijas draudis!**

Nekad nepārsniedziet maksimālo spiedienu riepiņās – 1,4 bāri/20PSI ieteicamais spiediens riepiņās: 1,0 bārs.

Slaucīšanas birstes regulēšana

Augstuma regulēšana

2. attēls

Slaucīšanas birstēm augstumu var noregulēt, mainot atbalsta riteņu augstumu.

Tiklīdz birstes ir nedaudz nolietotas, ja tās vairs kārtīgi nefīra, atkārtoti jānoregulē birstu attālums līdz virsmai.

Norādījums

Zemāk regulējiet tikai pakāpeniski, t.i. tikai par pus iedaļu.

Lai to izdarītu, tapu (2) pārmaiņus pārvietojiet no cauruma **A** uz caurumu **B** un nākamajā pārregulēšanas reizē – no **B** uz **A** att.

- Tapu (2) un šķelttapu (3) izņemiet no atbalsta riteņa balsta **A** cauruma.
- Atbalsta riteņi paceliet uz augšu par pus iedaļu.
- Tapu (2) un šķelttapu (3) nofiksējiet **B** caurumā.
- Otru atbalsta riteņi novietojiet tādā pašā augstumā.

i Norādījums

Abiem atbalsta riteņiem vienmēr jābūt vienā līmenī. Mainot augstumu par vienu iedaļu, tas izmainās par 5 mm. Ja birstes veltņi neregulēti pārāk zemu, tad slaucīšanas rezultāts pasliktinās un birstes ātrāk nolietojas.

Noregulēšana uz sāniem

3 attēls

Lai netīrumus vai sniegu slaucītu noteiktā virzienā, slaucīšanas birstes var noregulēt 3 virzienos. Darba pozīcijas:

Pa kreisi Taisni Pa labi

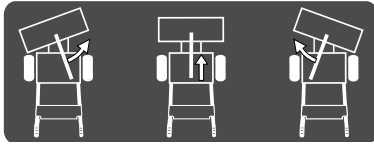

- Paceliet stūres stieni (1), līdz fiksēšanas režģis (2) atrodas brīvi, un slaucīšanas birsti novietojiet vēlamajā pozīcijā (pa labi vai pa kreisi).
- Stūres stieni nolaidiet un nofiksējiet režģi. Raugieties, lai tas pareizi nofiksējas.

i Norādījums

- Slaukot bez netīrumu vākšanas tvertnes, netīrumi tiek vākti virzienā uz priekšu no slotas birstes. Slotas birstēm izvēlieties sānu pozīciju, lai netīrumi/sniegs tiktu slaucīti uz sāniem.
- Braucot atpakaļgaitā, slaucīšanas mašīnai jābūt noregulētai pozīcijā uz priekšu.

Vadība

! Traumu bīstamība

Nodrošiniet, lai personas, it īpaši bērni neatrastos bīstamības zonas tuvumā.

Darba laikā nesmēķējiet un izvairieties no atklātas uguns, dzirksteļošanas.

Darbiniet ierīci tikai tad, ja tā atrodas nevainojamā stāvoklī.

Pārbaudiet darba iecirkni, kurā būs jāstrādā ar ierīci, un novāciet visus priekšmetus, kurus mašīna varētu satvert un aizmest.

Strādājiet tikai labos gaismas apstākļos, lēni un uzmanīgi. Nestrādājiet grāvju un krastu tuvumā.

Ierīci apkalpojošās personas darba zona ierīces darbības laikā atrodas aiz vadroktura.

Vienmēr ievērojiet vadrokturu noteikto drošības attālumu līdz rotējošam instrumentam. Raugieties, lai iekārta vienmēr atrodas drošā pozīcijā.

Nekad nelieciet rokas vai kājas pie vai zem rotējošām detaļām. Brauciet tikai gājēja iešanas ātrumā. Uzmanieties no šķēršļiem, kas atrodas iekārtas kustības ceļā. Nekad neceliet un nenesiet ierīci ar ieslēgtu motoru.

Pirms ierīces pārbaudes, noregulēšanas, tīrīšanas vai apkopes izslēdziet motoru un noņemiet aizdedzes sveces spraudni.

Neizmantojiet ierīci sliktos laika apstākļos, kā piem., lietus vai negaisa laikā.

! Traumu bīstamība, ierīcei apgāzoties

Strādājiet lēni un uzmanīgi, īpaši tad, ja nepieciešama virziena maiņa. Nestrādājiet nogāzēs, kuru slīpums ir lielāks nekā 20%. Darbs nogāzēs ir bīstams; iekārta var zaudēt līdzsvaru un apgāzties. Nevadiet iekārtu paralēli nogāzei, bet gan virzienā uz augšu un uz leju.

Slīpumos nekad nelietojiet sajūgu, nepārslēdziet ātrumus un neveiciet pagriezienus.

! Sprādziena un ugunsbīstamība

Benzīna tvaiki ir eksplozīvi un benzīns ir īpaši viegli uzliesmojoša viela.

Uzpildiet degvielu pirms motora palaišanas.

Degvielas tvertnei motora darbības vai vēl neatdzisuša motora laikā jābūt noslēgtai.

Uzpildiet degvielu tikai tad, ja motors ir izslēgts un atdzisis. Izvairieties no atklātas uguns, dzirksteļošanas un smēķēšanas. Uzpildiet ierīci tikai zem klajas debess. Ja degviela ir pārlījus, motora palaide ir aizliegta. Pārvietojiet ierīci no degvielas pārlīšanas vietas un nogaidiet līdz degvielas vaiki iztvaiko. Uz dzinēja un izplūdes caurules nedrīkst atrasties netīrumi vai eļļa.

! Nosmakšanas bīstamība ar tvana gāzi

Iekšdedzes motoru drīkst darbināt tikai zem klajas debess.

! Uzmanību Iekārtas iespējamie bojājumi

- Ja iekārta skar svešķermeņus (piemēram, akmeņus) vai neparastu vibrāciju dēļ tā apstājas, pārbaudiet to. Pirms turpināt darbu, novērsiet konstatētos bojājumus.
- Iekārtu lietojiet tikai tad, kad tā darbojas nevainojami. Pirms katras lietošanas apskatiet iekārtu. Īpaši pārbaudiet, vai drošības ierīces, lietošanas elementi, pie tiem esošās sajūga troses un skrūvju savienojumi nav bojāti un turas stingri. Pirms iekārtas lietošanas nomainiet bojātās detaļas.
- Pirms iekārtas lietošanas iedarbiniet dzinēju, lai tas sasilst.

i Darbināšanas laiks

Ievērojiet valsts/komunālos ierīces izmantošanas laika noteikumus (ja nepieciešams, griezieties Jūsu kompetentajā iestādē).

Motora palaišana

1. attēls

Ievērojiet arī norādījumus Motora lietošanas pamācībā.

! Bīstami

Pirms iedarbināšanas atbrīvojiet sajūga sviru (1. attēls, 1. un 2. pozīcija) Visām piedziņām jābūt izslēgtām.

i Norādījums



Dažiem modeļiem nav gāzes sviras, apgriezīnu skaits noregulējas automātiski. Dzinējs vienmēr darbojas ar pie-mērotāko apgriezīnu skaitu.

Noregulējumi pirms motora palaišanas

- Pārbaudiet degvielas tvertnes saturu un eļļas līmeni, ja nepieciešams, uzpildiet eļļu vai degvielu (sk. Motora lietošanas pamācību).
- Atgrieziet benzīna krānu (22) (atkarībā no modeļa).
- Uzspardiet aizdedzes sveces spraudni (18) uz aizdedzes sveces.

Pirms palaišanas ar aukstu motoru

leīces ar droseļi :

- Nostādiet akseļatoru (20) uz **START**/ vai
- Pie dzinēja esošo droseļes sviru (21) (katram dzinēja veidam var atšķirties – skat. Dzinēja lietošanas instrukcija) noregulējiet pozīcijā **CHOKE**/ [droseļe] un gāzes sviru – /max maksimālajā pozīcijā.



leīces bez droseļes (atkarībā no motora tipa):

- 3–5 reizes spēcīgi spiediet sūknīti (sk. Motora lietošanas pamācību) un nostādiet akseļatoru uz /max.

Pirms palaišanas ar siltu motoru

- Nostādiet akseļatoru uz /max.

Motora palaišana

- Atbalstiet vienu roku uz vadroktura un ar otru roku lēni, līdz jūtamai pretesībai, velciet startera trosi (14), tad ātri un spēcīgi pavelciet. Neļaujiet startera trosei ātri atgriezties atpakaļ, bet gan lēni atlaidiet atpakaļ.
- Ja motors darbojas:
 - Nostādiet atpakaļ droseļes sviru (atkarībā no motora tipa – sk. Motora lietošanas pamācību).
 - Nostādiet akseļatoru uz nepieciešamo apgriezienu skaitu.
 -  = ātrs motora apgriezienu skaits
 -  = lēns motora apgriezienu skaits

Apstādiniet motoru

- attēls
 - Nostādiet akseļatoru sviru uz /STOP.
 - Aizgrieziet benzīna krānu (atkarībā no modeļa).

Stāvbremzes aktivizēšana

1. attēls

Uzmanību!

Pirms aktivizējiet stāvbremzi, atbrīvojiet sajūga sviras (1 un 2).

- Slēdža sviru (8) novietojiet „P” pozīcijā (stāvbremze).

Uzmanību!

Nemot vērā teritorijas pamatu un slīpumu, apstādinot iekārtu, to papildus var nofiksēt ar riteņu ķīļiem, lai neslīd.

Pārnesuma ieslēgšana

1. attēls

Uzmanību!

Pirms izvēlaties pārnesumu vai to maināt, atbrīvojiet sajūga sviras (1 un 2).

- Pārnesumu izvēlieties ar slēdža sviru (8)
 - Uz priekšu: „1” (lēnām) līdz „5” (ātri).
 - Atpakaļgaitā: „R/R 1” (lēnām) un „R /R2” (ātri).

Darbs ar ierīci

Braukšana

1. attēls

Braukšanas piedziņas ieslēgšana:

Uzmanību!

- Iedarbinot dzinēju, neaiztieciat sajūga sviras (1 un 2).
- Brauciet lēnām un uzmanīgi, īpaši braucot atpakaļgaitā.
- Pirms virziena maiņas iekārtu vienmēr apstādiniet.
- Iedarbiniet dzinēju, kā aprakstīts.
- Ar slēdža sviru (8) izvēlieties pārnesumu uz priekšu vai atpakaļgaitā.
- /1 Nospiediet sajūga sviru braukšanas piedziņai (2) un turiet; iekārta kustas.

Norādījums

Braucot atpakaļgaitā, slaucīšanas mašīnai jābūt noregulētai pozīcijā uz priekšu.

Braukšanas piedziņas izslēgšana:

- /2 Atbrīvojiet sajūga sviru braukšanas piedziņai (2); iekārta nekustas.

Apgriešanās

1. attēls

Birstu piedziņas ieslēgšana:

Uzmanību!

- Iedarbinot dzinēju, neaiztieciat sajūga sviras (1 un 2).
- Ieslēdzot slaucīšanas birstes, iekārta var kustēties.
- Iedarbiniet dzinēju, kā aprakstīts.
- /2 Nospiediet un turiet sajūga sviru slaucīšanas birstu piedziņai (1); iekārta slauka.



Birstu piedziņas izslēgšana:

- /2 Atbrīvojiet sajūga sviru slaucīšanas birstu piedziņai (1); birstes neslauka.

Braukšana un slaucīšana vienlaikus



1. attēls

Uzmanību!

- Iedarbinot dzinēju, neaiztieciat sajūga sviras (1 un 2).
- Brauciet lēnām un uzmanīgi, īpaši braucot atpakaļgaitā. Pirms virziena maiņas iekārtu vienmēr apstādiniet.
- Darba laikā iekārtu nepārslogojiet. Braukšanas ātrums jāpielāgo, ņemot vērā slaukamo virsmu un teritoriju.
- Sniega tīrīšanai maksimālais sniega segas biežums ir 10 cm.
- Iedarbiniet dzinēju, kā aprakstīts.
- Paceliet gāzes sviru (ja tāda ir) , lai nodrošinātu pietiekošu jaudu.
- Ar slēdža sviru (8) izvēlieties pārnesumu braukšanai uz priekšu.
- /2 Nospiediet un turiet sajūga sviru slaucīšanas birstu piedziņai (1); birstes sāk darboties.

-  Nospiediet un turiet sajūga sviru braukšanas piedziņai (2); iekārta brauc un slauka.
- Lai nomainītu pārnesumu, vispirms atbrīvojiet sajūga sviru braukšanas piedziņai (2) un pēc tam mainiet pārnesumu ar slēdža sviru (8).

Norādījums

- Neņīrumu slaucīšanai birstu apgriezīnu skaitu var regulēt (iekārtām ar gāzes sviru):  = ātri;  = lēnām. Līdz ar to vienlaicīgi tiek ietekmēts arī braukšanas ātrums.
- Tīrot sniegu ar sniega lāpstu, gāzes svira jānovieto tādā pozīcijā , lai nodrošinātu pietiekošu jaudu.

Darbs nogāzēs

Traumu bīstamība, ierīcei apgāzoties



Strādājiet lēni un uzmanīgi, īpaši tad, ja nepieciešama virziena maiņa.

Nestrādājiet nogāzēs, kuru slīpums ir lielāks nekā 20%.

Darbs nogāzēs ir bīstams; iekārta var zaudēt līdzsvaru un apgāzties. Nevadiet iekārtu paralēli nogāzei, bet gan virzienā uz augšu un uz leju. Slīpumos nekad nelietojiet sajūgu, nepārslēdziet ātrumus un neveiciet pagriezienus.

Ierīces izslēgšana

1. attēls

-  Atbrīvojiet sajūga sviru braukšanas piedziņai (2).
-  Atbrīvojiet sajūga sviru slaucīšanas birstu piedziņai (1).
- Gāzes sviru (ja tāda ir) novietojiet vidējā gāzes padeves pozīcijā.
- Slēdža sviru (8) novietojiet „P” pozīcijā (stāvbremze).
- Apstādiniet dzinēju pēc 30 sekundēm – gāzes sviru novietojiet  STOP pozīcijā.
- Aizgrieziet benzīna krānu (atkarībā no modeļa).

Norādījums

Iekārtu drīkst novietot slēgtās telpās tikai ar atdzesētu dzinēju.

Papildu aprīkojums (tas var atšķirties katram modelim)

- Vākšanas tvertne
- Slaucīšanas aizsargs
- Sniega lāpsta
- Satveršanas tapa (papildu rokturis)

Norādījums

Lai piestiprinātu savākšanas tvertni, slaucīšanas aizsargu un sniega lāpstu, jāpieliek satveršanas tapas (1. attēls pozīcija) – skat. montāžas instrukciju.

Neņīrumu slaucīšana ar vākšanas tvertni

Norādījums

Kā piestiprināt vākšanas tvertni, skat. montāžas instrukciju.

Uzmanību!

Uzbraucot ietves apmalei vai citiem šķēršļiem, iespējams sabojāt iekārtu. Strādājiet uzmanīgi.

No šķēršļiem, piemēram, ietves apmalēm, iespējams izvairīties, nospiežot uz leju vadības rokturi. Līdz ar to slaucīšanas mašīna tiek pacelta no zemes.

Šķēršļus nedrīkst pārvarēt ar papildītu vākšanas tvertni.

Piederumu piestiprināšana

4a attēls

- Noņemiet šķelttapu no abiem rokturiem.
- Vākšanas tvertni piestipriniet uz rokturiem no priekšpusē, no augšas un nofiksējiet ar šķelttapām abās pusēs apakšējā caurumā.

Vākšanas tvertnes iztukšošana

- Brauciet iztukšot slaucīšanas mašīnu.
- Noņemiet šķelttapu no abiem rokturiem.
- Vākšanas tvertni no rokturiem izceliet uz augšu un to iztukšojiet.
- Vākšanas tvertni novietojiet atpakaļ uz rokturiem un nofiksējiet ar šķelttapām.

Piederumu noņemšana

- Pēc katras montāžas no abiem rokturiem noņemiet šķelttapu.
- Vākšanas tvertni no rokturiem izceliet uz augšu.
- Pēc katras montāžas ielieciet šķelttapu abos rokturos.

Vākšanas tvertnes pārvietošana

4b attēls

Šis solis ir jāveic, ja pēc iekārtas atbalsta riteņu pārvietošanas (skat. „Slaucīšanas birstes regulēšana”) attālums starp vākšanas tvertnes gumijas apmali un pamatu ir pārāk mazs (<5 mm).

- Noņemiet šķelttapu no abiem rokturiem.
- Vākšanas tvertni no rokturiem izceliet uz augšu.
- Ievietojiet šķelttapu rokturu apakšējos caurumos.
- Vākšanas tvertni no priekšpusē, no augšas novietojiet uz rokturiem, līdz tā atbalstās pret šķelttapu.

Norādījums

Līdz ar to tiek nodrošināts, ka gumijas apmale (1) nepieskaras zemei (minimālais attālums 5 mm).

Ja slaucīšanas birste nolietojas un gumijas apmales (1) sāk pieskarties zemei, vākšanas tvertne uz rokturiem jāpārvieto pakāpeniski (katru reizi par vienu caurumu uz augšu).

- Vākšanas tvertni nofiksējiet, 2 papildu šķelttapas (vākšanas tvertnes komplektā) ievietojot abu satveršanas tapu augšējā caurumā.

Neņīrumu slaucīšana ar slaucīšanas aizsargu

Norādījums

Par slaucīšanas aizsarga montāžu skat. montāžas instrukciju. Slaucīšanas aizsargs pasargā no akmeņu triecieniem un putekļiem, ja tiek slaucīti sausi neņīrumi.

5. attēls

Piederumu piestiprināšana

- Noņemiet šķelttapu no abiem rokturiem.
- Slaucīšanas aizsargu piestipriniet uz rokturiem no priekšpuses, no augšas un nofiksējiet ar šķelttapām abās pusēs apakšējā caurumā.

Piederumu noņemšana

- Noņemiet šķelttapu no abiem rokturiem.
- Slaucīšanas aizsargu noņemiet no rokturiem uz augšu.
- Ievietojiet šķelttapu abos rokturos.

Norādījums

Ja nepieciešams, slaucīšanas aizsargu vēl papildus var piestiprināt pie abām aizsargjuma skrūvēm (A).

Sniega tīrīšana ar sniega lāpstu

Norādījums

Par sniega lāpstas montāžu skat. montāžas instrukciju.

Piederumu piestiprināšana

6. attēls

- Noņemiet šķelttapu no abiem rokturiem.
- Sniega lāpstu piestipriniet uz rokturiem no priekšpuses, no augšas un nofiksējiet ar šķelttapām abās pusēs augšējā caurumā.

Piederumu noņemšana

- Noņemiet šķelttapu no abiem rokturiem.
- Sniega lāpstu noņemiet no šķelttapām uz augšu.
- Ievietojiet šķelttapu abos rokturos.

Slaucīšanas augstuma regulēšana

7. attēls

Ņemot vērā slaukāmo virsmu, slaucīšanas augstumu var noregulēt, izmantojot slīdošo slieci.

Nelīdzenās vietās, piemēram, teritorijās ar grants segumu vai ar šahtu pacēlumiem, jāizvēlas augstāks birstu novietojums.

- Atskrūvējiet drošības uzgriezni.
- Pārbīdīet slīdošo slieci.
- Atkal pievelciet drošības uzgriezni.
- Otru slīdošo slieci noregulējiet tādā pašā augstumā.

Norādījums

Abas slīdošās slieces vienmēr noregulējiet vienādā augstumā.

Sniega tīrīšana

Uzmanību!

Uzbraucot ietves apmalei vai citiem šķēršļiem, iespējams sabojāt iekārtu. Strādājiet uzmanīgi. No šķēršļiem, piemēram, ietves apmalēm, iespējams izvairīties, nospiežot uz leju vadības rokturi. Līdz ar to sniega lāpsta tiek pacelta no zemes.

- Lai atvieglotu tīrīšanu, sniegu ieteicams tīrīt iespējami drīzāk pēc snigšanas.
- Lai neizveidojas pārāk liels sniega apjoms, netīriet vienā virzienā.
- Lielas teritorijas tīriet vienmērīgi no iekšas uz āru uz visām pusēm.

Norādījums

- Sniega lāpstas attālumu līdz zemei regulē ar slīdošo slieci.
- Ja vienlaicīgi slaukāt un tīrāt sniegu, tad pēc darba no slaucīšanas birstēm notīriet sniega paliekas.
- Lai būtu labāka saķere ar virsmu, var izmantot sniega ķēdes, ņemot vērā modeļa specifiku – tās jautājiet savam dīlerim.

Transportēšana

Braukšana

Lai pārvietotos/nelielu attālumu veikšanai

- Iedarbiniet iekārtu.
- Izvēlieties pārnēsumu braukšanai uz priekšu vai atpakaļgaitā.
-  Nospiediet un turiet sajūga sviru braukšanas piedziņai.
- Uzmanīgi stumiet ierīci.

Transportēšana bez iekārtas piedziņas

Traumu bīstamība

Pirms transportēšanas

- Apstādiniet dzinēju.
- Pagaidiet, līdz visas kustīgās daļas pārtrauc darboties; dzinējam jābūt atdzesētam.
- Pavelciet aizdedzes atslēgu un aizdedzes uzgali.

Uzmanību

Transportēšanas bojājumi

Iekārtas transportēšanai paredzētajam transporta līdzeklim (piemēram, pašam transporta līdzeklim, iecelšanas rampai u.c.) jābūt atbilstoši aprīkotam (skat. lietošanas instrukciju).

- Transportējiet ierīci tikai ar iztukšotu degvielas tvertni.
- Transportējiet ierīci uz automobiļa vai automobilī horizontālā stāvoklī.
- Aktivizējiet stāvbremzi.
- Nodrošiniet ierīci pret noripošanu vai noslīdēšanu.

Apkope

Traumu bīstamība

Pirms jebkuru ierīces apkopes darbu veikšanas

- izslēdziet motoru,
- aktivizējiet stāvbremzi,
- nogaidiet, līdz kustīgo detaļu darbība apstājas un motors atdziest,
- atvienojiet motora aizdedzes sveces spraudni, lai aiz neuzmanības novērstu motora palaišanu,

Norādījums

Ņemiet vērā dzinēja lietošanas instrukcijā minētos apkopes norādījumus.

Apkopes plāns

Reizi sezonā:

- Tehniskās apkopes realizēšanai nododiet ierīci specializētajā darbnīcā.

Pirms katras ekspluatācijas

- Pārbaudiet eļļas līmeni, ja nepieciešams, uzpildiet.
- Pārbaudiet skrūvsvienojumu stingrību, ja nepieciešams, pievelciet.
- Pārbaudiet drošības aprīkojumu.
- Pārbaudiet, vai iekārta un aprīkojums nav bojāti. Pirms iekārtas lietošanas novērsiet bojājumus sertificētā servisā.

| Apkope | Pēc izmantošanas | 25 h | 50 h | 100 h | Pēc sezonas | Pēc nepieciešamības |
|---|------------------|------|-----------------|-------|-------------|---------------------|
| Notīriet iekārtu un visus piestiprināmos piederumus | • | | | | | |
| Eļļas nomaiņa ³⁾ 1) | | | • ⁴⁾ | | | |
| Kustīgo un rotējošo detaļu eļļošana | | | | | • | • |
| Aizdedzes sveču tīrīšana ¹⁾ | | • | | | | |
| Aizdedzes sveču nomaiņa ²⁾ | | | | | • | |
| Pārbaudiet spiedienu riepiņās, ja nepieciešams – to palieliniet | | | | | • | • |
| Gaisdzeszes sistēmas un izplūdes caurules tīrīšana ¹⁾ | • | | | | | • |
| Ieeļļojiet piedziņas vārpstu ²⁾ | | • | | | | |
| Pārbaudiet sajūga iestatījumus, ja nepieciešams – noregulējiet | | | | | | • |
| Pārbaudiet karburatora iestatījumus ²⁾ | | | | | | • |
| Pārbaudiet slaucīšanas birstes, abas nolietotās birstes mainiet vienlaicīgi | | | | | | • |
| Pārbaudiet atbalsta riteņus, abus nolietotos riteņus mainiet vienlaicīgi | | | | | | • |
| Pārbaudiet slīdošās slieces, abas slīdošās slieces mainiet vienlaicīgi | | | | | | • |
| Nomainiet degvielas tvertnes vāciņu | | | | | | • |
| Nomainiet izplūdes gāzu trokšņu slāpētāju ²⁾ | | | | | | • |

1) Skat. „Dzinēja lietošanas instrukcija“.

2) Šos darbus drīkst veikt tikai sertificētā servisā.

3) Pirmā eļļas nomaiņa pēc 5 darba stundām (h).

4) Eļļas nomaiņa ik pēc 25 darba stundām (h), strādājot ar lielu slodzi vai augstā apkārtnes temperatūrā.

Tehniskā apkope

Traumu bīstamība

Lietojiet darba aizsargcimdus.

Uzmanību

Iekārtas iespējamie bojājumi

Mainot iekārtas detaļas, izmantojiet tikai oriģinālās rezerves daļas.

Uzmanību

Apkārtējās vides piesārņošana ar motoreļļu.

Nomainot eļļu, nododiet nolietoto eļļu nolietotās eļļas savāktuvē vai utilizācijas uzņēmumā.

Notīriet iekārtu un aprīkojumu

Uzmanību

Tīrīšanai neizmantojiet augstspiediena mazgātāju

- Novietojiet ierīci uz stingra, līdzena un horizontāla pamata.
- Notīriet pielipušos netīrumus.
- Motora tīrīšanai izmantojiet lupatu un suku.

Norādījums

– Pēc katras lietošanas rūpīgi izfīrieti birsti un nepieciešamības gadījumā noņemiet auklas, drātiņus vai citus svešķermeņus.

– Lietojot iekārtu ziemā, pastāv liela rūsēšanas un korozijas iespēja. Iekārtu rūpīgi notīriet pēc katras lietošanas.

Eļļošana

Visas rotējošās un kustīgās daļas viegli ieeļļojiet.

Noregulējiet spiedienu riepiņās

Uzmanību Eksplozijas draudi!

Nekad nepārsniedziet maksimālo spiedienu riepiņās – 1,4 bāri/20PSI leteicamais spiediens riepiņās: 1,0 bārs.

Pārbaudiet un noregulējiet slaucīšanas birstes piedziņas sajūgu

1. attēls

- Atļaidiet sajūga sviru (1). Sajūga trosē (12. attēls 3. pozīcija) nedrīkst kustēties pārāk brīvi un pārāk stingri. Pretējā gadījumā mainiet iestatījumus (skat. „Sajūga troses iestatījumu mainīšana”).
 - Sajūga svira (1) jānospiež līdz galam. Pretējā gadījumā sajūga trosē ir pārāk nostiepta un tā ir jāpalaiž vaļīgāk (skat. „Sajūga troses iestatījumu mainīšana”).
- Papildu kontrole (skat. arī „Darbs ar iekārtu”)
- Kamēr dzinējs () darbojas, slaucīšanas birstes piedziņu ieslēdziet uz 10 sekundēm.
 - Atbrīvojiet sajūga sviru, slaucīšanas birste nedrīkst griezties.

Sajūga braukšanas piedziņai pārbaude un regulēšana

1. attēls

- Slēdža sviru (8) iestatiet ātrākajā pārnesumā (vislielākais cipars) braukšanai uz priekšu.
- Kad sajūga svira (2) ir atbrīvota, iekārtu sašķiebiet uz priekšu.
- Sašķiebjot iekārtu, vienlaicīgi ieslēdziet slēdža sviru (8) ātrākajā pārnesumā braukšanai uz aizmuguri „R  /R2” un beigās to pārslēdziet uz ātrāko pārnesumu braukšanai virzienā uz priekšu.
- Ja šķiebjot iekārtu vai mainot pārnesumu ir jūtama pretestība, sajūga trosi palaidiet vaļīgāk (skat. „Sajūga troses iestatījumu mainīšana”).
- Sašķiebjot iekārtu, nospiediet sajūga sviru (2). Rīteņiem jābūt nobloķētiem. Pretējā gadījumā nedaudz paspiepiet sajūga trosi (skat. „Sajūga troses iestatījumu mainīšana”).
- Ja neizdodas iestatīt, tad darbību atkārtojiet vēlreiz.

Sajūga troses iestatījumu mainīšana

12. attēls

- Sajūga trosēm ar braukšanas piedziņas (1) regulēšanas plāksni vai ar slaucīšanas birstu piedziņu (2):
- Nospriegošana: Atskrūvējiet skrūvi (A) atbilstoši regulēšanas plāksnei, plāksni pabīdīet uz leju un pievelciet skrūvi (A).
 - Palaist vaļīgāk: Atskrūvējiet skrūvi (A) atbilstoši regulēšanas plāksnei, plāksni pabīdīet uz augšu un pievelciet skrūvi (A).

Slaucīšanas birstu mainīšana

Uzmanību

Regulāri pārbaudiet, vai slaucīšanas birstes nav nolietojušās un nodilušās. Ja slaucīšanas rezultāts neapmierina vai birstu diametrs ir tikai 280 cm, tās jānomaina. Izmantojiet tikai oriģinālās slaucīšanas birstes, un tās mainiet vienlaicīgi.

8. attēls

- Izņemiet slaucīšanas mašīnas aizsargmalas kreisajā pusē esošās skrūves un noņemiet sānu daļu.
- Noņemiet kreisās slaucīšanas birstes skrūvi un uzgriezni, un no piedziņas vārpstas noņemiet birsti virzienā uz āru.
- Jaunu slaucīšanas veltni uzlieciet uz piedziņas vārpstas ar birstes plakano pusi uz āru.
- Slaucīšanas birstes montāžas caurumu ielieciet piedziņas vārpstā, lai caurumi sakrīt.
- Slaucīšanas birsti ar skrūvi un uzgriezni piestipriniet atpakaļ pie piedziņas vārpstas.
- Sānu daļu pieskrūvējiet atpakaļ. Lai nomainītu labās puses slaucīšanas birsti, veiciet tieši tās pašas darbības.

Slaucīšanas mašīnas atbalsta riteņu mainīšana

9. attēls

- Regulāri pārbaudiet atbalsta riteņus (1), vai tie darbojas, vai nav nodiluši un nolietoti, ja nepieciešams – tos nomainiet.

Vākšanas tvertnes atbalsta riteņu mainīšana (papildu aprīkojums)

10a attēls

- Regulāri pārbaudiet atbalsta riteņus (1), vai tie darbojas, vai nav nodiluši un nolietoti, ja nepieciešams – tos nomainiet.

Vākšanas tvertnes gumijas apmales mainīšana (papildu aprīkojums)

10b attēls

- Regulāri pārbaudiet gumijas apmali (2), vai tā nav nodilusi un nolietojusies, ja nepieciešams – to nomainiet.

Sniega lāpstas gumijas šķautnes mainīšana (papildu aprīkojums)

11a attēls

- Regulāri pārbaudiet gumijas šķautni (1), vai tā nav nodilusi un nolietojusies, ja nepieciešams – to nomainiet.

Pie sniega lāpstas esošās slīdošās slieces mainīšana (papildu aprīkojums)

11b attēls

- Regulāri pārbaudiet slīdošo slieci (2), vai tā nav nodilusi un nolietojusies, ja nepieciešams – to nomainiet.

Ekspluatācijas pabeigšana

Sprādzien bīstamība

Pirms ierīces uzglabāšanas zem klajas debess iztukšojiet degvielas tvertnes saturu piemērotā traukā (sk. „Motora lietošanas pamācība”).

Ja ierīce netiek ilgāk par mēnesi izmantota, piem., pēc sezonas beigām:

- Sagatavojiet motoru (sk. „Motora lietošanas pamācība”).
- Notīriet ierīci.
- Lai aizsargātos no korozijas, noslaukiet visas ierīces detaļas ar eļļu lupatu vai apsmidziniet ar eļļu.
- Iekārtu novietojiet tīrā un sausā telpā.

- lekārtu glabājiet tā, lai slaucīšanas birstes sari netiek bojāti. Atbalsta riteņus noregulējiet viszemākajā līmenī, lai sari zemei nepieskaras vai pieskaras ļoti minimāli.

i Norādījums

lekārtu velkot uz aizmuguri un līdz ar to atbalsta riteņiem griežoties par 180°, slaucīšanas birstes tiek paceltas no zemes (13. attēls).

Garantija

Katrā valstī ir spēkā garantijas noteikumi, kurus ir izdevusi mūsu firmas pārstāvniecība vai mūsu ražojumu importfirma. Bojājumi tiek novērsti bez samaksas garantijas sniegšanas ietvaros tikai šai gadījumā, ja šie bojājumi radušies materiāla vai ražošanas defektu rezultātā. Garantijas sniegšanas gadījumā griežieties veikalā, kurā šī ierīce tika nopirkta, vai arī mūsu firmas tuvākajā filiālē.

Informācija par motoru

Motora ražotājs ir atbildīgs par visām ar motora jaudu, jaudas mērīšanu, tehniskajiem datiem, garantiju un servisu saistītajām problēmām. Tuvāku informāciju Jūs atradīsiet atsevišķā līdzpiegādātā motora ražotāja Uzturēšanas un vadības rokasgrāmatā.

Palīdzība traucējumu gadījumos

⚠ Traumu bīstamība, motoram nejauši ieslēdzoties

Pirms jebkuru ierīces apkopes darbu veikšanas

- izslēdziet motoru,
- aktivizējiet stāvbremzi,
- nogaidiet, līdz kustīgo detaļu darbība apstājas un motors atdziest,
- atvienojiet motora aizdedzes sveces spraudni, lai aiz neuzmanības novērstu motora palaišanu,

⚠ Uzmanību

Jūsu ierīces darbības bojājumiem parasti ir vienkārši cēloņi, kurus Jums vajadzētu zināt, lai varētu dažreiz ar pašu spēkiem tos novērst. Šaubu gadījumā Jums palīdzēs specializētās darbnīcas darbinieki.

Veiciet remontdarbus tikai specializētajā darbnīcā, izmantojot oriģinālās rezerves daļas.

| Problēma | Iespējamais cēlonis | Palīdzība |
|---|---|---|
| Motoru nevar iedarbināt. | Tukša degvielas tvertne. | Piepildiet degvielas tvertni. |
| | Nolietota degviela. | Izlejiet nolietoto degvielu piemērotā traukā ¹⁾ . Degvielas tvertni piepildiet ar tīru, svaigu degvielu. |
| | Dzinējs ir atdzisis, droseles svira neatrodas "↖/ON/CHOKE" [ieslēgts/drosele] pozīcijā. | Droseles sviru novietojiet „↖/ON/CHOKE” [ieslēgts/drosele] pozīcijā. |
| | Gāzes svira neatrodas „↻/FAST” [ātri] pozīcijā. | Gāzes sviru novietojiet „↻/FAST” [ātri] pozīcijā. |
| | Nav uzsprauts aizdedzes sveces spraudnis. | Uzspraudiet aizdedzes sveces spraudni uz sveces. |
| Motors darbojas neregulāri (ar pārtraukumiem). | Aizdedzes svece nefīra vai bojāta | Notīriet aizdedzes sveci ¹⁾ . Nomainiet bojātās aizdedzes sveces ²⁾ . |
| | „Primer” nav aktivizēts. | Darbiniet sūkni. |
| | Droseles sviru novietojiet „↖/ON/CHOKE” [ieslēgts/drosele] pozīcijā | Droseles sviru novietojiet „RUN/OFF/ ” [iedarbināt/ izslēgt] pozīcijā |
| | Vaļīgi uzsprauts aizdedzes sveces spraudnis. | Stingri uzspraudiet aizdedzes sveces spraudni. |
| Aizsērējusi degvielas tvertnes vāka ventilācijas sprauga. | Nolietota degviela. Degvielas tvertnē ūdens vai netīrumi. | Izlejiet nolietoto degvielu piemērotā traukā ¹⁾ . Degvielas tvertni piepildiet ar tīru, svaigu degvielu. |
| | | Notīriet degvielas tvertnes vāciņu un iepildīšanas atveri. |

| Problēma | Iespējamais cēlonis | Palīdzība |
|-----------------------------------|---|--|
| Iekārta neslauka. | Slaucīšanas birstes ir ļoti netīras. | Apstādiniet dzinēja darbību, izņemiet aizdedzes sveču uzgali. Notīriet iekārtu. |
| | Sajūga trose slaucīšanas birstu piedziņai nav pareizi noregulēta. | Noregulējiet sajūga trosi (skat. „Sajūga regulēšana slaucīšanas birstu piedziņai“). |
| | Ķīļu siksnas ir vaļīgas vai saplēstas. | Vaļīgās ķīļu siksnas nospriegojiet ²⁾ . Saplēstās ķīļu siksnas nomainiet ²⁾ . |
| Iekārta nebrauc. | Braukšanas piedziņas sajūga trose nav pareizi noregulēta. | Noregulējiet sajūga trosi (skat. „Sajūga regulēšana braukšanas piedziņai“). |
| | Ķīļu siksnas ir vaļīgas vai saplēstas. | Vaļīgās ķīļu siksnas nospriegojiet ²⁾ . Saplēstās ķīļu siksnas nomainiet ²⁾ . |
| Slikti slauka. | Pārāk liels birstu spiediens. | Lai samazinātu birstu spiedienu, mainiet atbalsta riteņu augstumu. |
| | Slaucīšanas birstes ir nolietotas. | Abus birstu veltnus mainiet vienlaicīgi. |
| | Vākšanas tvertne (papildu aprīkojums) nav pareizi piestiprināts. | Vākšanas tvertni pievienojiet pareizi. |
| Pārāk liela vibrācija. | Daļa neturas stingri, slaucīšanas birstes vai piedziņas detaļas ir bojātas. | Izslēdziet motoru un atvienojiet aizdedzes sveces spraudni. Pievelciet vaļīgās skrūves un uzgriežņus. Salabojiet bojātās detaļas ²⁾ . |
| Pārnesumi pārslēdzas ar grūtībām. | Braukšanas piedziņas sajūga trose nav pareizi noregulēta. | Noregulējiet sajūga trosi (skat. „Sajūga regulēšana braukšanas piedziņai“). |

¹⁾ Skat. „Dzinēja lietošanas instrukcija“.

²⁾ Šos darbus drīkst veikt tikai sertificētā servisā.

MTD Products Aktiengesellschaft

Industriestraße 23
D-66129 Saarbrücken
Germany

 ++ 49-6 80 57 90 •  ++ 49-6 80 57 94 42
www.mtdproducts.eu

AT

MTD Handelsgesellschaft mbH

Welser Straße 122
4614 Marchtrenk

 07 24 26 05 55

 07 24 26 05 54

DA

MTD Denmark ApS

Messingvej 22 C
8940 Randers SV

 87 11 91 00

 87 11 96 00

HU

MTD Hungária Kft

Dózsa György út 1
8248 Nemesvámos

 06 88 51 55 00

 06 88 50 55 20

BE NL L

MTD Benelux N.V.

Prins Albertlaan 96
B-8870 Izegem

 ++32-51 40 24 41

 ++32-51 40 37 75

FR

MTD International France

B.P. 453 Saint-Etienne du Rouvray
76806 Cedex

 02 32 91 94 32

 02 32 91 94 36

SV

MTD Trädgårdsmaskiner

Sätunavägen 3
52141 Falköping

 0 51 51 71 00

 0 51 57 11 41 4

DE

MTD Products Aktiengesellschaft Geschäftsbereich Fachhandel

Industriestraße 9–11
73054 Eislingen / Fils

 0 71 61 85 05 0

 0 71 61 85 05 70

EN

E.P.Barrus LTD

Launton Road
OX6 0UR Bicester, Oxfordshire

 0 18 69 36 36 36

 0 18 69 36 36 20

CH

MTD Schweiz AG

Allmendstraße 14
5612 Villmergen

 05 66 18 46 00

 05 66 18 46 09

PL

MTD Poland sp. z o.o.

Ul. Ogrodnicza 1
84-252 Orle

 058 57 20 701

 058 57 20 699

RUS

ООО «МТД Садовая Техника»

109651 Россия, Москва
Ул. Иловайская, дом 2Б
стр. 1, офис 12

 495 356 70 01

 495 356 70 01